

GRUNDIG

Vaskemaskin

Bruksanvisning

Pyykinpesukone

Käyttöopas



GWN 37430



NO / FI

Dokument Nummer: 2820524816_NO/ 18-05-20.(12:59)

Vennligst les denne brukerhåndboken først!

Kjære kunde,

Takk for at du foretrekker et Grundig-produkt. Vi håper at du får de beste resultatene ved bruk av produktet, som er produsert med høykvalitet av den nyeste teknologien. Les derfor nøye gjennom hele brukerhåndboken og alt tilhørende materiell før bruk av produktet, og behold den som referanse for fremtidig bruk. I tilfelle produktet overføres til noen andre, skal håndboken medfølge. Følg alle advarstler og informasjon i denne brukerhåndboken.

Vennligst merk at denne brukerhåndboken også gjelder for flere andre modeller. Forskjeller mellom modellene vil identifisere i veiledningen.

Symbolforklaring

I denne bruksanvisningen brukes følgende symboler:

	Viktig informasjon eller nyttige tips om bruk.
	Advarsel for farlige situasjoner med hensyn til liv og eiendom.
	Advarsel om elektrisk støt.
	Emballasjematerialer for produktet er produsert av resirkulerbare materialer i henhold til nasjonale miljøforskrifter.

Emballasjen skal ikke kastes sammen med vanlig husholdningsavfall. Kast dem på spesielle resirkuleringsstasjoner.

Viktige instruksjoner for sikkerhet og miljø	4	Drift	22
Generell sikkerhet	4	Betjeningspanel	22
Elektrisk sikkerhet	5	Klargjøre maskinen	22
Produktsikkerhet	6	Programvalg	22
Tiltenkt bruk	6	Programmer	23
Sikkerhet for barn	7	Spesialprogrammer	24
Samsvar med WEEE-direktivet	8	Temperaturvalg	24
Informasjon om emballasjen	8	Velge sentrifugehastighet	24
Vaskemaskinen	9	Program- og forbrukstabell	26
Oversikt	9	Valg av tilleggsfunksjoner	27
Innhold i pakken	10	Sluttid	28
Tekniske spesifikasjoner	11	Starte programmet	28
Installasjon	12	Dørlås	28
Riktig installasjonssted	12	Endringer etter at programmet har startet	29
Fjerne pakningsforsterkningene	12	Barnesikring	29
Fjerne transportlåsene	12	Kansellering av program	30
Tilkoble vannforsyningen	13	Programslutt	30
Tilkopling til avløp	14	Innstilling av volumnivå	30
Juster føttene	14	Din maskin er utstyrt med en "Standby-modus"	30
Elektrisk tilkopling	15	Hurtigguide for bruk	31
Klargjøring	16	Klargjøre maskinen	31
Sortering av tøyet	16	Programvalg	31
Forberede klær for vask	17	Valg av tilleggsfunksjoner	31
Ting å gjøre for å spare energi	17	Starte programmet	31
Første gangs bruk	17	Programslutt	31
Riktig lastkapasitet	17	Kansellering av program	31
Legge inn vasken	18	Barnesikring	31
Bruke vaskemiddel og tøymykner	18	Vedlikehold og rengjøring	32
Tips for effektiv vasking	20	Rengjøre vaskemiddelskuffen	32
		Rengjøre ileggsdøren og trommelen	32
		Rengjøring av huset og kontrollpanelet	33
		Rengjøre vanninntaksfiltrene	33
		Tømme resterende vann og rengjøre pumpefilteret	33
		Feilsøking	35

Viktige instruksjoner for sikkerhet og miljø

Dette avsnittet inneholder sikkerhetsanvisninger som vil hjelpe til å beskytte mot farer for personskader eller materielle skader. Hvis disse anvisningene ikke følges, vil garantien ugyldiggjøres.

Generell sikkerhet

- Dette produktet kan brukes av barn på **8** år og eldre og av personer som har fysiske, sensoriske eller mentale evner som ikke er fullt utviklet eller som mangler erfaring og kunnskap, forutsatt at de er under oppsyn eller trent på trygg bruk av produktet og risikoen det innebærer å bruke det. Barn må ikke leke med produktet. Rengjøring og vedlikehold skal aldri utføres av barn, med mindre de er under tilsyn av en ansvarlig voksen. Barn under tre år skal holdes unna med mindre de er under oppsyn.
- Produktet skal aldri plasseres på et teppelagt gulv. Dette fører til for lite luftsirkulasjon under maskinen slik at elektriske deler overopphetes. Dette kan forårsake problemer med produktet.
- Montering og reparasjon skal alltid utføres av den **godkjente serviceteknikeren**. Produsenten er ikke ansvarlig for skader som oppstår som følge av at prosedyrer har blitt utført av ikke-godkjente personer.

Elektrisk sikkerhet

- Hvis det er feil på produktet skal det ikke brukes før det har blitt reparert av en godkjent servicetekniker. Det er fare for elektrisk sjokk!
- Dette produktet er designet for å gjenoppta driften når strømmen vender tilbake etter et strømbrudd. Hvis du ønsker å avbryte programmet, se delen «Avbryte programmet».
- Koble produktet til en jordet stikkontakt på en krets med 16 A-sikring. Få jordingsinstallering gjort av en autorisert elektriker. Selskapet vil ikke være ansvarlig for noen skader som oppstår hvis produktet brukes uten en jordingsinstallasjon i samsvar med lokale forskrifter.
- Koble fra produktet når det ikke er i bruk.
- Vask aldri produktet ved å sprute eller helle vann på det! Advarsel! Kan gi elektrisk støt.
- Aldri ta i støpselet med våte hender! Koble aldri fra ved å trekke i ledningen, trekk alltid ved å ta tak i støpselet.
- Koble strømledningen fra produktet for installasjon, vedlikehold, reparasjoner og renholdsprosedyrer.
- Hvis strømkabelen er skadet må den skiftes ut av produsenten, ettersalgsservice eller en tilsvarende kvalifisert person (helst en elektriker), eller noen som importøren har designert til dette. Dette er for å unngå mulige farer.

Produktsikkerhet

- Vanninntaks- og uttaksslanger skal alltid være godt festet og holdes i en uskadet tilstand. Ellers er det fare for vannlekkasje.
- Døren skal aldri åpnes og filteret skal aldri fjernes så lenge det er vann i maskinen. Ellers er det fare for oversvømmelse og skade fra varmt vann.
- Ikke bruk makt til å åpne en låst ileggsdør. Lastedøren vil være klar til å åpnes bare noen minutter etter at vaskesyklusen avsluttes. Hvis ileggsdøren tvinges åpen, kan døren og låsemekanismen skades.
- Bare bruk vaskemidler, tøymyknere og supplementter som er egnet for automatiske vaskemaskiner.
- Følg instruksjonene på tekstilmerkene og på vaskemiddelpakningen.
- Plasser apparatet på en solid, fast og jevn overflate.
- Plasser det ikke på et langhåret teppe eller lignende overflater.
- Ikke plasser produktet på en høy plattform eller nær en kant.
- Ikke plasser produktet oppå strømledningen.
- Bruk aldri en svamp eller skrubbemateriale. Det vil skade de lakkerte og plastbelagte overflatene.

Tiltenkt bruk

- Dette produktet er designet for bruk i et hjem. Det egner seg ikke til kommersiell bruk og må ikke brukes til andre formål enn det er beregnet til.
- Bruk maskinen kun til vasking og skylling av tekstilprodukter som er merket tilsvarende.

- Produsenten frasier seg ansvar for skader som oppstår ved feil bruk eller transport.
- Dette apparatet er beregnet på bruk i husholdninger og lignende installasjoner som:
 - kjøkken til ansatte i forretninger, på kontorer og i andre arbeidsmiljøer;
 - gårdsbygninger;
 - av kunder i hotell, motell og andre boligmiljøer;
 - miljøer for overnatting med frokost.
 - områder for felles bruk i blokker med leiligheter eller i vaskerier.

Sikkerhet for barn

- Emballasjen er farlig for barn. Oppbevar emballasjen på et trygt sted og unna barns rekkevidde.
- Elektriske produkter er farlig for barn. Hold barn på avstand fra produktet når det er i bruk. Ikke la barn tukle med produktet. Bruk barnesikringen til å forhindre at barn leker med produktet.
- Ikke glem å lukke ileggsdøren når du forlater rommet der produktet er plassert.
- Oppbevar vaskemidler og tilsetningsmidler på et trygt sted utenfor rekkevidde for barn. Lukk lokket på vaskemidlene eller forsegle pakken.



Når du vasker klær på høy temperatur, blir glassdøren svært varm. Derfor må barn holdes unna ileggsdøren på maskinen så lenge vaskeprogrammet pågår.

Samsvar med WEEE-direktivet:



Dette produktet er i samsvar med EU WEEE-direktivet (2012/19/EU). Dette produktet bærer et klassifiseringssymbol for avfall fra elektriske og elektroniske produkter (WEEE).

Dette produktet er laget av høykvalitetsdeler og -materialer som kan brukes på nytt, og som er egnet for resirkulering. Derfor skal produktet ikke kastes sammen med normalt husholdningsavfall når brukstiden er over. Ta det med til et oppsamlingssted for gjenvinning av elektrisk og elektronisk utstyr. Forhør deg med lokale myndigheter for å få opplysninger om nærmeste innsamlingssted.

Samsvar med RoHS-direktivet:

Produktet du har kjøpt er i samsvar med EU RoHS-direktiv (2011/65/EU). Det inneholder ingen skadelige og forbudte materialer som er spesifisert i direktivet.

Informasjon om emballasjen

- Emballasjematerialer for produktet er produsert av resirkulerbare materialer i henhold til nasjonale miljøforskrifter. Emballasjen skal ikke kastes sammen med vanlig husholdningsavfall. Kast dem på spesielle resirkuleringsstasjoner.

Vaskemaskinen

Oversikt

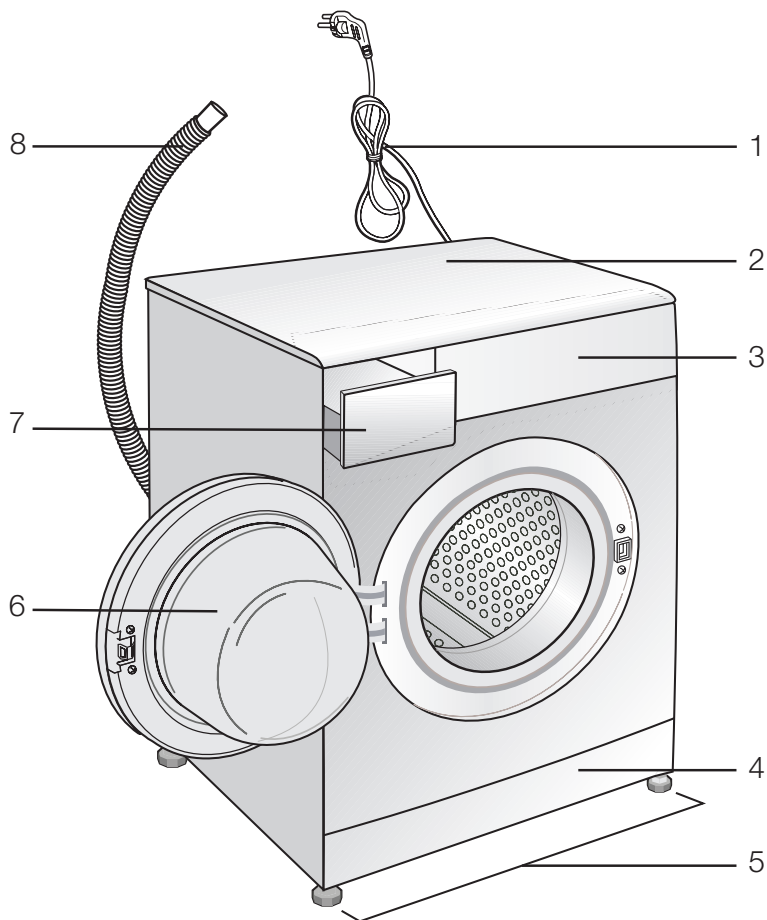

- 1- Strømkabel
- 2- Toppanel
- 3- Kontrollpanel
- 4- Filterhette
- 5- Justerbare føtter
- 6- Lastedør
- 7- Såpeskuff
- 8- Tømmeslange

Innhold i pakken

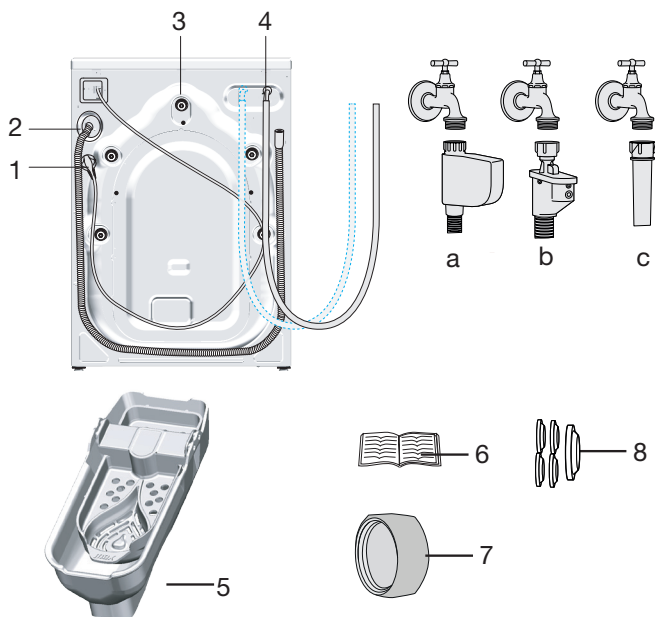

- 1- Strømkabel
- 2- Tømmeslange
- 3- Transportsikringsbolter*
- 4- Hovedvanninntakslangen (én av følgende filtertyper brukes til slange tilkoblingen.)
 - a- Elektronisk avstenging av vannet
 - b- Mekanisk avstenging av vannet
 - c- Standard
- 5- Beholder for flytende vaskemiddel**
- 6- Brukerveiledning
- 7- Blindplugg***
- 8- Plastplugggruppe

* Antall transportsikkerhetsbolter varierer mellom ulike modeller.

** Dette kan leveres sammen med maskinen, avhengig av modellen.

***Dette leveres hvis maskinen er utstyrt med dobbelt vanninntak.

Tekniske spesifikasjoner

NO

FI

I samsvar med EU-regulering 1061/2010

Leverandørnavn eller varemerke	GRUNDIG
Modellnavn	GWN 37430
Nominell kapasitet (kg)	7
Energieffektivitetsklasse / skala fra A+++ (høyeste effektivitet) til D (laveste effektivitet)	A+++
Årlig energiforbruk (kWh) ⁽¹⁾	168
Energiforbruk for standard 60 °C bomullsprogram med full last (kWh)	0.782
Energiforbruk for standard 60 °C bomullsprogram uten full last (kWh)	0.748
Energiforbruk for standard 40 °C bomullsprogram uten full last (kWh)	0.688
Strømforbruk i «avmodus» (W)	0.500
Strømforbruk i «standby-modus» (W)	0.500
Årlig vannforbruk (l) ⁽²⁾	11220
Energiklasse for sentrifugering/tørring / skala fra A (høyeste effektivitet) til G (laveste effektivitet)	B
Maksimal sentrifugeringshastighet (opm)	1400
Gjennværende fuktighetsinnhold (%)	53
Standard bomullsprogram ⁽³⁾	Bomull øko 60 °C og 40 °C
Programtid for standard 60 °C bomullsprogram med full last (min)	234
Programtid for standard 60 °C bomullsprogram uten full last (min)	175
Programtid for standard 40 °C bomullsprogram uten full last (min)	175
Varighet for standby-modus (min)	N/A
Luftbåren, akustisk støy ved vasking/sentrifugering (dB)	51/75
Innebygget	No
Høyde (cm)	84
Bredde (cm)	60
Dybde (cm)	55
Nettovekt (±4 kg)	70
Enkelt vanninntak / dobbelt vanninntak	• / -
• Tilgjengelig	
Strøminngang (V/Hz)	230 V / 50Hz
Total strøm (A)	10
Total effekt (W)	2200
Hovedmodellkode	9811

⁽¹⁾ Energiforbruk er basert på 220 standard vaskesykluser for bomullsprogrammer på 60 °C og 40 °C med eller uten full last, og forbruk i strømsparende modi. Faktisk energiforbruk er avhengig av hvordan produktet brukes.

⁽²⁾ Vannforbruk er basert på 220 standard vaskesykluser for bomullsprogrammer på 60 °C og 40 °C med eller uten full last. Faktisk vannforbruk er avhengig av hvordan produktet brukes.

⁽³⁾ «Standard 60 °C bomullsprogram» og «standard 40 °C bomullsprogram» er standard vaskeprogrammer som informasjonen på etiketten og fische stammer fra. Disse vaskeprogrammene er egnet for å vaske normalt, skittens bomullstøy og det er de mest effektive programmene med tanke på vann- og strømforbruk.

Tekniske spesifikasjoner kan endres uten varsel for å forbedre kvaliteten på produktet.

Installasjon

Oppsøk nærmeste autoriserte serviceleverandør for installering av produktet. For å gjøre produktet klart til bruk, gjennomgå informasjonen i brukerhåndboken og se til at elektrisiteten, vannforsyningen og vanntømmingssystemene er tilstrekkelig før du ringer den autoriserte serviceagenten. Hvis disse ikke stemmer, ring en kvalifisert tekniker og rørlegger for å få utført nødvendige ordninger.

	Klargjøring av plassering og elektrisk installasjon, vannforsyning og avløp ved installasjonsstedet er kundens ansvar.
	ADVARSEL: Installasjon og elektriske tilkoblinger for produktet må utføres av den autoriserte serviceagenten. Produsenten skal ikke holdes ansvarlig for skader som oppstår som en følge av prosedyrer som utføres av uautoriserte personer.
	ADVARSEL: Før installasjon, kontroller visuelt om produktet har noen defekter. Hvis dette er tilfelle, må det ikke installeres. Skadede produkter vil utgjøre potensielle farer for din sikkerhet.
	Se til at vanninntaket og tømmeslangene, samt strømkabelen ikke brettes, klemmes eller knuses når produktet skyves inn på plass etter installasjon eller rengjøringsprosedyrene.

Riktig installasjonssted



- Plasser maskinen på et solid gulv. Plasser det ikke på et teppe eller lignende overflater.
- Totalvekten av vaskemaskinen og tørketrommelen - med full last - når de er plassert på toppen av hverandre kommer opp i ca. 180 kilo. Plasser produktet på et solid og flatt gulv som har tilstrekkelig bæreevne!
- Ikke plasser produktet oppå strømledningen.
- Ikke installer produktet ved steder der temperaturen kan falle under 0 °C.
- Plasser produktet minst 1 cm unna kantene til andre møbler.

Fjerne pakningsforsterkningene

Vipp maskinen bakover for å fjerne pakningsforsterkningene. Fjern pakningsforsterkningen ved å trekke i båndet.



Fjerne transportlåsene

	ADVARSEL: Ikke fjern transportlåsene før du tar ut pakningsforsterkningen.
	ADVARSEL: Før du bruker vaskemaskinen må transportboltene fjernes! Hvis ikke vil produktet bli skadet.

- Løsne alle boltene med en egnet skiftenøkkel til de roterer fritt.

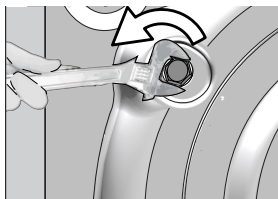

- Fjern transportsikringsboltene ved å vri forsiktig.

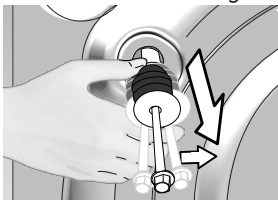

- Fest plastdekslene som følger med i brukerveiledningens pose

inn i hullene på bakpanelet.

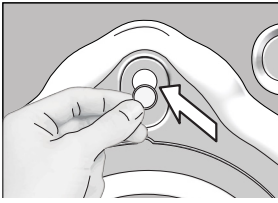

Oppbevar transportsikkerhetsboltene på et trygt sted for å kunne bruke dem igjen ved en ny transport av vaskemaskinen i fremtiden. Produktet skal aldri flyttes uten at transportsikkerhetsboltene sitter godt på plass!

Tilkoble vannforsyningen



Vannforsyningstrykket som er nødvendig for å bruke maskinen er 1 til 10 bar (0,1 – 1 MPa). Det er nødvendig at 10-80 liter vann strømmer fra den helt åpne kranen i løpet av ett minutt for at maskinen skal kunne brukes problemfritt. Fest en trykkreduserende ventil hvis vanntrykket er høyere.



Hvis du skal bruke dobbel vanninntaksproduktet som en enkelt (**kald**) vanninntaksenhet, må du installere den medfølgende blindpluggen til varmtvannsventilen før du bruker produktet. (Gjelder for produkter som er utstyrt med en blindstoppergruppe.)



ADVARSEL: Modeller med ett vanninntak bør ikke kobles til enn varmtvannskran. I et slikt tilfelle vil vasken skades eller produktet havne i beskyttelsesmodus, og da vil det ikke fungere.



ADVARSEL: Ikke bruk gamle eller brukte vanninntaksslanger på det nye produktet. Dette kan forårsake flekker på vasken.

- Koble de spesielle slangene som følger med produktet til vanninntakene på produktet. Rød slange (venstre) (maks. 90 °C) er til varmtvannsinntak, blå slange (høyre) (maks. 25 °C) er til kaldtvannsinntak.

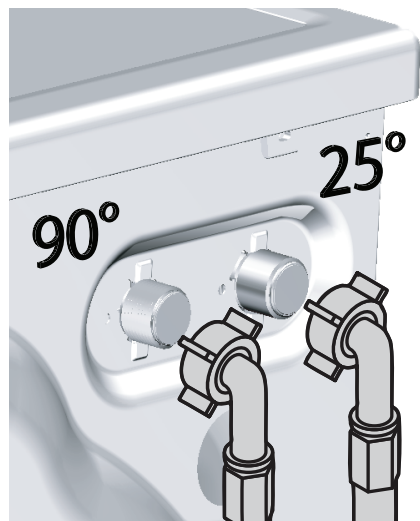

ADVARSEL: Pass på at kaldt- og varmtvanns-tilkoblinger utføres på riktig vis når du installerer produktet. Ellers kan vasken din komme ut varm på slutten av vaskeprosessen og slites ut.

- Stram alle slangemutterne for hånd. Bruk aldri et verktøy når du strammer til mutterne.

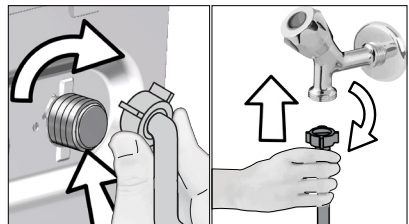

- Åpne kranene helt etter at slangetilkoblingen er fullført, for å sjekke at det ikke er vannlekkasjer i tilkoblingspunktene. Hvis det oppstår lekkasje, slå av kranen og ta av mutteren. Trekk til mutteren godt etter å ha kontrollert tetningen. For å hindre mulige vannlekkasjer, hold kranene stengt når maskinen ikke er i bruk.

Tilkopling til avløp.

- Enden av avløpsslangen skal koples direkte til avløpet eller utslagsvasken.



ADVARSEL: Bostedet ditt vil bli oversvømmet hvis slangen kommer ut av sitt hylster under vannutslipp. Videre er det fare for skolding pga. høye vasketemperaturer! For å forhindre slike situasjoner og sikre glatt vanninntak og tømning av maskinen, fest enden av tømmeslangen godt, slik at det ikke kan komme ut.

- Slangen skal installeres i en høyde på min. 40 cm og maks. 100 cm.
- Hvis slangen er forhøyet etter at den ligger på gulvnivå eller nær bakken (mindre enn 40 cm over bakken), blir vannuttaket vanskeligere og tøyet kan komme ut overdrevet (og unødvendig) vått. Følg derfor høydene som er beskrevet på figuren.

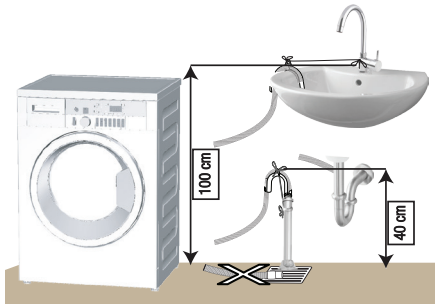

- For å hindre flyt av avløpsvann tilbake inn i maskinen og for å muliggjøre enkel tømning, ikke senk slangens ende ned i avløpsvann og ikke kjør den ned i avløpet mer enn 15 cm. Hvis den er for lang, kutt den slik at den blir kortere.
- Enden av slangen skal ikke bøyes eller trækkes på og slangen må ikke klemmes mellom avløpet og maskinen.
- Hvis lengden på slangen er for kort, kan du føye til en original forlengesslange. Lengden på slangen er kanskje ikke lengere enn 3,2 m. For å unngå vannlekkasjer, må forbindelsen mellom produktets

forlengesslange og vannuttaksslange monteres godt med en egnet klemme for ikke å gli av eller lekke.

Juster føttene



ADVARSEL: For å sikre at produktets bruk er stille og vibrasjonsfritt, må det stå i vater og balansert på føttene sine. Balanser maskinen ved å justere føttene. Hvis ikke kan produktet bevege seg ut av plassen og forårsake klemmings- og vibrasjonsproblemer.

- Løsne låsemutterne på foten for hånd.

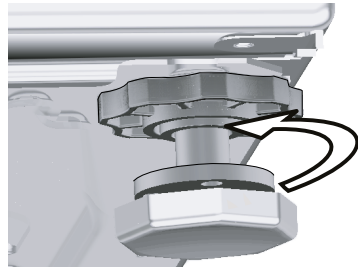

- Juster føttene inntil produktet står i vater og har balanse.

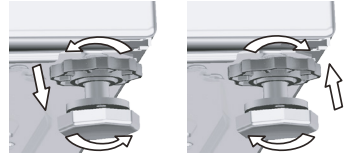

- Stram alle slangemutterne for hånd.

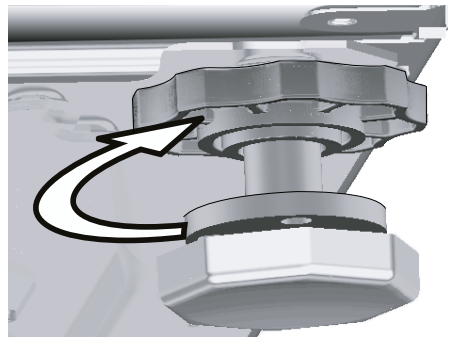

ADVARSEL: Ikke bruk verktøy til å løsne låsemutterne. Hvis du gjør det vil de bli ødelagte.

Elektrisk tilkoping

Koble produktet til en jordet stikkontakt på en krets med 16 A-sikring. Selskapet vil ikke være ansvarlig for noen skader som oppstår hvis produktet brukes uten en jordingsinstallasjon i samsvar med lokale forskrifter.

- Tilkoblingen skal være i samsvar med nasjonale forskrifter.
- Det elektriske strømuttaket må oppfylle kravene for apparatet. Det anbefales å bruke en jordfeilbryter.
- Strømledningens støpsel skal være lett tilgjengelig etter installasjonen.
- Hvis strømverdien på sikringen eller bryteren i huset er mindre enn 16 ampere, få en kvalifisert elektriker til å installere en sikring på 16 ampere.
- Spenningen som oppgis i delen «Tekniske spesifikasjoner» må tilsvare spenningen i strømnettet ditt.
- Ikke foreta tilkoblinger via skjøteledninger eller flerstikksinnretninger.



ADVARSEL: En ødelagt strømledning skal skiftes ut av en den autoriserte serviceagenten.

Transport av produktet

- Koble fra produktet før transport.
- Fjern uttaks- og inntakstilkoblingene.
- Tøm ut alt vannet som er igjen i produktet.
- Installer transportsikringsbolter i omvendt rekkefølge av fjerningsprosedyren, .



Produktet skal aldri flyttes uten at transportsikkerhetsboltene sitter godt på plass!











































ADVARSEL: Emballasjen er farlig for barn. Oppbevar emballasjen på et trygt sted og unna barns rekkevidde.

Klargjøring

Sortering av tøyet

- Sorter vasken etter stofftype, farge, skittenhetsgrad og tillatt vanntemperatur.
- Ta alltid hensyn til anvisningen på klesmerkene.

SYMBOLER FOR KLESVASK											
 VASK	Symboler for maskinvask										
	Normal vask	Strykefritt	Finnvask	Håndvask	Må ikke vaskes	Ingen sentrifugering					
	Maksimum	95°C	70°C	60°C	50°C	40°C	30°C				
Temperatur	Symbol(er)										
 TØR KING	Tørkesymboler										
	Tåler tørketrommel	Strykefritt	Tørkes som finvask	Tåler ikke tørketrommel	Skal ikke tørkes	Tåler ikke rensing					
	Tørkeinnstillinger										
Ved alle temperaturer	Ved høy temperatur	Ved middels temperatur	Ved lav temperatur	Uten varme	Tørkes hengende	Tørkes liggende	Henges opp vått til tørking	Tørkes liggende i skygge	Kan renses		
 STRY -	Stryk -										
	Tørk eller damp	Stryk ved høy temperatur	Stryk ved middels temperatur	Stryk ved lav temperatur	Skal ikke strykes	Må ikke dampstrykes					
	Maksimal temperatur	200 °C	150 °C	110 °C							
 BLEKEMIDDEL		Alle blekemidler kan brukes			Tåler bleking med klorin		Må ikke blekes		Kan bare blekes uten bruk av klorin		

Forberede klær for vask

- Tøy med metallvedlegg eller -innlegg, slik som bøyle-BH, beltespenner eller metallknapper vil skade maskinen. Fjern metalldele eller vask klærne slik at du legger dem i en vaskepose eller et putetrekk.
- Ta ut alle gjenstander fra lommene, som f.eks. mynter, penner og binders, og vring lommene og børst. Slike gjenstander kan skade produktet eller føre til støyproblemer.
- Legg mindre klær, slik som babysokker og nylonstrømper i en vaskepose eller et putevar.
- Legg gardiner i uten å komprimere dem. Fjern tilbehør til gardiner.
- Lukk glidelåser, sy i løse knapper og reparer hull og revner.
- Vask produkter som er merket "Tåler maskinvask" eller "Håndvask" kun på passende program.
- Ikke vask farget og hvitt tøy sammen. Nye, mørke, fargede bomullsstoffer avgir mye farge. Vask disse separat.
- Tøffe flekker må behandles skikkelig før vask. Hvis du er usikker, sjekk med et tørt rengjøringsmiddel
- Bruk bare klor/farger og kalkfjernere som egner seg for maskinvask. Ta alltid hensyn til instruksjonene på emballasjen.
- Vask bukser og finvask på vrangen.
- La plagg laget av angora-ull ligge i fryseren i et par timer før vask. Dette vil redusere loing
- Tøy som intenst utsettes for materialer som mel, kalkstøv, melkepulver osv. må ristes før de legges inn i maskinen. Slikt støv og pulver på tøyet kan bygge seg opp i de indre delene av maskinen over tid og kan forårsake skade.

Ting å gjøre for å spare energi

Følgende informasjon vil hjelpe deg til å bruke produktet på en økologisk og energieffektiv måte.

- Bruk kun produktet i høyeste kapasitet som er tillatt av programmet du har valgt, men ikke overbelast det, se "Program- og forbrukstabell".
- Ta alltid hensyn til anvisningen på klesmerkene.
- Vask lite skittent tøy ved lav temperatur.
- Bruk hurtigere programmer for små mengder lett skittent tøy.
- Ikke bruk forvask og høye temperaturer for vask som ikke er mye tilsmusset eller flekket.
- Hvis du planlegger å tørke tøyet ditt, velg den høyeste sentrifugehastigheten som er anbefalt under vaskeprosessen.
- Ikke bruk mer vaskemiddel enn mengden som anbefales på vaskemiddelpakken.

Første gangs bruk

Før du begynner å bruke produktet, sørg for at alle forberedelser er fullført i samsvar med instruksjonene i avsnittene "Viktige miljø- og sikkerhets-instruksjoner" og "Installering".

For å klargjøre produktet for vasking av tøy, følg først fremgangsmåten i trommelrengjøringsprogrammet. Hvis maskinen ikke har dette programmet, gjelder fremgangsmåten beskrevet i .



Bruk avkalkingsmiddel som egner seg for vaskemaskiner.

Det kan ha blitt igjen litt vann i produktet på grunn av kvalitetskontrollprosesser i produksjonen. Dette forårsaker ingen skade på produktet.

Riktig lastkapasitet

Maksimal ileggsmengde avhenger av typen tøy, skittenhetsnivået og vaskeprogrammet du ønsker å bruke. Maskinen justerer automatisk vannmengden ifølge vekten på tøymengden som er lastet.



ADVARSEL: Følg informasjonen i «Program- og forbrukstabell». Hvis den overbelastes vil ytelsen til vaskemaskinen reduseres. Og det kan oppstå støy og vibrasjonsproblemer.

Tøytype	Vekt (g)
Badekåpe	1200
Serviett	100
Dynetrekk	700
Sengelaken	500
Putevar	200
Bordduk	250
Håndkle	200
Lite håndkle	100
Nattkjole	200
Undertøy	100
Overall, menn	600
Skjorte, menn	200
Pysjamas, menn	500
Bluser	100

Legge inn vasken

- Åpne ileggsdøren.
- Legg tøyet løst inn i maskinen.
- Skyv ileggsdøren innover for å lukke, til du hører en låselyd. Sørg for at ingen elementer har festet seg i døren.



Ileggsdøren vil låses mens programmet kjører. Døren kan bare åpnes en stund etter at programmet er ferdig.



ADVARSEL: I tilfelle feilplassering av tøyet kan det oppstå støy- og vibrasjonsproblemer i maskinen.

Bruke vaskemiddel og tøymykner



Når du bruker vaskemiddel, skyllemiddel, stivelse, fargestoff til tøy, blekemiddel eller kalkfjerner, les da nøye produsentens instruksjoner på emballasjen og følg de foreslåtte doseringsverdiene. Bruk helst et målebeger.

Såpeskuff

Vaskemiddelskuffen består av tre rom:

- (1) for forvask
- (2) for hovedvask
- (3) for tøymykner
- (*) i tillegg finnes en hevert i tøymyknerdelen.

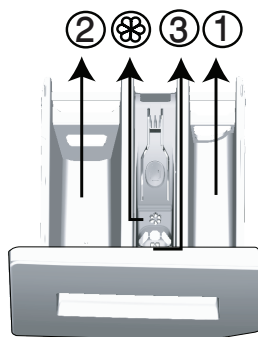

Vaskemiddel, tøymykner og andre rengjøringsmidler

- Tilfør vaskemiddel og tøymykner før vaskeprogrammet starter.
- La aldri vaskemiddelskuffen stå åpen mens vaskeprogrammet er i gang!
- Når du bruker et program uten forvask, ikke legg noe vaskemiddel inn i forvaskkammeret (kammer nr. "1").
- Når du bruker et program med forvask, ikke ha noe flytende vaskemiddel inn i forvaskkammeret (kammer nr. "1").
- Ikke velg et program med forvask hvis du bruker vaskemiddel-pose eller utporsjonerings-ball. Plasser vaskemiddel-poseden eller utporsjonerings-ballen rett inn mellom tøyet i maskinen.
- Hvis du bruker flytende vaskemiddel, glem ikke å plassere beholderen med flytende vaskemiddel inn i hovedvaskkammeret (kammer nr. "2").

Velge vaskemiddeltype

Vaskemiddeltype som skal brukes, avhenger av typen og fargen på stoffet.

- Bruk ulike vaskemidler for farget og hvit vask.
- Bare vask finvask med spesielle vaskemidler (flytende vaskemiddel, ullsjampo, osv.) som bare brukes til finvask.
- Ved vask av klær og artikler i mørke farger anbefales det å bruke flytende vaskemiddel.
- Vask ullplagg med spesielt vaskemiddel som er laget for ulltøy.



ADVARSEL: Bare bruk vaskemidler som er produsert for vaskemaskiner.

ADVARSEL: Ikke bruk såpepulver.

Justere vaskemiddelmengde

Mengden vaskemiddel som skal brukes avhenger av tøymengden, skittenhetsnivået og vannhardheten.

- Ikke bruk mer enn anbefalt doseringsmengde på pakningen for å unngå for mye skum og dårlig skylning, for å spare penger og beskytte miljøet.
- Bruk mindre vaskemiddel for små mengder eller lett skittent tøy.

Bruke tøymyknere

Hell tøymykner i tøymyknerdelen i vaskemiddelskuffen.

- Ikke overstig (>max<)-nivåmerket i tøymyknerdelen.
- Hvis tøymykneren ikke er flytende lenger, fortynn den med vann før du heller den i vaskemiddelskuffen.

Bruke flytende vaskemidler

Hvis produktet inneholder en kopp for flytende vaskemiddel:

- Plasser koppen for flytende vaskemiddel i kammer nr. "2".
- Hvis det flytende vaskemiddelet ikke er flytende lenger, fortynn den med vann før du heller den i vaskemiddelskuffen.

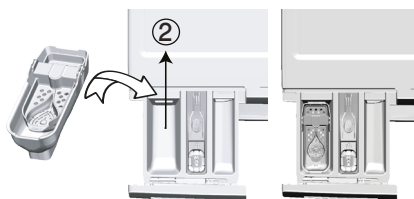

Hvis produktet ikke inneholder en kopp for flytende vaskemiddel:

- Ikke bruk flytende vaskemiddel til forvask i et program med forvask.
- Flytende vaskemiddel setter flekker på klærne når det brukes sammen med starttidsforvalg. Hvis du skal bruke Utsatt start-funksjon, ikke bruk flytende vaskemiddel.

Bruk av gel- og tablettvaskemiddel

- Hvis gel-vaskemiddelets konsistens er flytende og maskinen ikke inneholder en beholder spesiell beholder til flytende vaskemiddel, legg gel-vaskemiddelet inn i kammeret for hovedvask-vaskemiddel i løpet av første vanninntak. Hvis maskinen inneholder en spesiell beholder til flytende vaskemiddel, fyll vaskemiddel opp i denne beholderen før du starter programmet.
- Hvis gel-vaskemiddelets tykkelse ikke er flytende eller i form av en kapslet væsketablett, legg den direkte i trommelen før vask.
- Legg vaskemidler i tablettform i hovedvaskkammeret (kammer nr. "2") eller rett inn i trommelen før vask.



Tablettvaskemidler kan etterlate rester i såpeskuffen. Hvis du opplever dette, plasser tablettvaskemiddelet inne i vasken, i nærheten av den nedre delen av trommelen ved fremtidig vasking.



Bruk tablettene eller gelvaskemiddelet uten å velge forvaskfunksjonen.

Bruke stivelse

- Tilsett flytende stivelse, pulverstivelse eller tøymykningsmiddel i tøymykningsdelen.
- Bruk aldri tøymykningsmiddel og stivelse sammen i samme vaskesyklus.
- Tørk innsiden av maskinens trommel med en fuktig og ren klut etter bruk av stivelse.

Bruk av blekemidler

- Velg et program med forvask og tilfør blekemiddel i begynnelsen av forvasken. Ikke ha vaskemiddel i forvaskkammeret. Som et alternativt program, velg et program med ekstra skylling og tilfør blekemiddel mens maskinen henter vann fra vaskemiddelkammeret i løpet av første skylletrinn.
 - Ikke bruk blekemiddel og vaskemiddel ved å blande dem.
 - Bare bruk en liten mengde (ca. 50 ml) blekemiddel og skyll klærne svært godt, fordi det forårsaker hudirritasjon. Ikke hell blekemiddelet på vasken og ikke bruk det til farget vask.
 - Ved bruk av oksygenbaserte blekemidler, velg et program som vasker på en lavere temperatur.
 - Oksygenbaserte blekemidler kan brukes sammen med vaskemidler, men hvis dets konsistens ikke er det samme som vaskemiddelets, ha vaskemiddel først inn i kammer nr. "2" i vaskemiddelskuffen og vent inntil vaskemiddelet strømmer mens maskinen tar inn vann. Tilfør blekemiddel fra samme kammer mens maskinen fremdeles pumper inn vann.
- ## Bruke kalkfjerner
- Når det er nødvendig, bare bruk kalkfjernere som er produsert spesielt for vaskemaskiner.

Tips for effektiv vasking

		Klær
		Lyse farger og hvite klær (Anbefalt temperaturområde basert på skittenhetsnivå: 40–90 °C)
Skittenhetsnivå	Svært skittent (vanskelige flekker som gress, kaffe, frukt og blod).	Det kan være nødvendig å forhåndsbehandle flekkene eller velge forvask. Pulverbasert og flytende vaskemiddel som anbefales for hvite klær kan brukes i doseringer som anbefales for svært skitne klær. Det anbefales å bruke pulvervaskemiddel til å rengjøre leire- og jordflekker, og skit som ikke tåler blekemidler.
	Normalt skittent (For eksempel flekker som er forårsaket av kroppen, på krager og mansjetter.)	Pulverbasert og flytende vaskemiddel som anbefales for hvite klær kan brukes i doseringer som anbefales for normalt skitne klær.
	Litt skittent (Uten synlige flekker).	Pulverbasert og flytende vaskemiddel som anbefales for hvite klær kan brukes i doseringer som anbefales for litt skitne klær.
		Farger
		(Anbefalt temperaturområde basert på skittenhetsnivå: kaldt -40 °C)
Skittenhetsnivå	Svært skittent	Pulver- og flytende vaskemiddel som anbefales for fargede klær kan brukes til doseringer som anbefales for svært tilsmussede klær. Det anbefales å bruke pulvervaskemiddel til å rengjøre leire- og jordflekker, og skit som ikke tåler blekemidler. Bruk vaskemidler uten blekemiddel.
	Normalt skittent	Pulver- og flytende vaskemiddel som anbefales for fargede klær kan brukes til doseringer som anbefales for normalt tilsmussede klær. Bruk vaskemidler uten blekemiddel.
	Litt skittent	Pulver- og flytende vaskemiddel som anbefales for fargede klær kan brukes til doseringer som anbefales for lett tilsmussede klær. Bruk vaskemidler uten blekemiddel.

		Klær
		Mørke farger
		(Anbefalt temperaturområde basert på skittenhetsnivå: kaldt -40 °C)
Skittenhetsnivå	Svært skittent	Flytende vaskemidler som egner seg til fargede og mørke klær kan brukes til doseringer som anbefales for svært tilsmussede klær.
	Normalt skitten	Flytende vaskemidler som egner seg til fargede og mørke klær kan brukes til doseringer som anbefales for normalt tilsmussede klær.
	Litt skittent	Flytende vaskemidler som egner seg til fargede og mørke klær kan brukes til doseringer som anbefales for lett tilsmussede klær.
		Delikate stoffer/ ullstoffer/ silke
		(Anbefalt temperaturområde basert på skittenhetsnivå: kaldt -30 °C)
Skittenhetsnivå	Svært skittent	Bruk helst flytende vaskemidler som er laget for finvask. Ullstoffer og silkeklær må vaskes med spesielle vaskemidler for ull.
	Normalt skitten	Bruk helst flytende vaskemidler som er laget for finvask. Ullstoffer og silkeklær må vaskes med spesielle vaskemidler for ull.
	Litt skittent	Bruk helst flytende vaskemidler som er laget for finvask. Ullstoffer og silkeklær må vaskes med spesielle vaskemidler for ull.

Drift

Betjeningspanel

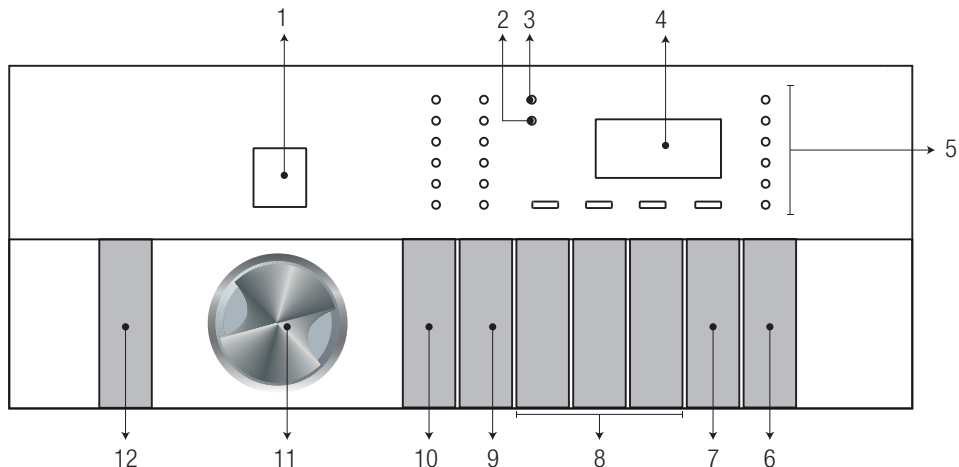

- 1 - Programvalgsskjerm
- 2 - LED-indikator for dørlås
- 3 - Led-indikator for barnesikring
- 4 - Skjerm
- 5 - Programoppfølgingsindikator
- 6 - Start/pause-knapp
- 7 - Innstillingsknapp for sluttid
- 8 - Tilleggsfunksjonsknapper
- 9 - Justeringsknapp for sentrifugehastighet
- 10 - Temperaturinnstilling
- 11 - Programvalgsbryter
- 12 - På-/av-knapp

Klargjøre maskinen

- * Kontroller at slagene er godt tilkoblet.
- * Koble til maskinen.
- * Åpne vannkranen helt.
- * Legg klesvask i maskinen.
- * Tilsett vaskemiddel og tøymykner.

Programvalg

- * Velg et egnet program fra "Program- og forbrukstabell" (se Temperaturtabell under). Ta hensyn til vasketype, mengde og tilsølingsgrad.

90 °C	Svært skitten, hvit bomull og sengetøy (duker til salongbord, duker, håndklær, sengetøy, osv.)
-------	--

60 °C	Normalt skittent, farget, sengetøy som ikke falmes, bomull eller syntetisk tøy (skjorte, nattkjole, pyjamas, etc.) og lett skittent hvitt tøy (undertøy, etc.)
40° C 30 °C - kald	Blandet skittentøy, inkludert ømfintlige tekstiler (slørgardiner etc.), syntetisk tøy og ull.

- * Velg ønsket program med **programvalgsbryteren**.

	Programmene er begrenset til den høyeste sentrifugehastigheten som er egnet for stofftypen.
	Når du velger et program, skal du alltid vurdere stofftype, farge, skittenhetsnivå og egnet vanntemperatur.
	Velg alltid den laveste temperaturen som er egnet. Høyere temperatur betyr høyere strømforbruk.

Programmer

• Bomullstoffer

Bruk dette programmet til tøy av bomull (for eksempel laken-, dyne- og putevar-sett, håndklær, badekåper, undertøy, osv.). Klesvasken vil gjennomgå en kraftig vask hele syklusens lengde.

• Syntetiske stoffer

Bruks til å vaske syntetiske plagg (skjorter, bluser, plagg som består av bomull og syntetiske stoffer, osv.). Klesvasken vaskes forsiktig og med en kortere vaskesyklus, sammenliknet med bomullsprogrammet.

For gardiner og tyll bør det brukes et syntetisk program på 40°C med forvask og antikrøllfase. Fordi den finmaskede strukturen kan føre til svært mye skum, bør slør og tyll vaskes med en liten mengde vaskemiddel. Ikke ha vaskemiddel i forvaskammeret.

• Ulltøy

Bruk dette programmet til å vaske ullklær. Velg en egnet temperatur i henhold til merkingen på klærne. Bruk vaskemidler som er beregnet på ull.

• Organiske bomullstoffer

Bruk dette programmet til å vaske bomullsplagg på en mer effektiv og mer skånsom måte.

• Bomull øko

Brukes til vask av normalt skitten, slitesterk bomull og linplagg. Selv om det bruker lenger tid enn andre programmer, sparer det mer energi og vann. Faktisk vasketemperatur kan avvike fra oppgitt verdier. Hvis du fyller maskinen med en mindre mengde (f.eks. halv mengde, eller mindre), vil programtiden automatisk reduseres. Dette vil sørge for at vann- og energiforbruket reduseres ytterligere, som igjen vil føre til mer økonomisk vasking. Dette programmet er tilgjengelig på modeller med indikator for gjenstående tid.

• HygieneCare

Dette er et langvarig program som du kan bruke til tøy som du trenger en anti-allergisk og hygienisk vask av på høy temperatur med intensiv og lang vaskesyklus.

•

• Finvask

Bruk dette programmet til å vaske de delikate klærne dine. Det vasker med en forsiktig bevegelse uten mellomsentrifugering sammenliknet med programmet for syntetiske stoffer.

• Håndvask

Bruk dette programmet til å vaske ull/ømfintlige klær som har merking med "tåler ikke maskinvask" på seg og som anbefales å vaskes for hånd. Det vasker klesvasken veldig forsiktig, for ikke å skade klærne.

• Superkort ekspress

Bruk dette programmet til å vaske lite skitten bomull og bomullstøy uten flekker, på kort tid.

• Mini

Bruk dette programmet til å vaske lite skittent bomullstøy på kort tid.

• Mørk vask

Bruk dette programmet til å vaske mørkt farget tøy eller tøy som du ikke vil skal bli falmet. Vasking utføres med lite mekanisk virksomhet og på lave temperaturer. Det anbefales å bruke flytende vaskemiddel eller ullshampo til mørkfarget tøy.

• Skjorter)

Bruk dette programmet til å vaske skjorter av bomull, syntetiske stoffer og syntetisk blandet tøy sammen.

• 40° / 40'

Bruk dette programmet til å vaske lite skitten bomull og bomullstøy uten flekker, på kort tid.

• Trommelrengjøring

Brukes med jevne mellomrom (én gang hver 1-2 måneder) for å rengjøre trommelen og oppretthold nødvendig hygiene. Gjør dette uten tøy i produktet. For å oppnå bedre resultater, ha kalkfjerningsmiddel i pulverform for vaskemaskiner i vaskemiddelbeholderen «2». Når programmet er ferdig, la ileggsdøren bli stående på gløtt, slik at innsiden av maskinen tørker.



Dette er et vedlikeholdsprogram, ikke et vaskeprogram.

Ikke kjør programmet med noe i maskinen. Hvis du prøver å gjøre det, oppdager maskinen at det er tøy inni og avbryter programmet.

Spesialprogrammer

For spesifikke applikasjoner velger du en av de følgende programmene.

• Skyll

Brukes når du vil skylle eller rette krøller, separat.

• Sentrifugering + Pumping

Bruk dette programmet til tømme maskinen for vann.

Temperaturvalg

Når et nytt program velges, vises den anbefalte temperaturen for det valgte programmet på temperaturindikatoren.

For å senke temperaturen, trykk på temperaturjusteringsknappen. Temperaturen vil reduseres gradvis.



Hvis programmet ikke har nådd oppvarmingstrinnet ennå, kan du endre temperaturen uten å slå maskinen over til pausemodus.

Velge sentrifugehastighet

Når et nytt program velges, vises anbefalt sentrifugeringshastighet for valgt program på indikatoren for Sentrifugeringshastighet. For å redusere sentrifugehastigheten, trykker på justeringsknappen for sentrifugehastighets. Sentrifugehastigheten vil reduseres gradvis. Deretter, avhengig av modellen til produktet vises alternativene "Skyllestopp" og "Ingen sentrifugering" på displayet. Se avsnittet "Ekstrafunksjonsutvalg" for forklaringer av disse alternativene.

Skyllestopp

Hvis du ikke kommer til å ta ut klærne umiddelbart etter at programmet er ferdig, kan du bruke Rinse Hold-funksjonen for å la tøyet bli liggende i det siste skyllevannet, for å hindre dem fra å bli krøllele når det ikke er vann igjen i maskinen. Trykk på start/pause-knappen etter denne prosessen, hvis du ønsker å tømme maskinen for vann uten å sentrifugere tøyet. Programmet vil fortsette og fullføres etter at maskinen er tømt for vann. Hvis du ønsker å sentrifugere tøyet mens det befinner seg i vannet, juster sentrifugehastigheten og trykk på start/pause-knappen. Programmet gjenopptas. Vannet tømmes ut, tøyet sentrifugeres og programmet er ferdig.



Hvis programmet ikke har nådd sentrifugerings-trinnet ennå, kan du endre hastigheten uten å slå av maskinen til pausemodus.

Indikative verdier for programmer for syntetisk tøy

	Last (kg)	Vannforbruk (l)	Energiforbruk (kWh)	Programvarighet (min) *	Gjenværende fuktinnhold (%) ** ≤ 1000 rpm	Gjenværende fuktinnhold (%) ** > 1000 rpm
Syntetiske stoffer 60	3	60	1.10	105 / 135	45	40
Syntetiske stoffer 40	3	60	0.62	105 / 135	45	40

*Du kan se vasketiden til programmet du har valgt på displayet til maskinen. Det er normalt at små forskjeller kan oppstå mellom tiden som vises på displayet og den faktiske vasketiden.



** Gjenværende fuktinnhold kan variere i henhold til den valgte sentrifugeringshastigheten.

Bomull (Bomullstoffer)	Syntetiske stoffer	GentleCare (Finnvask)	Mørk vask	HygieneCare	Ulltøy	Oppfriskning	Nattmodus	Håndvask	Trommelrengjøring	Mini 14 (Superkort ekspress)	Mini
Sentrifugering	Forvask	Anti-krøll	Ekstra skylling	Skylling	Temperatur	Tidsforsinkelse	Barnelås	På/av	Start Pause	Kaldt	Ingen sentrifugering
Automatisk program	Vask	Slutt	Sentrifugering + pumping	Bomull øko	40° 40'	Skyllestopp	Valg av skittenhetsnivå				
StainCare	Hurtigvask	Dyne	Favoritt valgt	Finvask	Skjorter	SenseWash (Automatisk program)	Flytende vaskemiddel og vaskemiddel i pulverform	Mini / Mini 14'	Blanding (Mix)		
Ull / Håndvask	Dunplagg	Outdoor / Sportstøy	Marke Farger / Jeans	Undertøy							

Program- og forbrukstabell

NO						Ekstrafunksjon			
Program (°C)		Maks. last (kg)	Vannforbruk (l)	Energiforbruk (kWh)	Maks. hastighet**	Fonvask	Ekstra skylling	Nattmodus	Valgbart temperaturområde °C
Bomullstoffer	90	7	80	2.10	1400	•	•	•	Kaldt-90
	60	7	78	1.65	1400	•	•	•	Kaldt-90
	40	7	78	0.90	1400	•	•	•	Kaldt-90
Bomull øko	60**	7	52	0.78	1400				Kaldt-60
	60**	3.5	50.5	0.75	1400				Kaldt-60
	40**	3.5	50	0.69	1400				Kaldt-60
HygieneCare	60	7	90	1.98	1400		*		30 - 90
Syntetiske stoffer	60	3	60	1.10	1200	•	•	•	Kaldt-60
	40	3	60	0.62	1200	•	•	•	Kaldt-60
40° / 40'	40	7	40	0.50	1400				20 - 40
Ulltøy	40	1.5	48	0.40	1200		•	•	Kaldt-40
Trommelrengjøring	90	-	50	1.75	600				90
Finvask	30	2	48	0.45	1200		•	•	Kaldt-40
Skjorter	60	3.5	62	1.10	800	•	•		Kaldt-60
Mini	90	7	62	1.95	1400		•	•	Kaldt-90
	60	7	62	1.10	1400		•	•	Kaldt-90
	30	7	60	0.25	1400		•	•	Kaldt-90
Superkort ekspress	30	2	35	0.10	1400		•	•	Kaldt-30
Mørk vask	40	3	74	0.36	1000	•	*	•	Kaldt-40
Organiske bomullstoffer	20	2	48	0.30	1200		•	•	Kaldt-40
Håndvask	30	1	35	0.20	1200				Kaldt-30

- : Kan velges.
- * : Velges automatisk, kan ikke velges bort.
- ** : Energimerkingsprogram [EN 60456 Ed.3]
- *** : Hvis maksimal sentrifugehastighet for maskinen er lavere enn denne verdien, kan du bare velge ett alternativ opptil den maksimale sentrifugehastigheten.
- **** : Programmet oppdager hvilken type og mengde klesvask som er i maskinen, for automatisk å justere vann- og energiforbruk og programtid.
- : Se programbeskrivelsen for maksimal mengde innlagt tøy.

 ** «Bomull øko 40 °C og Bomull øko 60 °C er standardprogrammer.» Disse programmene er kjent som '40 °C standardprogram for bomull' og '60 °C standardprogram for bomull' og vises på panelet ved hjelp av   -symboler.



Tilleggsfunksjonene i tabellen kan variere etter hvilken modell av maskinen du har.

Vann- og strømforbruk kan variere i frohold til tabellen over i henhold til endringer i vanntrykk, vannhardhet, temperatur, romtemperatur, type og mengde klesvask, valg av tilleggsfunksjoner og sentrifugehastighet, samt endringer i elektrisk spenning.

«Produsenten kan endre mulighetene for valg av hjelpefunksjoner. Nye valgmuligheter kan bli lagt til, eller eksisterende valgmuligheter kan bli fjernet».

«Sentrifugeringshastigheten på vaskemaskinen kan variere fra program til program, men hastigheten kan ikke overstige vaskemaskinens maksimale sentrifugeringshastighet».

Valg av tilleggsfunksjoner

Velg de nødvendige tilleggs- (hjelp-) funksjonene før du starter opp programmet. Når et program og den ekstra funksjonen som kan velges sammen med det programmet er valgt, vil den relevante indikatorens lys tennes.



Indikatorlys for tilleggsfunksjoner som ikke kan velges med det gjeldende programmet blinker og gir fra seg et lydvarsel.

Dessuten kan du velge eller avbryte tilleggs- (hjelp-)funksjoner som er egnet for det aktuelle programmet etter at vaskingen har startet.

Dersom vaskesyklusen har nådd et punkt der du ikke kan velge noen ekstra funksjon, vil et lydsignal høres og lampen for den aktuelle tilleggsfunksjonen blinker.



Enkelte funksjoner kan ikke velges sammen. Hvis en 2. tilleggs- (hjelp-)funksjon som kommer i konflikt med den 1. velges før du starter opp maskinen, vil den funksjonen du valgte først bli avbrutt, mens valget av 2. tilleggs- (hjelp-)funksjon fortsatt vil være aktivt. For eksempel: Hvis «Ekstra skylling» velges først og deretter byttes til «Hurtigvask», kanselleres ekstra skylling og hurtigvask fortsetter å være aktiv.

En tilleggsfunksjon som ikke kan brukes sammen med programmet kan ikke velges. (Vennligst se "Program- og forbruks-tabellen")

Noen programmer har tilleggsfunksjoner som må brukes sammen. Disse funksjonene kan ikke velges bort. Tilleggsfunksjonens ramme vil ikke lyse, bare det indre feltet vil lyse opp.

• Forvask

Forvask er bare nødvendig ved vasking av svært skitten klesvask. Du vil spare energi, vann, vaskemiddel og tid ved ikke å velge forvask.

• Ekstra skylling

Denne funksjonen gjør at maskinen foretar en ekstra skylling, i tillegg til den som allerede er utført, etter hovedvasken. På den måten kan risikoen for at sensitiv hud (babyer, allergisk hud, osv.) påvirkes av små vaskemiddelrester på tøyet reduseres.

• Nattmodus

Brukes til å vaske bomullsklær med mindre energiforbruk og med et redusert støynivå. Sentrifugetrinnene avbrytes for en stille vask og syklusen avsluttes med skyllestopp. Etter fullføring av programmet skal sentrifugeringen kjøres for å sentrifugere vasken.

Sluttid

Med sluttidsfunksjonen kan oppstarten av programmet utsettes med inntil 24 timer. Når du har trykket på knappen sluttid, vises den beregnede sluttiden for programmet. Hvis sluttiden justeres lyser indikatoren for sluttid. For at sluttidsfunksjonen skal aktiveres og programmet fullføres etter en gitt tid, må du trykke på start/pause-knappen etter at tiden er justert.

Hvis du vil avbryte sluttidsfunksjonen må du trykke på på/av-knappen for å slå av og på maskinen.



Ikke bruk flytende vaskemidler når du aktiverer sluttidsfunksjonen! Det er fare for farging av klærne.

- * Åpne ileggsdøren, legg inn klesvasken, ha i vaskemiddel, osv.
- * Velg vaskeprogram, temperatur, sentrifugehastighet og tilleggsfunksjoner etter behov.
- * Angi sluttid etter eget valg ved å trykke på sluttidsknappen. Sluttid-indikatoren vil lyse.
- * Trykk på start/pause-knappen. Tidsnedtellingen starter. «<»-symbolet i midten av sluttiden på skjermen vil begynne å blinke.



Mer tøy kan legges inn i løpet av nedtellingsperioden for sluttid. Mot slutten av nedtellingen, vil sluttidsindikatoren slukke, vaskesyklusen starte og tidspunktet for det valgte programmet vises på skjermen.

Når du har fullført valget av sluttid, viser skjermen sluttiden og varigheten for det valgte programmet.

Endre sluttid-perioden

Trykk på Avslutningstids-knappen. Hver gang du trykker på knappen, vil perioden endres med tre-timers-intervaller og lyset relatert til den valgte Avslutnings-tiden vil tennes.

Å kansellere Avslutningstids-funksjonen

Hvis du ønsker å avbryte Avslutningstids-nedtellingen og starte opp programmet umiddelbart:

- * Still inn sluttiden fra null (slett alle sluttidsvisninger) eller hold inne på-/av-knappen i 3 sekunder. Avslutnings-tiden avbrytes når maskinen slås av og på igjen.
- * Deretter velger du programmet du ønsker å kjøre igjen.
- * Start programmet med start/avbryt-knappen:

Starte programmet

- * Start programmet med start/avbryt-knappen.
- * Programoppfølgingslyset som viser oppstart av programmet vil tennes.



Maskinen går tilbake til AV-modus hvis intet program startes opp eller det ikke trykkes på noen knapp i løpet av ti minutter under valg av program. Skjermen og alle indikatorene vil slås av. Når du trykker på På-/Av-knappen, vises informasjon om det programmet som er valgt.

Dørlås

Det er et låsesystem på maskinens ileggsdør som forhindrer åpning av døren, i tilfelle vannivået er høyt. Det lyser opp en «Dør låst»-LED på panelet når ileggsdøren er låst.

Endringer etter at programmet har startet

Ilegging av tøy etter at programmet har startet:

Stoppe maskinen (pause)

Trykk på start/pause-knappen for å sette maskinen i pausemodus mens et program er i gang. Start-/Pause-knappen og lyset for det trinnet som maskinen er, i begynner å blinke i programmets oppfølging indikator for å vise at maskinen er slått over i pausemodus. Dessuten blinker ileggsdør-lyset inntil det er mulig å åpne døren. Ileggsdør-lyset skal være sluknet så snart ileggsdøren er klar til å bli åpnet, men programtrinns-lyset og Start-/Pause-lyset fortsetter å blinke.

Ileggsdørlampen og programtrinns-lampen vil slukkes når ileggsdøren er klar til å åpnes.

Endre tilleggsfunksjon, hastighet og temperatur

Avhengig av hvilket trinn programmet har nådd, kan du avbryte eller aktivere tilleggs- (hjelp-)funksjoner, vennligst se "Tilleggs- (hjelp-)funksjonsvalg". Du kan også endre hastighet og temperaturinnstillinger, vennligst se "Valg av sentrifugehastighet" og "Temperaturvalg".



Hvis ingen endring er tillatt, vil det relevante lyset blinke tre ganger.

Å legge i eller ta ut tøy

- * Trykk på start/pause-knappen for å starte -programmet. Programoppfølgingslyset for det relevante trinnet som maskinen ble slått over i pausemodus fra, blinker.
- * Vent til ileggsdøren kan åpnes.
- * Åpne ileggsdøren og legg i eller ta ut tøyet.
- * Lukk ileggsdøren.
- Foreta endringer i innstillingene av tilleggsfunksjoner, temperatur og hastighet, hvis nødvendig.
- Trykk på start/pause-knappen for å starte maskinen.

Barnesikring

Bruk barnesikringsfunksjonen for å hindre at barn leker med maskinen. På den måten kan du unngå eventuelle endringer i et program som er i gang.



Du kan slå av og på maskinen ved med **På/Av**-knappen når barnesikringen er aktiv. Når du slår på maskinen igjen, vil programmet fortsette fra der det sist stoppet.

Aktivere barnesikringen:

* **Hold inne knappen for** første tilleggsfunksjon i 3 sekunder. "Barnelås (-sikring) aktivert" vises på skjermen etter nedtellingen som "3_2_1" på programvalgs-displayet på panelet. Når denne advarselen vises, kan knappen for **første tilleggsfunksjon** slippes.

For å deaktivere barnelåsen (-sikringen):

* **Hold knappen for tilleggsfunksjon** inn i 3 sekunder. Etter at nedtellingen som "3_2_1" på programvalgs-sjermen på panelet er over, slås "Barnelås (-sikring) aktivert"-symbolet av.

Kansellering av program

Programmet avbrytes når maskinen slås av og på igjen. Trykk og hold **På/av**-knappen nede i tre sekunder.



Hvis du trykker på **On/Off**-knappen når Barnesikring er aktivert, vil ikke programmet avbrytes. Først må du deaktivere Barnesikring.



Hvis du ønsker å åpne ileggsdøren etter at du har avbrutt programmet, men det er ikke mulig å åpne ileggsdøren fordi vannivået i maskinen går over ileggsdørens åpning, dreier du **programvelgeren** til **Sentrifuger + Pumpe** og tømmer maskinen for vann.

Programslutt

Når programmet er ferdig, vil Avslutnings-LED lyse opp.

Hvis du ikke trykker på noen knapper innen det har gått ti minutter, vil maskinen havne i AV-modus. Skjermen og alle indikatorene vil slås av.

Når du trykker på På-/Av-knappen, vil de fullførte programtrinnene vises.

Innstilling av volumnivå

Lavt volum og høyt volum

For å endre volumet må du trykke og holde inne den andre tilleggsfunksjonsknappen nede i tre sekunder.

Din maskin er utstyrt med en "Standby-modus"

I tilfelle det ikke startes opp noe program eller ved venting uten at det utføres noen andre operasjoner mens maskinen er i valgfase etter at den er slått på ved hjelp av På-/Av-knappen, eller hvis ingen andre operasjoner utføres ca. ti minutter etter at det programmet du har valgt er avsluttet, vil maskinen gå over i AV-modus. Skjermen og alle indikatorene vil slås av. Når du trykker på På-/Av-knappen, vises informasjon om det programmet som er valgt. Kontroller at du har valgt riktig før du starter programmet. Velg på nytt hvis nødvendig. Dette er ingen feil.

Hurtigguide for bruk

Klargjøre maskinen

- Kontroller at slangene er godt tilkoblet.
- Koble til maskinen.
- Åpne vannkranen helt.
- Legg klesvask i maskinen.
- Tiltsett vaskemiddel og tøymykner.

Programvalg

- Velg et program som er egnet i forhold til tøyets type, mengde og hvor skittent det er, i samsvar med «Program- og forbrukstabellen» og temperaturtabellen.

Valg av tilleggsfunksjoner

Velg de nødvendige tilleggs- (hjelp-) funksjonene før du starter opp programmet. Når et program er valgt, lyser rammene rundt tilleggsfunksjons-symbolene som kan velges, opp sammen med dette. Når en ekstrafunksjon er valgt, vil også den indre delen lyse opp.

Starte programmet

- Trykk på start/pause-knappen for å starte maskinen.
- Programoppfølgingslyset som viser oppstart av programmet vil tennes.



Hvis intet program startes opp eller ingen taster trykkes på innen 1 minutt under programvalgsprosessen, vil maskinen skifte til Pause-modus og belynings-nivået på temperatur-, hastighets- og ileggsdør-indikatorlampen vil avta. Andre indikatorlamper og indikatorer vil slukkes. Så snart det vris på Programvalg-knotten eller det trykkes på en av knappene, vil indikatorlampene og indikatorene bli slått på igjen.

Programslutt

Når programmet er ferdig, vil Avsluttet-symbolen vises. Hvis du ikke trykker på noen knapper innen det har gått ti minutter, vil maskinen havne i AV-modus. Skjermen og alle indikatorene vil slås av. Når du trykker på På-/Av-knappen, vil de fullførte programtrinnene vises.

Kansellering av program

Programmet avbrytes når maskinen slås av og på igjen. Trykk og hold **På/av**-knappen nede i tre sekunder.

Barnesikring

Bruk barnesikringsfunksjonen for å hindre at barn leker med maskinen. På den måten kan du unngå eventuelle endringer i et program som er i gang.



Du kan slå av og på maskinen ved med **På/Av**-knappen når barnesikringen er aktiv. Når du slår på maskinen igjen, vil programmet fortsette fra der det sist stoppet.

Aktivere barnesikringen:

***Trykk og hold inne knappen for første hjelpefunksjon** i 3 sekunder. «Barnesikring aktivert» vises på displayet etter nedtellingen på panelet. Når denne advarselen vises, kan du slippe knappen for **første tilleggsfunksjon**.

For å deaktivere barnelåsen (-sikringen):

*** Hold knappen for tilleggsfunksjon** inn i 3 sekunder. Etter at nedtellingen på panelet er ferdig, slukkes symbolet for «Barnesikring aktivert».

Vedlikehold og rengjøring

Levetiden på produktet blir lengre og problemer som oppstår hyppig, reduseres hvis det rengjøres ved regelmessige intervaller.

Rengjøre vaskemiddelskuffen

Rengjør vaskemiddelskuffen med jevne mellomrom (hver 4-5 vaskesyklus), som vist nedenfor, for å unngå oppsamling av vaskemiddel i pulverform over tid.

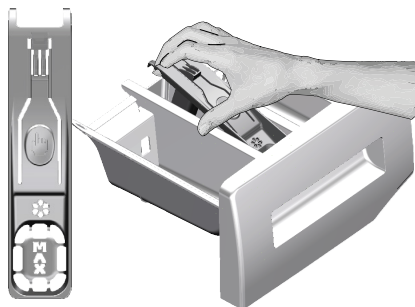

Løft den bakre delen av vannlåsen for å fjerne den, som vist på illustrasjonen.

- Trykk på det prikkede punktet på heverten i skyllemiddelbeholderen, og trekk den mot deg til skuffen er tatt ut av maskinen.



Hvis en større enn en normal mengde vann- og myknerblanding begynner å samles i myknersesjonen, rengjør da vannlåsen.

- Vask vaskemiddelskuffen og vannlåsen med større mengder lunkent vann i en oppvaskkum. Bruk vernehansker eller bruke en passende børste for å unngå å berøre rester i skuffen med huden din når du rengjør skuffen.
- Sett etter rengjøring vannlåsen godt på plass igjen, og sett skuffen tilbake.

Rengjøre ileggsdøren og trommelen

For produkter med trommelrengjøringsprogram, vennligst se Betjening av produktet - Programmer.

For produkter uten trommelrengjøring, følg trinnene nedenfor **for å rengjøre trommelen**:

Velg hjelpefunksjonene **Mer vann** eller **Ekstra skylning**. Bruk et bomullsprogram uten forvask. Still temperaturen inn på det nivået som anbefales for trommelrengjøringsmiddelets virkestoff, noe som kan fås fra autoriserte foretak og institusjoner. Gjør dette uten tøy i produktet. Før du starter programmet, plasserer du en pose med spesielt trommelrengjøringsmiddel (hvis du ikke får tak i spesialvirkestoff, så plassert maks. 100 g anti-kalk-middel i pulverform) i hovedvaskeseksjonen (seksjon nr. "2"). Hvis anti-kalk-middelet er i tablettform, så legg bare én tablett inn i hovedvaskammeret nr. "2". Tørk innsiden av trommelen med en ren klut etter at programmet er avsluttet.



Gjenta trommelrengjøringsprosessen hver 2. måned.

Bruk avkalkingsmiddel som egner seg for vaskemaskiner.

Etter hver vask - sjekk at ingen fremmede stoffer er igjen i trommelen.



Hvis hullene på belgen som vises på figuren er blokkerte, åpne hullene ved bruk av en tannstikker.

 Fremmede metallstoffer i trommelen vil forårsake rustflekker. Rengjør flekker på trommeloverflaten ved bruk av rengjøringsmidler for rustfritt stål. Bruk aldri stålull eller stålhatt.

 **ADVARSEL:** Bruk aldri svamp eller skrubbe-materialer. Det vil skade de lakkerte og plastbelagte overflatene.

Rengjøring av huset og kontrollpanelet

Tørk av maskinen med såpevann eller ikke-etsende, milde gel-rengjøringsmidler etter behov, og tørk av med en myk klut.

Bare bruk en myk og fuktig klut til å rengjøre kontrollpanelet.

Rengjøre vanninntaksfiltrene

Det er et filter på enden av hver vanninntaksventil på baksiden av maskinen, og også i enden av hver vanninntaksslange ved tilkoblingen til kranen. Disse filterene forhindrer fremmede stoffer og skitt i vannet fra å komme inn i vaskemaskinen. Filtrene skal rengjøres når de blir skitne.

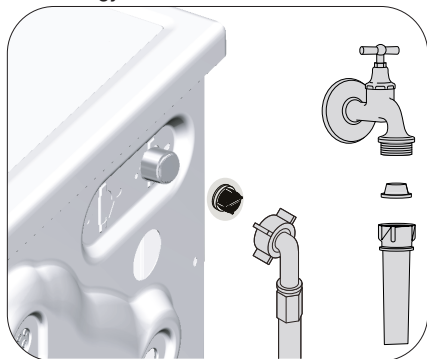

- Steng kranene.
- Fjern mutterne på vanninntaksslengene for å få tilgang til filterene på vanninntaksventilene. Rengjør dem med en egnet børste. Hvis filterene er altfor skitne, ta dem ut ved hjelp av tang og rengjør dem.
- Ta ut filterene på den flate enden av vanninntaksslengene sammen med pakningene, og rengjør nøye under rennende vann.

- Sett godt på plass pakninger og filtre, og trekk til slangemutrene for hånd.

Tømme resterende vann og rengjøre pumpefilteret

Filtersystemet i maskinen din forhindrer at solide gjenstander, slik som knapper, mynter og fabrikkfibre tilstopper pumpepropellen under tømning av vaskevannet. Dermed vil vannet tømmes uten problemer, og levetiden på pumpen vil forlenges. Hvis maskinen ikke tømmer vannet, er pumpefilteret tilstoppet. Filteret må rengjøres når det er tilstoppet eller hver 3. måned. Vannet må først tømmes for å rense pumpefilteret. I tillegg, før transport av maskinen (f.eks. ved flytting til et nytt hus) eller hvis vannet fryser, kan det hende at vannet må tømmes helt ut.



ADVARSEL: Fremmedlegemer som blir liggende i pumpefilteret kan skade maskinen eller kan forårsake støypoblemer.



ADVARSEL: Hvis produktet ikke er i bruk, steng kranen, ta av tilførselsslengen og tøm maskinen for vann som en foranstaltning mot enhver mulighet for frost i installasjonsområdet.



ADVARSEL: Lukk kranen til tilførselsslengen etter hver bruk.

For å rengjøre skittent filter og tømme vannet:

- Kople fra maskinen for å kutte strømtilførselen.



ADVARSEL: Temperaturen på vannet inne i maskinen kan stige opp til 90 °C. For å unngå forbrenningsrisiko, rens filteret etter at vannet i maskinen har fått kjølt seg ned.

- Åpne filterlokket.
- Hvis filteret består av to deler, trykk tappen på filterlokket ned og trekk delen ut mot deg selv.



Hvis filterlokket er i én del, trekk hetten fra begge sider på toppen for å åpne.



Du kan fjerne filterdekslet ved å skyve lett nedover med et tynt verktøy med plastspiss, gjennom åpningen over filterdekslet. Ikke bruk verktøy med metallspiss til å fjerne dekslet.

- Noen av våre produkter har nødtømmeslange, og noen har ikke slik slange. Følg trinnene nedenfor for å tømme maskinen for vann.

Dersom produktet har en nødtømmeslange for å tømme maskinen for vann:

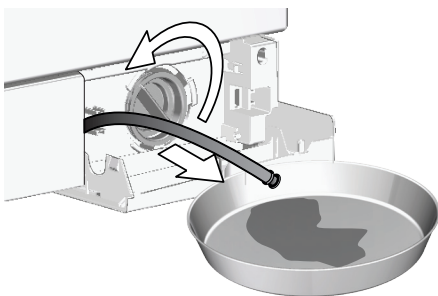

- Dra nødtømmeslangen fram fra der den sitter.
- Plasser en større beholder ved enden av slangen. Tøm ut vannet i beholderen ved å trekke ut pluggen i enden av slangen. Når beholderen er full, blokker inntaket på slangen ved å sette på plass pluggen. Etter at beholderen er tømt, gjenta prosedyren ovenfor for å tømme alt vannet ut av maskinen.
- Når du er ferdig med å tømme maskinen for vann, lukker du enden ved hjelp av pluggen igjen og fester slangen på plass.
- Vri pumpefiltret for å ta det ut.
- Rengjør alle rester inne i filteret, samt fibre, hvis noen, rundt pumpepropellområdet.
- Skift ut filteret.
- Hvis filterlokket består av to deler, lukk filterlokket ved å trykke på klaffen. Hvis det er ett stykke, sett klaffene i den nedre delen på plass først, og trykk deretter på den øverste delen for å lukke.

Feilsøking

NO

FI

Programmet starter ikke opp etter at ileggsdøren er lukket.

- Start-/Pause-/Avbryt-knappen ble ikke trykket på. >>> **Trykk på art-/Pause-/Avbryt-knappen.*

Programmet kan ikke startes eller velges.

- Vaskemaskinen kan være i selvbeskyttende modus pga. et forsyningsproblem (linjespenning, vanntrykk etc.). >>> *Trykk på på-/av-knappen i 3 sekunder for å stille maskinen tilbake til fabrikkinnstilling. («Avbryte programmet»)*

Vann i maskinen.

- Det kan ha blitt igjen litt vann i produktet på grunn av kvalitetskontrollprosesser i produksjonen. >>> *Dette er ikke en feil, vannet er ikke skadelig for maskinen.*

Det lekker vann fra bunnen av produktet.

- Det kan være problemer med slanger eller pumpefilter. >>> *Se til at pakningene på vanninntaksslangen er godt festet. Fest slangen godt til kranen.*
- Pumpefilteret er kanskje ikke helt lukket. >>> *Kontroller at pumpefilteret er helt lukket.*

Maskinen fylles ikke med vann.

- Kranen er kanskje stengt. >>> *Åpne kranen.*
- Vanninntaksslangen er bøyd. >>> *Rett opp slangen.*
- Vanninntaksslangen er tett. >>> *Rengjør filteret.*
- Ileggsdøren er på gløtt. >>> *Lukk ileggsdøren.*

Maskinen tømmes ikke for vann.

- Vanntømmeslangen kan være tilstoppet eller vridd. >>> *Rengjør eller flat ut slangen*
- Pumpefilteret er tett. >>> *Rengjør pumpefilteret.*

Maskinen vibrerer eller lager støy.

- Det kan hende maskinen står i ubalanse. >>> *Juster føttene for å stille maskinen jevnt.*
- En hard gjenstand kan ha kommet inn i pumpefilteret. >>> *Rengjør pumpefilteret.*
- Transportsikringsboltene er ikke fjernet. >>> *Fjern transportsikringsboltene.*
- Tøymengden i maskinen kan være for liten. >>> *Legg mer tøy inni maskinen.*
- Maskinen er kanskje overlastet med tøy. >>> *Ta ut litt av vasken fra maskinen eller fordel lasten for hånd, for å balansere den jevnt i maskinen.*
- Maskinen kan stå mot en stiv gjenstand. >>> *Sjekk at maskinen ikke støtter seg til noe.*

Maskinen stoppet rett etter at programmet startet.

- Maskinen kan ha stoppet midlertidig på grunn av lav spenning. >>> *Den vil gjenoppta driften når spenningen er tilbake på normalt nivå.*

Maskinen tømmer vannet den tar inn med en gang.

- Tømmeslangen er kanskje ikke i riktig høyde. >>> *Koble til vannuttaksslangen som beskrevet i brukerhåndboken.*

Ikke noe vann kan ses i maskinen under vasking.

- Vannivået er ikke synlig utenfra vaskemaskinen. Dette er ingen feil.

Ileggsdøren kan ikke åpnes.

- Dørlåsen aktiveres på grunn av vannivået i maskinen. >>> *Tøm vannet ved å kjøre pumpe- eller sentrifugeprogrammet.*
- Maskinen varmer opp vannet eller utfører sentrifugering. >>> *Vent til programmet er ferdig.*
- Barnelåsen er aktivert. Dørlåsen vil deaktiveres noen minutter etter at programmet er ferdig. >>> *Vent noen minutter til dørlåsen er deaktivert.*

Vaskingen tar lenger tid enn tiden som spesifiseres i brukerveiledningen. (*)

- Vanntrykket er lavt. >>> *Maskinen venter til den tar inn en tilstrekkelig vannmengde for å forhindre dårlig vaske kvalitet på grunn av den reduserte vannmengden. Derfor blir vasketiden lenger.*
- Spenningen kan være lav. >>> *Vasketiden forlenges for å unngå dårlige vaskeresultater når forsyningsspenningen er lav.*
- Inngangstemperaturen på vannet kan være lav. >>> *Tiden som kreves for å varme opp vannet blir lengere under kalde årstider. Og vasketiden kan forlenges for å unngå dårlige vaskeresultater.*
- Antall skyllinger og/eller mengden skyllevann kan ha økt. >>> *Maskinen øker mengden skyllevann når det er behov for god skylling og legger til et ekstra skylletrinn etter behov.*
- Overdrevent mye skum kan ha oppstått og det automatiske skumabsorpsjonssystemet kan ha blitt aktivert på grunn av for mye vaskemiddel. >>> *Bruk anbefalte mengder vaskemiddel.*

Programtiden teller ikke ned. (På modeller med display) (*)

- Timeren kan stoppe under vanninntak. >>> *Timerindikatoren vil ikke telle ned før maskinen har tatt inn en tilstrekkelig vannmengde. Maskinen vil vente til det er en tilstrekkelig mengde vann for å unngå dårlig vaskeresultat pga. manglende vann. Timerindikatoren vil gjenoppta nedtellingen etter denne.*
- Timeren kan stoppe under oppvarmingen. >>> *Timerindikatoren vil ikke telle ned før maskinen når den valgte temperaturen.*
- Timeren kan stoppe under sentrifugeringen. >>> *Det automatiske deteksjonssystemet for ubalansert tøy kan være aktivert pga. feil fordeling av tøyet i trommelen.*

Programtiden teller ikke ned. (*)

- Det kan være ubalanse på tøyet i maskinen. >>> *Det automatiske deteksjonssystemet for ubalansert tøy kan være aktivert pga. feil fordeling av tøyet i trommelen.*

Maskinen bytter ikke til sentrifuge trinnet. (*)

- Det kan være ubalanse på tøyet i maskinen. >>> *Det automatiske deteksjonssystemet for ubalansert tøy kan være aktivert pga. feil fordeling av tøyet i trommelen.*
- Maskinen vil ikke sentrifugere hvis vannet ikke har blitt tømt helt. >>> *Kontroller filteret og vannuttaksslangen.*
- Overdrevent mye skum kan ha oppstått og det automatiske skumabsorpsjonssystemet kan ha blitt aktivert på grunn av for mye vaskemiddel. >>> *Bruk anbefalte mengder vaskemiddel.*

Vaskeytelsen er dårlig: Vasken blir grå. ()**

- Utilstrekkelig mengde vaskemiddel ble brukt over lang tid. >>> *Bruk anbefalt mengde vaskemiddel som passer til vannets hardhet og vasken.*
- Vaskingen ble utført ved lave temperaturer i lang tid over lang tid. >>> *Velg egnet temperatur for vasken som skal vaskes.*
- Utilstrekkelig mengde vaskemiddel brukes med hardt vann. >>> *Hvis det brukes en utilstrekkelig mengde vaskemiddel med hardt vann, sitter skitten på klærne, slik at de blir grå over tid. Det er vanskelig å eliminere denne gråheten når den oppstår. Bruk anbefalt mengde vaskemiddel som passer til vannets hardhet og vasken.*
- For mye vaskemiddel er brukt. >>> *Bruk anbefalt mengde vaskemiddel som passer til vannets hardhet og vasken.*

Vaskeytelsen er dårlig: Flekker forsvinner ikke, eller vasken blir ikke hvitere. ()**

- Utilstrekkelig mengde vaskemiddel brukes. >>> *Bruk anbefalt mengde vaskemiddel som passer til vasken.*
- Ekstra vask har blitt lagt inn. >>> *Ikke overbelast maskinen. Last med de anbefalte mengdene i "Program- og forbrukstabell".*
- Feil program og temperatur ble valgt. >>> *Velg egnet temperatur for vasken som skal vaskes.*
- Feil type vaskemiddel brukes. >>> *Bruk anbefalt mengde vaskemiddel som passer til vasken.*
- Vaskemiddelet har blitt tilsatt i feil del. >>> *Tilsett vaskemiddel i riktig beholder. Ikke bland blekemiddelet og vaskemiddelet med hverandre.*

Vaskeytelsen er dårlig: Oljeflekker vises på klesvasken. ()**

- Regelmessig trommelrengjøring ikke utført. >>> *Rengjør trommelen regelmessig. Se om dette.*

Vaskeytelsen er dårlig: Klærne lukter vondt. ()**

- Lukter og bakterielag dannes på trommelen som en følge av kontinuerlig vask ved lavere temperaturer og/eller med korte programmer. >>> *La vaskemiddelskuffen og ileggsdøren stå på gløtt etter hver vask. Dermed kan det ikke dannes et fuktig miljø som er bra for bakterier på innsiden av maskinen.*

Fargen på klærne er bleket. ()**

- Ekstra vask har blitt lagt inn. >>> *Ikke overbelast maskinen.*
- Vaskemiddelet kan ha blitt fuktig. >>> *Hold vaskemidler lukket i et fuktfritt miljø, og ikke utsett det for høy temperatur.*
- En høyere temperatur er valgt. >>> *Velg riktig program og temperatur etter type og skittenhetsnivå på vasken.*

Den skyller ikke godt nok.

- Mengden, merket og oppbevaringsforholdene for vaskemiddelet som brukes er ikke riktig. >>> *Bruk et vaskemiddel som passer til vaskemaskinen og vasken. Hold vaskemidler lukket i et fuktfritt miljø, og ikke utsett dem for høy temperatur.*
- Vaskemiddelet har blitt tilsatt i feil del. >>> *Hvis vaskemiddel tilsettes i forvaskbeholderen, selv om forvask ikke velges, kan maskinen ta inn dette vaskemiddelet under skylle- eller tøymyknerttrinnet. Tilsett vaskemiddel i riktig del.*
- Pumpefilteret er tett. >>> *Kontroller filteret.*
- Avløpsslangen er brettet. >>> *Kontroller avløpsslangen.*

Vasken blir stiv etter vask. ()**

- Utilstrekkelig mengde vaskemiddel brukes. >>> *Hvis vannets hardhet er høy kan bruk av utilstrekkelig mengde vaskemiddel gjøre at vasken blir stiv over tid. Bruk passende mengde vaskemiddel ifølge vannets hardhet.*
- Vaskemiddelet har blitt tilsatt i feil del. >>> *Hvis vaskemiddel tilsettes i forvaskbeholderen, selv om forvask ikke velges, kan maskinen ta inn dette vaskemiddelet under skylle- eller tøymyknertrinnet. Tilsett vaskemiddel i riktig del.*
- Vaskemiddelet kan være blandet med tøymykneren. >>> *Ikke bland tøymykneren med vaskemiddelet. Vask og rengjør skuffen med varmt vann.*

Klærne lukter ikke som tøymykneren. ()**

- Vaskemiddelet har blitt tilsatt i feil del. >>> *Hvis vaskemiddel tilsettes i forvaskbeholderen, selv om forvask ikke velges, kan maskinen ta inn dette vaskemiddelet under skylle- eller tøymyknertrinnet. Vask og rengjør skuffen med varmt vann. Tilsett vaskemiddel i riktig del.*
- Vaskemiddelet kan være blandet med tøymykneren. >>> *Ikke bland tøymykneren med vaskemiddelet. Vask og rengjør skuffen med varmt vann.*

Opphoping av rester i vaskemiddelskuffen. ()**

- Vaskemiddelet legges i våt skuff. >>> *Tørk vaskemiddelskuffen før du tilfører vaskemiddel.*
- Vaskemiddelet kan ha blitt fuktig. >>> *Hold vaskemidler lukket i et fuktfritt miljø, og ikke utsett det for høy temperatur.*
- Vanntrykket er lavt. >>> *Kontroller vanntrykket.*
- Vaskemiddelet i hovedvaskbeholderen kan ha blitt vått mens vannet til forvasken ble tatt inn. Hullene på vaskemiddelbeholderen er blokkerte. >>> *Kontroller hullene og rengjør dem hvis de er tilstoppet.*
- Det er et problem med vaskemiddelskuffens ventiler. >>> *Ring den autoriserte serviceagenten..*
- Vaskemiddelet kan være blandet med tøymykneren. >>> *Ikke bland tøymykneren med vaskemiddelet. Vask og rengjør skuffen med varmt vann.*
- Regelmessig trommelrengjøring ikke utført. >>> *Rengjør trommelen regelmessig. Se om dette.*

Det er vaskemiddel igjen på vasken. ()**

- Ekstra vask har blitt lagt inn. >>> *Ikke overbelast maskinen.*
- Feil program og temperatur ble valgt. >>> *Velg egnet temperatur for vasken som skal vaskes.*
- Feil type vaskemiddel ble brukt. >>> *Velg egnet vaskemiddel for vasken som skal vaskes.*

For mye skum dannes i maskinen. ()**

- Feil vaskemiddel brukes i vaskemaskinen. >>> *Bruk et vaskemiddel som anbefales til vaskemaskinen.*
- For stor mengde vaskemiddel brukes. >>> *Bruk anbefalte mengder vaskemiddel.*
- Vaskemiddelet er oppbevart ved feil forhold. >>> *Oppbevar vaskemiddel på et lukket og tørt sted. Ikke lagre på svært varme steder.*
- Noen nettingplagg, som tyll, kan skumme mye på grunn av teksturen. >>> *Bruk mindre vaskemiddel for denne typen plagg.*
- Vaskemiddelet har blitt tilsatt i feil del. >>> *Tilsett vaskemiddel i riktig beholder.*
- Tøymykner tas inn for tidlig. >>> *Det kan være et problem i ventilene eller i tøymyknerdispenseren. Ring den autoriserte serviceagenten.*

Skum strømmer over i vaskemiddelskuffen.

- For mye vaskemiddel er brukt. >>> *Bland én spiseskje tøymykner og ½ liter vann og hell blandingen i hovedvaskbeholderen i vaskemiddelskuffen.*
- Tilsett vaskemiddel i maskinen som egner seg for programmene og maksimale laster som indikeres i "Program- og forbrukstabell". Når du bruker ekstra kjemikalier (flekkfjernere, blekemidler osv.), reduser mengden vaskemiddel.

Vasken forblir våt på slutten av programmet. (*)

- Overdrevent mye skum kan ha oppstått og det automatiske skumabsorpsjonssystemet kan ha blitt aktivert på grunn av for mye vaskemiddel. >>> *Bruk anbefalte mengder vaskemiddel.*
- * Maskinen går ikke til sentrifugeringstrinnet når vasken ikke er jevnt fordelt i trommelen for å unngå skade på maskinen og omgivelsene. Vask skal ordnes og sentrifugeres på nytt.
- ** Trommelen har kanskje ikke blitt regelmessig rengjort. >>> *Rengjør trommelen regelmessig.*



ADVARSEL: Hvis du ikke kan eliminere problemet selv om du følger instruksjonene i dette avsnittet, ta kontakt med forhandleren eller den autoriserte serviceagenten. Aldri forsøk på å reparere et defekt produkt selv.

GRUNDIG

Pyykinpesukone

Käyttöopas



GWN 37430



Lue tämä käyttöopas ensin!

Hyvä asiakas

Kiitos, kun valitsit Grundig-tuotteen. Toivomme, että saat parhaat tulokset tuotteestasi, joka on valmistettu korkealaatuisesti uusimmalla teknologialla. Lue tämä käyttöopas ja muut toimitukseen kuuluvat asiakirjat huolella kokonaan, ennen kuin käytät laitetta, ja säilytä käyttöopas myöhempää tarvetta varten. Jos luovutat tuotteen jollekin muulle, sisällytä käyttöopas mukaan. Noudata käyttöoppaan kaikkia varoituksia ja ohjeita.

Ota huomioon, että nämä käyttöohjeet saattavat käsittää useita muitakin malleja. Mallikohtaiset erot kerrotaan käyttöoppaassa.

Merkkien selitykset

Tässä käyttöoppaassa käytetään seuraavia symboleja:

	Tärkeää tietoa tai hyödyllisiä käyttövihjeitä.
	Varoittaa hengelle ja omaisuudelle vaarallisista tilanteista.
	Sähköiskun vaara.
	Pesukoneen pakkausmateriaali on valmistettu kierrätettävistä materiaaleista kansallisen ympäristölainsäädäntömme mukaan.

Älä hävitä pakkausmateriaaleja yhdessä muiden kotitalousjätteiden tai muiden jätteiden kanssa. Vie pakkausmateriaalit paikallisviranomaisten ilmoittamiin keräyspisteisiin.

Tärkeitä turvallisuus- ja ympäristöohjeita	43	Vihjeitä tehokkaaseen pesuun	60
Yleiset turvallisuusohjeet	43	Käyttö	61
Sähköturvallisuus	43	Ohjauspaneeli	61
Tuoteturvallisuus	44	Koneen käyttöönottovalmistelut	61
Käyttötarkoitus	45	Ohjelman valinta	61
Lasten turvallisuus	46	Ohjelmat	62
Sähkö- ja elektroniikkaromudirektiivin (WEEE) vaatimustenmukaisuus	47	Erikoisohjelmat	63
Pakkaustiedot	47	Lämpötilan valinta	63
Pyykinpesukone	48	Linkousnopeuden valitseminen	63
Yleiskatsaus	48	Ohjelma ja kulutustaulukko	65
Pakkauksen sisältö	49	Lisätoiminnon valinta	66
Tekniset tiedot	50	Päätymisaika	67
Asennus	51	Ohjelman käynnistys	67
Sopiva asennussijainti	51	Luukkulukko	67
Pakkausvahvikkeiden poistaminen	51	Muutokset ohjelman käynnistyttyä	68
Kuljetuslukkojen irrottaminen	51	Lapsilukko	68
Vesiliitäntän tekeminen	52	Ohjelman peruuttaminen	69
Poistoletkuun liittäminen	52	Ohjelman loppu	69
Jalkojen säätäminen	53	Äänenvoimakkuuden asettaminen	69
Sähköliitännät	54	Laite on varustettu "Valmiustilalla"	69
Valmistelut	55	Pikakäyttöopas	70
Pyykin lajittelu	55	Koneen käyttövalmistelut	70
Pyykin valmistelu pesua varten	56	Ohjelman valinta	70
Energiaa säästäviä toimenpiteitä	56	Lisätoiminnon valinta	70
Ensimmäinen käyttö	56	Ohjelman käynnistys	70
Oikea kuormituskapasiteetti	56	Ohjelman loppu	70
Pyykinpesukoneen täyttö	57	Ohjelman peruuttaminen	70
Pesuaineen ja huuhteluaineen käyttö	57	Lapsilukko	70
		Kunnossapito ja puhdistus	71
		Pesuainelokeron puhdistaminen	71
		Täyttöluukun ja rummun puhdistus	71
		Rungon ja ohjauspaneelin puhdistaminen	72
		Vedenotto-suodattimien puhdistaminen	72
		Jäämäveden poistaminen ja pumpun suodattimen puhdistaminen	72
		Vianetsintä	74

Tärkeitä turvallisuus- ja ympäristöohjeita

Tämä osa sisältää turvaohjeet, jotka auttavat suojautumaan henkilö- tai omaisuusvahingoilta. Näiden ohjeiden noudattamatta jättäminen saattaa aiheuttaa takuun raukeamisen.

Yleiset turvallisuusohjeet

- Tätä laitetta saavat käyttää **8**-vuotiaat ja sitä vanhemmat lapset sekä fyysisiltä, tuntoaistillisilta tai henkisiltä ominaisuuksiltaan heikentyneet tai kokemattomat henkilöt edellyttäen, että heitä ohjataan tai koulutetaan laitteen turvalliseen käyttöön ja laitteen vaarat tuodaan esiin. Lapset eivät saa leikkiä tuotteella. Lapset eivät saa puhdistaa tai tehdä käyttäjän huoltotoimia, jollei heitä valvo vastuullinen aikuinen. Alle 3-vuotiaat lapset on aina pidettävä loitolla, jollei heitä jatkuvasti valvota.
- Älä sijoita laitetta matolla päällystetylle lattialle. Muussatapauksessa koneen alapuolen ilmavirran puute saattaa aiheuttaa sähköosien ylikuumenemisen. Se aiheuttaa laitteessa toimintahäiriöitä.
- Anna asennus- ja huoltotoimenpiteet **aina valtuutetun huoltoedustajan tehtäväksi**. Valmistaja ei ole vastuussa vahingoista, joita saattaa aiheutua valtuuttamattomien henkilöiden suorittamista toimenpiteistä.

Sähköturvallisuus

- Jos tuotteessa on vika, sitä ei saa käyttää, ennen kuin valtuutettu huoltoedustaja on korjannut sen. Sähköiskun vaara!
- Tämä tuote on suunniteltu jatkamaan toimintaansa, kun sähköt palaavat sähkökatkon jälkeeseen. Jos haluat peruuttaa ohjelman, katso lisätietoja osasta "Ohjelman peruuttaminen".

- Liitä laite maadoitettuun, 16 A:n sulakkeella suojattuun pistorasiaan. Anna pätevän sähköasentajan suorittaa maadoitusasennus. Yrityksemme ei ole vastuussa mistään vahingoista, joita syntyy, kun tuotetta käytetään ilman paikallisten säädösten mukaista maadoitusta.
- Irrota laite virtalähteestä, kun sitä ei käytetä.
- Älä koskaan pese tuotetta valuttamalla vettä sen päälle! Sähköiskun vaara!
- Älä koske pistotulppaan märillä käsillä. Älä irrota sähköjohtoa vetämällä johdosta vaan vedä aina irti pistokkeesta.
- Irrota laite pistorasiasta asennuksen, kunnossapidon, puhdistuksen ja korjaustoimien ajaksi.
- Jos sähköjohto on vaurioitunut, valmistajan, myynnin jälkeisen huollon tai pätevän sähköasentajan (mieluiten) tai muun maahantuojan nimeämän tahon on korjattava se mahdollisten vaaratekijöiden välttämiseksi.

Tuoteturvallisuus

- Vedensyöttö- ja tyhjennysletkut on kiinnitettävä kunnolla ja niiden pitää olla ehjiä. Muussa tapauksessa on vaara vesivuodoista.
- Älä koskaan avaa täyttöluukkuja tai poista suodatinta, kun rummussa on vielä vettä. Muutoin on vaara veden tulvimisesta ja kuuman veden aiheuttamasta palovammasta.
- Älä avaa lukittua täyttöluukkuja väkisin. Täyttöluukku on valmis avattavaksi muutama minuutti pesujakson päättymisen jälkeen. Jos täyttöluukku avataan väkisin, luukku ja lukitusmekanismi voivat vahingoittua.

- Käytä vain automaattipesukonekäyttöön tarkoitettuja pesu-, huuhtelu- ja lisäaineita.
- Noudata vaatteiden pesumerkkien ja pesuainepakkauksen ohjeita.
- Aseta laite vakaalle, tasaiselle ja vahvalle alustalle.
- Älä aseta laitetta pitkänukkaiselle matolle tai vastaaville pinnoille.
- Älä aseta laitetta korkealle tasolle tai porrastetun reunan lähelle.
- Älä aseta laitetta virtajohdon päälle.
- Älä käytä sientä tai hankaavia materiaaleja. Ne vahingoittavat maalattuja pintoja, ja kromattuja ja muovisia pintoja.

Käyttötarkoitus

- Tuote on suunniteltu kotitalouskäyttöön. Se ei sovellu kaupalliseen käyttöön eikä sitä saa käyttää muihin kuin käyttötarkoituksen mukaisiin tarkoituksiin.
- Käytä laitetta vain tekstiilien pesemiseen ja huuhteluun niissä olevien merkintöjen mukaan.
- Valmistaja irtisanoutuu kaikista vastuista vahingoista, joita aiheutuu väärän käytön tai kuljetuksen vuoksi.
- Tämä laite on tarkoitettu kotitalouskäyttöön sekä tätä vastaavaan käyttöön muun muassa seuraavissa kohteissa:
 - toimistojen ja muiden työpaikkojen ruokailutilat
 - maatilat
 - hotellien, motellien ja muiden vastaavien asuinympäristöjen huoneet ja asiakastilat
 - aamiaismajoitusta tarjoavat majoitusliikkeet
 - kerrostalojen yhteiset tilat ja itsepalvelupesulat.

Lasten turvallisuus

- Pakkausmateriaalit ovat lapsille vaarallisia. Säilytä pakkausmateriaalit turvallisessa paikassa poissa lapsilta ulottumattomissa.
- Sähkölaitteet ovat lapsille vaarallisia. Pidä lapset loitolla tuotteesta sen ollessa käynnissä. Älä anna heidän sormeilla tuotetta. Käytä lapsilukkotoimintoa estääksesi lapsia sormeilemasta laitetta.
- Älä unohda sulkea täyttöluukkuja, kun poistut tilasta, jossa laite sijaitsee.
- Säilytä kaikki pesuaineet ja muut aineet turvallisessa paikassa lasten ulottumattomissa sulkeamalla pesuainesäiliön kansi tai sulkemalla pesuainepakkaus.

	<p>Pestäessä pyykkejä korkeissa lämpötiloissa täyttöluukun lasi muuttuu hyvin kuumaksi. Pidä siksi lapset erossa pesukoneen täyttöluukusta, kun pesutapahtuma on käynnissä.</p>
---	---

Sähkö- ja elektroniikkaromudirektiivin (WEEE) vaatimustenmukaisuus

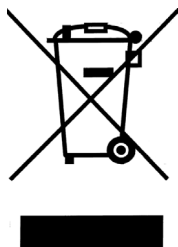

Tämä tuote noudattaa Euroopan unionin sähkö- ja elektroniikkaromua koskevaa direktiiviä 2012/19/EY (WEEE-direktiivi). Tässä tuotteessa on sähkö- ja elektroniikkalaitteiden (WEEE) kierrätysymboli. Tämä tuote on valmistettu korkealaatu-

sisista osista ja materiaaleista, jotka voidaan käyttää uudelleen ja jotka soveltuvat kierrätettäväksi. Älä siksi hävitä tuotetta normaalin kotitalousjätteen mukana sen käyttöiän päättyessä. Vie se sähkö- ja elektroniikkaromun kierrätyspisteeseen. Kysy paikallisviranomaisilta lähimmän keräyspisteen sijainti.

RoHS-direktiivin vaatimustenmukaisuus:

Tämä tuote on EU:n RoHS-direktiivin (2011/65/EU) vaatimustenmukainen. Se ei sisällä direktiivissä määritettyjä haitallisia ja kiellettyjä materiaaleja.

Pakkaustiedot

- Pesukoneen pakkausmateriaali on valmistettu kierrätettävistä materiaaleista kansallisen ympäristölainsäädäntömme mukaan. Älä hävitä pakkausmateriaaleja yhdessä muiden kotitalousjätteiden tai muiden jätteiden kanssa. Vie materiaalit pakkausmateriaalien keräyspisteisiin, joiden sijainnit saat tietoon paikallisilta viranomaisilta.

Pyykinpesukone

Yleiskatsaus

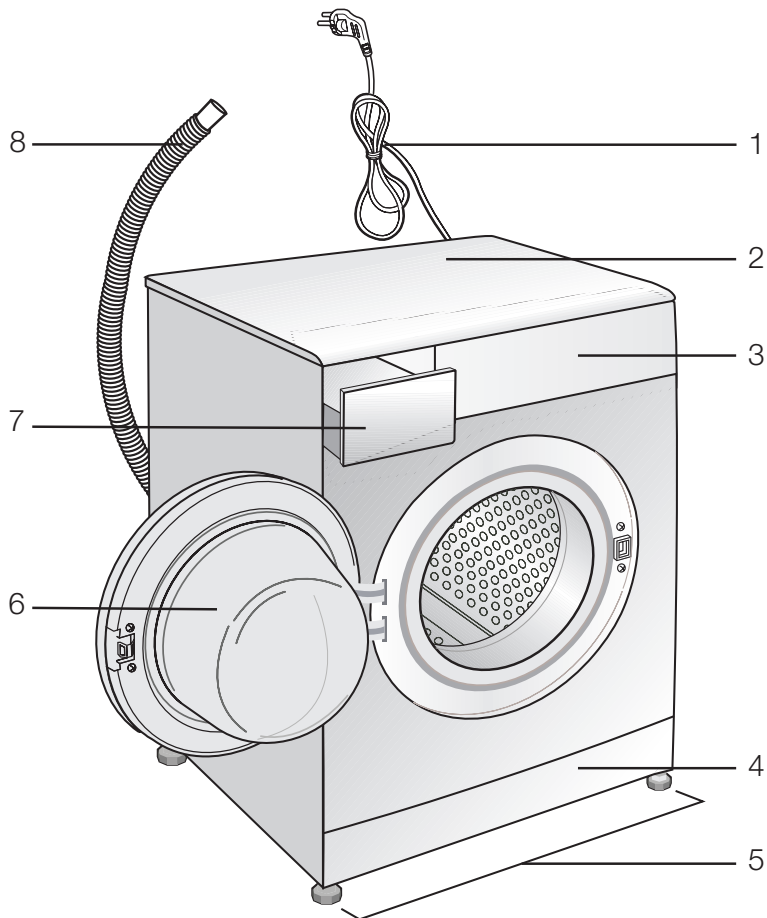

- 1- Virtajohto
- 2- Yläpaneeli
- 3- Ohjauspaneeli
- 4- Suodatintulppa
- 5- Säädetävät jalat
- 6- Täyttöluukku
- 7- Pesuainelokero
- 8- Tyhjennysletku

Pakkauksen sisältö

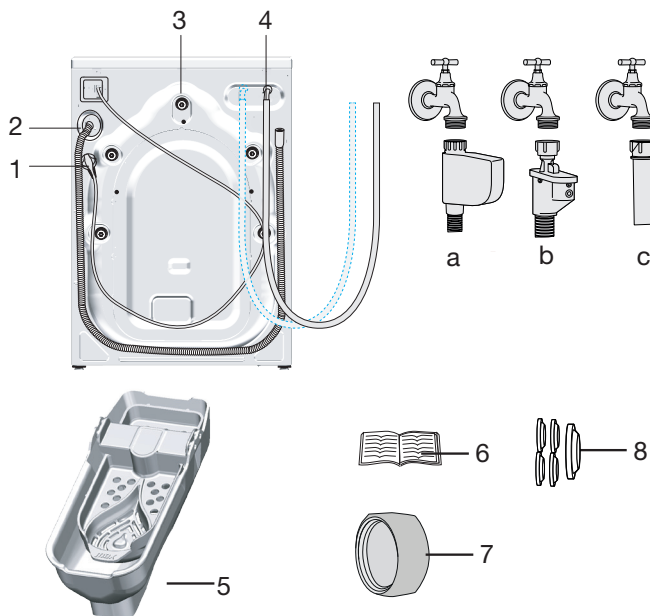

- 1- Virtajohto
 - 2- Tyhjennysletku
 - 3- Kuljetuksen turvapultit *
 - 4- Syöttöveden tuloletku (syöttöveden liittäessä käytetään jotain seuraavista suodatintyypeistä.)
 - a- Vedentulon sähkökatkaisija
 - b- Mekaaninen vedentulon katkaisija
 - c- Standardi
 - 5- Nestepesuainesäiliö**
 - 6- Käyttöopas
 - 7- Sokkotulppa***
 - 8- Muovitulppasarja
- * Kuljetuksen suojapulttien määrä vaihtelee pyykinpesukoneen mallin mukaan.
** Tämä saatetaan toimittaa pyykinpesukoneen mukana mallista riippuen.
*** Tämä toimitetaan, jos pyykinpesukone on varustettu kahdella vedenotolla.

Tekniset tiedot

Noudattaa Euroopan unionin komission säädöstä nro 1061/2010/EU

Toimittajan nimi tai tuotemerkki	GRUNDIG
Mallin nimi	GWN 37430
Nimelliskapasiteetti (kg)	7
Energiatehokkuusluokka / Asteikko A+++ (korkein tehokkuus) - D (alhaisin tehokkuus)	A+++
Vuotuinen energiankulutus (kWh) ⁽¹⁾	168
Energiankulutus vakiopuuvillapesuohjelmassa 60°C täydellä täytöllä (kWh)	0.782
Energiankulutus vakiopuuvillapesuohjelmassa 60°C vajaatäytöllä (kWh)	0.748
Energiankulutus vakiopuuvillapesuohjelmassa 40°C vajaatäytöllä (kWh)	0.688
Virrankulutus pois-tilassa (W)	0.500
Virrankulutus päällä-tilassa (W)	0.500
Vuotuinen vedenkulutus (l) ⁽²⁾	11220
Linkous-kuivaustehokkuusluokka / Asteikko A (korkein tehokkuus) - G (alhaisin tehokkuus)	B
Maksimilinkousnopeus (1/min)	1400
Jäljellä oleva kosteuspitoisuus (%)	53
Vakiopuuvillapesuohjelma ⁽³⁾	Puuvillaeko 60°C ja 40°C
Pesuaika vakiopuuvillapesuohjelmassa 60°C täydellä täytöllä (min)	234
Pesuaika vakiopuuvillapesuohjelmassa 60°C vajaatäytöllä (min)	175
Pesuaika vakiopuuvillapesuohjelmassa 40°C vajaatäytöllä (min)	175
Päälle jätö -tilan kesto (min)	N/A
Ilmassa kulkeutuvat melupäästöt pesu/linkous (dB)	51/75
Kalusteasennettu	Non
Korkeus (cm)	84
Leveys (cm)	60
Syvyys (cm)	55
Nettopaino (±4 kg.)	70
Yksi vesiliitäntä / kaksi vesiliitäntää	• / -
• Saatavilla	
Sähkönsyöttö (V/Hz)	230 V / 50Hz
Kokonaisvirta (A)	10
Kokonaisteho (A)	2200
Päämallikoodi	9811

⁽¹⁾ Energiankulutus perustuen 220 vakiopesuohjelmajaksoon puuvillapesuohjelmassa 60°C ja 40°C täydellä ja vajaatäytöllä, sekä energiankulutus virransäästötilassa. Todellinen energiankulutus vaihtelee laitteen käyttötavan mukaan.

⁽²⁾ Vedenkulutus perustuen 220 vakiopesuohjelmajaksoon puuvillapesuohjelmassa 60°C ja 40°C täydellä ja vajaa täytöllä. Todellinen vedenkulutus vaihtelee laitteen käyttötavan mukaan.

⁽³⁾ "Vakiopuuvillapesuohjelma 60°C" ja "vakiopuuvillapesuohjelma 40°C" ovat vakiopesuohjelmia, joihin tiedot tarrassa ja tietolehdessä viittaavat. Nämä ohjelmat soveltuvat normaalisti liikaantuneen puuvillapyökin pesemiseen ja ne ovat tähän tarkoitukseen tehokkaimmat ohjelmat suhteessa energian- ja virrankulutukseen.

Laitteen teknisiä tietoja voidaan muuttaa ilman ilmoitusta laitteen laadun parantamiseksi.

Asennus

Pyydä asennusta lähimmältä valtuutetulta huoltoedustajalta. Katso laitteen käyttöönottotiedot käyttöoppaasta ja varmista, että sähkö, hanaveden otto ja vedentyhjennysjärjestelmät ovat soveltuvat ennen yhteyden ottamista valtuutettuun huoltoon. Jos järjestelmät eivät ole soveltuvia, kutsu valtuutettu asentaja ja putkimies tekemään tarvittavat valmistelut.



Sijainnin, sähköliitännän sekä hanavesi- ja poistovesiasennusten valmistelu asennuspaikalla on asiakkaan vastuulla.



VAROITUS: Valtuutetun huoltoedustajan on suoritettava laitteen asennus ja sähköliitäntöjen teko. Valmistaja ei ole vastuussa vahingoista, joita tapahtuu valtuuttamattomien henkilöiden suorittamista toimenpiteistä.



VAROITUS: Tarkista ennen asennusta silmämääräisesti, ettei laitteessa ole vikoja. Jos sellaisia on, älä asenna laitetta. Vaurioitunut tuote voi aiheuttaa turvallisuusvaaran.



Varmista, että veden otto- ja poistoletkut samoin kuin virtajohto eivät ole mutkalla, pinteessä tai puristuksissa kun laite työnnetään paikoilleen asennuksen tai puhdistuksen jälkeen.

Sopiva asennussijainti

- Aseta kone kiinteälle lattialle. Älä aseta konetta pitkänukkaiselle matolle tai vastaaville pinnoille.
- Pesukoneen ja kuivaajan (täydellä kuormituksella) kokonaispaino, kun ne on sijoitettu toistensa päälle, on yhteensä noin 180 kiloa. Sijoita laite kiinteälle ja tasaiselle lattialle, jolla on riittävä kuormankantokyky!
- Älä aseta laitetta virtajohdon päälle.
- Älä asenna tuotetta paikkaan, jonka lämpötila voi laskea alle 0 °C asteen.
- Jätä tuotteen ja kalusteiden kulmien väliin vähintään 1 cm:n rako.

Pakkausvahvikkeiden poistaminen

Kallista konetta taaksepäin poistaaksesi pakkausvahvisteet. Poista pakkausvahvisteet vetämällä nauhasta.



Kuljetuslukkojen irrottaminen



VAROITUS: Älä irrota kuljetuslukkoja, ennen kuin olet irrottanut pakkausvahvikkeet.



VAROITUS: Irrota kuljetuksen aikaiset suoja-pultit ennen pesukoneen käyttämistä! Muutoin laite voi vahingoittua.

- Löysää kaikkia pultteja mutteriavaimella, kunnes ne pyörivät vapaasti.

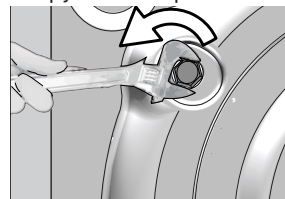

- Irrota kuljetuksen varmistuspultit kääntämällä niitä varovasti.

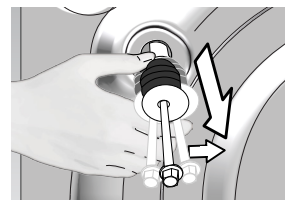

- Kiinnitä muovisuojukset (toimitettu käyttöoppaan mukana pussissa) takapaneelin reikiin.

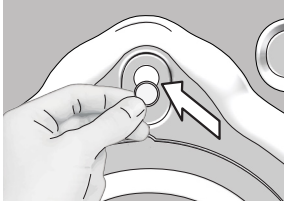

Säilytä kuljetuksen varmistuspultit turvallisessa paikassa uudelleenkäyttöä varten, jos pyykinpesukone pitää siirtää tulevaisuudessa.

Älä koskaan siirrä laitetta ilman, että kuljetuksen varmistuspultit on kiinnitetty oikein paikoilleen!

Vesiliitäntän tekeminen



Laitteen tuloveden paineen on oltava 1 – 10 bar (0,1 – 1 MPa). Käytännössä hanasta on tultava vettä 10–80 litraa minuutissa, jotta kone toimisi tasaisesti. Liitä paineenalennusventtiili, jos vedenpaine on korkeampi.



Jos aiot käyttää kaksoisvedenotolla varustettua laitetta yhden vedenoton (**kylmä**) vedenoton laitteena, asenna mukana toimitettu tulppa kuumavesiventtiiliin ennen laitteen käyttöä. (Koskee laitteita, jotka on toimitettu tulpalla ja venttiilisarjalla.)



VAROITUS: Malleja, joissa on yksi veden tulo, ei saa liittää kuumavesihanaan. Jos niin tehdään, pyykki voi vahingoittua tai laite siirtyä suojaustilaan eikä se enää toimi.



VAROITUS: Älä käytä vanhoja tai käytettyjä veden ottoletkukuja uudessa tuotteessa. Se voi aiheuttaa tahroja pyykkiin.

- Liitä laitteen mukana tulleet letkut laitteen vedenottoventtiileihin. Punaisella merkitty letku (vasen) (maks. 90 °C) on kuuman veden ottoon ja sinisellä merkitty letku (oikea) (maks. 25 °C) on kylmän veden ottoon.

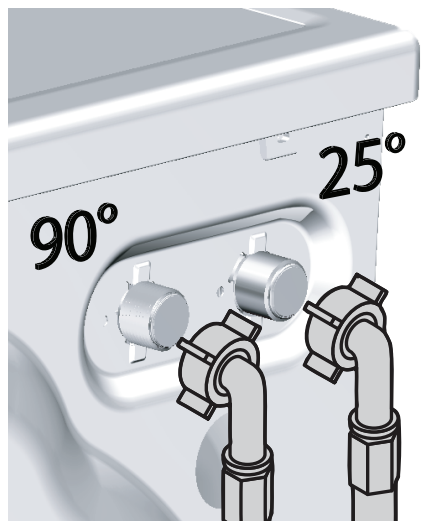

VAROITUS: Varmista, että kylmä- ja kuumavesiliitännät on tehty oikein, kun asennat konetta. Muutoin pyykki on kuumaa pesuvaiheen lopussa ja kuluu.

- Kiristä letkun kaikki mutterit käsin. Älä käytä jakoavainta muttereiden kiristämiseen.

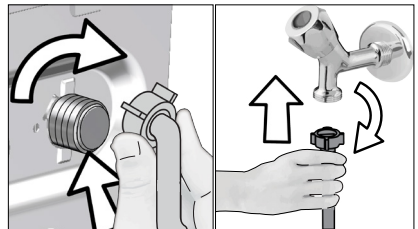

- Avaa hanat kokonaan letkuliitäntöjen tekemisen jälkeen tarkistaaksesi vuotaako vettä liitäntäkohdista. Jos vuotoja ilmenee, käännä hana kiinni ja irrota mutteri. Kiristä mutteri uudelleen huolellisesti tiivisteeseen tarkastamisen jälkeen. Vesivuotojen ja niiden aiheuttamien vahinkojen estämiseksi pidä hanat suljettuna, kun pesukone ei ole käytössä.

Poistoletkuun liittäminen

- Poistoletkun pään on oltava liitetty suoraan vedenpoistoletkuun tai pesualtaaseen.



VAROITUS: Kodissasi saattaa tapahtua vesivahinko, jos letku irtoaa kotelostaan vedenpoiston aikana. Korkeiden pesulämpötilojen vuoksi on lisäksi palovammavaara! Sellaisten tilanteiden esiintymisen estämiseksi ja joustavan veden oton koneeseen ja veden poiston koneesta varmistamiseksi kiinnitä poistoletkun pää kunnolla, jottei se voi irrota.

- Poistoletku on kiinnitettävä vähintään 40 cm:n ja enintään 100 cm:n korkeudelle.
- Siinä tapauksessa, että letkua nostetaan sen oltua laskettuna lattatasolle tai lähellä lattiaa (vähemmän kuin 40 cm lattian yläpuolella), veden poisto vaikeutuu ja pyykki voi jäädä märäksi. Noudata siksi kuvassa esitetyt korkeuksia.

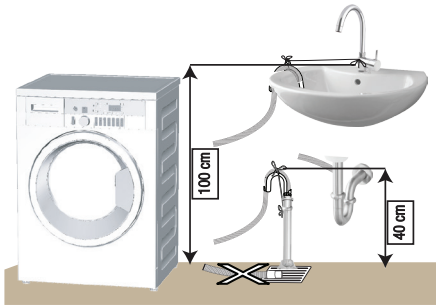

- Likaveden takaisin koneeseen valumisen estämiseksi ja helpon tyhjennyksen mahdollistamiseksi älä upota letkun päätä likaveteen tai työnnä letkun päätä viemäriin yli 15 cm. Jos letku on liian pitkä, lyhennä sitä.
- Letkun pää ei saa olla taipunut, sen päälle ei saa astua, eikä sitä saa taivuttaa tai asettaa puristuksiin viemärin ja laitteen väliin.
- Jos letkun pituus on liian lyhyt, jatka sitä lisäämällä siihen jatkoletku. Letkujen yhdistetty maksimipituus ei saa ylittää 3,2 metriä. Vuotojen välttämiseksi jatkoletkun ja tyhjennysletkun välinen liitântä on kiinnitettävä hyvin sopivalla puristimille, jottei se irtoa ja aiheuta vuotoa.

Jalkojen säätäminen



VAROITUS: Pesukoneen hiljaisemman ja tärinättömän käynnin varmistamiseksi se on sijoitettava tasaisesti ja tasapainotetusti jaloilleen. Tasapainota pesukone jalkoja säätämällä. Muussa tapauksessa pesukone voi siirtyä paikoiltaan ja aiheuttaa rusentumista ja tärinäongelmia.

- Löysää jalkojen lukkomutterit käsin.

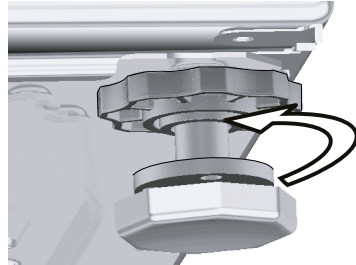

- Säädä jalkoja kunnes laite on vaakatasossa ja tasapainossa.

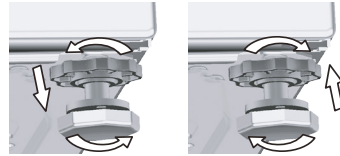

- Kiristä kaikki lukkomutterit uudelleen käsin.

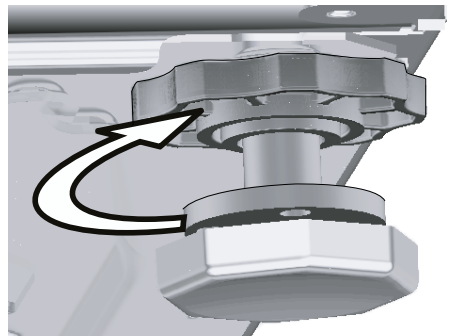

VAROITUS: Älä käytä työkaluja lukkomutterien löysäämiseen. Muutoin ne voivat vahingoittua.

Sähköliitännät

Liitä laite maadoitettuun, 16 A:n sulakkeella suojattuun pistorasiaan. Yrityksemme ei ole vastuussa mistään vahingoista, joita syntyy, kun tuotetta käytetään ilman paikallisten säädösten mukaista maadoitusta.

- Liitännän on oltava kansallisten asetusten mukainen.
- Pistorasian virtapiirin johdotus on oltava riittävä täyttääkseen laitteen vaatimukset. Vikavirtakatkaisimen (GFCI) käyttöä suositellaan.
- Virtajohdon pistokkeen on oltava helposti saatavilla asennuksen jälkeen.
- Jos sulakkeen tai katkaisijan arvo on alle 16 ampeeria, ota yhteys valtuutettuun sähkömieheen ja anna hänen asentaa 16 ampeerin sulake.
- Teknisissä tiedoissa määritetyn jännitteen on oltava sama kuin sähköverkossa.
- Älä tee liitäntöjä jatkojohdoilla tai haaroitusrasioilla.



VAROITUS: Valtuutetun huoltoedustajan on vaihdettava vahingoittuneet sähköjohdot.

Tuotteen kuljettaminen

- Kytke laite irti verkkovirrasta ennen sen siirtämistä.
- Irrota vedenpoisto- ja vedenottoliitännät.
- Tyhjennä kaikki laitteeseen jäänyt vesi.
- Asenna kuljetuksen varmistuspultit käänteisessä järjestyksessä irrottamiseen, .



Älä koskaan siirrä laitetta ilman, että kuljetuksen varmistuspultit on kiinnitetty oikein paikoilleen!











































VAROITUS: Pakkausmateriaalit ovat lapsille vaarallisia. Säilytä pakkausmateriaalit turvallisessa paikassa poissa lapsilta ulottumattomissa.

Valmistelut

Pyykin lajittelu

- Lajitele pyykki tekstiilin, värin, likaisuusasteen ja sallitun pesulämpötilan mukaisesti.
- Noudata aina tekstilien hoito-ohjemerkeitä.

PYYKINPESUSYMBOLIT										
 PESU	Konepesusymbolit									
	Veden lämpötilat	Maksimi	95°C	70°C	60°C	50°C	40°C	30°C		
	Symboli(t)									
 KUIVAUS	Kuivaussymbolit									
	Kuivausasetukset									
		Kaikkisa lämpötilassa	Korkeassa lämpötilassa	Keskilämpötilassa	Matalassa lämpötilassa	Ilman kuumennusta	Ripusta kuivamaan	Vaakakuivaus	Ripusta matkänä kuivamaan	Vaakatasossa varjoon kuivamaan
 SILITYS	Silitys –									
	Kuiva tai höyry	Silityä korkealla lämmöllä	Silityä keskilämmöllä	Silityä matalalla lämmöllä	Ei saa silityä.	Silitys ilman höyryä				
	Maksimilämpötila	200 °C	150 °C	110 °C						
 VALKAISUAINHEET		Kaikki valkaisuaineet sallittu				Voidaan valkaista (natriumhypokloriitti)			Valkaisu ei sallittu	
		Vain ilman klooria olevat valkaisuaineet on sallittu								

Pyykin valmistelu pesua varten

- Pestävät tekstiilit, joissa on metalliosia, kuten rintaliivit, vyönsoljet ja metallinapit vahingoittavat konetta. Poista metalliesineet tai pese vaatteet asettamalla ne pesupussiin tai tynnyliinaan.
- Ota taskuista pois kaikki esineet, kuten kolikot, kynät ja paperiliittimet ja käännä taskut nurin ja harjaa ne. Tällaiset esineet voivat vahingoittaa laitetta tai aiheuttaa meteliä.
- Laita pienikokoiset vaatteet, kuten vauvan sukat ja sukkahousut pesupussiin tai tynnyliinan sisään.
- Laita verhot pesuun painamatta niitä kasaan. Irrota verhojen kiinnityslenkit.
- Sulje vetoketjut, ompele löysät napit paikoilleen ja korjaa repeämät.
- Pese "konepestävä"- tai "käsipestävä"-merkityt vaatteet vain oikealla ohjelmalla.
- Älä pese värillistä ja valkoista pyykkiä yhdessä. Uudet, tummanväriset puuvillatekstiilit voivat päästää paljon väriä. Pese ne erikseen.
- Piintyneet tahrat on käsiteltävä asianmukaisesti ennen pesua. Jos olet epävarma, puhdista vaate kuivapesussa.
- Käytä vain väriaineita ja kalkinpoistajia, jotka sopivat konepesuun. Noudata aina pakkauksen ohjeita. Noudata aina pakkauksen ohjeita.
- Pese housut ja hienopyykki nurin käännettynä.
- Säilytä angoravillasta valmistettuja vaatteita pakastimessa muutamia tunteja ennen pesua. Tämä vähentää nukkaantumista.
- Jauhoille, kalkkipölylle, maitojauheelle jne., altistuneet vaatteet on ravisteltava kunnolla puhtaaksi ennen niiden koneeseen laittamista. Tällainen pöly ja jauhe pyykissä saattaa kertyä ajan kuluessa koneen sisäosiin ja aiheuttaa vahinkoa.

Energiaa säästäviä toimenpiteitä

Seuraavat ohjeet auttavat sinua käyttämään laitetta ympäristöystävällisellä ja energiatehokkaalla tavalla.

- Käytä laitetta valitun ohjelman suurimmalla kapasiteetilla mutta älä ylitäytä sitä. Katso "Ohjelma ja kulutustaulukko".
- Noudata aina pesuainepakkauksen ohjeita.
- Pese vähän likaantuneet tekstiilit matalissa lämpötiloissa.
- Käytä lyhytkestoisempia ohjelmia pienille määrille vähän likaantunutta pyykkiä.
- Älä käytä esipesua tai korkeita lämpötiloja pyykille, joka ei ole pahasti likaantunut tai tahriintunut.
- Jos aiot kuivata pyykkiä kuivaajassa, valitse pesuohjelmassa suositeltu korkein linkousnopeus.
- Älä käytä pesuainetta yli pesuainepakkauksessa suositellun määrän.

Ensimmäinen käyttö

Ennen laitteen käytön aloittamista varmista, että kaikki valmistelut on tehty osien "Tärkeitä turvallisuus- ja ympäristöohjeita" ja "Asennus" mukaan.

Valmistele laite pyykinpesua varten suorittamalla ensimmäiseksi rummun puhdistusohjelma. Jos koneessa ei ole tätä ohjelmaa, käytä menetelmää, joka on kuvattu kohdassa .



Käytä pesukoneille soveltuvaa kalkinpoistoainetta.

Tuotteeseen on voinut jäädä vettä johtuen tuotannon laadunvalvontaprosesseista. Se ei ole pesukoneelle haitallista.

Oikea kuormituskapasiteetti

Enimmäistäyttökapasiteetti riippuu pyykin tyypistä, likaantumistasesta ja halutusta pesuohjelmasta.

Kone säätää automaattisesti vesimäärän koneeseen laitetun pyykin painon mukaan.



VAROITUS: Noudata "Ohjelma ja kulutustaulukossa" annettuja tietoja. Jos kone on ylikuormitettu, sen suorituskyky laskee. Lisäksi saattaa esiintyä meteliä ja tärinää.

Pyykin tyyppi	Paino (g)
Kylpytakki	1200
Ruokaliina	100
Päiväpeite	700
Lakana	500
Tyynyliina	200
Pöytäliina	250
Pyyhe	200
Käsipyyhe	100
Iltapuku	200
Alusvaatteet	100
Miesten haalarit	600
Miesten paita	200
Miesten pyjamat	500
Puserot	100

Pyykinpesukoneen täyttö

- Avaa täyttöluukku.
- Aseta pyykki väljästi koneeseen.
- Työnnä täyttöluukku kiinni niin, että kuulet lukitusäänen. Varmista, ettei vaatekappaleita jää luukkuun kiinni.



Täyttöluukku on lukittu ohjelman ollessa käynnissä. Luukun voi avata vasta, kun ohjelma on päättynyt.



VAROITUS: Jos pyykki on aseteltu väärin, kone saattaa aiheuttaa melua ja tärinää.

Pesuaineen ja huuhteluaineen käyttö



Kun käytät pesuaineita, huuhteluainetta, tärkkiä, kangasvärejä, valkaisuainetta tai kalkinpoistajaa, lue valmistajan ohjeet pesuainepaketin kyljestä huolella ja noudata annosteluohjeita. Käytä mitta-astiaa, jos sellainen on käytettävissä.

Pesuaineen annostelija

Pesuainelokerossa on kolme osastoa:

- (1) esipesulle
- (2) varsinaiselle pesuohjelmalle
- (3) huuhteluaineelle

(*) lisäksi huuhteluainelokerossa on imuputki.

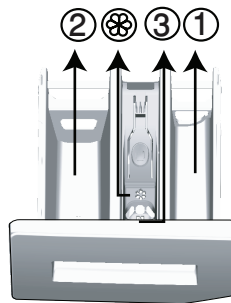

Pesuaine, huuhteluaine ja muut puhdistusaineet

- Lisää pesuaine ja huuhteluaine ennen pesuohjelman käynnistämistä.
- Älä avaa pesuaineen annostelulokeroa pesuohjelman ollessa käynnissä!
- Kun käytät ohjelmaa ilman esipesua, älä laita pesuainetta esipesuainelokeroon (lokero nro "1").
- Kun käytät ohjelmaa esipesun kanssa, älä laita esipesuainelokeroon nestemäistä pesuainetta (lokero nro "1").
- Älä valitse esipesulla varustettua ohjelmaa, jos käytät pesuainepalloa tai annostelupalloa. Aseta pesuainenappi tai annostelupallo suoraan pyykin sekaan koneeseen.
- Jos käytät nestemäistä pesuainetta, älä unohda laittaa nestemäisen pesuaineen pesupalloa pääpesuainelokeroon (lokero nro "2").

Pesuainetyypin valinta

Käytettävä pesuaine riippuu tekstiilien tyyppistä ja väristä.

- Käytä eri pesuainetta värilliselle (kirjo)pyykille ja valkopyykille.
- Pese arat tekstiilit vain herkille tekstiileille tarkoitetuilla erikoispesuaineilla (nestepesuaine, villashampoo jne.).
- Tummien värillisten vaatteiden ja tikkikankaiden pesuun suositellaan käytettävän nestemäistä pesuainetta.
- Pese villavaatteet villalle tarkoitettulla erikoispesuaineella.



VAROITUS: Käytä vain pyykinpesukoneille tarkoitettuja pesuaineita.

VAROITUS: Älä käytä saippuajauhetta.

Pesuaineen määrän säätäminen

Käytettävän pesuaineen määrä riippuu pyykin määrästä, likaisuudesta ja veden kovuudesta.

- Älä käytä pakkauksessa suositeltuja suurempia pesuainemääriä välttääksesi liiallisen vaahtoamisen ja huonon huuhtelun sekä taloudellisen säästön vuoksi ja ympäristönsuojelusyistä.
- Käytä vähemmän pesuainetta pienille pyykkimäärille tai vähän likaantuneille tekstiileille.

Huuhteluaineiden käyttö

Kaada huuhteluainetta pesuaineosaston huuhteluainelokeroon.

- Älä ylitä huuhteluaineen annostelulokeroon merkittyä (>max<)-tasoa.
- Jos huuhteluaine on menettänyt juoksevuutensa, liuota sitä veteen ennen kuin lisäät sitä pesuainelokeroon.

Nestemäisten pesuaineiden käyttö

Jos tuote sisältää pesuainepallon:

- Aseta nestepesuainepallo lokeroon nro "2".
- Jos nestepesuaine on menettänyt juoksevuutensa, liuota sitä veteen ennen kuin lisäät sitä pesuainekuppiin.

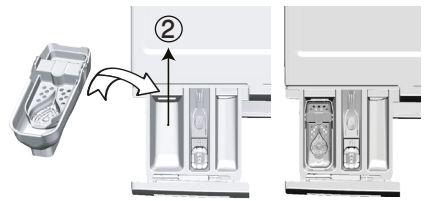

Jos tuote ei sisällä nestepesuainepalloa:

- Älä käytä nestepesuainetta esipesuohjelmilla pesemisessä.
- Nestepesuaine tahraa vaatteita, jos sitä käytetään Viivästetty käynnistys -toiminnossa. Jos aiot käyttää Viivästetty käynnistys -toimintoa, älä käytä nestepesuainetta.

Geeli- ja tablettipesuaineen käyttäminen

- Jos geelipesuaine on juoksevaa eikä pesukoneessa ole erillistä nestepesuainekuppiä, laita pesuaine pääpesuainelokeroon ensimmäisen vedenoton aikana. Jos pesukoneessa on nestepesuainekuppi, täytä kuppiin pesuainetta ennen ohjelman käynnistämistä.
- Jos geelipesuaine ei ole juoksevaa tai se on nestetabletin muodossa, laita se suoraan pesurumpuun ennen pesua.
- Laita pesuainetabletit pääpesuainelokeroon (lokero nro 2) tai suoraan rumpuun ennen pesua.



Tablettipesuaineet voivat jättää jäämiä pesuainelokeroon. Jos sellaista ilmenee, sijoita tablettipesuaine pyykin joukkoon lähelle rummun alaosaa seuraavilla pesukerroilla.



Käytä tabletti- tai geelipesuainetta ilman esipesutoiminnon valintaa.

Tärkin käyttö

- Lisää nestemäistä tärkkiä, tärkkijauhetta tai tekstiiliväriä huuhteluainelokeroon.
- Älä käytä pesujaksossa samanaikaisesti huuhteluainetta ja tärkkiä.
- Pyyhi pesukoneen sisäpuoli kostealla, puhtaalla liinalla tärkin käytön jälkeen.

Valkaisuaineiden käyttö

- Valitse esipesuohjelma ja lisää valkaisuainetta esipesun alussa. Älä laita pesuainetta esipesulokeroon. Valinnaisesti valitse ohjelma lisähuuhtelulla ja lisää valkaisuaine, kun pesukone ottaa vettä pesuainelokerosta ensimmäisen huuhteluvaiheen aikana.
- Älä käytä valkaisuainetta ja pesuainetta yhdessä.
- Käytä vain vähän (noin 50 ml) valkaisuainetta ja huuhtele vaatteet erittäin hyvin, sillä aine ärsyttää ihoa. Älä kaada valkaisuainetta suoraan tekstiileille äläkä käytä sitä värillisille tekstiileille.
- Kun käytät happipohjaisia valkaisuaineita, valitse matalassa lämpötilassa pesevä ohjelma.
- Happipohjaisia valkaisuaineita voi käyttää yhdessä pesuaineiden kanssa. Sen paksuus ei ole kuitenkaan sama kuin pesuaineen, joten laita pesuaine ensin lokeroon nro "2" ja odota kunnes pesuaine virtaa koneeseen koneen ottaessa vettä. Lisää valkaisuaine samaan lokeroon koneen edelleen ottaessa vettä.

Kalkinpoistoaineen käyttäminen

- Käytä tarvittaessa erikseen pesukoneille tarkoitettuja kalkinpoistajia.

Vihjeitä tehokkaaseen pesuun

		Vaatteet			
		Vaaleat ja valkoiset	Kirjopyykki	Tummat värit	Herkät tekstiilit / villa/ silkki
		(Suositeltu lämpötila-alue likaantumisasteen perusteella: 40–90 °C)	(Suositeltu lämpötila-alue likaantumisasteen perusteella: kylmä–40 °C)	(Suositeltu lämpötila-alue likaantumisasteen perusteella: kylmä–40 °C)	(Suositeltu lämpötila-alue likaantumisasteen perusteella: kylmä–30 °C)
Likaantumisasaste	Erittäin likaiset (vaikeasti poistettavat tahrat kuten ruohotahrat, kahvi, hedelmät ja veri.)	Tahrat on ehkä esikäsiteltävä tai pyykki on esipestävä. Valkopyykille suositeltuja jauhe- ja nestepesuaineita voidaan käyttää erittäin likaisille tekstiileille suositeltuina annoksina. Jauhepesuaineita suositellaan savi- ja multatahrojen ja valkaisuaineille herkkien tahrojen poistoon.	Kirjopyykille suositeltuja jauhe- ja nestepesuaineita voidaan käyttää erittäin likaisille tekstiileille suositeltuina annoksina. Jauhepesuaineita suositellaan savi- ja multatahrojen ja valkaisuaineille herkkien tahrojen poistoon. Käytä valkaisuaineettomia pesuaineita.	Kirjopyykille ja tummille tekstiileille suositeltuja nestepesuaineita voidaan käyttää erittäin likaisille tekstiileille suositeltuina annoksina.	Valitse aroille tekstiileille tarkoitettu nestepesuaine. Villa- ja silkki-vaatteet on pestävä erityisillä villapesuaineilla.
	Normaalisti likaiset (esimerkiksi kaulusten ja hihansuiden hikitahrat)	Valkopyykille suositeltuja jauhe- ja nestepesuaineita voidaan käyttää normaalisti likaantuneille tekstiileille suositeltuina annoksina.	Kirjopyykille suositeltuja jauhe- ja nestepesuaineita voidaan käyttää normaalisti likaantuneille tekstiileille suositeltuina annoksina. Käytä valkaisuaineettomia pesuaineita.	Kirjopyykille ja tummille tekstiileille suositeltuja nestepesuaineita voidaan käyttää normaalisti likaantuneille tekstiileille suositeltuina annoksina.	Valitse aroille tekstiileille tarkoitettu nestepesuaine. Villa- ja silkki-vaatteet on pestävä erityisillä villapesuaineilla.
	Kevyesti likaantuneet (näkyvissä ei le näkyviä tahroja.)	Valkopyykille suositeltuja jauhe- ja nestepesuaineita voidaan käyttää kevyesti likaantuneille tekstiileille suositeltuina annoksina.	Kirjopyykille suositeltuja jauhe- ja nestepesuaineita voidaan käyttää kevyesti likaantuneille tekstiileille suositeltuina annoksina. Käytä valkaisuaineettomia pesuaineita.	Kirjopyykille ja tummille tekstiileille suositeltuja nestepesuaineita voidaan käyttää kevyesti likaantuneille tekstiileille suositeltuina annoksina.	Valitse aroille tekstiileille tarkoitettu nestepesuaine. Villa- ja silkki-vaatteet on pestävä erityisillä villapesuaineilla.

Käyttö

Ohjauspaneeli

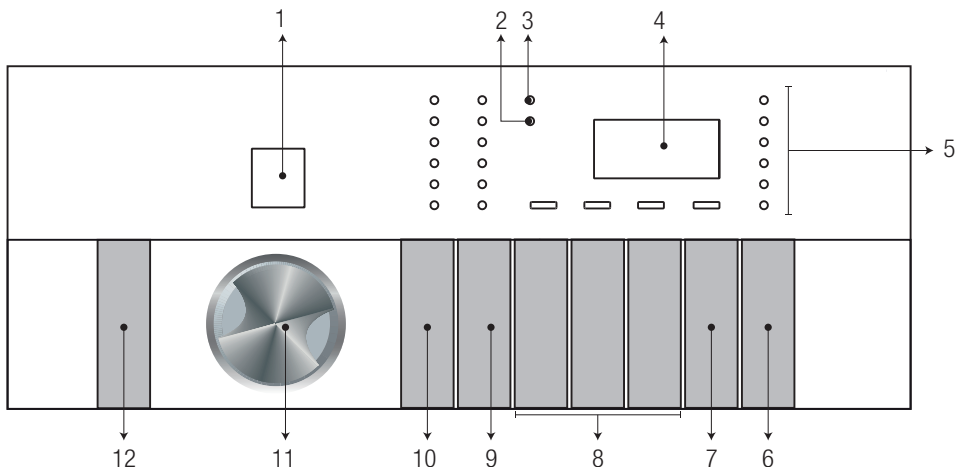

1 - Ohjelman valitsinnäyttö

2 - Kansilukon merkkivalo

3 - Lapsilukon merkkivalo

4 - Näyttö

5 - Ohjelman kulun merkkivalo

6 - Käynnistys/Tauko-painike

7 - Päätymisajan asetus

8 - Lisätoimintopainikkeet

9 - Linkousnopeuden säätöpainike

10 - Lämpötila-asetus

11 - Ohjelman valitsin

12 - Pälle/Pois-painike

Koneen käyttöönottovalmistelut

- * Tarkista, että letkut on liitetty kunnolla.
- * Liitä pyykinpesukone verkkovirtaan.
- * Käännä hana täysin auki.
- * Aseta pyykinpesukoneeseen.
- * Lisää pesuainetta ja huuheluaainetta.

Ohjelman valinta

- * Valitse sopiva ohjelma "Ohjelmanvalinta- ja kulutustaulukko" (ks. alla oleva lämpötilataulukko). Ota huomioon pestävän pyykin tyyppi, pestävä määrä ja likaisuusaste.

90 °C	Erittäin likaiset valkoiset puuvillatekstiilit ja liinavaatteet. (pöytäliinat, tabletit, pyyhkeet, lakanat jne.)
60 °C	Normaali likaiset, värilliset, haalistumattomat puuvillaiset ja keinokuituiset tekstiilit (paidat, yöpuvut, pyjamat jne.) ja vähän likaantuneet valkoiset pyykki (alusvaatteet jne.)

40 °C	Sekapyykki, kuten herkätkä tekstiilit
30 °C - kylmä	(harsoverhot jne.), keinokuituiset ja villatekstiilit.

- * Valitse haluttu ohjelma **Ohjelmanvalitsimella.**



Ohjelmissa on rajoitus suurimmasta mahdollisesta linkousnopeudesta kullekin tekstiilityypille.

Kun valitset ohjelmaa, huomioi aina tekstiilin tyyppi, väri, likaantumistaso ja sallittu veden lämpötila.

Valitse aina alin soveltuva lämpötila. Korkeampi lämpötila merkitsee suurempaa energiankulutusta.

Ohjelmat

• Puuvillat

Käytä tätä ohjelmaa puuvillatekstiileille (kuten lakanat, peitot ja tyynyliinat, pyyhkeet, kylpytakit, alusvaatteet jne.). Pyykki pestään tehokkaasti ja pidemmässä pesujaksossa.

• Synteettiset

Käytä ohjelmaa keinokuitutekstiilien pesemiseen (paidat, puserot keinokuidun/puuvillan sekoitteet jne.). Ohjelma pesee hellästi ja lyhyemmässä pesujaksossa verrattuna Puuvilla-ohjelmaan.

Käytä verhojen ja tyllin pesemiseen Synteettiset 40 °C -ohjelmaa esipesu- ja rypistymisenestotoiminto valittuna. Koska kankaan verkkomainen rakenne aiheuttaa runsasta vaahtoamista, pese harso/tylli laittamalla vain vähän pesuainetta pääpesuainelokeroon. Älä laita pesuainetta esipesulokeroon.

• Villapesu

Käytä ohjelmaa villavaatteiden pesuun. Valitse asianmukainen lämpötila vaatteiden hoitomerkitöjen mukaan. Käytä asianmukaista pesuainetta villavaatteille.

• Orgaaniset puuvillatekstiilit

Käytä ohjelmaa puuvillatekstiilien pesemiseen tehokkaammin ja hellävaraisemmin.

• Puuvilla Eco

Pese ohjelmalla normaalisi likaiset, kestävät puuvillatekstiilit ja liinavaatteet. Vaikka ohjelma pesee kauemmin kuin muut ohjelmat, se säästää runsaasti energiaa ja vettä. Todellinen veden lämpötila voi vaihdella ilmoitetusta pesulämpötilasta. Kun lisäät koneeseen vähemmän pyykkiä (esim. ½ täyttötilavuudesta tai vähemmän), ohjelma-aika saattaa automaattisesti lyhentyä. Silloin energian ja veden kulutus pienenee lisää ja pesu on taloudellisempaa. Tämä ohjelma on käytettävissä malleissa, jotka on varustettu jäljellä olevan ajan ilmaisimella.

• HygieneCare

Käytä tätä ohjelmaa pyykille, jolle tarvitset antiallergista ja hygieenistä pesua korkeassa lämpötilassa tehokkailla ja pitkällä pesujaksolla.

• Hienopesu

Käytä tätä ohjelmaa arkojen tekstiilien pesuun. Ohjelma pesee hellävaraisesti ilman Synteettiset-ohjelman välilinkoamisia.

• Käsipesu

Pese tällä pesuohjelmalla villatekstiilit / arat tekstiilit, joissa on merkintä "ei konepesua" ja joille suositellaan käsipesuä. Ohjelma pesee pyykin hyvin hellävaroin eikä vahingoita tekstiileitä.

• Erikoislyhyt pikaohjelma

Pese ohjelmalla vähän likaantuneet ja tahriintumattomat puuvillapyykki lyhyessä ajassa.

• Mini

Pese tällä ohjelmalla kevyesti likaantuneet puuvillatekstiilit nopeasti.

• Tummapesu

Käytä tätä ohjelmaa tummaväristen pyykkien pesemiseen, tai kun et halua vaatteiden haalistuvan pesussa. Pesussa on vähän mekaanista liikettä ja se tapahtuu matalissa lämpötiloissa. Tumman pyykin pesussa suositellaan käyttämään nestemäistä pesuainetta tai villashampoota.

• Paidat

Voit pestä tällä ohjelmalla puuvillasta, keinokuidusta ja sekoitetekstiileistä tehtyjä paitoja yhdessä.

• 40° / 40'

Pese ohjelmalla vähän likaantuneet ja tahriintumattomat puuvillapyykki lyhyessä ajassa.

• Rummun puhdistus

Käyttää tätä ohjelmaa säännöllisesti (kerran 1–2 kuukaudessa) pesurummun puhtaanapitoon. Suorita toimenpide lisäämättä pyykkiä laitteeseen. Saadaksesi paremman tuloksen lisää kalkinpoistoaainetta pesukoneen pesuainelokeroon 2. Jätä ohjelman loputtua luukku raolleen, jotta koneen sisäpuoli kuivuu.



Tämä ohjelma on huolto-ohjelma, ei pesuohjelma.

Älä suorita tätä ohjelmaa, jos koneessa on pyykkiä. Jos yrität tehdä niin, pesukone tunnistaa että sen sisällä on jotakin, ja keskeyttää ohjelman.



Jos ohjelma ei ole vielä kuumennusvaiheessa, voit muuttaa lämpötilaa kytkemättä konetta taukotilaan.

Linkousnopeuden valitseminen

Aina kun valitaan uusi ohjelma, valitun ohjelman suositeltu linkousnopeus näytetään linkousnopeuden ilmaisimessa.

Laske linkousnopeutta painamalla Linkousnopeuden säätö -painiketta. Linkousnopeus laskee asteittain.

Sen jälkeen tuotteen mallin mukaan "Huuhtelun pito"- ja "Ei linkousta" -valinta tulevat näkyviin. Katso lisätietoja näistä valinnoista osasta "Lisätoiminnon valinta".

Huuhtelun pito

Jos et halua ottaa pyykkiä pois koneesta heti ohjelman päätyttyä, voit käyttää Huuhtelun pito -toimintoa estääksesi vaatteiden rypistymisen, kun koneessa ei ole vettä. Paina Käynnistys/Tauko-painiketta tämän toimenpiteen jälkeen, jos haluat poistaa veden linkoamatta pyykkiä. Pesuohjelma jatkuu ja päättyy veden poistamisen jälkeen.

Jos haluat lingota vedessä olevan pyykin, säädä linkousnopeutta ja paina Käynnistys/Tauko-painiketta.

Ohjelma jatkaa. Vesi tyhjennetään, pyykki lingotaan ja ohjelma päättyy.



Jos ohjelma ei ole vielä linkousvaiheessa, voit muuttaa nopeutta kytkemättä konetta taukotilaan.

Erikoisohjelmat

Tietyihin sovelluksiin voit valita jonkin seuraavista ohjelmista:

• Huuhtelu

Käytä ohjelmaa, kun haluat suorittaa erikseen huuhtelun tai tärkkäyksen.

• Linkous + Pumpsaus

Käytä tätä ohjelmaa veden tyhjentämiseen koneesta.

Lämpötilan valinta

Aina uuden ohjelman valinnan yhteydessä valitulle ohjelmalle suositeltu lämpötila näkyy lämpötilan ilmaisimessa.

Voit laskea lämpötilaa painamalla Lämpötilan säätöpainiketta. Lämpötila laskee asteittain.

Synteettisten tekstiilien ohjelmien ilmoitusarvot

	Täyttö (kg)	Vedenkulutus (l)	Energiankulutus (kWh)	Ohjelman kesto (min)*	Jäljellä oleva kosteuspitoisuus (%) ** ≤ 1000 rpm	Jäljellä oleva kosteuspitoisuus (%) ** > 1000 rpm
Synteettiset 60	3	60	1.10	105 / 135	45	40
Synteettiset 40	3	60	0.62	105 / 135	45	40

* Näet valitsemasi ohjelman pesuajan pyykinpesukoneen näytössä. On normaalia, että ilmenee pieniä eroavuuksia näytöllä näytetyn ja todellisen pesuajan välillä.

** Jäljellä olevan kosteuden arvo saattaa vaihdella valitun linkousnopeuden mukaan.

Puu villat (Puuvilla)	Synteettiset	GentleCare (Hienopesu)	Tummapesu	HygieneCare	Villapesu	Raikastus	Yöpesu	Käsinpesu	Koneenhuolto (Rummun puhdistus)	Mini 14 (Erikäsitötyt pikaohjelma)	Mini
Linkous	Espipesu	Rypistymisen esto	Huuhtelu plus	Huuhtelu	Lämpötila	Aikaviive	Lapsilukko	On/Off (Päälle/Pois)	Käynnistys Tauko	Kylmä	Ei linkousta
Automaattiohjelma	Pesu	End Loppu	Linkous+pumppaus	Puuvilla Eko	40° 40'	Huuhtelu odota	Likaantumistasteen valinta				
Tahrannoisto	Pikapesu	Peitot (Peitteet)	Suosikki	Hienopesu	Paidat	SenseWash (Automaattiohjelma)	Nestemäistä pesuainetta ja jauhemaista pesuainetta	Mini / Mini 14'	Sekapesu (Mix)		
Villa / Käsinpesu	Untuvatekstiilit	Outdoor / Urheiluvaatteet	Tummat vaatteet / Farkut	Alusvaatteet							

Ohjelma ja kulutustaulukko

FI						Aputoiminto			
Ohjelma (°C)		Enimmäis-kuorma (kg)	Vedenkulutus (l)	Virrankulutus (kWh)	Maks.nopeus***	Esipesu	Huuhtele plus	Yöpesu	Valittava lämpötila-alue °C
Puu villat	90	7	80	2.10	1400	•	•	•	Kylmä-90
	60	7	78	1.65	1400	•	•	•	Kylmä-90
	40	7	78	0.90	1400	•	•	•	Kylmä-90
Puuvilla Eco	60**	7	52	0.78	1400				Kylmä-60
	60**	3.5	50.5	0.75	1400				Kylmä-60
	40**	3.5	50	0.69	1400				Kylmä-60
HygieneCare	60	7	90	1.98	1400		*		30 - 90
Synteettiset	60	3	60	1.10	1200	•	•	•	Kylmä-60
	40	3	60	0.62	1200	•	•	•	Kylmä-60
40° / 40'	40	7	40	0.50	1400				20 - 40
Villapesu	40	1.5	48	0.40	1200		•	•	Kylmä-40
Rummun puhdistus	90	-	50	1.75	600				90
Hienopesu	30	2	48	0.45	1200		•	•	Kylmä-40
Paidat	60	3.5	62	1.10	800	•	•		Kylmä-60
Mini	90	7	62	1.95	1400		•	•	Kylmä-90
	60	7	62	1.10	1400		•	•	Kylmä-90
	30	7	60	0.25	1400		•	•	Kylmä-90
Erikoislyhyt pikaohjelma	30	2	35	0.10	1400		•	•	Kylmä-30
Tummapesu	40	3	74	0.36	1000	•	*	•	Kylmä-40
Organiset puuvillatekstiilit	20	2	48	0.30	1200		•	•	Kylmä-40
Käsinpesu	30	1	35	0.20	1200				Kylmä-30

- : Valittavissa.
- * : Automaattisesti valittu, ei peruutettavissa.
- ** : Energiansäästöohjelma [EN 60456 ver. 3]
- *** : Jos koneen maksimilinkousnopeus on matalampi kuin tämä arvo, voit valita vain maksimilinkousnopeuteen saakka.
- **** : Ohjelma tunnistaa pyykin tyypin ja määrän ja säätää automaattisesti veden ja energiankulutuksen, sekä ohjelma-ajan.
- : Katso pesuohjelman kuvaus suurimmalle mahdolliselle pyykitäytölle.

** "Puuvilla eko 40 °C ja Puuvilla eko 60 °C ovat vakio-ohjelmia." Nämä ohjelmat tunnetaan nimillä "40 °C vakiopuu villapesu" ja "60 °C vakiopuu villapesu" ja ne on ilmaistu paneelissa symbolein .

Taulukon lisätoiminnot voivat hieman vaihdella pyykinpesukoneen mallin mukaan.

Veden ja virran kulutus voi vaihdella edellä olevan taulukon arvoista vedenpaineen, veden kovuuden ja lämpötilan, ympäristön lämpötilan, pyykin tyypin ja määrän, lisätoimintojen valinnan, linkousnopeuden ja jännitteen muutosten mukaan.

"Valmistaja saattaa muuttaa lisätoimintojen valittavuutta. Uusia valintoja voidaan lisätä ja entisiä poistaa."

"Koneen linkousnopeus voi vaihdella ohjelmien mukaan. Tämä nopeus ei kuitenkaan voi ylittää koneen maksimilinkousnopeutta."

Lisätoiminnon valinta

Valitse haluttu lisätoiminto ennen ohjelman käynnistämistä. Kun yhteensopivat ohjelma ja lisätoiminto on valittu, kyseinen merkkivalo syttyy.



Sellaiset lisätoiminnot, joita ei voi valita nykyisen pesuohjelman kanssa, vilkkuvat merkkivaloa ja päästävät varoitusaänen.

Voit myös lisätä tai perua pesuohjelman kanssa yhteensopivia lisätoimintoja pesukierroksen alettua. Jos pesukierros on edennyt siihen vaiheeseen, ettei lisätoimintoja voi enää valita, kuulet merkkiäänän ja kyseisen lisäohjelman merkkivalo välähtää.



Joitakin toimintoja ei voi valita yhtä aikaa. Jos toinen, ennen koneen käynnistämistä valittu lisätoiminto on ristiriidassa ensimmäisen kanssa, ensiksi valittu toiminto peruutetaan ja toinen lisätoimintovalinta pysyy aktiivisena. Esimerkiksi: Jos "Lisähuuhtelu" on valittu ensin, ja sitten vaihdettu "Pikapesu", lisähuuhtelu perutaan ja pikapesu jää aktiiviseksi.

Ohjelman kanssa epäsopivaa lisätoimintoa ei voi valita. (Katso "Ohjelma- ja kulutustaulukko")

Joillain ohjelmilla on lisätoimintoja, joita on käytettävä samanaikaisesti. Näitä toimintoja ei voi peruuttaa. Lisätoiminnon kehyksen merkkivalo ei syty, vaan vain sisäpuolella oleva valo.

• Esipesu

Esipesu kannattaa vain erittäin likaiselle pyykille. Esipesun käyttämättä jättäminen säästää energiaa, vettä, pesuainetta ja aikaa.

• Huuhtelu plus (Rinçage Plus)

Tämä toiminto lisää ylimääräisen huuhtelukerran pääpesun jälkeisen huuhtelun lisäksi. Tämä vähentää herkkäihoisten (vauvat, ihoallergiset jne.) altistumista pyykin pesuainejäämille.

• Yöpesu

Voit pestä tällä ohjelmalla puuvillapyykin vähemmällä energiankulutuksella ja äänettömästi. Linkousvaiheet on peruutettu äänettömän pesun vuoksi ja jakso loppuu Huuhtelun pito -vaiheeseen. Kun ohjelma on lopussa, suorita linkousjakso pyykin linkoamiseksi.

Päätymisaika

Päätymisaikatoiminnolla pesuohjelman käynnistämistä voi viivästyttää enintään 24 tuntia. Kun painat Päätymisaikapainiketta, ohjelman arvioitu päätymisaika näkyy näytössä. Jos päätymisaikaa säädetään, päätymisajan merkkivalo palaa.

Jotta päätymisaikatoiminto on aktiivinen ja ohjelma päättyy määritetyn ajan kuluttua, sinun on painettava Käynnistä/Keskeytä-painiketta ajan säätämisen jälkeen.

Jos haluat peruuttaa päätymisaikatoiminnon, paina Päälle/Pois-aikapainiketta ja sammuta ja käynnistä pesukone.



Älä käytä nestepesuaineita, kun aktivoit päätymisaikatoiminnon! Vaatteet voivat tahriintua.

- * Avaa luukku, aseta pyykki sisään ja lisää pesuaine jne.
- * Valitse pesuohjelma, lämpötila, linkousnopeus ja tarvittaessa lisätoiminnot.
- * Aseta haluamasi päätymisaika painamalla Päätymisaika-painiketta. Päätymisajan merkkivalo syttyy palamaan.
- * Paina Käynnistys/Tauko-painiketta. Aikaviivetoiminnon laskeminen alkaa. ":" -merkki näytön päätymisajan keskellä alkaa vilkkua.



Päätymisajan laskenta-aikana pyykkiä voi lisätä. Laskennan lopussa päätymisajan symboli katoaa näkyvistä, pesujakso käynnistyy ja valitun ohjelman aika tulee näkyviin näyttöön.

Kun päätymisajan valinta on valmis, näyttöön näkyviin tuleva aika sisältää päätymisajan sekä valitun ohjelman keston.

Päätymisajan muuttaminen

Paina päätymisaika-painiketta. Joka kerta, kun painiketta painetaan, aika muuttuu 3 tunnin lisäyksinä ja valitun viiveajan valo syttyy.

Päätymisaikatoiminnon peruminen Jos haluat peruuttaa päätymisajan laskennan ja käynnistää ohjelman heti:

- * Aseta päätymisaika nolnaan (tyhjennä kaikki päätymisaikamerkkivalot), tai pidä Päälle/Pois-painiketta painettuna 3 sekunnin ajan. Päätymisaika peruutetaan, kun kone sammutetaan ja käynnistetään uudelleen.
- * Valitse sitten uudelleen ohjelma, jota haluat käyttää.
- * Käynnistä ohjelma Käynnistys/Peruutus-painikkeella.

Ohjelman käynnistys

- * Käynnistä ohjelma Käynnistys/Peruutus-painikkeella.
- * Ohjelman käynnistymisen osoittava ohjelman seurantavallo syttyy.



Kone palautuu OFF-tilaan, kun mitään ohjelmaa ei ole käynnistetty tai mitään painiketta ei ole painettu 10 minuuttiin ohjelmavalinnan aikana. Näyttö ja kaikki merkkivalot sammutetaan.

Kun painat Päälle/Pois-painiketta, tiedot valitusta ohjelmasta tulevat näkyviin.

Luukkulukko

Koneen täyttöluukussa on lukitusjärjestelmä, joka estää luukun avaamisen tilanteessa, jossa veden taso ei ole avaamiseen sopiva. Kun pesukoneen täyttöluukku on lukittu, paneeliin syttyy "Luukku lukossa" -merkkivalo.

Muutokset ohjelman käynnistyttyä

Pyykin lisääminen ohjelman käynnistyttyä:

Koneen pysäyttäminen (tauko)

Kytke kone taukotilaan ohjelman ollessa käynnissä painamalla Käynnistys/Tauko-painiketta. Käynnistys/Tauko ja koneen käyntivaiheen merkkivalo alkavat vilkkua ohjelman seurantailmaisimessa kertoen, että kone on kytketty taukotilaan. Myös täyttöluukun merkkivalo vilkkuu, kunnes luukun voi avata. Täyttöluukun valo on sammunut, kun luukku on valmis avattavaksi, mutta pesuohjelman vaiheen merkkivalo ja Päälle/Pois-merkkivalo jatkavat välkkymistä. Kun täyttöluukun voi avata, täyttöluukun merkkivalo sammuu pesuohjelman vaiheen merkkivalon sammumisen lisäksi.

Lisätoiminnon, nopeuden ja lämpötilan muuttaminen

Pesuohjelman saavuttaman vaiheen mukaan voit peruuttaa tai aktivoida lisätoimintoja. Katso kohta "Lisätoiminnon valinta". Voit myös muuttaa nopeus- ja lämpötila-asetuksia. Katso kohdat "Linkousnopeuden valinta" ja "Lämpötilan valinta".



Jos muutokset eivät ole sallittuja, vastaava merkkivalo vilkkuu 3 kertaa.

Pyykin lisääminen tai poistaminen

- * Paina Käynnistys/Tauko-painiketta koneen toiminnan pysäyttämiseksi. Sen ohjelmavaiheen, josta kone kytkettiin taukotilaan, seurantavalo kuitenkin vilkkuu.
- * Odota kunnes täyttöluukun voi avata.
- * Avaa täyttöluukku ja lisää tai poista pyykkiä.
- * Sulje täyttöluukku.
- * Tee tarvittaessa muutokset lisätoiminto-, lämpötila- ja nopeusasetuksiin.
- * Käynnistä kone painamalla Käynnistys/Tauko-painiketta.

Lapsilukko

Käytä lapsilukkotoimintoa estääksesi lapsia peukaloimasta konetta. Näin voit välttää käynnissä olevan ohjelman muutokset.



Voit kytkeä koneen päälle ja pois päältä **Päälle/Pois**-painikkeella, kun lapsilukko on aktiivinen. Kun kytket pesukoneen uudelleen päälle, ohjelma jatkaa kohdasta, johon se pysäytettiin.

Lapsilukon aktivoiminen:

* **Pidä painettuna** 1. lisätoiminnon painiketta 3 sekunnin ajan. "Lapsilukko kytketty päälle" ilmestyy näyttöön ajastinlaskennan jälkeen, sitten kun paneelin pesuohjelmanäytössä on näkynyt vuorotellen ohjelmat "3_2_1". Kun tämä varoitus tulee näkyviin, **1. lisätoiminnon painike** voidaan vapauttaa.

Lapsilukon poistaminen käytöstä:

* **Pidä lisätoimintopainiketta** painettuna 3 sekunnin ajan. Kun pesuohjelmanäytön ajastinlaskenta "3-2-1" on ohi, "Lapsilukko käytössä" -merkkivalo sammuu.

Ohjelman peruuttaminen

Ohjelma peruutetaan, kun kone sammutetaan ja käynnistetään uudelleen. Pidä **Päälle/Pois**-painiketta painettuna 3 sekunnin ajan.



Jos painat **Päälle/Pois**-painiketta Lapsilukko ollessa aktiivinen, ohjelmaa ei peruuteta. Peruuta ensin Lapsilukko.



Jos haluat avata täyttöluukun, kun olet peruuttanut pesuohjelman, mutta luukkua ei ole mahdollista avata, koska vedenpinnan taso koneessa on täyttöaukon yläpuolella, kierrä **Ohjelmanvalitsin Linkous+Tyhjennys**-ohjelmaan ja tyhjennä vesi koneesta.

Ohjelman loppu

Loppu-merkkivalo syttyy, kun pesuohjelma on päättynyt. Jollet paina mitään painiketta 10 minuuttiin, kone kytkeytyy OFF-tilaan. Näyttö ja kaikki merkkivalot sammutetaan.

Kun painat **Päälle/Pois**-painiketta, näkyviin tulevat suoritettut ohjelmavaiheet.

Äänenvoimakkuuden asettaminen

Matala äänenvoimakkuus ja korkea äänenvoimakkuus

Mukkaa äänenvoimakkuutta pitämällä 2. lisätoimintopainiketta painettuna 3 sekunnin ajan.

Laite on varustettu "Valmiustilalla"

Laite siirtyy automaattisesti suljettu-tilaan, jos mitään ohjelmaa ei käynnistetä, tai jos muita toimintoja ei suoriteta laitteen **Päälle/Pois**-kytkemisen jälkeisen valintavaiheen aikana, tai jos mitään muita toimintoja ei suoriteta noin 10 minuuttiin valitsemasi ohjelman päättymisen jälkeen. Näyttö ja kaikki merkkivalot sammutetaan. Kun painat **Päälle/Pois**-painiketta, tiedot valitusta ohjelmasta tulevat näkyviin. Tarkista, että valinnat ovat oikeat ennen ohjelman käynnistämistä. Säädä tarvittaessa uudelleen. Se ei ole vika.

Pikakäyttöopas

Koneen käyttövalmistelut

- Tarkista ovatko letkut liitetty kunnolla.
- Liitä pyykinpesukone verkkovirtaan.
- Käännä hana täysin auki.
- Aseta pyykki pesukoneeseen.
- Lisää pesuainetta ja huuhteluainetta.

Ohjelman valinta

- Valitse pesuohjelma pyykin tyyppin, määrän ja likaantumistasen mukaan ohjelma- ja kulutustaulukon sekä lämpötilataulukon mukaisesti.

Lisätoiminnon valinta

Valitse haluttu lisätoiminto ennen ohjelman käynnistämistä. Aina ohjelman valinnan jälkeen ohjelman kanssa käytettävissä olevien lisätoimintojen merkkivalot syttyvät. Kun lisätoiminto on valittu, myös sisäosan merkkivalo syttyy.

Ohjelman käynnistys

- Käynnistä ohjelma painamalla Käynnistys/Tauko-painiketta.
- Ohjelman käynnistymisen osoittava ohjelman seurantavalo syttyy.



Jos mitään ohjelmaa ei käynnistetä tai mitään näppäintä ei paineta 1 minuutin sisään ohjelman valintavaiheen aikana, kone kytkeytyy taukotilaan ja lämpötilan, nopeuden ja täyttöluukun merkkivalojen valaistustaso laskee. Muut merkkivalot ja ilmaisimet sammuvat. Kun ohjelma valitsinta kierretään tai jotakin painiketta painetaan, merkkivalo ja ilmaisimet syttyvät uudelleen.

Ohjelman loppu

Kun ohjelma päättyy, Loppu-symboli tulee näkyviin.

Jollet paina mitään painiketta 10 minuuttiin, kone kytkeytyy OFF-tilaan. Näyttö ja kaikki merkkivalot sammutetaan.

Kun painat Pälle/Pois-painiketta, näkyviin tulevat suoritettut ohjelmavaiheet.

Ohjelman peruuttaminen

Ohjelma peruutetaan, kun kone sammutetaan ja käynnistetään uudelleen. Pidä **Pälle/Pois**-painiketta painettuna 3 sekunnin ajan.

Lapsilukko

Käytä lapsilukkotoimintoa estääksesi lapsia käsittelemästä konetta. Näin voit välttää käynnissä olevan ohjelman muutokset.



Voit kytkeä koneen päälle ja pois päältä **Pälle/Pois**-painikkeella, kun lapsilukko on aktiivinen. Kun kytket pesukoneen uudelleen päälle, ohjelma jatkaa kohdasta, johon se pysäytettiin.

Lapsilukon aktivoiminen:

* **Pidä** 1. lisätoimintopainiketta painettuna 3 sekuntia. "Lapsilukko kytketty päälle" ilmestyy näyttöön ajastinlaskennan jälkeen, sitten kun paneelin laskenta päättyy. Voit vapauttaa **1. lisätoimintopainikkeen**, kun tämä varoitus on näkyvissä.

Lapsilukon poistaminen käytöstä:

* **pidä** lisätoimintopainiketta painettuna 3 sekunnin ajan. Kun pesuohjelmanäytön ajastinlaskenta on ohi, "Lapsilukko käytössä" -merkkivalo sammuu.

Kunnossapito ja puhdistus

Tuotteen käyttöikä pitenee ja usein ilmenevät ongelmat vähenevät, jos se puhdistetaan säännöllisin väliajoin.

Pesuainelokeron puhdistaminen

Puhdista pesuainelokero säännöllisin väliajoin (4–5 pesukerran jälkeen) kuten alla on kuvattu, jotta estetään pesuauheen kertyminen.

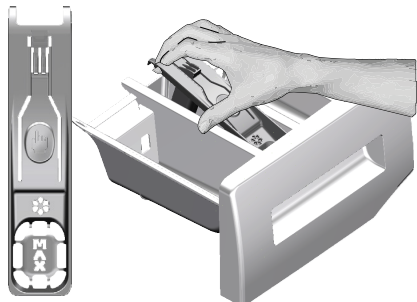

Irrota imuputken takaosa irrottamalla se kuten kuvassa.

- Paina huuhteluaineosaston imuputken täplitettyä kärkeä ja vedä sitä itseäsi kohti, kunnes osasto on irti koneesta.



Jos normaalia suurempi määrä vettä ja huuhteluaineen sekoitusta alkaa kertyä huuhteluaineosastoon, puhdista imuputki.

- Pese pesuainelokero ja imuputki runsaalla haalealla vedellä pesualtaassa. Käytä suojakäsineitä tai käytä soveliasta harjaa välttääksesi jäämien joutumista kosketuksiin ihon kanssa puhdistuksen aikana.
- Aseta puhdistuksen jälkeen imuputki paikoilleen ja aseta lokero paikoilleen.

Täyttöluukun ja rummun puhdistus

Laitteet joissa on rummun puhdistusohjelma, katso Laitteen käyttö - ohjelmat.

Laitteet, joissa ei ole rummun puhdistusohjelmaa, noudata seuraavia vaiheita **rummun puhdistuksessa**:

Valitse lisätoiminto **Lisävesi** tai **Lisähuuhtelu**. Käytä **puuvilla-ohjelmaa** ilman esipesua. Aseta **valtuutetuista huoltoliikkeistä saatava rummunpuhdistusaineen valmistajan suosittelema lämpötilataso**. Suorita toimenpide **lisäämättä pyykkiä laitteeseen**. Ennen kuin käynnistät ohjelman, lisää 1 pussi rummun erikoispuhdistusainetta (jos erikoispuhdistusainetta ei ole saatavissa, lisää 100 g kalkinpoistoainetta jauheena) pääpesuainelokeroon (lokero nro 2). Jos kalkinpoistoaine on tablettimuodossa, laita vain yksi tabletti pääpesuainelokeroon nro 2. Kuivaa palkeen alapuoli linalla, kun ohjelma on päättynyt.



Toista rummun puhdistus kahden kuukauden välein.

Käytä pesukoneille soveltuvaa kalkinestoainetta.

Varmista jokaisen pesun jälkeen, ettei rumpuun jää vieraita aineita.



Jos kuvassa näkyvän tiivisteen reiät ovat tukossa, avaa ne hammastikulla.



Vieraat metalliaineet aiheuttavat ruostetahroja rumpuun. Puhdista tahrat rummusta ruostumattomalle teräkselle tarkoitettulla puhdistusaineella. Älä koskaan käytä teräsvillaa.



VAROITUS: Älä käytä sientä tai hankaavia materiaaleja. Ne vahingoittavat maalattuja pintoja, ja kromattuja ja muovisia pintoja.

Rungon ja ohjauspaneelin puhdistaminen

Pyyhi koneen runko pesuaineviedellä tai tarvittaessa syövyttämättömällä miedolla geelipuhdistusaineella ja kuivaa pehmeällä liinalla. Käytä ohjauspaneelin puhdistamisessa vain pehmeää, kosteaa liinaa.

Vedenotto-suodattimien puhdistaminen

Kaikkien vedenottoventtiilien päissä on suodatin koneen taustapuolella, samoin kaikkien vedenottoletkujen päissä, jossa ne on kiinnitetty hanaan. Suodattimet estävät vieraiden esineiden ja lian pääsyn pesukoneeseen veden mukana. Suodattimet on puhdistettava niiden likaannuttua.

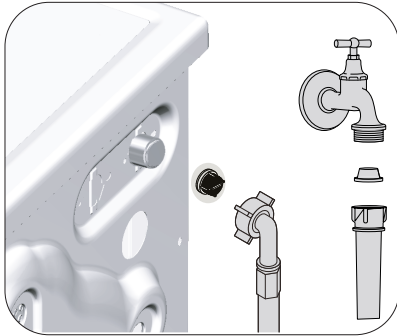

- Sulje hanat.
- Irrota vedenottoletkujen mutterit vedenottoventtiilien suodattimiin pääsemiseksi. Puhdista ne sopivalla harjalla. Jos suodattimet ovat hyvin likaisia, voit irrottaa ne pihdeillä ja puhdistaa ne.
- Ota suodatin ulos vedenottoletkun litteästä päästä tiivisteineen ja puhdista ne huolellisesti juoksevilla vedellä.
- Aseta tiiviste ja suodatin varovasti takaisin paikalleen ja kiristä letkun mutterit käsin.

Jäämaveden poistaminen ja pumpun suodattimen puhdistaminen

Laitteen suodatinjärjestelmä estää kiinteiden esineiden kuten nappien, kolikoiden ja kangaskuitujen, aiheuttaman pumpun juoksupyörän tukkeutumisen pesuvettä poistettaessa. Vesi poistuu silloin ilman ongelmia ja pumpun käyttöikä pitenee.

Jollei kone pysty poistamaan vettä, pumpun suodatin voi olla tukossa. Suodatin on puhdistettava aina, kun se tukkeutuu tai 3 kuukauden välein. Vesi on poistettava ensin pumpun suodattimen puhdistamiseksi. Lisäksi ennen koneen kuljettamista (esimerkiksi muutettaessa toiseen taloon) ja kun veden jäätyminen on mahdollista, vesi on tyhjennettävä koneesta kokonaan.



VAROITUS: Pumpun suodattimeen jääneet vierasesineet voivat vahingoittaa pesukonetta tai aiheuttaa melua.



VAROITUS: Jos laite ei ole käytössä, kytke hana pois päältä, irrota syöttöletku ja tyhjennä vesi koneen sisältä, jotta vältetään veden jäätyminen koneen sisälle.



VAROITUS: Sulje laitteen letkun hana jokaisen käytön jälkeen.

Likaisen suodattimen puhdistamiseksi ja veden poistamiseksi:

- Irrota kone pistorasiasta sen verkkovirrasta irrottamiseksi.



VAROITUS: Veden lämpötila pesukoneen sisällä voi nousta jopa 90 °C asteeseen. Jotta vältetään palovammojen vaara, puhdista suodatin vasta, kun pesukoneen sisällä oleva vesi on jäähtynyt.

- Avaa suodattimen tulppa.
- Jos suodattimen tulppa koostuu kahdesta kappaleesta, paina suodattimen tulpan salppaa alaspäin ja vedä kappale ulos itseesi päin.



Jos suodattimen tulppa on yksiosainen, vedä tulpaa molemmilta puolilta ylhäältä sen avaamiseksi.

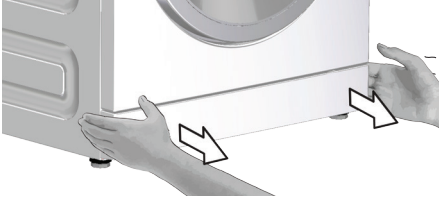

Voit irrottaa suodattimen kannen painamalla kevyesti suojalevyä alaspäin ohuella muovikätkisellä työkalulla suodatinkannen yläpuolella olevan kolon kautta. Älä poista kantta metallikätkisellä työkalulla.

- Joissain laitteissa on hätätyhjennysletku, mutta ei kaikissa. Noudata alla olevia vaiheita veden tyhjentämiseksi.

Jos laitteessa on hätätyhjennysletku, vesi poistetaan:

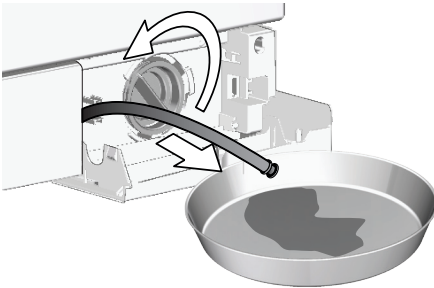

- Vedä hätätyhjennysletku irti paikaltaan
- Aseta suuri keräysastia letkun suun alle. Tyhjennä vesi keräysastiaan vetämällä tulpaa irti letkun päästä. Kun astia on

täynnä, tuki letkunsuu laittamalla tulppa takaisin. Kun astia on tyhjenetty, toista edellä oleva toimenpide, kunnes kaikki vesi on tyhjenetty koneesta.

- Kun vesi tyhjentäminen on loppu, sulje letkun pää tulpalla, ja laita letku paikoilleen.
- Käännä pumpun suodatinta sen irrottamiseksi.
- Puhdista kaikki jäämät suodattimesta, samoin pumpun juoksupyörän alueelta mahdolliset kuidut.
- Vaihda suodatin.
- Jos suodattimen tulppa koostuu kahdesta osasta, sulje suodattimen tulppa painamalla kielekettä. Jos tulppa on yksiosainen, aseta ensin alaosan kielekkeet paikoilleen ja sulje painamalla yläosaa.

Vianetsintä

Ohjelma ei käynnisty luokun sulkemisen jälkeen.

- Käynnistä / Keskeytä / Peruuta -painiketta ei ole painettu. >>> **Paina Käynnistä / Keskeytä / Peruuta-painiketta.*

Ohjelmaa ei voi käynnistää tai valita.

- Pesukone on voinut kytkeä itsensä suojaustilaan syöttöongelman vuoksi (kuten sähköjännite, vedenpaine jne.). >>> *Paina Päälle/Pois-painike 3 sekunnin ajan koneen tehdasasetusten palauttamiseksi. (Ohjelman peruuttaminen)*

Vettä pesukoneessa.

- Tuotteeseen on voinut jäädä vettä johtuen tuotannon laadunvalvontaprosesseista. >>> *Tämä ei ole vika. Vesi ei vahingoita konetta.*

Vettä vuotaa koneen pohjasta.

- Letkuissa tai pumpun suodattimessa voi olla ongelmia. >>> *Varmista, että vedenottoletkujen tiivisteet on kiinnitetty kunnolla. Liitä letku hanaan tiukasti.*
- Pumpun suodatin ei ehkä ole kokonaan suljettu. >>> *Varmista, että pumpun suodatin on täysin suljettu.*

Laite ei täyty vedellä.

- Hana on käännetty kiinni. >>> *Avaa hanat.*
- Veden tuloletku voi olla mutkalla. >>> *Suorista letku.*
- Veden ottosuodatin voi olla tukossa. >>> *Puhdista suodatin.*
- Täyttöluukku on raollaan. >>> *Sulje täyttöluukku.*

Pyykinpesukone ei tyhjä vettä.

- Veden poistoletku saattaa olla tukkeutunut tai taipunut. >>> *Puhdista tai suorista letku.*
- Pumpun suodatin on tukossa. >>> *Puhdista pumpun suodatin.*

Kone tärisee tai pitää meteliä.

- Kone voi seistä epätasapainossa. >>> *Säädä koneen jalat tasoon.*
- Pumppusuodattimeen on voinut joutua kova esine. >>> *Puhdista pumppusuodatin.*
- Kuljetuksen aikaisia turvapultteja ei ole poistettu. >>> *Irrota kuljetuksen turvapultit.*
- Koneessa voi olla liian vähän pyykkiä. >>> *Lisää pesukoneeseen lisää pyykkiä.*
- Kone voi olla epätasapainossa pyykin vuoksi. >>> *Ota koneesta pois vähän pyykkiä tai jaa kuormaa käsin tasaisemmaksi sen jakamiseksi tasaisemmin koneen sisällä.*
- Kone saattaa nojata jäykkään esineeseen. >>> *Tarkista, ettei pesukone nojaa mitään esinettä vasten.*

Kone pysähtyi lähes heti, kun ohjelma käynnistyi.

- Pesukone voi pysähtyä hetkellisesti alhaisen jännitteen vuoksi. >>> *Se käynnistyy uudelleen, kun jännite on taas normaalilla tasolla.*

Vesi poistaa suoraan sisään ottamansa veden.

- Tyhjennysletku ei ehkä ole tarpeeksi korkealla. >>> *Liitä veden tyhjennysletku kuten käyttöoppaassa on kuvattu.*

Pesukoneessa ei näy vettä pesun aikana.

- Veden pintaa ei voi nähdä pesukoneen ulkopuolelta. Se ei ole ongelma.

Täyttöluukku ei voi avata.

- Luukun lukko on aktivoitunut koneessa olevan veden tason vuoksi. >>> *Tyhjennä vesi suorittamalla pumppaus tai linkousohjelma.*
- Pesukone saattaa lämmittää vettä tai se on linkousvaiheessa. >>> *Odota, että ohjelma päättyy.*
- Lapsilukko on aktivoitu. Luukun lukko deaktivoituu muutaman minuutin kuluttua ohjelman päättymisestä. >>> *Odota muutama minuutti luukun lukon deaktivoitumista.*

Pesu kestää kauemmin kuin mitä käyttöoppaassa on kerrottu. [*]

- Vedenpaine on liian matala. >>> *Kone odottaa, kunnes siinä on vettä riittävästi, jotta vältetään liian vähäisestä vesimäärästä johtuva heikko pesutulos. Sen vuoksi pesuaika pitenee.*
- Sähköjännite voi olla liian matala. >>> *Pesuaika pitenee sähköjännitteen ollessa matala huonon pesutuloksen välttämiseksi.*
- Veden tulolämpötila voi olla liian matala. >>> *Veden lämpenemiseen vaadittava aika voi olla pitempi kylminä vuodenaikoina. Myös pesuaika voi pidentyä huonon pesutuloksen välttämiseksi.*
- Huuhtelukertojen määrää ja/tai huuhteluveden määrää on voitu lisätä. >>> *Kone lisää huuhteluveden määrää, kun tarvitaan hyvä huuhtelu ja lisää tarvittaessa ylimääräisen huuhteluvaiheen.*
- Liiallista vaahtoamista saattaa esiintyä ja automaattinen vaahtonimujärjestelmä on voinut aktivoitua liiallisen pesuainemäärän vuoksi. >>> *Käytä suositeltua pesuainemäärää.*

Ohjelma-aika ei vähene. (Näytöllä varustetut mallit) [*]

- Ajastin voi pysähtyä vedenoton aikana. >>> *Ajastinilmaisin ei vähennä aikaa, kun kone ottaa tarvitsemansa määrän vettä. Pesukone odottaa, kunnes vettä on riittävä määrä, jotta vältetään veden puutteesta johtuva huono pesutulos. Ajastinilmaisin jatkaa ajan laskemista tämän jälkeen.*
- Ajastin voi pysähtyä lämmityksen aikana. >>> *Ajastinilmaisin ei vähennä aikaa, ennen kuin kone saavuttaa valitun lämpötilan.*
- Ajastin voi pysähtyä linkouksen aikana. >>> *Automaattinen epätasapainon havaitsemisjärjestelmä on voinut aktivoitua rummussa olevan pyykin epätasaisen jakauman vuoksi.*

Ohjelma-aika ei vähene. [*]

- Pyykki voi olla epätasapainossa koneen rummussa. >>> *Automaattinen epätasapainon havaitsemisjärjestelmä on voinut aktivoitua rummussa olevan pyykin epätasaisen jakauman vuoksi.*

Laite ei kytkeydy linkousvaiheeseen. [*]

- Pyykki voi olla epätasapainossa koneen rummussa. >>> *Automaattinen epätasapainon havaitsemisjärjestelmä on voinut aktivoitua rummussa olevan pyykin epätasaisen jakauman vuoksi.*
- Pesukone ei linkoa, jos vesi ei ole tyhjentynyt täysin. >>> *Tarkasta suodatin ja poistoletku.*
- Liiallista vaahtoamista saattaa esiintyä ja automaattinen vaahtonimujärjestelmä on voinut aktivoitua liiallisen pesuainemäärän vuoksi. >>> *Käytä suositeltua pesuainemäärää.*

Pesutulos on huono: Pyykki muuttuu harmaaksi. ()**

- On käytetty pitkään liian vähäistä pesuainemäärää. >>> *Käytä veden kovuudelle ja pyykin määrälle suositeltua määrää pesuainetta.*
- Pyykkiä on pesty pitkän aikaa liian matalilla lämpötiloilla. >>> *Pyykkiä on pesty pitkän aikaa liian matalilla lämpötiloilla.*
- Käytetty riittämätön määrä pesuainetta kovalle vedelle. >>> *Riittämättömän pesuainemäärän käyttäminen veden ollessa kovaa aiheuttaa lian tarttumisen pyykkiin, mikä muuttaa tekstiilin aikaa myöten harmaaksi. Jos pyykki on päässyt muuttumaan harmaaksi, sitä on hyvin vaikea palauttaa ennalleen. Käytä veden kovuudelle ja pyykin määrälle suositeltua määrää pesuainetta.*
- Käytetty liian paljon pesuainetta. >>> *Käytä veden kovuudelle ja pyykin määrälle suositeltua määrää pesuainetta.*

Pesutulos on huono: Tahrat eivät lähde tai pyykki ei valkaistu. ()**

- Pesuainetta on käytetty riittämätön määrä. >>> *Käytä suositeltu määrä pyykille sopivaa pesuainetta.*
- Koneeseen on laitettu liikaa pyykkiä. >>> *Älä ylitäytä pesukonetta. Lataa määrä, joka on suositeltu kohdassa "Ohjelma ja kulutustaulukko".*
- Väärä ohjelma tai lämpötila on saatettu valita. >>> *Valitse pestävälle pyykille oikea ohjelma ja lämpötila.*
- Käytetty vääränlaista pesuainetta. >>> *Käytä koneelle sopivaa alkuperäistä pesuainetta.*
- Pesuainetta on laitettu väärään lokeroon. >>> *Laita pesuaine oikeaan lokeroon. Älä sekoita huuhteluainetta pesuaineeseen, kun laitat sitä huuhteluainelokeroon.*

Pesutulos on huono: Pyykissä näkyvä öljyisiä tahroja. ()**

- Säännöllistä rumpun puhdistusta ei ole suoritettu. >>> *Puhdistu rumpu säännöllisesti. Katso tätä koskeva kohta.*

Pesutulos on huono: Vaatteet tuoksuvat epämiellyttävälle. ()**

- Rumpuun kertyy hajuja ja bakteereja, kun pyykkiä pestään jatkuvasti matalissa lämpötiloissa ja/tai lyhyillä ohjelmilla. >>> *Jätä pesuaineen annostelulokero samoin kuin pesukoneen täyttöluukku auki jokaisen pesun jälkeen. Sillä tavoin pesukoneen sisälle ei voi muodostua bakteereille suotuissa kosteaa ympäristöä.*

Vaatteiden väri on haalistunut. ()**

- Koneeseen on laitettu liikaa pyykkiä. >>> *Älä ylitäytä pesukonetta.*
- Käytettävä pesuaine on kastunut. >>> *Säilytä pesuainetta kuivissa tiloissa, äläkä altista sitä liiallisille lämpötiloille.*
- Korkeampi lämpötila on valittu. >>> *Valitse oikea ohjelma ja lämpötila pyykin laadun ja likaantumisasasteen mukaan.*

Pesukone ei huuhto hyvin.

- Käytetyn pesuaineen määrä, merkki ja säilytysolosuhteet eivät ehkä ole oikeat. >>> *Käytä pesukoneelle ja pyykille sopivaa pesuainetta. Säilytä pesuainetta kuivissa tiloissa äläkä altista niitä liiallisille lämpötiloille.*
- Pesuainetta on saatettu laittaa väärään lokeroon. >>> *Jos pesuainetta laitetaan esipesulokeroon, vaikka esipesujaksoa ei ole valittu, pesukone saattaa ottaa tämän pesuaineen huuhtelu- tai huuhteluainejakson aikana. Laita pesuaine oikeaan lokeroon.*
- Pumpun suodatin on tukossa. >>> *Tarkista suodatin.*
- Tyhjennysletku on mutkalla. >>> *Tarkista tyhjennysletku.*

Pyykki on pesun jälkeen jäykkää.(**)

- Pesuainetta on käytetty riittämätön määrä.>>> *Jos vedenkovuus on korkea, riittämättömän pesuainemäärän käyttö saattaa aikaa myöten kovettaa pyykin. Käytä riittävä määrä pesuainetta veden kovuuden mukaisesti.*
- Pesuainetta on saatettu laittaa väärään lokeroon. >>> *Jos pesuainetta laitetaan esipesulokeroon, vaikka esipesujaksoa ei ole valittu, pesukone saattaa ottaa tämän pesuaineen huuhtelu- tai huuhteluainejakson aikana. Laita pesuaine oikeaan lokeroon.*
- Pesuainetta on saattanut sekoittaa huuhteluaineeseen. >>> *Älä sekoita huuhteluainetta ja pesuainetta. Pese ja puhdista lokero kuumalla vedellä.*

Pyykki ei tuoksu huuhteluaineelle.(**)

- Pesuainetta on saatettu laittaa väärään lokeroon. >>> *Jos pesuainetta laitetaan esipesulokeroon, vaikka esipesujaksoa ei ole valittu, pesukone saattaa ottaa tämän pesuaineen huuhtelu- tai huuhteluainejakson aikana. Pese ja puhdista lokero kuumalla vedellä. Laita pesuaine oikeaan lokeroon.*
- Pesuainetta on saattanut sekoittaa huuhteluaineeseen. >>> *Älä sekoita huuhteluainetta ja pesuainetta. Pese ja puhdista lokero kuumalla vedellä.*

Pesuainejäämiä pesuainelokerossa.(**)

- Pesuainetta on laitettu märkään lokeroon. >>> *Kuivaa pesuainelokero, ennen kuin laitat siihen pesuainetta.*
- Pesuaine on kastunut. >>> *Säilytä pesuainetta kuivissa tiloissa, äläkä altista sitä liiallisille lämpötiloille.*
- Vedenpaine voi olla liian matala. >>> *Tarkista vedenpaine.*
- Pääpesuainelokeron pesuaine on saattanut kastua esipesuvedenoton yhteydessä. Pesuainelokeron reiät ovat tukossa. >>> *Tarkista reiät ja puhdista ne, jos ne ovat tukossa.*
- Pesuaineen annostelijan venttiileissä saattaa olla vikaa. >>> *Ota yhteyttä valtuutettuun huoltoedustajaan.*
- Pesuainetta on saattanut sekoittaa huuhteluaineeseen. >>> *Älä sekoita huuhteluainetta ja pesuainetta. Pese ja puhdista lokero kuumalla vedellä.*
- Säännöllistä rumpun puhdistusta ei ole suoritettu. >>> *Puhdista rumpu säännöllisesti. Katso tätä koskeva kohta .*

Pyykkiin jää pesuainejäämiä.(**)

- Koneeseen on laitettu liikaa pyykkiä. >>> *Älä ylitäytä pesukonetta.*
- Väärä ohjelma tai lämpötila on saatettu valita. >>> *Valitse pestävälle pyykille oikea ohjelma ja lämpötila.*
- Käytetty vääränlaista pesuainetta. >>> *Valitse pestävälle pyykille oikea pesuaine.*

Koneen sisään muodostuu liikaa vaahtoa.(**)

- Käytetään pesukoneelle sopimatonta pesuainetta. >>> *Käytä pesukoneelle sopivia pesuaineita.*
- Käytetty liikaa pesuainetta. >>> *Käytä vain tarvittava määrä pesuainetta.*
- Pesuainetta on säilytetty väärissä olosuhteissa. >>> *Säilytä pesuainetta suljetussa ja kuivassa paikassa. Älä säilytä liian kuumissa tiloissa.*
- Jotkut verkkomaiset tekstiilit, kuten tylli, voivat aiheuttaa liiallista vaahtoamista rakenteensa vuoksi. >>> *Käytä tämän tyyppisille tekstiileille vähemmän pesuainetta.*
- Pesuainetta on laitettu väärään lokeroon. >>> *Laita pesuaine oikeaan lokeroon.*
- Huuhteluaine otetaan liian aikaisin. >>> *Venttiileissä tai pesuaineen annostelulokerossa voi olla ongelma. Ota yhteys valtuutettuun huoltoedustajaan.*

Pesuainelokeron päälle nousee vaahtoa.

- Käytetty liian paljon pesuainetta. >>> *Sekoita 1 lusikallinen huuhteluainetta ja ½ litraa vettä ja kaada sekoitus pesuainelokeron pääpesuainelokeroon.*
- Lisää "Ohjelma ja kulutustaulukko" -kohdassa ilmoitettu maksimimäärä pesuohjelmalle sopivaa pesuainetta koneeseen. Jos lisää muita kemikaaleja (tahrannoistainetta, valkaisuainetta jne.), vähennä pesuaineen määrää.

Pyykki jää märeksi ohjelman loputtua.(*)

- Liiallista vaahtoamista saattaa esiintyä ja automaattinen vaahdonimujärjestelmä on voinut aktivoitua liiallisen pesuainemäärän vuoksi. >>> *Käytä suositeltua pesuainemäärää.*

* Kone ei siirry linkousvaiheeseen, jos pyykki ei ole tasaisesti jakautunut rummussa. Sillä estetään vahingot koneelle ja sen ympäristölle. Pyykki on selviteltävä ja lingottava uudelleen.

** Säännöllistä rumpun puhdistusta ei ole suoritettu. >>> *Puhdista rumpu säännöllisesti.*



VAROITUS: Jollet saa ongelmaa poistettua, vaikka olet noudattanut tämän kappaleen ohjeita, ota yhteys jälleenmyyjään tai valtuutettuun huoltoedustajaan. Älä yritä korjata toimimatonta laitetta itse.

GRUNDIG NORDIC
GLYNITVEIEN 25, PB 234
1402 SKI, NORWAY