

# GRUNDIG

## Εντοιχιζόμενος φούρνος

Εγχειρίδιο Χρήστη



GEBM19400BMPHI

385443329\_4/ EL/ R.AA/ 7/7/2023 2:42 μμ  
7757787694



## Καλωσορίσατε!

Αγαπητέ Πελάτη,

Ευχαριστούμε που επιλέξατε αυτό το προϊόν Grundig. Θα θέλαμε το προϊόν αυτό, που κατασκευάστηκε με υψηλή ποιότητα και τεχνολογία, να σας προσφέρει τα καλύτερα δυνατά αποτελέσματα. Επομένως, διαβάστε προσεκτικά το παρόν εγχειρίδιο και κάθε άλλο παρεχόμενο έγγραφο τεκμηρίωσης, πριν χρησιμοποιήσετε το προϊόν.

Λαμβάνετε υπόψη σας όλες τις πληροφορίες και προειδοποιήσεις που αναφέρονται στο εγχειρίδιο χρήσης. Με αυτό τον τρόπο θα προστατεύετε τον εαυτό σας και το προϊόν από τους κινδύνους που μπορεί να προκύψουν.

Φυλάξτε το εγχειρίδιο χρήσης. Αν παραδώσετε το προϊόν σε άλλον, παραδώστε μαζί και το εγχειρίδιο του προϊόντος. Το εγχειρίδιο αυτό περιέχει προϋποθέσεις εγγύησης, μεθόδους χρήσης και αντιμετώπισης τυχόν προβλημάτων για το προϊόν που κατέχετε.

### Τα σύμβολα στο εγχειρίδιο χρήσης και οι περιγραφές τους:



Κίνδυνος που μπορεί να επιφέρει θάνατο ή τραυματισμό.



Σημαντικές πληροφορίες ή χρήσιμες συμβουλές για τη χρήση.



Διαβάστε το εγχειρίδιο χρήσης.



Προειδοποίηση για καυτή επιφάνεια.

**ΕΠΙΣΗ-  
ΜΑΝΣΗ**

Κίνδυνος που μπορεί να επιφέρει υλικές ζημιές στο προϊόν ή το περιβάλλον του.

**Arçelik A.Ş.**  
Karaağaç caddesi No:2-6  
34445 Sütlüce/Istanbul/TURKEY  
Made in TURKEY

## Πίνακας Περιεχομένων

<b>1 Οδηγίες ασφαλείας</b> .....	<b>4</b>	5.2 Λειτουργία της Μονάδας Ελέγχου Φούρνου .....	23
1.1 Προβλεπόμενη χρήση .....	4	5.3 Ρυθμίσεις .....	27
1.2 Ασφάλεια παιδιών, ευάλωτων ατόμων και κατοικιδίων .....	4	<b>6 Γενικές πληροφορίες για το ψήσιμο</b> .....	<b>31</b>
1.3 Ασφαλής χρήση ηλεκτρικού ρεύματος .....	5	6.1 Γενικές προειδοποιήσεις σχετικά με το ψήσιμο στον φούρνο.....	31
1.4 Ασφάλεια κατά τη μεταφορά.....	7	6.1.1 Πίτες και φαγητά φούρνου .....	32
1.5 Ασφάλεια εγκατάστασης.....	7	6.1.2 Κρέας, ψάρια και πουλερικά.....	35
1.6 Ασφάλεια χρήσης .....	8	6.1.3 Γκριλ .....	36
1.7 Προειδοποιήσεις θερμοκρασίας ..	8	6.1.4 Φαγητά δοκιμής.....	37
1.8 Χρήση αξεσουάρ .....	9	<b>7 Συντήρηση και καθαρισμός</b> .....	<b>38</b>
1.9 Ασφάλεια μαγειρέματος.....	9	7.1 Γενικές πληροφορίες καθαρισμού	38
1.10 Ασφάλεια συντήρησης και καθαρισμού .....	10	7.2 Καθαρισμός των αξεσουάρ.....	39
1.11 Αυτοκαθαρισμός υψηλής θερμοκρασίας (Πυρόλυση).....	10	7.3 Καθαρισμός του πίνακα ελέγχου ..	39
<b>2 Οδηγίες προστασίας του περιβάλλοντος</b> .....	<b>11</b>	7.4 Καθαρισμός του εσωτερικού του φούρνου (χώρου μαγειρέματος) ..	40
2.1 Οδηγία περί αποβλήτων.....	11	7.5 Εύκολος καθαρισμός με ατμό .....	40
2.1.1 Συμμόρφωση με την Οδηγία περί αποβλήτων ηλεκτρικού και ηλεκτρονικού εξοπλισμού (ΑΗΕΕ) και απόρριψη του προϊόντος στο τέλος της ωφέλιμης ζωής του.....	11	7.6 Αυτοκαθαρισμός υψηλής θερμοκρασίας .....	41
2.2 Πληροφορίες για τη συσκευασία ..	11	7.7 Καθαρισμός της πόρτας του φούρνου .....	42
2.3 Συστάσεις για Εξοικονόμηση Ενέργειας.....	11	7.8 Αφαίρεση του εσωτερικού τζαμιού της πόρτας του φούρνου.....	43
<b>3 Το προϊόν σας</b> .....	<b>13</b>	7.9 Καθαρισμός της λάμπας του φούρνου .....	44
3.1 Παρουσίαση του προϊόντος.....	13	<b>8 Επίλυση προβλημάτων</b> .....	<b>45</b>
3.2 Εισαγωγή στον πίνακα ελέγχου του προϊόντος και χρήση .....	13		
3.2.1 Πίνακας ελέγχου .....	14		
3.2.2 Λειτουργία του πίνακα ελέγχου του φούρνου.....	15		
3.3 Τρόποι λειτουργίας του φούρνου	16		
3.4 Αξεσουάρ του προϊόντος.....	17		
3.5 Χρήση αξεσουάρ προϊόντος.....	18		
3.6 Τεχνικές Προδιαγραφές.....	21		
<b>4 Πρώτη Χρήση</b> .....	<b>22</b>		
4.1 Πρώτη ρύθμιση χρονοδιακόπτη ..	22		
4.2 Αρχικός Καθαρισμός .....	22		
<b>5 Χρήση του φούρνου</b> .....	<b>23</b>		
5.1 Γενικές πληροφορίες για τη χρήση του φούρνου .....	23		



## 1 Οδηγίες ασφαλείας

- Η ενότητα αυτή περιλαμβάνει οδηγίες ασφαλείας για την προστασία από τον κίνδυνο σωματικών ή υλικών ζημιών.
- Αν το προϊόν παραδοθεί σε τρίτους για προσωπική χρήση ή για χρήση ως μεταχειρισμένο προϊόν, πρέπει να παραδοθούν μαζί του και το εγχειρίδιο χρήσης, οι ετικέτες προϊόντος και άλλα σχετικά έγγραφα και εξαρτήματα.
- Η εταιρεία μας δεν θα φέρει καμία ευθύνη για ζημίες που ενδέχεται να προκύψουν αν δεν τηρηθούν οι παρούσες οδηγίες.
- Η μη τήρηση των οδηγιών αυτών θα καταστήσει άκυρη κάθε εγγύηση.
- Οι εργασίες εγκατάστασης και επισκευών πρέπει να διενεργούνται από τον κατασκευαστή, το εξουσιοδοτημένο σέρβις ή ένα άτομο που ορίζει η εταιρεία εισαγωγής.
- Χρησιμοποιείτε μόνο γνήσια ανταλλακτικά και αξεσουάρ.
- Μην επισκευάσετε ή αντικαταστήσετε κανένα εξάρτημα του προϊόντος εκτός αν αυτό προβλέπεται ρητά στο εγχειρίδιο χρήσης.
- Μην πραγματοποιείτε τεχνικές τροποποιήσεις στο προϊόν.



### 1.1 Προβλεπόμενη χρήση

- Αυτό το προϊόν έχει σχεδιαστεί για οικιακή χρήση. Δεν είναι κατάλληλο για επαγγελματική χρήση.
- Μη χρησιμοποιείτε το προϊόν σε κήπους, μπαλκόνια ή άλλους εξωτερικούς χώρους. Αυτό το προϊόν προορίζεται για χρήση σε οικιακούς χώρους και στις κουζίνες προσωπικού σε καταστήματα, γραφεία και άλλα περιβάλλοντα εργασίας.
- **ΠΡΟΕΙΔΟΠΟΙΗΣΗ:** Αυτό το προϊόν πρέπει να χρησιμοποιείται μόνο για μαγείρεμα. Δεν πρέπει να χρησιμοποιηθεί για άλλους σκοπούς, όπως για θέρμανση του χώρου.
- Ο φούρνος μπορεί να χρησιμοποιηθεί για την απόψυξη, το μαγείρεμα και το ψήσιμο φαγητού στο φούρνο και τη σχάρα.
- Το προϊόν αυτό δεν θα πρέπει να χρησιμοποιείται για θέρμανση χώρων, θέρμανση πιάτων, για άπλωμα πετσετών ή ρούχων στη λαβή για στέγνωμα.



### 1.2 Ασφάλεια παιδιών, ευάλωτων ατόμων και κατοικιδίων

- Το προϊόν αυτό μπορεί να χρησιμοποιηθεί από παιδιά 8 χρονών και άνω και από άτομα

- των οποίων οι σωματικές, αισθητηριακές ή διανοητικές ικανότητες δεν είναι πλήρως ανεπτυγμένες ή που δεν έχουν εμπειρία και γνώση, εφόσον αυτά τα άτομα επιβλέπονται ή έχουν εκπαιδευτεί στην ασφαλή χρήση του προϊόντος και σχετικά με τους κινδύνους που αυτό μπορεί να παρουσιάσει.
- Τα παιδιά δεν θα πρέπει να παίζουν με το προϊόν. Οι εργασίες καθαρισμού και συντήρησης από τον χρήστη δεν πρέπει να γίνονται από παιδιά, εκτός αν αυτά βρίσκονται υπό επίβλεψη.
  - Αυτό το προϊόν δεν πρέπει να χρησιμοποιείται από άτομα με περιορισμένες σωματικές, αισθητηριακές ή διανοητικές ικανότητες (περιλαμβανομένων παιδιών), εκτός αν αυτά παραμένουν υπό επίβλεψη ή λαμβάνουν τις απαραίτητες οδηγίες.
  - Τα παιδιά πρέπει να βρίσκονται υπό επίβλεψη, ώστε να εξασφαλίζεται ότι δεν παίζουν με το προϊόν.
  - Τα ηλεκτρικά προϊόντα είναι επικίνδυνα για παιδιά και κατοικίδια. Τα παιδιά και τα κατοικίδια δεν πρέπει να παίζουν με το προϊόν, ούτε να ανεβαίνουν πάνω του ή να μπαίνουν μέσα.

- Μην τοποθετείτε πάνω στο προϊόν αντικείμενα που μπορεί να προσπαθήσουν να τα φτάσουν τα παιδιά.
- **ΠΡΟΕΙΔΟΠΟΙΗΣΗ:** Κατά τη διάρκεια της χρήσης, οι προσπελάσιμες επιφάνειες του προϊόντος θα έχουν υψηλή θερμοκρασία. Κρατάτε τα παιδιά μακριά από το προϊόν.
- Κρατάτε όλα τα υλικά συσκευασίας μακριά από παιδιά. Υπάρχει κίνδυνος τραυματισμού και πρόκλησης ασφυξίας.
- Όταν η πόρτα του προϊόντος είναι ανοιχτή, μην τοποθετείτε βαριά αντικείμενα πάνω στην πόρτα και μην επιτρέπετε σε παιδιά να καθίσουν πάνω της. Αυτό μπορεί να προκαλέσει ανατροπή του φούρνου ή ζημιά στους μεντεσέδες της πόρτας.
- Για την ασφάλεια των παιδιών, κόψτε το φινιρίσμα ρευματοληψίας και καταστήστε το προϊόν μη λειτουργικό πριν το απορρίψετε.



### 1.3 Ασφαλής χρήση ηλεκτρικού ρεύματος

- Συνδέστε το προϊόν σε γειωμένη πρίζα που προστατεύεται από ασφάλεια της ονομαστικής τιμής ρεύματος που αναφέρεται στην ετικέτα τύπου. Αναθέστε σε ειδικευμένο ηλεκτρολόγο να κάνει την εγκατάσταση

- γείωσης. Μη χρησιμοποιήσετε το προϊόν χωρίς γείωση που συμμορφώνεται με τους τοπικούς / εθνικούς κανονισμούς.
- Το φως ή η ηλεκτρική σύνδεση του προϊόντος πρέπει να βρίσκεται σε εύκολα προσβάσιμη θέση (όπου δεν θα επηρεάζεται από τη φλόγα της πλάκας εστιών). Αν αυτό δεν είναι εφικτό, η ηλεκτρική εγκατάσταση στην οποία συνδέεται το προϊόν πρέπει να περιλαμβάνει ένα μηχανισμό (όπως ασφάλεια, διακόπτη, διακόπτη με κλειδί κλπ.) η οποία συμμορφώνεται με τους ηλεκτρικούς κανονισμούς και αποσυνδέει όλους τους πόλους από το δίκτυο ρεύματος.
  - Το προϊόν δεν πρέπει να είναι συνδεδεμένο στην πρίζα κατά τις εργασίες εγκατάστασης, επισκευής και μετακίνησης.
  - Συνδέστε το προϊόν σε πρίζα που συμμορφώνεται με τις τιμές τάσης και συχνότητας που αναφέρονται στην ετικέτα τύπου.
  - Αν η συσκευή σας δεν διαθέτει καλώδιο ρεύματος, χρησιμοποιήστε μόνο το καλώδιο ρεύματος που περιγράφεται στην ενότητα "Τεχνικές Προδιαγραφές".
  - Μη σφηνώνετε το καλώδιο ρεύματος κάτω και πίσω από το προϊόν. Μην τοποθετείτε βαριά αντικείμενα πάνω στο καλώδιο ρεύματος. Το καλώδιο ρεύματος δεν πρέπει να είναι λυγισμένο, συμπιεσμένο ούτε να έρχεται σε επαφή με οποιαδήποτε πηγή θερμότητας.
  - Η πίσω επιφάνεια του φούρνου αποκτά υψηλή θερμοκρασία κατά τη χρήση. Τα καλώδια ρεύματος δεν πρέπει να έρχονται σε επαφή με την πίσω επιφάνεια, γιατί οι συνδέσεις μπορούν να υποστούν ζημιά.
  - Μη σφηνώνετε τα καλώδια ρεύματος μέσα στην πόρτα του φούρνου και μην τα περνάτε πάνω από καυτές επιφάνειες. Αλλιώς, μπορεί να λιώσει η μόνωση των καλωδίων και να προκληθεί φωτιά λόγω βραχυκυκλώματος.
  - Χρησιμοποιείτε μόνο γνήσιο καλώδιο. Μη χρησιμοποιείτε καλώδια που είναι κομμένα ή έχουν υποστεί ζημιά ή καλώδια επέκτασης.
  - Αν το καλώδιο ρεύματος υποστεί ζημιά, πρέπει να αντικατασταθεί από τον κατασκευαστή, ένα εξουσιοδοτημένο σέρβις ή από άτομο καθορισμένο από τον εισαγωγέα, για την αποφυγή ενδεχόμενων κινδύνων.
  - **ΠΡΟΕΙΔΟΠΟΙΗΣΗ:** Πριν αντικαταστήσετε τον λαμπτήρα του φούρνου, βεβαιωθείτε ότι το προϊόν έχει αποσυνδεθεί από το ρεύμα δικτύου, για να απο-

φύγετε τον κίνδυνο ηλεκτροπληξίας. Αποσυνδέστε το προϊόν από την πρίζα ή απενεργοποιήστε την ασφάλεια από τον πίνακα ασφαλειών.

Αν η συσκευή σας διαθέτει καλώδιο ρεύματος και φισ:

- Μη συνδέσετε το προϊόν σε πρίζα που είναι χαλαρή, έχει βγει από την υποδοχή της, είναι σπασμένη, λερωμένη, λαδωμένη, με κίνδυνο επαφής με νερό (για παράδειγμα, νερό που μπορεί να τρέξει από τον πάγκο).
- Ποτέ μην αγγίζετε το φισ ρευματοληψίας με υγρά χέρια! Σε καμία περίπτωση μην αφαιρέσετε το φισ από την πρίζα τραβώντας το καλώδιο, πάντα τραβάτε το ίδιο το φισ.
- Βεβαιωθείτε ότι το φισ του προϊόντος έχει συνδεθεί με ασφάλεια στην πρίζα, για την αποφυγή δημιουργίας ηλεκτρικών τόξων.

#### 1.4 Ασφάλεια κατά τη μεταφορά

- Αποσυνδέστε το προϊόν από το ρεύμα δικτύου πριν μεταφέρετε το προϊόν.
- Το προϊόν είναι βαρύ, μεταφέρετε το προϊόν με τουλάχιστον δύο άτομα.
- Μη χρησιμοποιείτε την πόρτα και/ή τη λαβή για τη μεταφορά ή τη μετακίνηση του προϊόντος.

- Μην τοποθετείτε άλλα είδη πάνω στο προϊόν και μεταφέρετε το προϊόν σε όρθια θέση.
- Όταν χρειάζεται να μεταφέρετε το προϊόν, τυλίξτε το με υλικό συσκευασίας με φυσαλίδες ή με παχύ χαρτόνι και στερεώστε το υλικό ελαφρά με ταινία. Ασφαλίστε τη συσκευή σφιχτά με ταινία για να προστατέψετε από ζημιά τα αφαιρούμενα ή κινητά μέρη της συσκευής και την ίδια τη συσκευή.
- Ελέγξτε τη γενική εμφάνιση του προϊόντος για τυχόν ζημιές που μπορεί να έχουν προκύψει κατά τη μεταφορά.

#### 1.5 Ασφάλεια εγκατάστασης

- Ελέγξτε το προϊόν για τυχόν ζημιά πριν την εγκατάστασή του. Αν το προϊόν έχει υποστεί ζημιά, μην προχωρήσετε στην εγκατάστασή του.
- Μην εγκαταστήσετε το προϊόν κοντά σε πηγές θερμότητας (σώματα καλοριφέρ, σόμπες κλπ.).
- Διατηρείτε ανοικτό τον χώρο γύρο από όλους τους αγωγούς αερισμού του προϊόντος.
- Για την αποφυγή υπερθέρμανσης, το προϊόν δεν πρέπει να εγκατασταθεί πίσω από διακοσμητικές πόρτες.

## 1.6 Ασφάλεια χρήσης

- Να βεβαιώνετε ότι το προϊόν απενεργοποιείται μετά από κάθε χρήση.
- Αν δεν πρόκειται να χρησιμοποιήσετε το προϊόν για μεγάλο διάστημα, αποσυνδέστε το από την πρίζα ή απενεργοποιήστε την ασφάλεια στον πίνακα ασφαλειών.
- Μη χρησιμοποιήσετε το προϊόν αν έχει οποιαδήποτε ζημιά ή βλάβη. Σε αυτή την περίπτωση, αποσυνδέστε τις συνδέσεις ρεύματος / αερίου του προϊόντος και καλέστε το εξουσιοδοτημένο σέρβις.
- Μη χρησιμοποιείτε το προϊόν εάν έχει αφαιρεθεί ή ραγίσει το τζάμι της μπροστινής πόρτας.
- Μην ανεβαίνετε πάνω στο προϊόν για να φθάσετε κάτι ή για οποιονδήποτε άλλο λόγο.
- Ποτέ μη χρησιμοποιήσετε το προϊόν αν η κρίση ή ο συντονισμός σας έχει επηρεαστεί από τη χρήση οινόπνευματος και/ή ναρκωτικών.
- Τα εύφλεκτα αντικείμενα που διατηρούνται στον χώρο μαγειρέματος μπορεί να αναφλεγούν. Ποτέ μη φυλάσσετε εύφλεκτα αντικείμενα μέσα στον χώρο μαγειρέματος.
- Η λαβή του φούρνου δεν είναι στεγνωτήριο για πετσέτες. Όταν χρησιμοποιείτε το προϊόν

μην κρεμάτε πετσέτες, γάντια ή παρόμοια υφασμάτινα είδη στη λαβή.

- Οι μεντεσέδες στην πόρτα του προϊόντος κινούνται κατά το άνοιγμα και το κλείσιμο της πόρτας και μπορεί να προκαλέσουν κίνδυνο εμπλοκής. Όταν ανοίγετε / κλείνετε την πόρτα, μην πιάνετε την περιοχή των μεντεσέδων.

## 1.7 Προειδοποιήσεις θερμοκρασίας

- **ΠΡΟΕΙΔΟΠΟΙΗΣΗ:** Τα προσβάσιμα μέρη του προϊόντος θα έχουν υψηλή θερμοκρασία κατά τη χρήση. Προσέχετε να αποφεύγετε να αγγίζετε το προϊόν και τις αντιστάσεις θέρμανσης. Τα παιδιά ηλικίας κάτω των 8 ετών δεν πρέπει να βρίσκονται κοντά στο προϊόν χωρίς την επίβλεψη ενήλικου.
- Μην τοποθετείτε εύφλεκτα / εκρηκτικά υλικά κοντά στο προϊόν, επειδή οι πλευρές του θα βρίσκονται σε υψηλή θερμοκρασία κατά τη λειτουργία του.
- Επειδή μπορεί να εξέλθει ατμός, παραμένετε μακριά ενώ ανοίγετε την πόρτα του φούρνου. Ο ατμός μπορεί να κάψει τα χέρια, το πρόσωπο και/ή τα μάτια σας.



- Κατά τη λειτουργία, το προϊόν μπορεί να αποκτήσει υψηλή θερμοκρασία. Πρέπει να προσέχετε να αποφεύγετε να αγγίζετε τα καυτά μέρη, το εσωτερικό του φούρνου και τις αντιστάσεις θέρμανσης.
- Πάντα χρησιμοποιείτε γάντια φούρνου ανθεκτικά στη θερμότητα ενώ τοποθετείτε φαγητό στον καυτό φούρνο ή αφαιρείτε το φαγητό από τον καυτό φούρνο κλπ.

### 1.8 Χρήση αξεσουάρ

- Είναι σημαντικό να τοποθετείτε τη συρμάτινη σχάρα και το ταψί σωστά πάνω στα συρμάτινα ράφια. Για περισσότερες πληροφορίες, ανατρέξτε στην ενότητα "**Χρήση αξεσουάρ**".
- Τα αξεσουάρ μπορούν να προξενήσουν ζημιά στο τζάμι της πόρτας όταν κλείνετε την πόρτα του φούρνου. Πρέπει πάντα να σπρώχνετε τα αξεσουάρ μέχρι να τερματίσουν μέσα στον χώρο μαγειρέματος.

### 1.9 Ασφάλεια μαγειρέματος

- Προσέχετε όταν χρησιμοποιείτε αλκοολούχα ποτά στο μαγείρεμα του φαγητού σας. Το οινόπνευμα εξατμίζεται σε υψηλές θερμοκρασίες και μπορεί να προκαλέσει φωτιά επειδή

μπορεί να αναφλεγεί αν έρθει σε επαφή με καυτές επιφάνειες.

- Τα κατάλοιπα τροφίμων, τυχόν λάδι κλπ. στον χώρο μαγειρέματος μπορεί να αναφλεγούν. Πριν το μαγείρεμα, αφαιρείτε το μεγάλο μέρος αυτών των ακαθαρσιών.
- Κίνδυνος τροφικής δηλητηρίασης: Μην κρατάτε φαγητό στον φούρνο περισσότερο από 1 ώρα πριν ή μετά το μαγείρεμα. Διαφορετικά μπορεί να προκληθεί τροφική δηλητηρίαση ή άλλες ασθένειες.
- Μην θερμαίνετε μέσα στον φούρνο κλειστά μεταλλικά κουτιά και γυάλινα βάζα. Η πίεση που θα δημιουργηθεί μέσα στο μεταλλικό κουτί/βάζο μπορεί να το κάνει να σκάσει.
- Τοποθετήστε το χαρτί ψησίματος σε ένα μαγειρικό σκεύος ή πάνω στο αξεσουάρ φούρνου (ταψί, συρμάτινη σχάρα κλπ.) μαζί με το φαγητό και τοποθετήστε το σύνολο μέσα στον προθερμασμένο φούρνο. Για αποφυγή του κινδύνου να αγγίξουν τις αντιστάσεις του φούρνου, αφαιρέστε τα τμήματα του χαρτιού ψησίματος που εξέρχουν από το αξεσουάρ ή το δοχείο. Μην χρησιμοποιείτε ποτέ χαρτί ψησίματος σε θερμοκρασία φούρνου υψηλότερη από τη μέγιστη θερμοκρασία χρήσης που υποδεικνύεται στο

χαρτί ψησίματος. Ποτέ μην τοποθετήσετε χαρτί ψησίματος απευθείας πάνω στη βάση του φούρνου.

- Μην τοποθετείτε δίσκους και ταψιά ψησίματος, πιάτα ή αλουμινόχαρτο απευθείας πάνω στη βάση του φούρνου. Η θερμότητα που συσσωρεύεται μπορεί να προκαλέσει ζημιά στη βάση του φούρνου.
- Κλείνετε την πόρτα του φούρνου κατά το ψήσιμο με γκριλ. Οι καυτές επιφάνειες μπορούν να προκαλέσουν εγκαύματα!
- Τα φαγητά που δεν είναι κατάλληλα για ψήσιμο στο γκριλ προκαλούν κίνδυνο για φωτιά. Ψήνετε στο γκριλ μόνο τρόφιμα που είναι κατάλληλα για την ισχυρή θέρμανση στο γκριλ. Επίσης, μην τοποθετείτε το φαγητό πολύ πίσω πάνω στη σχάρα. Αυτή είναι η πιο καυτή περιοχή και τα λιπαρά φαγητά μπορεί να αναφλεγούν.

### 1.10 Ασφάλεια συντήρησης και καθαρισμού

- Περιμένετε να κρυώσει το προϊόν πριν το καθαρίσετε. Οι καυτές επιφάνειες μπορούν να προκαλέσουν εγκαύματα!
- Ποτέ μην πλένετε το προϊόν ψεκάζοντας ή χύνοντας νερό πάνω του! Υπάρχει κίνδυνος ηλεκτροπληξίας!

- Μη χρησιμοποιείτε ατμοκαθαριστές για τον καθαρισμό του προϊόντος γιατί αυτό μπορεί να προκαλέσει ηλεκτροπληξία.
- Μη χρησιμοποιείτε σκληρά καθαριστικά που χαράζουν, μεταλλικές ξύστρες, σύρμα τριψίματος ή λευκαντικά για να καθαρίσετε το τζάμι της μπροστινής πόρτας του φούρνου / (αν υπάρχει) το τζάμι της πάνω πόρτας του φούρνου. Αυτά τα υλικά μπορεί να χαράξουν την επιφάνεια του γυαλιού και να προκαλέσουν θραύση του.
- Διατηρείτε τον πίνακα χειρισμού πάντα καθαρό και στεγνό. Αν η επιφάνειά του είναι υγρή και λερωμένη, μπορεί να προκληθούν προβλήματα στον χειρισμό των λειτουργιών.

### 1.11 Αυτοκαθαρισμός υψηλής θερμοκρασίας (Πυρόλυση)

- Κατά τον αυτοκαθαρισμό, οι επιφάνειες φθάνουν σε υψηλότερες θερμοκρασίες σε σχέση με την κανονική χρήση. Κρατήστε τα παιδιά μακριά.
- Οι καυτές επιφάνειες προκαλούν εγκαύματα! Μην αγγίζετε το προϊόν κατά τον αυτοκαθαρισμό και κρατάτε τα παιδιά μακριά από το προϊόν. Περιμένετε τουλάχιστον 30 λεπτά πριν αφαιρέσετε τα κατάλοιπα.

- Κατά τον αυτοκαθαρισμό θα αναδίδεται καπνός, επειδή καίγονται τα κατάλοιπα των φαγητών. Αερίζετε καλά την κουζίνα σας κατά τη διαδικασία αυτοκαθαρισμού.
- Πριν ξεκινήσετε τον καθαρισμό, καθαρίστε τις εξωτερικές επιφάνειες του φούρνου και τα κατάλοιπα φαγητού μέσα στον φούρνο χρησιμοποιώντας ένα πανί βρεγμένο με σαπυνοδιάλυμα. Αφαιρέστε όλα τα

αξεσουάρ και τα μαγειρικά σκεύη από τον φούρνο. Αν το προϊόν έχει προϊόν ανθεκτικά στην πυρόλυση (ανθεκτικά στον καθαρισμό με υψηλή θερμοκρασία), δεν χρειάζεται να αφαιρέσετε αυτά τα αξεσουάρ από τον φούρνο.

- Αν υπάρχει πλάκα εστιών πάνω από το φούρνο σας, μη χρησιμοποιείτε την πλάκα εστιών κατά τον πυρολυτικό καθαρισμό.

## 2 Οδηγίες προστασίας του περιβάλλοντος

### 2.1 Οδηγία περί αποβλήτων

#### 2.1.1 Συμμόρφωση με την Οδηγία περί αποβλήτων ηλεκτρικού και ηλεκτρονικού εξοπλισμού (ΑΗΕΕ) και απόρριψη του προϊόντος στο τέλος της ωφέλιμης ζωής του

Αυτό το προϊόν συμμορφώνεται με την Οδηγία της ΕΕ περί ΑΗΕΕ (2012/19/ΕΕ). Αυτό το προϊόν φέρει ένα σύμβολο ταξινόμησης για απόβλητα ηλεκτρικού και ηλεκτρονικού εξοπλισμού (ΑΗΗΕ).



Το προϊόν αυτό έχει κατασκευαστεί με εξαρτήματα υψηλής ποιότητας και υλικά που μπορούν να επαναχρησιμοποιηθούν και είναι κατάλληλα για ανακύκλωση. Για τον λόγο αυ-

τό, μην πετάξετε το προϊόν μαζί με τα κοινά οικιακά απορρίμματα ή άλλα απόβλητα, στο τέλος της ωφέλιμης ζωής του. Παραδώστε το σε σημείο συλλογής για την ανακύκλωση ηλεκτρικού και ηλεκτρονικού εξοπλισμού. Μπορείτε να ρωτήσετε τις τοπικές σας αρχές σχετικά με αυτά τα σημεία συλλογής. Η κατάλληλη απόρριψη της συσκευής συμβάλλει στην αποτροπή ενδεχόμενων αρνητικών συνεπειών για το περιβάλλον και την ανθρώπινη υγεία.

#### Συμμόρφωση με την Οδηγία RoHS:

Το προϊόν που προμηθευτήκατε συμμορφώνεται με την Οδηγία RoHS της ΕΕ (2011/65/ΕΕ). Δεν περιέχει επιβλαβή και απαγορευμένα υλικά που καθορίζονται στην Οδηγία.

### 2.2 Πληροφορίες για τη συσκευασία

Τα υλικά συσκευασίας του προϊόντος κατασκευάζονται από ανακυκλώσιμα υλικά σύμφωνα με τους Εθνικούς Περιβαλλοντικούς Κανονισμούς. Μην απορρίψετε τα άχρηστα υλικά συσκευασίας μαζί με τα οικιακά ή άλλα απόβλητα, αλλά παραδώστε τα στα σημεία συλλογής υλικών συσκευασίας που έχουν οριστεί από τις τοπικές αρχές.

### 2.3 Συστάσεις για Εξοικονόμηση Ενέργειας

Σύμφωνα με τον κανονισμό (ΕΥ) 66/2014, πληροφορίες σχετικά με την ενεργειακή απόδοση μπορείτε να βρείτε στην τεκμηρίωση του προϊόντος που συνοδεύει το προϊόν.

Οι προτάσεις που ακολουθούν θα σας βοηθήσουν να χρησιμοποιείτε το προϊόν με οικολογικό και ενεργειακά αποδοτικό τρόπο:

- Αφήνετε τα κατεψυγμένα τρόφιμα να αποψυχθούν πριν τα ψήσετε.

- Μέσα στο φούρνο χρησιμοποιείτε δοχεία σκούρου χρώματος και από εμαγιέ, που έχουν καλύτερα χαρακτηριστικά μεταφοράς θερμότητας.
- Αν προβλέπεται στη συνταγή ή στο εγχειρίδιο χρήστη, πάντα προθερμαίνετε. Μην ανοίγετε την πόρτα του φούρνου συχνά κατά τη διάρκεια του ψησίματος.
- Για ψήσιμο μεγάλης διάρκειας, απενεργοποιείτε το προϊόν 5 έως 10 λεπτά πριν την ώρα λήξης του ψησίματος. Έτσι μπορείτε να εξοικονομήσετε έως και 20% του ρεύματος με χρήση της υπολειπόμενης θερμότητας.
- Προσπαθήστε να μαγειρεύετε συγχρόνως περισσότερα από ένα φαγητά στο φούρνο όταν αυτό είναι εφικτό. Μπορείτε να μαγειρεύετε ταυτόχρονα τοποθετώντας δύο μαγειρικά σκεύη πάνω στη συρμάτινη σχάρα. Επιπλέον, αν μαγειρεύετε φαγητά το ένα μετά το άλλο, εξοικονομείτε ενέργεια επειδή ο φούρνος δεν θα χάσει τη θερμότητά του.
- Μην ανοίγετε την πόρτα του φούρνου όταν ψήνετε στη λειτουργία "Οικ. θέρμανση με ανεμιστήρα". Αν δεν ανοίγει η πόρτα του προϊόντος, η εσωτερική θερμοκρασία έχει βελτιστοποιηθεί για εξοικονόμηση ενέργειας στον τρόπο λειτουργίας "Οικ. θέρμανση με ανεμιστήρα", και αυτή η θερμοκρασία μπορεί να διαφέρει από αυτή που φαίνεται στην οθόνη.

## 3 Το προϊόν σας

### 3.1 Παρουσίαση του προϊόντος

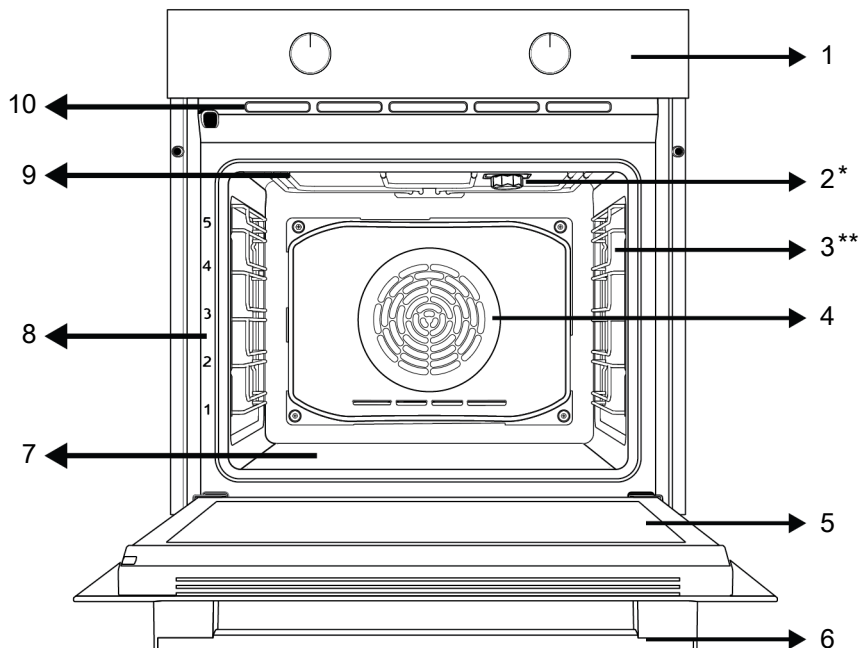

1 Πίνακας ελέγχου

3 Συρμάτινα ράφια

5 Πόρτα

7 Κάτω αντίσταση (κάτω από την ασφάλινη πλάκα)

9 Πάνω αντίσταση

2 Λάμπα

4 Μοτέρ ανεμιστήρα (πίσω από την ασφάλινη πλάκα)

6 Λαβή

8 Θέσεις ραφιού

10 Οπές αερισμού

\* Διαφέρει ανάλογα με το μοντέλο. Το προϊόν σας μπορεί να μην έχει λάμπα, ή ο τύπος και η θέση της λάμπας μπορεί να διαφέρουν από της εικόνας.

\*\* Διαφέρει ανάλογα με το μοντέλο. Το προϊόν που έχετε ενδέχεται να μη διαθέτει σχάρα. Στην εικόνα, εμφανίζεται ως παράδειγμα ένα προϊόν με σχάρα.

### 3.2 Εισαγωγή στον πίνακα ελέγχου του προϊόντος και χρήση

Στην ενότητα αυτή θα βρείτε μια γενική επισκόπηση και τις βασικές χρήσεις του πίνακα ελέγχου του προϊόντος. Μπορεί να υπάρχουν διαφορές στις εικόνες και σε ορισμένες δυνατότητες, ανάλογα με τον τύπο του προϊόντος.

### 3.2.1 Πίνακας ελέγχου

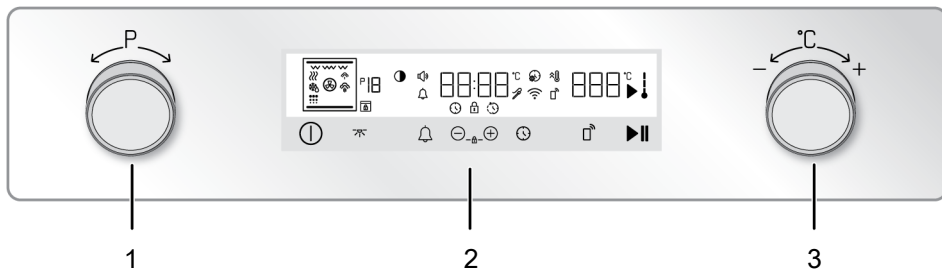

- 1 Περιστροφικό κουμπί επιλογής λειτουργίας
- 3 Περιστροφικό κουμπί επιλογής θερμοκρασίας

2 Μονάδα ελέγχου

Αν υπάρχει περιστροφικό κουμπί (κουμπιά) για τον χειρισμό του προϊόντος σας, σε ορισμένα μοντέλα αυτά τα κουμπιά μπορεί να βγαίνουν έξω όταν τα πατάτε (βυθιζόμενα κουμπιά). Για να κάνετε ρυθμίσεις με ορισμένα από αυτά τα περιστροφικά κουμπιά, πρώτα πρέπει να πιέσετε μέσα το σχετικό περιστροφικό κουμπί και να τραβήξετε έξω το κουμπί. Αφού κάνετε τη ρύθμισή σας, πιέστε το πάλι μέσα στη θέση του.

### 3.2.2 Λειτουργία του πίνακα ελέγχου του φούρνου

#### Περιστροφικό κουμπί επιλογής λειτουργίας

Με το κουμπί επιλογής λειτουργίας μπορείτε να επιλέξετε τους τρόπους λειτουργίας του φούρνου. Για να το επιλέξετε, πρώτα πατήστε το πλήκτρο αφής ① και ενεργοποιήστε το φούρνο. Κατόπιν, περιστρέψτε το περιστροφικό κουμπί επιλογής λειτουργίας προς τα δεξιά/αριστερά.

#### Περιστροφικό κουμπί θερμοκρασίας

Με το περιστροφικό θερμοκρασίας μπορείτε να επιλέξετε τη θερμοκρασία μαγειρέματος. Για να το επιλέξετε, πρώτα πατήστε το πλήκτρο αφής ① και ενεργοποιήστε το φούρνο. Κατόπιν, περιστρέψτε το περιστροφικό κουμπί θερμοκρασίας προς τα δεξιά/αριστερά.

#### Δείκτης εσωτερικής θερμοκρασίας φούρνου

Μπορείτε να καταλάβετε την εσωτερική θερμοκρασία του φούρνου από το σύμβολο εσωτερικής θερμοκρασίας στην οθόνη ενδείξεων. Όταν αρχίζει το μαγείρεμα, το σύμβολο εμφανίζεται στην οθόνη ενδείξεων και όταν η εσωτερική θερμοκρασία του φούρνου φτάσει στη ρυθμισμένη θερμοκρασία, κάθε βαθμίδα του συμβόλου ανάβει.

#### Μονάδα ελέγχου

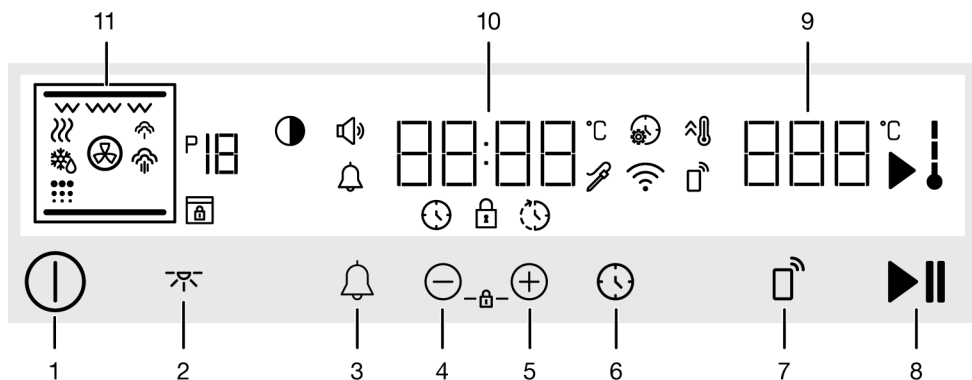

#### Πλήκτρα :











- 1 : Πλήκτρο on/off
- 2 : Πλήκτρο λάμπας
- 3 : Πλήκτρο ειδοποίησης
- 4 : Πλήκτρο μείωσης και προώθησης
- 5 : Πλήκτρο αύξησης και προώθησης
- 6 : Πλήκτρο ώρας και ρυθμίσεων
- 7 : Πλήκτρο τηλεχειρισμού
- 8 : Πλήκτρο έναρξης/διακοπής ψησίματος

#### Περιοχές ενδείξεων :

- 9 : Πεδίο ένδειξης θερμοκρασίας
- 10 : Πεδίο ένδειξης χρονοδιακόπτη/διάρκειας
- 11 : Οθόνη λειτουργιών

#### Σύμβολα στην οθόνη :

- : Σύμβολο χρόνου ψησίματος
- : Σύμβολο ώρας λήξης ψησίματος \*
- : Σύμβολο ειδοποίησης
- : Σύμβολο ψησίματος
- : Σύμβολο εσωτερικής θερμοκρασίας φούρνου
- : Σύμβολο ταχείας θέρμανσης (ενισχυμένης θέρμανσης)
- : Σύμβολο ρυθμίσεων
- : Σύμβολο κλειδώματος πλήκτρων
- : Σύμβολο επιπέδου έντασης ήχου









-  : Σύμβολο φωτεινότητας
-  : Αριθμός λειτουργίας
-  : Σύμβολο απόψυξης
-  : Σύμβολο διατήρησης θερμότητας
-  : Σύμβολο τηλεχειρισμού
-  : Σύμβολο Wi-Fi
-  : Σύμβολο ατμού χαμηλού επιπέδου \*
-  : Σύμβολο ατμού υψηλού επιπέδου \*
-  : Σύμβολο αυτοκαθαρισμού \*
-  : Σύμβολο κλειδώματος πόρτας \*

 : Σύμβολο θερμομέτρου κρέατος \*

\* Διαφέρει ανάλογα με το μοντέλο του προϊόντος. Μπορεί να μη διατίθεται στο δικό σας προϊόν.

### 3.3 Τρόποι λειτουργίας του φούρνου

Στον πίνακα λειτουργιών εμφανίζονται οι τρόποι λειτουργίας του φούρνου σας καθώς και οι ανώτατες και κατώτατες θερμοκρασίες που μπορείτε να ρυθμίσετε για αυτούς. Η σειρά των τρόπων λειτουργίας που αναφέρονται εδώ μπορεί να διαφέρει από τη διαρρύθμιση στο προϊόν που κατέχετε.

Σύμβολο λειτουργίας	Περιγραφή λειτουργίας	Περιοχή θερμοκρασίας (°C)	Περιγραφή και χρήση
	Λειτουργία με ανεμιστήρα	-	Ο φούρνος δεν θερμαίνεται. Λειτουργεί μόνο ο ανεμιστήρας (στο πίσω τοίχωμα). Τα κατεψυγμένα τρόφιμα αποψύχονται ήπια σε θερμοκρασία δωματίου, ενώ το μαγειρεμένο φαγητό κρυώνει. Ο χρόνος που απαιτείται για την απόψυξη ενός ολόκληρου κομματιού κρέατος είναι μεγαλύτερος παρά για φαγητά σε μερίδες.
	Πάνω και κάτω αντίσταση	40-280	Το φαγητό ζεσταίνεται από πάνω και κάτω ταυτόχρονα. Κατάλληλο για κέικ, αρτοσκευάσματα ή κέικ και μαγειρευτά σε φόρμες ψησίματος. Το μαγείρεμα γίνεται με ένα μόνο δίσκο.
	Κάτω αντίσταση	40-220	Μόνο η κάτω αντίσταση είναι αναμμένη. Λειτουργία κατάλληλη για φαγητά που χρειάζονται ρόδισμα στο κάτω μέρος.
	Κάτω/πάνω αντίσταση με υποβοήθηση ανεμιστήρα	40-280	Ο θερμός αέρας που θερμαίνεται από την πάνω και την κάτω αντίσταση κατανέμεται ομοιόμορφα και γρήγορα σε όλο τον φούρνο με τον ανεμιστήρα. Το μαγείρεμα γίνεται με ένα μόνο ταψί.
	Θερμός αέρας	40-280	Ο θερμός αέρας που θερμαίνεται από την αντίσταση ανεμιστήρα κατανέμεται ομοιόμορφα και γρήγορα σε όλο τον φούρνο με τον ανεμιστήρα. Λειτουργία κατάλληλη για μαγειρέμα με περισσότερα από ένα ταψιά σε διαφορετικά επίπεδα.
	Οικ. θέρμανση με ανεμιστήρα	160-220	Για να εξοικονομήσετε ενέργεια, μπορείτε να χρησιμοποιήσετε αυτήν τη λειτουργία αντί να χρησιμοποιείτε το "Θερμός αέρας" στην περιοχή 160-220°C. Αλλά; ο χρόνος μαγειρέματος θα είναι λίγο μεγαλύτερος. Όταν είναι επιλεγμένη αυτή η λειτουργία, εμφανίζεται στην οθόνη το "ECO" για 2 δευτερόλεπτα. Μετά από 2 δευτερόλεπτα, εμφανίζεται η προτεινόμενη τιμή θερμοκρασίας.
	Λειτουργία Πίτσας	40-280	Λειτουργούν η κάτω αντίσταση και η αντίσταση ανεμιστήρα. Λειτουργία κατάλληλη για μαγείρεμα πίτσας.
	Λειτουργία "3D"	40-280	Λειτουργούν η πάνω αντίσταση, η κάτω αντίσταση και η αντίσταση ανεμιστήρα. Κάθε πλευρά του φαγητού θερμαίνεται ομοιόμορφα και γρήγορα. Το μαγείρεμα γίνεται με ένα μόνο ταψί.



	Χαμηλό γκριλ	40-280	Λειτουργεί το μικρό γκριλ στην οροφή του φούρνου. Λειτουργία κατάλληλη για ψήσιμο στη σχάρα μικρών ποσοτήτων.
	Δυνατό γκριλ	40-280	Λειτουργεί το μεγάλο γκριλ στην οροφή του φούρνου. Λειτουργία κατάλληλη για ψήσιμο στη σχάρα μεγάλων ποσοτήτων.
	Δυνατό γκριλ με υποβοήθηση ανεμιστήρα	40-280	Ο θερμός αέρας που θερμαίνεται από το μεγάλο γκριλ κατανέμεται γρήγορα στον φούρνο με τον ανεμιστήρα. Λειτουργία κατάλληλη για ψήσιμο στη σχάρα μεγάλων ποσοτήτων.
	Διατήρηση θερμότητας	40-100	Χρησιμοποιείται για να διατηρεί το φαγητό για πολλή ώρα σε θερμοκρασία που θα είναι έτοιμο για σεββίσιμα.
	Πυρόλυση - λειτουργία οικονομίας	-	Χρησιμοποιείται για αυτοκαθαρισμό του φούρνου σε υψηλή θερμοκρασία. Συνιστάται να χρησιμοποιείται όταν ο φούρνος είναι μόνο λίγο λερωμένος. Δείτε τις προδιαγραφές για τη λειτουργία αυτή στο τμήμα σχετικά με συντήρηση και καθαρισμό.
	Πυρόλυση	-	Χρησιμοποιείται για αυτοκαθαρισμό του φούρνου σε υψηλή θερμοκρασία. Δείτε τις προδιαγραφές για τη λειτουργία αυτή στο τμήμα σχετικά με συντήρηση και καθαρισμό.
	Εύκολος καθαρισμός με ατμό	-	Αυτή η λειτουργία επιτρέπει να μαλακώσουν οι ακαθαρσίες στο εσωτερικό του φούρνου (που δεν έχουν παραμείνει για μεγάλο διάστημα) και να καθαριστούν εύκολα. Δείτε την ενότητα καθαρισμού για εύκολο καθαρισμό με ατμό.

### 3.4 Αξεσουάρ του προϊόντος

Υπάρχουν διάφορα αξεσουάρ μέσα στο προϊόν σας. Στην ενότητα αυτή υπάρχει η περιγραφή των αξεσουάρ και η περιγραφή της σωστής χρήσης τους. Τα παρεχόμενα αξεσουάρ διαφέρουν ανάλογα με το μοντέλο του προϊόντος. Στο προϊόν σας μπορείτε να μην είναι διαθέσιμα όλα τα αξεσουάρ που περιγράφονται στο εγχειρίδιο χρήσης.

 Τα ταψιά μέσα στο προϊόν μπορεί να παραμορφωθούν από την επίδραση της θερμοκρασίας. Αυτό δεν έχει επίδραση στη λειτουργικότητα. Η παραμόρφωση παύει να εμφανίζεται όταν κρυώσει το ταψί.

#### Κανονικό ταψί

Χρησιμοποιείται για πίτες, κατεψυγμένα τρόφιμα και ψήσιμο μεγάλων μεριδών.

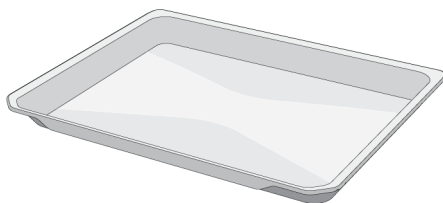

#### Βαθύ ταψί

Χρησιμοποιείται για πίτες, ψήσιμο μεγάλων μεριδών, φαγητό με πολλά υγρά ή για τη συλλογή των υγρών κατά το ψήσιμο στη σχάρα.

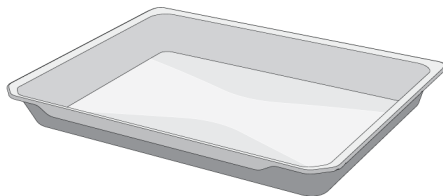

#### Συρμάτινη σχάρα

Χρησιμοποιείται για ψήσιμο ή τοποθέτηση τροφίμων για ψήσιμο σε ταψί, στη σχάρα και για ραγού στο επιθυμητό ράφι.

**Σε μοντέλα με συρμάτινα ράφια:**

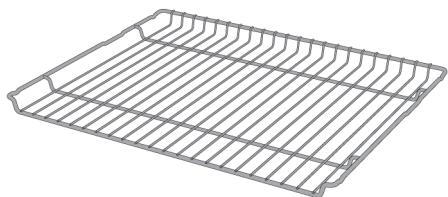

**Σε μοντέλα χωρίς συρμάτινα ράφια:**

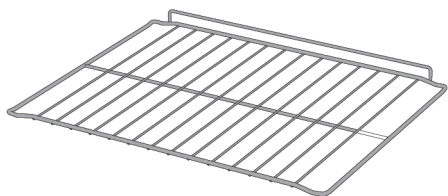

### **3.5 Χρήση αξεσουάρ προϊόντος**

#### **Ράφια μαγειρέματος**

Υπάρχουν 5 θέσεις ραφιών στον χώρο μαγειρέματος. Μπορείτε να δείτε τη σειρά των ραφιών και από τους αριθμούς στο μπροστινό πλαίσιο του φούρνου.

**Σε μοντέλα με συρμάτινα ράφια:**

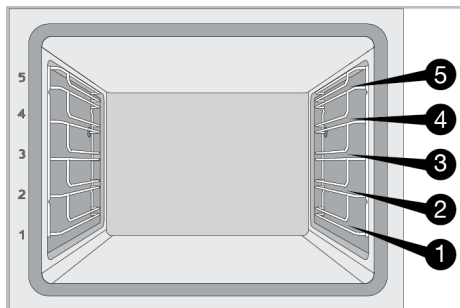

**Σε μοντέλα χωρίς συρμάτινα ράφια:**

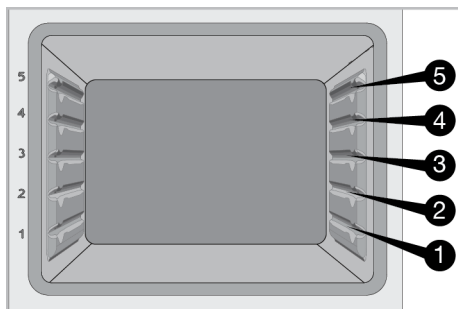

#### **Τοποθέτηση της συρμάτινης σχάρα πάνω στα ράφια μαγειρέματος**

**Σε μοντέλα με συρμάτινα ράφια:**

Είναι κρίσιμης σημασίας να τοποθετείτε σωστά τη συρμάτινη σχάρα πάνω στα συρμάτινα πλευρικά ράφια. Όταν τοποθετείτε τη συρμάτινη σχάρα πάνω στο επιθυμητό ράφι, το ανοικτό τμήμα πρέπει να είναι στο μπροστινό μέρος. Για καλύτερο μαγείρεμα, η συρμάτινη σχάρα πρέπει να ασφαρίζεται στο στοπ του συρμάτινου ραφιού. Δεν πρέπει να περνάει πάνω από το στοπ και να έρχεται σε επαφή με το πίσω τοίχωμα του φούρνου.

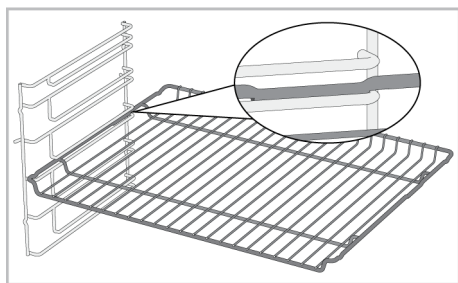

**Σε μοντέλα χωρίς συρμάτινα ράφια:**

Είναι κρίσιμης σημασίας να τοποθετείτε σωστά τη συρμάτινη σχάρα πάνω στα πλευρικά ράφια. Η συρμάτινη σχάρα έχει μόνο μία κατεύθυνση τοποθέτησης πάνω στο ράφι. Όταν τοποθετείτε τη συρμάτινη σχάρα πάνω στο επιθυμητό ράφι, το ανοικτό τμήμα πρέπει να είναι στο μπροστινό μέρος.

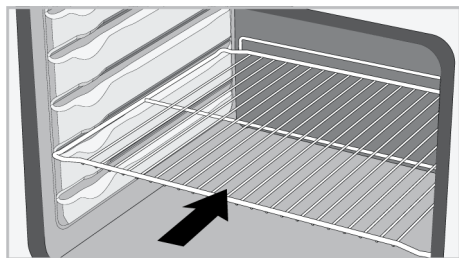

### Τοποθέτηση του ταψιού πάνω στα ράφια μαγειρέματος

#### Σε μοντέλα με συρμάτινα ράφια:

Είναι επίσης καίριας σημασίας να τοποθετείτε σωστά τα ταψιά πάνω στα συρμάτινα πλευρικά ράφια. Όταν τοποθετείτε το ταψί πάνω στο επιθυμητό ράφι, η πλευρά του που έχει σχεδιαστεί για να το κρατάτε πρέπει να είναι στο μπροστινό μέρος. Για καλύτερο μαγείρεμα, το ταψί πρέπει να ασφαλιζεται με την εγκοπή στοπ πάνω στο συρμάτινο ράφι. Δεν πρέπει να περνάει πάνω από την εγκοπή στοπ και να έρχεται σε επαφή με το πίσω τοίχωμα του φούρου.

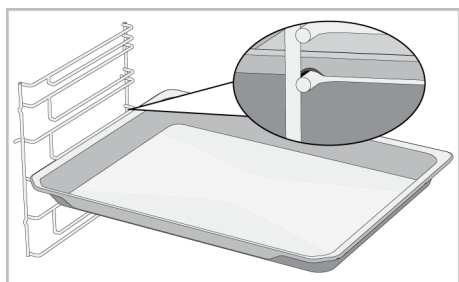

#### Σε μοντέλα χωρίς συρμάτινα ράφια:

Είναι επίσης καίριας σημασίας να τοποθετείτε σωστά τα ταψιά πάνω στα πλευρικά ράφια. Το ταψί έχει μόνο μία κατεύθυνση τοποθέτησης πάνω στο ράφι. Όταν τοποθετείτε το ταψί πάνω στο επιθυμητό ράφι, η πλευρά του που έχει σχεδιαστεί για να το κρατάτε πρέπει να είναι στο μπροστινό μέρος.

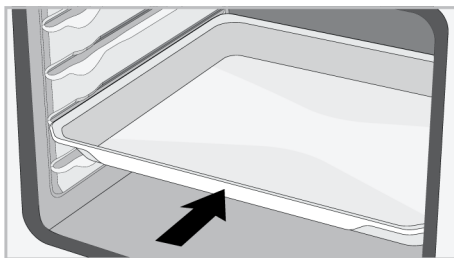

### Λειτουργία στοπ της συρμάτινης σχάρας

Υπάρχει μια λειτουργία στοπ για να εμποδίζει τη συρμάτινη σχάρα να γέρνει έξω από το συρμάτινο ράφι. Με αυτή τη λειτουργία μπορείτε να βγάλετε έξω το φαγητό με ευκολία και ασφάλεια. Όταν αφαιρείτε τη συρμάτινη σχάρα, μπορείτε να την τραβήξετε προς τα εμπρός έως ότου φθάσει το στοπ. Πρέπει να περάσετε αυτό το σημείο για πλήρη αφαίρεση.

#### Σε μοντέλα με συρμάτινα ράφια:

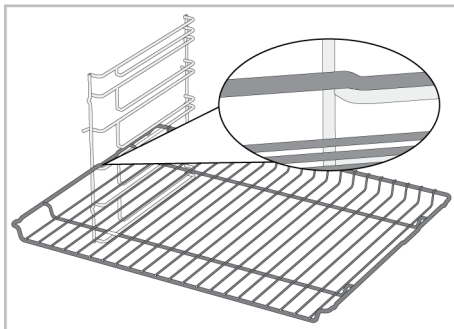

#### Σε μοντέλα χωρίς συρμάτινα ράφια:

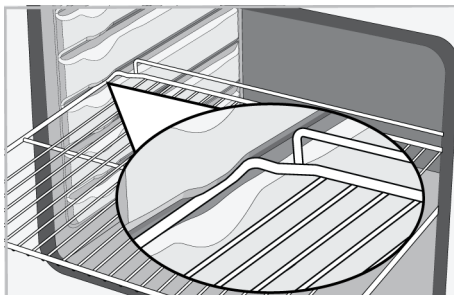

### Λειτουργία στοπ ταψιού - Σε μοντέλα με συρμάτινα ράφια

Υπάρχει επίσης μια λειτουργία στοπ για να εμποδίζει το ταψί να γέρνει έξω από το συρμάτινο ράφι. Όταν αφαιρείτε το ταψί,

ελευθερώστε το από την πίσω εγκοπή στοπ και τραβήξτε το προς το μέρος σας έως ότου φθάσει στην μπροστινή πλευρά. Πρέπει να περάσετε αυτή την εγκοπή στοπ για πλήρη αφαίρεση.

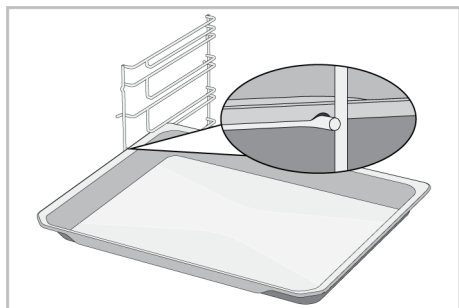

### **Σωστή τοποθέτηση της συρμάτινης σχάρας και του ταψιού πάνω στις τηλεσκοπικές ράγες-Σε μοντέλα με συρμάτινα ράφια και τηλεσκοπικά μοντέλα**

Χάρη στις τηλεσκοπικές ράγες, τα ταψιά ή η συρμάτινη σχάρα μπορούν να τοποθετούνται και να αφαιρούνται εύκολα. Όταν χρησιμοποιείτε ταψιά και συρμάτινες σχάρες με την τηλεσκοπική ράγα, πρέπει να φροντίζετε ώστε οι πείροι στο μπροστινό και στο πίσω μέρος στις τηλεσκοπικές ράγες, να στηρίζονται στα άκρα της σχάρας και του ταψιού (όπως δείχνει η εικόνα).

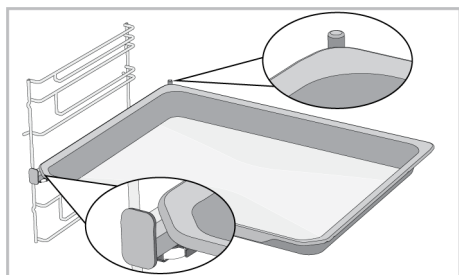
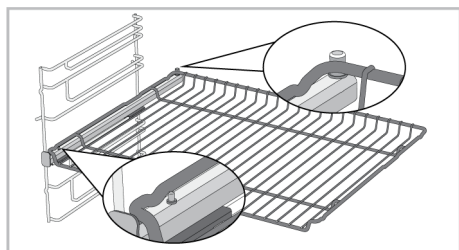

### 3.6 Τεχνικές Προδιαγραφές

Γενικές προδιαγραφές	
Εξωτερικές διαστάσεις προϊόντος (ύψος/ πλάτος/ βάθος) (mm)	595 /594 /567
Διαστάσεις εγκατάστασης του φούρνου (ύψος/ πλάτος/ βάθος) (mm)	590-600 /560 /min. 550
Τάση /συχνότητα	220-240 V ~; 50 Hz
Τύπος καλωδίου και διατομή που χρησιμοποιούνται / κατάλληλα για χρήση στο προϊόν	ελάχ. H05VV-FG 3 x 1,5 mm <sup>2</sup>
Συνολική κατανάλωση ενέργειας (kW)	3,3
Τύπος φούρνου	Φούρνος πολλαπλών λειτουργιών

Βασικά: Οι πληροφορίες σχετικά με την ενεργειακή σήμανση ηλεκτρικών οικιακών φούρνων παρέχονται σύμφωνα με το πρότυπο EN 60350-1 / IEC 60350-1. Οι τιμές προσδιορίζονται στις λειτουργίες Πάνω και κάτω αντίσταση ή (αν υπάρχει) Κάτω/πάνω αντίσταση με υποβοήθηση ανεμιστήρα με το τυποποιημένο φορτίο.

Η κλάση ενεργειακής απόδοσης προσδιορίζεται σύμφωνα με την πιο κάτω προτεραιότητα ανάλογα αν οι αντίστοιχες λειτουργίες υπάρχουν στο προϊόν ή. 1-Οικ. θέρμανση με ανεμιστήρα , 2-Θερμός αέρας , 3-Χαμηλό γκριλ με υποβοήθηση ανεμιστήρα , 4-Πάνω και κάτω αντίσταση.



Οι τεχνικές προδιαγραφές μπορεί να τροποποιηθούν χωρίς προηγούμενη ειδοποίηση, για σκοπούς βελτίωσης της ποιότητας του προϊόντος.



Οι εικόνες στο παρόν εγχειρίδιο είναι ενδεικτικές και μπορεί να μην αντιστοιχούν ακριβώς στο προϊόν σας.



Οι τιμές που αναφέρονται στις ετικέτες του προϊόντος ή σε άλλα έντυπα τεκμηρίωσης που το συνοδεύουν έχουν αποκτηθεί σε εργαστηριακές συνθήκες σύμφωνα με τα σχετικά πρότυπα. Ανάλογα με τις συνθήκες λειτουργίας και περιβάλλοντος του προϊόντος, οι τιμές αυτές μπορεί να διαφέρουν.

## 4 Πρώτη Χρήση

Πριν αρχίσετε να χρησιμοποιείτε το προϊόν, συνιστάται να κάνετε τα εξής που αναφέρονται αντίστοιχα στις ενότητες που ακολουθούν.

### 4.1 Πρώτη ρύθμιση χρονοδιακόπτη



Πάντα ρυθμίζετε την ώρα της ημέρας στον φούρνο σας πριν τον χρησιμοποιήσετε. Ορισμένα μοντέλα φούρνου δεν μπορούν να λειτουργήσουν αν δεν ρυθμίσετε την ώρα της ημέρας.

1. Όταν ο φούρνος λειτουργήσει για πρώτη φορά, στην οθόνη ενδείξεων εμφανίζεται η τρέχουσα ώρα που είναι ρυθμισμένη στο φούρνο.
2. Όταν ο φούρνος είναι απενεργοποιημένος (όταν η εμφανίζεται τρέχουσα ώρα στην οθόνη ενδείξεων), πατήστε το πλήκτρο αφής για περίπου 3 δευτερόλεπτα για να ενεργοποιήσετε το μενού ρυθμίσεων.
3. Πατήστε τα πλήκτρα / έως ότου εμφανιστεί στην οθόνη το σύμβολο .
4. Πατήστε το πλήκτρο αφής για να ενεργοποιήσετε το πεδίο του χρονοδιακόπτη.

⇒ Στην οθόνη ενδείξεων αναβοσβήνουν το πεδίο του χρονοδιακόπτη και το σύμβολο .

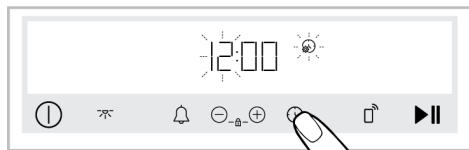

5. Ρυθμίστε την τρέχουσα ώρα πατώντας τα πλήκτρα αφής / και ενεργοποιήστε το πεδίο των λεπτών πατώντας πάλι το πλήκτρο αφής .

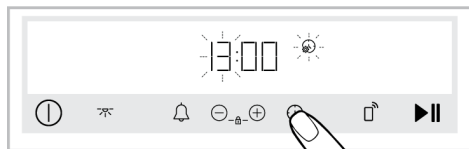

⇒ Στην οθόνη ενδείξεων αναβοσβήνουν το πεδίο των λεπτών και το σύμβολο .

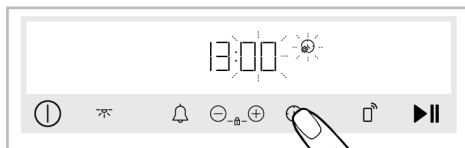

6. Πατήστε τα πλήκτρα αφής / για να ρυθμίσετε τον αριθμό λεπτών. Επιβεβαιώστε τη ρύθμιση πατώντας το πλήκτρο αφής .

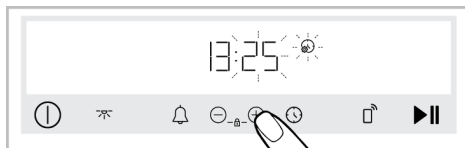

⇒ Η τρέχουσα ώρα έχει ρυθμιστεί και το σύμβολο είναι σταθερά αναμμένο.



Αν δεν πραγματοποιηθεί η πρώτη ρύθμιση του χρονοδιακόπτη, η τρέχουσα ώρα αρχίζει από την ώρα 12:00. Μπορείτε να αλλάξετε τη ρύθμιση της τρέχουσας ώρας αργότερα όπως περιγράφεται στην ενότητα **"Ρυθμίσεις"**.



Σε περίπτωση παρατεταμένης διακοπής ρεύματος, η ρύθμιση τρέχουσας ώρας ακυρώνεται. Πρέπει να ρυθμιστεί ξανά.

### 4.2 Αρχικός Καθαρισμός

1. Αφαιρέστε όλα τα υλικά συσκευασίας.
2. Αφαιρέστε από τον φούρνο όλα τα αξεσουάρ που παρέχονται μαζί με το προϊόν.
3. Αφήστε το προϊόν να λειτουργήσει για 30 λεπτά και κατόπιν απενεργοποιήστε το. Με αυτό τον τρόπο, κατάλοιπα και αποθέσεις που μπορεί να έχουν μείνει στον φούρνο κατά την παραγωγή του καίγονται και καθαρίζονται.

- Όταν χρησιμοποιείτε το προϊόν, επιλέγετε την υψηλότερη θερμοκρασία και τον τρόπο λειτουργίας όπου λειτουργούν όλες οι αντιστάσεις στο προϊόν. Βλέπε "Τρόποι λειτουργίας του φούρνου [► 16]". Στην ενότητα που ακολουθεί μπορείτε να μάθετε πώς να χρησιμοποιείτε τον φούρνο.
- Περιμένετε να κρυώσει ο φούρνος.
- Σκουπίστε τις επιφάνειες του προϊόντος με ένα ελαφρά υγρό πανί ή σφουγγάρι και στεγνώστε με ένα άλλο πανί.

#### **Πριν χρησιμοποιήσετε τα αξεσουάρ:**

Καθαρίστε τα αξεσουάρ που αφαιρέσατε από τον φούρνο με διάλυμα απορρυπαντικού σε νερό και ένα μαλακό σφουγγάρι καθαρισμού.

## **5 Χρήση του φούρνου**

### **5.1 Γενικές πληροφορίες για τη χρήση του φούρνου**

#### **Ανεμιστήρας ψύξης ( Διαφέρει ανάλογα με το μοντέλο του προϊόντος. Μπορεί να μη διατίθεται στο δικό σας προϊόν. )**

Το προϊόν σας διαθέτει ανεμιστήρα ψύξης. Ο ανεμιστήρας ψύξης ενεργοποιείται αυτόματα όταν χρειάζεται, και ψύχει και το μπροστινό μέρος του φούρνου και το επίπεδο εντοιχισμού. Απενεργοποιείται αυτόματα όταν ολοκληρωθεί η διαδικασία ψύξης. Από την πόρτα του φούρνου εξέρχεται καυτός αέρας. Μην καλύπτετε αυτά τα ανοίγματα αερισμού με οτιδήποτε. Διαφορετικά, ο φούρνος μπορεί να υπερθερμανθεί. Ο ανεμιστήρας ψύξης συνεχίζει να λειτουργεί κατά τη λειτουργία του φούρνου και αφού απενεργοποιηθεί ο φούρνος (περίπου για 20-30 λεπτά). Αν μαγειρεύετε με προγραμματισμό του χρονοδιακόπτη του φούρνου, στο τέλος του ψησίματος ο ανεμιστήρας ψύξης απενεργοποιείται με όλες τις λειτουργίες. Ο χρόνος λειτουργίας του ανεμιστήρα ψύξης δεν μπορεί να ρυθμιστεί από τον χρήστη. Ενεργοποιείται και απενεργοποιείται αυτόματα. Αυτό δεν είναι σφάλμα.

**ΕΠΙΣΗΜΑΝΣΗ:** Ορισμένα απορρυπαντικά ή καθαριστικά μπορούν να προξενήσουν ζημιά στην επιφάνεια. Μη χρησιμοποιείτε για τον καθαρισμό απορρυπαντικά ή σκόνες/κρέμες καθαρισμού που χαράζουν, ή οποιαδήποτε αιχμηρά αντικείμενα.

**ΕΠΙΣΗΜΑΝΣΗ:** Κατά την πρώτη χρήση, μπορεί να παράγεται ατμός και οσμή για αρκετές ώρες. Αυτό είναι φυσιολογικό και απλά χρειάζεται καλό αερισμό για την απομάκρυνσή τους. Αποφεύγετε την απευθείας εισπνοή του καπνού και των οσμών που σχηματίζονται.

#### **Φωτισμός του φούρνου**

Ο φωτισμός του φούρνου ανάβει όταν αρχίζει το ψήσιμο στον φούρνο. Σε ορισμένα μοντέλα, ο φωτισμός παραμένει αναμμένος κατά το ψήσιμο, ενώ σε άλλα μοντέλα σβήνει μετά από κάποιο χρόνο.

Σε ορισμένες λειτουργίες ψησίματος, η λάμπα του φούρνου δεν ανάβει καθόλου, για εξοικονόμηση ενέργειας.

Αν ανοίξετε την πόρτα του φούρνου ενώ ο φούρνος είναι σε λειτουργία, ή αν η πόρτα είναι στην κλειστή θέση, ο φωτισμός του φούρνου ανάβει αυτόματα.

Αν υπάρχει το πλήκτρο αφής **☞** στον πίνακα ελέγχου: Σε περιπτώσεις που η λάμπα του φούρνου ανάβει ή σβήνει αυτόματα, μπορείτε να ανάψετε και να σβήσετε τη λάμπα οποιαδήποτε στιγμή πατώντας το πλήκτρο αφής **☞**.

### **5.2 Λειτουργία της Μονάδας Ελέγχου Φούρνου**

#### **Γενικές προειδοποιήσεις για τη μονάδα ελέγχου φούρνου**

- Ο μέγιστος χρόνος που μπορεί να ρυθμιστεί για τη διαδικασία ψησίματος είναι 5:59 ώρες. Στη λειτουργία διατήρησης θερμότητας, αυτός ο χρόνος είναι 23:59

ώρες. Σε περίπτωση διακοπής ρεύματος, ακυρώνονται το προκαθορισμένο ψήσιμο και η διάρκεια ψησίματος.

- Ενώ πραγματοποιείτε οποιεσδήποτε ρυθμίσεις, στην οθόνη ενδείξεων θα αναβοσβήνουν τα σχετικά σύμβολα. Είναι απαραίτητο να αποθηκεύσετε τις ρυθμίσεις που κάνατε, είτε πατώντας το σχετικό πλήκτρο αφής στην περιγραφική ή περιμένοντας για ένα σύντομο χρονικό διάστημα.

- Αν έχει ρυθμιστεί χρόνος ψησίματος όταν ξεκινά το ψήσιμο, στην οθόνη ενδείξεων εμφανίζεται ο υπολειπόμενος χρόνος.
- Αν η ρύθμιση ταχείας προθέρμανσης έχει ενεργοποιηθεί στη μονάδα ελέγχου της συσκευής σας, εμφανίζεται στην οθόνη ενδείξεων το σύμβολο  όταν αρχίζετε το ψήσιμο και ο φούρνος φθάνει γρήγορα στη θερμοκρασία που ρυθμίσατε για το ψήσιμο. Για τη ρύθμιση ταχείας προθέρμανσης, ανατρέξτε στο τμήμα "Ρυθμίσεις".

### Μονάδα ελέγχου

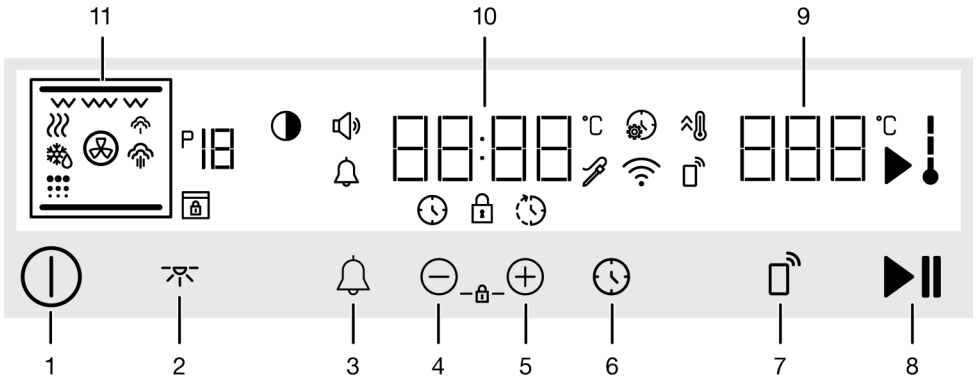





#### Πλήκτρα :















- 1 : Πλήκτρο on/off
- 2 : Πλήκτρο λάμπας
- 3 : Πλήκτρο ειδοποίησης
- 4 : Πλήκτρο μείωσης και προώθησης
- 5 : Πλήκτρο αύξησης και προώθησης
- 6 : Πλήκτρο ώρας και ρυθμίσεων
- 7 : Πλήκτρο τηλεχειρισμού
- 8 : Πλήκτρο έναρξης/διακοπής ψησίματος

#### Περιοχές ενδείξεων :

- 9 : Πεδίο ένδειξης θερμοκρασίας
- 10 : Πεδίο ένδειξης χρονοδιακόπτη/διάρκειας
- 11 : Οθόνη λειτουργιών

#### Σύμβολα στην οθόνη :

-  : Σύμβολο χρόνου ψησίματος
-  : Σύμβολο ώρας λήξης ψησίματος \*
-  : Σύμβολο ειδοποίησης
-  : Σύμβολο ψησίματος
-  : Σύμβολο εσωτερικής θερμοκρασίας φούρνου

-  : Σύμβολο ταχείας θέρμανσης (ενισχυμένης θέρμανσης)
-  : Σύμβολο ρυθμίσεων
-  : Σύμβολο κλειδώματος πλήκτρων
-  : Σύμβολο επιπέδου έντασης ήχου
-  : Σύμβολο φωτεινότητας
-  : Αριθμός λειτουργίας
-  : Σύμβολο απόψυξης
-  : Σύμβολο διατήρησης θερμότητας
-  : Σύμβολο τηλεχειρισμού
-  : Σύμβολο Wi-Fi
-  : Σύμβολο ατμού χαμηλού επιπέδου \*
-  : Σύμβολο ατμού υψηλού επιπέδου \*
-  : Σύμβολο αυτοκαθαρισμού \*
-  : Σύμβολο κλειδώματος πόρτας \*
-  : Σύμβολο θερμομέτρου κρέατος \*

\* Διαφέρει ανάλογα με το μοντέλο του προϊόντος. Μπορεί να μη διατίθεται στο δικό σας προϊόν.



## Ενεργοποίηση του φούρνου

1. Ενεργοποιήστε τον φούρνο πατώντας το πλήκτρο αφής .  
⇒ Αφού ενεργοποιηθεί ο φούρνος, στην οθόνη ενδείξεων εμφανίζεται ο πρώτος τρόπος λειτουργίας. Όταν η οθόνη ενδείξεων βρίσκεται σε αυτή την κατάσταση, μπορείτε να προσαρμόσετε τον τρόπο λειτουργίας, τη θερμοκρασία και τον χρόνο ψησίματος.

 Αν δεν γίνει κάποια ρύθμιση σε αυτή την οθόνη ενδείξεων, ο φούρνος απενεργοποιείται σε περίπου 3 λεπτά και στην οθόνη ενδείξεων η τρέχουσα ώρα.

## Απενεργοποίηση του φούρνου

Απενεργοποιήστε τον φούρνο πατώντας το πλήκτρο αφής . Στην οθόνη ενδείξεων εμφανίζεται η τρέχουσα ώρα.

## Μη αυτόματο ψήσιμο με επιλογή θερμοκρασίας και τρόπου λειτουργίας του φούρνου

Μπορείτε να μαγειρέψετε με μη αυτόματο έλεγχο (δικό σας έλεγχο) χωρίς να ρυθμίσετε τον χρόνο ψησίματος, επιλέγοντας τη θερμοκρασία και τον τρόπο λειτουργίας που αντιστοιχούν στο φαγητό σας.

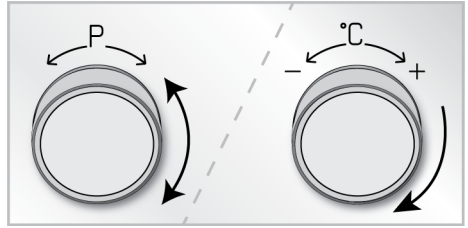

1. Ενεργοποιήστε τον φούρνο πατώντας το πλήκτρο αφής .
2. Επιλέξτε τον τρόπο λειτουργίας που θέλετε για το μαγείρεμα, χρησιμοποιώντας το περιστροφικό κουμπί επιλογής λειτουργίας.
3. Στην οθόνη ενδείξεων εμφανίζεται η προκαθορισμένη θερμοκρασία για τον τρόπο λειτουργίας που επιλέξατε. Αν θέλετε να αλλάξετε αυτή τη θερμοκρασία, ρυθμίστε τη θερμοκρασία που επιθυμείτε για το μαγείρεμα χρησιμοποιώντας το περιστροφικό κουμπί θερμοκρασίας / ισχύος.



 Αν αλλάξετε τον τρόπο λειτουργίας αφού αλλάξετε την προκαθορισμένη θερμοκρασία για τον τρόπο λειτουργίας, στην οθόνη ενδείξεων θα εμφανιστεί η θερμοκρασία που ρυθμίσατε τελευταία φορά. Ωστόσο, αν η επιλεγμένη θερμοκρασία δεν είναι εντός του εύρους θερμοκρασιών του επιλεγμένου τρόπου λειτουργίας, εμφανίζεται η ανώτατη θερμοκρασία για αυτόν τον τρόπο λειτουργίας.

4. Αφού ρυθμίσετε τον τρόπο λειτουργίας και τη θερμοκρασία, πατήστε το πλήκτρο αφής  για να ξεκινήσετε το ψήσιμο.





- ⇒ Ο φούρνος σας αρχίζει να λειτουργεί αμέσως με την επιλεγμένη λειτουργία και στην οθόνη ενδείξεων εμφανίζονται η θερμοκρασία και ο χρόνος που πέρασε. Στην οθόνη ενδείξεων εμφανίζονται τα σύμβολα  και . Όταν η εσωτερική θερμοκρασία του φούρνου φθάσει τη ρυθμισμένη θερμοκρασία, θα είναι αναμμένη κάθε βαθμίδα του συμβόλου . Ο φούρνος δεν απενεργοποιείται αυτόματα, επειδή το μη αυτόματο ψήσιμο γίνεται χωρίς ρύθμιση του χρόνου ψησίματος. Πρέπει να ελέγχετε το ψήσιμο και να απενεργοποιήσετε το φούρνο μόνοι σας. Όταν έχει ολοκληρωθεί το ψήσιμο, πατήστε το πλήκτρο αφής  για να τερματίσετε το ψήσιμο ή πατήστε το πλήκτρο αφής  για να απενεργοποιήσετε τελείως τον φούρνο.

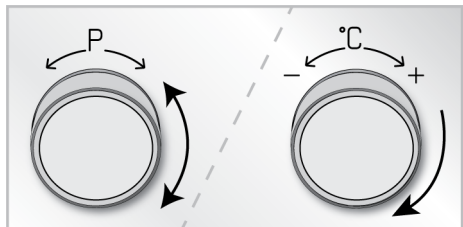

## Ψήσιμο με ρύθμιση του χρόνου ψησίματος:

Μπορείτε να ρυθμίσετε τον φούρνο να απενεργοποιείται αυτόματα στο τέλος του χρόνου ψησίματος, επιλέγοντας τη θερμοκρασία και τον τρόπο λειτουργίας που αντιστοιχούν στο φαγητό σας και ρυθμίζοντας τον χρόνο ψησίματος στη μονάδα ελέγχου.



1. Ενεργοποιήστε τον φούρνο πατώντας το πλήκτρο αφής .
2. Επιλέξτε τον τρόπο λειτουργίας που θέλετε για το μαγείρεμα, χρησιμοποιώντας το περιστροφικό κουμπί επιλογής λειτουργίας.
3. Στην οθόνη ενδείξεων εμφανίζεται η προκαθορισμένη θερμοκρασία για τον τρόπο λειτουργίας που επιλέξατε. Αν θέλετε να αλλάξετε αυτή τη θερμοκρασία, ρυθμίστε τη θερμοκρασία που επιθυμείτε για το μαγείρεμα χρησιμοποιώντας το περιστροφικό κουμπί θερμοκρασίας / ισχύος.

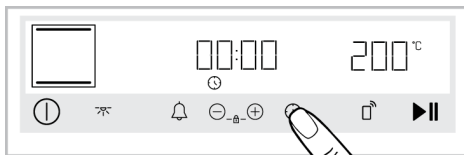

 Αν αλλάξετε τον τρόπο λειτουργίας αφού αλλάξετε την προκαθορισμένη θερμοκρασία για τον τρόπο λειτουργίας, στην οθόνη ενδείξεων θα εμφανιστεί η θερμοκρασία που ρυθμίσατε τελευταία φορά. Ωστόσο, αν η επιλεγμένη θερμοκρασία δεν είναι εντός του εύρους θερμοκρασιών του επιλεγμένου τρόπου λειτουργίας, εμφανίζεται η ανώτατη θερμοκρασία για αυτόν τον τρόπο λειτουργίας.

4. Πατήστε μία φορά το πλήκτρο αφής  για τον χρόνο ψησίματος.  
⇒ Στην οθόνη ενδείξεων εμφανίζεται το σύμβολο .





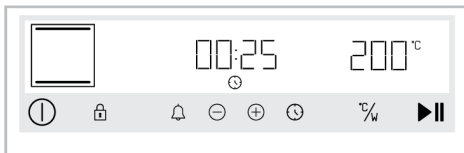

 Για να ρυθμίσετε γρήγορα τον χρόνο ψησίματος, μπορείτε να πατήσετε το πλήκτρο αφής  για να ρυθμίσετε τον χρόνο ψησίματος στα 30 λεπτά αφού ρυθμίσατε τον τρόπο λειτουργίας και τη θερμοκρασία, και κατόπιν πατήστε τα πλήκτρα αφής  για να αλλάξετε το χρόνο.

5. Ρυθμίστε τον χρόνο ψησίματος με τα πλήκτρα αφής .



 Ο χρόνος ψησίματος αυξάνεται με βήματα 1 λεπτού για τα πρώτα 15 λεπτά, και με βήματα των 5 λεπτών μετά τα 15 λεπτά.

6. Αφού ρυθμίσετε τον τρόπο λειτουργίας, τη θερμοκρασία και τον χρόνο ψησίματος, πατήστε το πλήκτρο αφής  για να ξεκινήσετε το ψήσιμο.

⇒ Ο φούρνος σας θα αρχίσει να λειτουργεί αμέσως με τον τρόπο λειτουργίας και τη θερμοκρασία που επιλέξατε. Ο χρόνος ψησίματος που ρυθμίστηκε στην οθόνη ενδείξεων μετράται αντίστροφα. Στην οθόνη ενδείξεων εμφανίζονται τα σύμβολα  και . Όταν η εσωτερική θερμοκρασία του φούρνου φθάσει τη ρυθμισμένη θερμοκρασία, θα είναι αναμμένη κάθε βαθμίδα του συμβόλου . Όταν ολοκληρωθεί ο χρόνος ψησίματος, στην οθόνη ενδείξεων εμφανίζεται το

κείμενο "Τέλος", παράγεται μια ηχητική ειδοποίηση και το ψήσιμο σταματά.

7. Η ειδοποίηση ηχεί για δύο λεπτά. Αν πατήσετε το πλήκτρο αφής ►|| ενώ παράγεται η ηχητική ειδοποίηση και στην οθόνη ενδείξεων εμφανίζεται το κείμενο "Τέλος", ο φούρνος συνεχίζει να λειτουργεί επ' αόριστον. Ο φούρνος σβήνει αν πατήσετε το πλήκτρο αφής ⓘ. Αν πατήσετε οποιοδήποτε πλήκτρο αφής εκτός από αυτά, η ηχητική ειδοποίηση σταματά.

### 5.3 Ρυθμίσεις

**i** Η αντίστροφη μέτρηση 3-2-1 εμφανίζεται στην οθόνη ενδείξεων στα μενού ή στις ρυθμίσεις που πρέπει να ενεργοποιούνται με παρατεταμένο πάτημα πλήκτρων αφής. Όταν ολοκληρωθεί η αντίστροφη μέτρηση, ενεργοποιείται το σχετικό μενού ή η ρύθμιση.

#### Ενεργοποίηση του κλειδώματος πλήκτρων

Χρησιμοποιώντας τη λειτουργία κλειδώματος πλήκτρων, μπορείτε να προστατέψετε τη μονάδα ελέγχου από μη εξουσιοδοτημένες επεμβάσεις.

1. Πατήστε ταυτόχρονα τα πλήκτρα αφής  $\oplus/\ominus$ , έως ότου εμφανιστεί στην οθόνη το σύμβολο  $\mathfrak{L}$ .

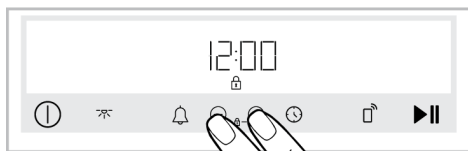

- ⇒ Στην οθόνη εμφανίζεται το σύμβολο  $\mathfrak{L}$  και ενεργοποιείται το κλειδωμά πλήκτρων. Αν πατηθεί οποιοδήποτε πλήκτρο αφής αφού έχει ενεργοποιηθεί το κλειδωμά πλήκτρων, ακούγεται ένα ηχητικό σήμα και αναβοσβήνει το σύμβολο  $\mathfrak{L}$ .

**i** Όταν είναι ενεργοποιημένο το κλειδωμά πλήκτρων, τα πλήκτρα της μονάδας ελέγχου δεν μπορούν να χρησιμοποιηθούν. Το κλειδωμά πλήκτρων δεν θα ακυρωθεί σε περίπτωση διακοπής ρεύματος.

#### Απενεργοποίηση του κλειδώματος πλήκτρων

1. Πατήστε ταυτόχρονα τα πλήκτρα αφής  $\oplus/\ominus$  έως ότου πάψει να εμφανίζεται στην οθόνη το σύμβολο  $\mathfrak{L}$ .

" Το σύμβολο  $\mathfrak{L}$  παύει να εμφανίζεται στην οθόνη και το κλειδωμά πλήκτρων απενεργοποιείται.

#### Ρύθμιση της ειδοποίησης

Μπορείτε επίσης να χρησιμοποιήσετε τη μονάδα ελέγχου του προϊόντος για οποιαδήποτε ειδοποίηση ή υπενθύμιση εκτός του ψήσιματος.

Το ρολόι ειδοποίησης δεν έχει επίδραση στους τρόπους λειτουργίας του φούρνου. Χρησιμοποιείται μόνο για ειδοποιήσεις. Για παράδειγμα, μπορείτε να χρησιμοποιήσετε το ρολόι ειδοποίησης για να σας ειδοποιήσει να γυρίσετε το φαγητό στο φούρνο μια συγκεκριμένη ώρα. Μόλις λήξει ο χρόνος που ρυθμίσατε, ο χρονοδιακόπτης παράγει μια ηχητική ειδοποίηση.

**i** Ο μέγιστος χρόνος ειδοποίησης μπορεί να είναι 23 ώρες και 59 λεπτά.

1. Πατήστε το πλήκτρο αφής για να ρυθμίσετε τον χρόνο ειδοποίησης.

⇒ Το σύμβολο  $\mathfrak{L}$  αρχίζει να αναβοσβήνει στην οθόνη ενδείξεων.

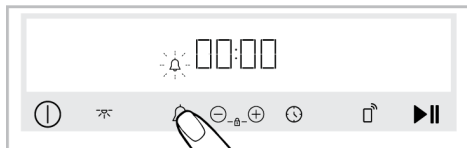

2. Ρυθμίστε τον χρόνο ειδοποίησης με τα πλήκτρα  $\oplus/\ominus$ . Πατήστε πάλι το πλήκτρο αφής για να επιβεβαιώσετε τη ρύθμιση.

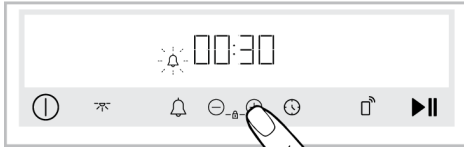

⇒ Το σύμβολο  ανάβει σταθερά και στην οθόνη αρχίζει η αντίστροφη μέτρηση του χρόνου ειδοποίησης. Αν έχει ρυθμιστεί ταυτόχρονα χρόνος ειδοποίησης και χρόνος ψησίματος, στην οθόνη εμφανίζεται ο μικρότερος χρόνος.

3. Αφού έχει συμπληρωθεί ο χρόνος ειδοποίησης, το σύμβολο  αρχίζει να αναβοσβήνει και η συσκευή εκπέμπει μια ηχητική ειδοποίηση.

### Απενεργοποίηση της ειδοποίησης

1. Στο τέλος του χρόνου ειδοποίησης, ακούγεται η ειδοποίηση για δύο λεπτά. Για να σταματήσετε την ηχητική ειδοποίηση, πατήστε οποιοδήποτε πλήκτρο αφής.

⇒ Η ηχητική ειδοποίηση σταματά.







### Αν θέλετε να ακυρώσετε την ειδοποίηση:

1. Πατήστε το πλήκτρο αφής για να μηδενίσετε τον χρόνο ειδοποίησης. Πατήστε το πλήκτρο αφής  έως ότου εμφανιστεί στην οθόνη το σύμβολο "00:00".
2. Μπορείτε επίσης να ακυρώσετε την ειδοποίηση με παραπεταμένο πάτημα του πλήκτρου .

### Ρύθμιση της έντασης ήχου









Μπορείτε να ρυθμίσετε την ένταση ήχου στη μονάδα ελέγχου σας. Ο φούρνος πρέπει να είναι απενεργοποιημένος για να πραγματοποιήσετε αυτή τη ρύθμιση.

1. Όταν ο φούρνος είναι απενεργοποιημένος (όταν η εμφανίζεται τρέχουσα ώρα στην οθόνη ενδείξεων), πατήστε το πλήκτρο αφής  για περίπου 3 δευτερόλεπτα για να ενεργοποιήσετε το μενού ρυθμίσεων.

2. Πατήστε τα πλήκτρα αφής / έως ότου εμφανιστεί το σύμβολο  στην οθόνη ενδείξεων.
3. Ενεργοποιήστε τη ρύθμιση έντασης ήχου αγγίζοντας πάλι το πλήκτρο . **(b-1, b-2)**
4. Ρυθμίστε την επιθυμητή ένταση ήχου με τα πλήκτρα αφής /.  
⇒ Η επιλεγμένη ρύθμιση έντασης ήχου επιβεβαιώνεται άμεσα. Πατήστε το πλήκτρο αφής  για να επιστρέψετε στο μενού ρυθμίσεων.



### Ρύθμιση της φωτεινότητας της οθόνης

Μπορείτε να ρυθμίσετε τη φωτεινότητα της οθόνης της μονάδας ελέγχου. Ο φούρνος πρέπει να είναι απενεργοποιημένος για να πραγματοποιήσετε αυτή τη ρύθμιση.

1. Όταν ο φούρνος είναι απενεργοποιημένος (όταν η εμφανίζεται τρέχουσα ώρα στην οθόνη ενδείξεων), πατήστε το πλήκτρο αφής  για περίπου 3 δευτερόλεπτα για να ενεργοποιήσετε το μενού ρυθμίσεων.
2. Πατήστε τα πλήκτρα αφής / έως ότου εμφανιστεί το σύμβολο  στην οθόνη ενδείξεων.
3. Ενεργοποιήστε τη ρύθμιση φωτεινότητας αγγίζοντας πάλι το πλήκτρο .
4. Ρυθμίστε την επιθυμητή φωτεινότητα με τα πλήκτρα /. **(d-1, d-2, d-3)**  
⇒ Η επιλεγμένη ρύθμιση φωτεινότητας επιβεβαιώνεται άμεσα. Πατήστε το πλήκτρο αφής  για να επιστρέψετε στο μενού ρυθμίσεων.

### Ρύθμιση της λειτουργίας Ταχείας προθέρμανσης (Ενισχυμένης θέρμανσης)





Μπορείτε να πραγματοποιήσετε αυτόματο ψήσιμο στο προϊόν με λειτουργία ταχείας προθέρμανσης. Για το σκοπό αυτόν, πρέπει να ενεργοποιήσετε τη ρύθμιση ταχείας προθέρμανσης. Ο φούρνος πρέπει να είναι απενεργοποιημένος για να πραγματοποιήσετε αυτή τη ρύθμιση.

1. Όταν ο φούρνος είναι απενεργοποιημένος (όταν η εμφανίζεται τρέχουσα ώρα στην οθόνη ενδείξεων), πατήστε το πλήκτρο αφής  για περίπου 3 δευτερόλεπτα για να ενεργοποιήσετε το μενού ρυθμίσεων.
2. Πατήστε τα πλήκτρα αφής  $\oplus/\ominus$  έως ότου εμφανιστεί στην οθόνη το σύμβολο .
3. Ενεργοποιήστε τη ρύθμιση ταχείας προθέρμανσης (ενισχυμένη θέρμανσης) πατώντας πάλι το πλήκτρο αφής .
4. Με τα πλήκτρα αφής  $\oplus/\ominus$  αλλάξτε στην οθόνη ενδείξεων τη ρύθμιση **"OFF"** (Απενεργοποίηση) σε ρύθμιση **"ON"** (Ενεργοποίηση).
  - ⇒ Η επιλεγμένη ρύθμιση ταχείας προθέρμανσης επιβεβαιώνεται άμεσα. Πατήστε το πλήκτρο αφής για να επιστρέψετε στο μενού ρυθμίσεων.

 Μπορείτε να απενεργοποιήσετε τη ρύθμιση ταχείας προθέρμανσης με την ίδια διαδικασία. Με τη ρύθμιση **"OFF"** (Απενεργοποίηση) μπορείτε να ακυρώσετε τη ρύθμιση αυτόματης ταχείας προθέρμανσης.

### Αλλαγή της τρέχουσας ώρας

Για να αλλάξετε την τρέχουσα ώρα που είχατε ήδη ρυθμίσει:

1. Όταν ο φούρνος είναι απενεργοποιημένος (όταν η εμφανίζεται τρέχουσα ώρα στην οθόνη ενδείξεων), πατήστε το πλήκτρο αφής  για περίπου 3 δευτερόλεπτα για να ενεργοποιήσετε το μενού ρυθμίσεων.
2. Πατήστε τα πλήκτρα αφής  $\oplus/\ominus$  έως ότου εμφανιστεί στην οθόνη το σύμβολο .
3. Πατήστε το πλήκτρο αφής  για να ενεργοποιήσετε το πεδίο του χρονοδιακόπτη.
  - ⇒ Στην οθόνη ενδείξεων αναβοσβήνουν το πεδίο του χρονοδιακόπτη και το σύμβολο .

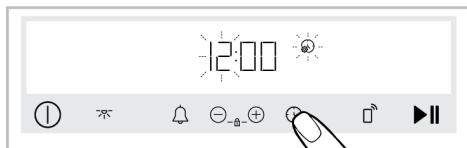

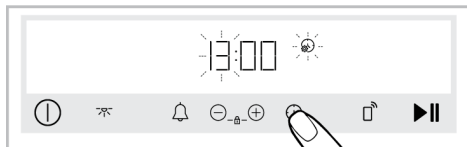

4. Ρυθμίστε την τρέχουσα ώρα πατώντας τα πλήκτρα αφής  $\oplus/\ominus$  και ενεργοποιήστε το πεδίο των λεπτών πατώντας πάλι το πλήκτρο αφής .

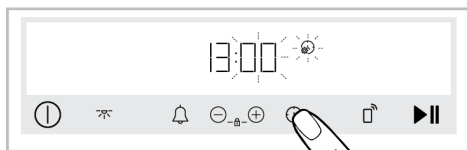

- ⇒ Στην οθόνη ενδείξεων αναβοσβήνουν το πεδίο των λεπτών και το σύμβολο .



5. Πατήστε τα πλήκτρα αφής  $\oplus/\ominus$  για να ρυθμίσετε τον αριθμό λεπτών. Επιβεβαιώστε τη ρύθμιση πατώντας το πλήκτρο αφής .

  - ⇒ Η τρέχουσα ώρα που ρυθμίστηκε επιβεβαιώνεται άμεσα. Πατήστε το πλήκτρο αφής  για να επιστρέψετε στο μενού ρυθμίσεων.

### Σύνδεση του φούρνου σε ασύρματο δίκτυο και εισαγωγή του στην εφαρμογή "HomeWhiz"

Μπορείτε να συνδέσετε τον φούρνο σας στο ασύρματο δίκτυο και να τον ελέγχετε μέσω της εφαρμογής "HomeWhiz" χρησιμοποιώντας μια έξυπνη συσκευή. Για τον σκοπό αυτόν, εγκαταστήστε πρώτα την εφαρμογή "HomeWhiz" στην έξυπνη συσκευή σας. Η εφαρμογή "HomeWhiz" είναι διαθέσιμη για τα λειτουργικά συστήματα iOS και Android των κινητών συσκευών.

 Μετά τη λήψη της εφαρμογής "HomeWhiz", ακολουθήστε τις οδηγίες στην εφαρμογή για να δημιουργήσετε την οικιακή σας εγκατάσταση.



Μπορείτε να ολοκληρώσετε τη διαδικασία για να συνδέσετε τον φούρνο σας σε ένα ασύρματο δίκτυο και να ενεργοποιήσετε τον τηλεχειρισμό του φούρνου ακολουθώντας τις οδηγίες που παρέχονται στην εφαρμογή.

1. Για μετάβαση του φούρνου σας σε λειτουργία αρχικής ρύθμισης, πατήστε ταυτόχρονα τα πλήκτρα αφής και για περίπου 3 δευτερόλεπτα όταν ο φούρνος σας είναι απενεργοποιημένος (στην οθόνη ενδείξεων εμφανίζεται η τρέχουσα ώρα).
  - ⇒ Όταν ο φούρνος τεθεί σε λειτουργία αρχικής ρύθμισης, εμφανίζεται στην οθόνη μια κινούμενη εικόνα όπου αναβοσβήνουν μερικές γραμμές.



2. Ανοίξτε την εφαρμογή "HomeWhiz" που έχετε εγκαταστήσει στην έξυπνη συσκευή σας. Μετά τη δημιουργία της οικιακής σας εγκατάστασης, επιλέξτε τον φούρνο από τις συσκευές κουζίνας και εισάγετε τον αριθμό σειράς του προϊόντος σας στην εφαρμογή και ακολουθήστε τα βήματα που περιγράφονται στην εφαρμογή.



Ο αριθμός σειράς του προϊόντος σας είναι ο αριθμός που αρχίζει με "77..." και βρίσκεται στο κάτω μέρος στο εξώφυλλο του εγχειριδίου.

3. Ολοκληρώστε την εισαγωγή του φούρνου σας στην εφαρμογή ακολουθώντας τις οδηγίες που παρέχονται στην εφαρμογή.

## Ενεργοποίηση του τηλεχειρισμού του φούρνου

Μετά την εισαγωγή του φούρνου σας στην εφαρμογή "HomeWhiz", για να επιτρέψετε τον τηλεχειρισμό:

1. Πατήστε μία φορά το πλήκτρο αφής ενώ εμφανίζεται το σύμβολο στην οθόνη ενδείξεων.
  - ⇒ Στην οθόνη ενδείξεων, θα εμφανιστεί το σύμβολο μαζί με το σύμβολο .



Αν δεν εμφανίζεται το σύμβολο , πατήστε το πλήκτρο αφής έως ότου εμφανιστεί στην οθόνη το σύμβολο . Αν δεν έχετε εισάγει τη συσκευή σας στην εφαρμογή HomeWhiz, το σύμβολο αναβοσβήνει μία φορά και ακούγεται ένα σήμα σφάλματος.



Αν εμφανίζεται το σύμβολο στην οθόνη ενδείξεων, αλλά ακούγεται ένα σήμα σφάλματος όταν πατάτε το πλήκτρο αφής και αν δεν εμφανίζεται το σύμβολο στην οθόνη ή αναβοσβήνει το σύμβολο , ελέγξτε τη σύνδεση του προϊόντος σας με το Ίντερνετ. Αν η σύνδεση με το Ίντερνετ είναι εντάξει και το πρόβλημα επιμένει, επαναλάβετε τα βήματα για την εγκατάσταση.

## Αφαίρεση της σύζευξης φούρνου που είναι συνδεδεμένος στην εφαρμογή "HomeWhiz"

Μετά την προσθήκη του προϊόντος σας στην εφαρμογή "HomeWhiz", ο λογαριασμός χρήστη που χρησιμοποιήσατε για το "HomeWhiz" συνδέεται με τις πληροφορίες του προϊόντος σας. Για να καταργήσετε μια σύζευξη λόγω της απώλειας πρόσβασης στον λογαριασμό που χρησιμοποιείτε στην εφαρμογή ή για οποιονδήποτε άλλο λόγο, πρέπει να προβείτε στις εξής ενέργειες.

1. Όταν η συσκευή είναι απενεργοποιημένη (όταν στην οθόνη ενδείξεων εμφανίζεται η τρέχουσα ώρα), πατήστε τα πλήκτρα και για περίπου 5 δευτερόλεπτα.

⇒ Στην οθόνη αρχίζει μια αντίστροφη μέτρηση από το 5.

2. Αφού ολοκληρωθεί η αντίστροφη μέτρηση, θα εμφανιστεί στην οθόνη μια κινούμενη εικόνα κατάργησης της σύζευξης.
3. Αφού ολοκληρωθεί χωρίς πρόβλημα η διαδικασία κατάργησης της σύζευξης, θα ακουστεί μία ηχητική ειδοποίηση και θα γίνει επανεκκίνηση του φούρνου σας.

 Αν υπάρξει πρόβλημα στην κατάργηση μιας σύζευξης και δεν μπορεί να ολοκληρωθεί η διαγραφή, θα ακουστεί ένα ηχητικό σήμα σφάλματος.

4. Μπορείτε να αντιστοιχίσετε ξανά το προϊόν στο λογαριασμό σας "HomeWhiz" αφού ολοκληρωθεί η διαδικασία κατάργησης της σύζευξης.

#### Συμμόρφωση με τα πρότυπα και πληροφορίες δοκιμών / Δήλωση συμμόρφωσης ΕΕ

	Τα στάδια ανάπτυξης, κατασκευής και πωλήσεων αυτού του προϊόντος υλοποιήθηκαν σύμφωνα με τους κανόνες ασφαλείας που ορίζονται στο σύνολο της σχετικής νομοθεσίας της Ευρωπαϊκής Ένωσης.
<b>Ζώνη συχνοτήτων</b>	: 2,4 GHz
<b>Μέγ. ισχύς εκπομπής</b>	: μέγ. 100 mW
<b>Δήλωση συμμόρφωσης CE</b>	
Η Arçelik A.Ş. δηλώνει ότι αυτό το προϊόν συμμορφώνεται με την Οδηγία 2014/53/ΕΕ. Μια λεπτομερή δήλωση συμμόρφωσης RED (βάσει της Οδηγίας Ραδιοεξοπλισμού) μπορείτε να βρείτε online στον ιστότοπο <a href="http://support.grundig.com">support.grundig.com</a> μεταξύ των πρόσθετων εγγράφων στη σελίδα προϊόντος για το προϊόν σας.	

Η καθορισμένη περίοδος υποστήριξης ενημέρωσης λογισμικού που σχετίζεται με την ασφάλεια στον κυβερνοχώρο του προϊόντος είναι η περίοδος εγγύησης του προϊ-

όντος. Μετά από αυτό το διάστημα, οι ενημερώσεις λογισμικού που σχετίζονται με την ασφάλεια στον κυβερνοχώρο δεν είναι εγγυημένες.

## 6 Γενικές πληροφορίες για το ψήσιμο

Στην ενότητα αυτή μπορείτε να βρείτε πρακτικές συμβουλές για την προετοιμασία και το μαγείρεμα των φαγητών σας.

Επιπλέον, η ενότητα αυτή περιγράφει ορισμένα φαγητά που δοκιμάστηκαν από τον κατασκευαστή και τις πιο κατάλληλες ρυθμίσεις για τα φαγητά αυτά. Επίσης υποδεικνύονται οι κατάλληλες ρυθμίσεις του φούρνου και τα αξεσουάρ για τα φαγητά αυτά.

### 6.1 Γενικές προειδοποιήσεις σχετικά με το ψήσιμο στον φούρνο

- Όταν ανοίγετε την πόρτα του φούρνου κατά τη διάρκεια ή μετά το ψήσιμο, μπορεί να βγει καυτός-ζεματιστός ατμός. Ο ατμός μπορεί να κάψει τα χέρια, το πρόσωπο και/ή τα μάτια σας. Όταν ανοίγετε την πόρτα του φούρνου, να παραμένετε σε απόσταση ασφαλείας.

- Ο έντονος ατμός που παράγεται κατά το ψήσιμο μπορεί να σχηματίσει σταγόνες από συμπυκνωμένους υδρατμούς στις εσωτερικές και εξωτερικές επιφάνειες του φούρνου και στα πάνω τμήματα του επίπλου, λόγω της θερμοκρασιακής διαφοράς. Αυτό είναι κανονικό και φυσιολογικό φαινόμενο.
- Η θερμοκρασία μαγειρέματος και οι τιμές χρόνου που δίνονται για τα τρόφιμα μπορεί να διαφέρουν ανάλογα με τη συνταγή και την ποσότητα. Για το λόγο αυτό, οι τιμές αυτές αναφέρονται σαν εύρος τιμών.
- Πάντα να αφαιρείτε τα μη χρησιμοποιούμενα αξεσουάρ από τον φούρνο πριν αρχίσετε το μαγείρεμα. Τα αξεσουάρ που θα παραμείνουν στο φούρνο μπορεί να εμποδίσουν το μαγείρεμα του φαγητού με τις σωστές συνθήκες μαγειρέματος.

- Για φαγητά που πρόκειται να μαγειρέψετε με δική σας συνταγή, μπορείτε να βασιστείτε σε παρόμοια φαγητά που αναφέρονται στους πίνακες μαγειρέματος.
- Η χρήση των παρεχόμενων αξεσουάρ εξασφαλίζει ότι θα αποκτάτε τα καλύτερα αποτελέσματα μαγειρέματος. Πάντα να τηρείτε τις προειδοποιήσεις και τις πληροφορίες που παρέχονται από τον κατασκευαστή για τα μαγειρικά σκεύη τρίτων που θα χρησιμοποιήσετε.
- Κόβετε το χαρτί ψησίματος που χρησιμοποιείτε για το μαγείρεμα στις διαστάσεις του σκεύους όπου θα γίνει το μαγείρεμα. Τα χαρτιά ψησίματος που εξέρχουν από το σκεύος μπορεί να δημιουργήσουν κίνδυνο φωτιάς και να επηρεάσουν την ποιότητα του ψησίματος. Χρησιμοποιείτε το χαρτί ψησίματος στην περιοχή θερμοκρασιών που καθορίζεται από τον κατασκευαστή του.
- Για τα καλύτερα αποτελέσματα ψησίματος, τοποθετείτε το φαγητό στο συνιστώμενο ράφι του φούρνου. Μην αλλάξετε θέση ραφίου κατά τη διάρκεια του ψησίματος.
- Το αποτέλεσμα μαγειρέματος των φαγητών μπορεί να διαφέρει ανάλογα με την ποσότητα του φαγητού και το μέγεθος του σκεύους μαγειρέματος.
- Μεταλλικές, κεραμικές και γυάλινες φόρμες αυξάνουν τον χρόνο μαγειρέματος και οι κάτω επιφάνειες στις πίτες δεν ροδίζουν ομοιόμορφα.
- Αν χρησιμοποιείτε χαρτί ψησίματος, μπορεί να παρατηρήσετε μικρό ρόδισμα στην κάτω επιφάνεια των τροφίμων. Στην περίπτωση αυτή μπορεί να χρειαστεί να παρατείνετε τον χρόνο μαγειρέματος για περίπου 10 λεπτά.
- Οι τιμές που αναφέρονται στους πίνακες μαγειρέματος προσδιορίζονται με δοκιμές που γίνονται στα εργαστήριά μας. Οι τιμές που είναι κατάλληλες για σας μπορεί να διαφέρουν από αυτές τις τιμές.
- Τοποθετήστε το φαγητό σας πάνω στο κατάλληλο ράφι που συνιστάται στον πίνακα μαγειρέματος. Θεωρήστε το κάτω-κάτω ράφι στο φούρνο ως ράφι 1.

### Πρακτικές συμβουλές για ψήσιμο κέικ

- Αν το κέικ είναι πολύ στεγνό, αυξήστε τη θερμοκρασία κατά 10 °C και μειώστε τον χρόνο ψησίματος.
- Αν το κέικ είναι πολύ υγρό, χρησιμοποιήστε μικρότερη ποσότητα υγρού ή μειώστε τη θερμοκρασία κατά 10 °C.
- Αν το κέικ είναι καμένο στο πάνω μέρος, τοποθετήστε το σε χαμηλότερο ράφι, μειώστε τη θερμοκρασία και αυξήστε τον χρόνο ψησίματος.
- Αν το εσωτερικό του κέικ έχει ψηθεί καλά, αλλά εξωτερικά κολλάει, χρησιμοποιήστε λιγότερο υγρό, μειώστε τη θερμοκρασία και αυξήστε τον χρόνο μαγειρέματος.

### Υποδείξεις για πίτες

- Αν η πίτα είναι πολύ στεγνή, αυξήστε τη θερμοκρασία κατά 10 °C και μειώστε τον χρόνο ψησίματος. Υγράνετε τα φύλλα με σάλτσα που αποτελείται από γάλα, λάδι, αυγό και γιουρτί.
- Αν η πίτα αργεί να γίνει, βεβαιωθείτε ότι το πάχος της πίτας που παρασκευάσατε δεν περνάει το βάθος του ταψιού.

## 6.1.1 Πίτες και φαγητά φούρνου

### Γενικές πληροφορίες

- Συνιστούμε να χρησιμοποιείτε τα αξεσουάρ του προϊόντος, για να έχετε καλά αποτελέσματα μαγειρέματος. Αν πρόκειται να χρησιμοποιήσετε άλλα μαγειρικά σκεύη, προτιμήστε σκεύη σκούρου χρώματος, αντικολλητικά και ανθεκτικά στη θερμότητα.
- Αν στον πίνακα μαγειρέματος συνιστάται προθέρμανση, βεβαιωθείτε να τοποθετήσετε το φαγητό στον φούρνο αφού ολοκληρωθεί η προθέρμανση.
- Αν πρόκειται να μαγειρέψετε χρησιμοποιώντας μαγειρικό σκεύος τοποθετημένο πάνω στη συρμάτινη σχάρα, τοποθετήστε το στο μέσον της σχάρας και όχι κοντά στο πίσω τοίχωμα.
- Όλα τα συστατικά που χρησιμοποιείτε για να παρασκευάζετε πίτες πρέπει να είναι φρέσκα και σε θερμοκρασία δωματίου.



- Αν η πίτα έχει ροδίσει στην επιφάνεια αλλά το κάτω μέρος δεν είναι καλά ψημένο, βεβαιωθείτε ότι η ποσότητα σάλτσας που χρησιμοποιείτε για την πίτα δεν είναι υπερβολική στο κάτω μέρος της πίτας. Για ομοίμορφο ρόδισμα, προσπαθείτε να απλώνετε τη σάλτσα ομοίμορφα ανάμεσα στα φύλλα και την πίτα.
- Ψήστε την πίτα σας στη θέση και θερμοκρασία που είναι κατάλληλη σύμφωνα με τον πίνακα μαγειρέματος. Αν το κάτω μέρος και πάλι δεν είναι καλά ροδισμένο, τοποθετήστε το φαγητό σε ένα κάτω ράφι την επόμενη φορά.

## Πίνακας μαγειρέματος για πίτες και φαγητά φούρνου

### Προτάσεις για ψήσιμο με ένα μόνο ταψί

Φαγητό	Αξεσουάρι προς χρήση	Τρόπος λειτουργίας	Θέση ραφίου	Θερμοκρασία (°C)	Χρόνος ψησίματος (λεπτ.) (περίπου)
Κέικ πάνω στο ταψί	Κανονικό ταψί *	Πάνω και κάτω αντίσταση	3	180	30 - 40
Κέικ σε φόρμα	Φόρμα κέικ πάνω σε συρμάτινη σχάρα **	Θερμός αέρας	2	180	30 - 40
Μικρά κέικ	Κανονικό ταψί *	Πάνω και κάτω αντίσταση	3	160	25 - 35
Μικρά κέικ	Κανονικό ταψί *	Θερμός αέρας	3	150	25 - 35
Παντεσπάνι	Στρογγυλή φόρμα κέικ, διαμέτρου 26 cm με σφιγκτήρα, πάνω σε συρμάτινη σχάρα **	Πάνω και κάτω αντίσταση	2	150	30 - 40
Παντεσπάνι	Στρογγυλή φόρμα κέικ, διαμέτρου 26 cm με σφιγκτήρα, πάνω σε συρμάτινη σχάρα **	Θερμός αέρας	2	150	35 - 45
Κουλουράκια	Ταψί για πίτες *	Πάνω και κάτω αντίσταση	3	170	25 - 35
Κουλουράκια	Ταψί για πίτες *	Θερμός αέρας	3	170	20 - 30
Πίτες	Κανονικό ταψί *	Κάτω/πάνω αντίσταση με υποβοήθηση ανεμιστήρα	2	180	35 - 45
Ψωμάκι	Κανονικό ταψί *	Πάνω και κάτω αντίσταση	2	200	20 - 30
Ψωμάκι	Κανονικό ταψί *	Θερμός αέρας	3	180	20 - 30
Ολόκληρο ψωμί	Κανονικό ταψί *	Πάνω και κάτω αντίσταση	3	200	30 - 40
Ολόκληρο ψωμί	Κανονικό ταψί *	Θερμός αέρας	3	200	30 - 40
Λαζάνια	Γυάλινο / μεταλλικό τετράγωνο δοχείο πάνω στη συρμάτινη σχάρα **	Πάνω και κάτω αντίσταση	2 ή 3	200	30 - 40
Μηλόπιτα	Στρογγυλή μαύρη μεταλλική φόρμα, διαμέτρου 20 cm, πάνω σε συρμάτινη σχάρα **	Πάνω και κάτω αντίσταση	2	180	50 - 65

Φαγητό	Αξεσουάρ προς χρήση	Τρόπος λειτουργίας	Θέση ραφιού	Θερμοκρασία (°C)	Χρόνος ψησίματος (λεπτ.) (περίπου)
Μηλόπιτα	Στρογγυλή μαύρη μεταλλική φόρμα, διαμέτρου 20 cm, πάνω σε συρμάτινη σχάρα **	Θερμός αέρας	3	170	50 - 65
Πίτσα	Κανονικό ταψί *	Πάνω και κάτω αντίσταση	3	280	5 - 9
Πίτσα	Κανονικό ταψί *	Λειτουργία Πίτσας	2	280	5 - 10

### Προτάσεις για μαγείρεμα με δύο ταψιά

Φαγητό	Αξεσουάρ προς χρήση	Τρόπος λειτουργίας	Θέση ραφιού	Θερμοκρασία (°C)	Χρόνος ψησίματος (λεπτ.) (περίπου)
Μικρά κέικ	2-Κανονικό ταψί * 4-Ταψί για πίτες *	Θερμός αέρας	2 - 4	150	25 - 35
Κουλουράκια	2-Κανονικό ταψί * 4-Ταψί για πίτες *	Θερμός αέρας	2 - 4	170	25 - 35
Πίτες	1-Κανονικό ταψί * 4-Ταψί για πίτες *	Θερμός αέρας	1 - 4	180	40 - 50
Ψωμάκι	2-Κανονικό ταψί * 4-Ταψί για πίτες *	Θερμός αέρας	2 - 4	180	20 - 30

Συνιστάται προθέρμανση για όλα τα φαγητά.

\*Αυτά τα αξεσουάρ μπορεί να μην περιλαμβάνονται με το προϊόν.

\*\*Αυτά τα αξεσουάρ δεν περιλαμβάνονται με το προϊόν. Αυτά είναι εμπορικά διαθέσιμα αξεσουάρ.

### Πίνακας μαγειρέματος με τρόπο λειτουργίας "Οικ. θέρμανση με ανεμιστήρα"

- Μην αλλάζετε τη ρύθμιση θερμοκρασίας μετά την έναρξη μαγειρέματος σε τρόπο λειτουργίας "Οικ. θέρμανση με ανεμιστήρα".
- Μην ανοίγετε την πόρτα του φούρνου όταν μαγειρεύετε σε λειτουργία "Οικ. θέρμανση με ανεμιστήρα". Αν δεν ανοίγει η

πόρτα του προϊόντος, η εσωτερική θερμοκρασία έχει βελτιστοποιηθεί για εξοικονόμηση ενέργειας, και αυτή η θερμοκρασία μπορεί να διαφέρει από αυτή που φαίνεται στην οθόνη.

- Μη χρησιμοποιείτε προθέρμανση στον τρόπο λειτουργίας "Οικ. θέρμανση με ανεμιστήρα".

Φαγητό	Αξεσουάρ προς χρήση	Θέση ραφιού	Θερμοκρασία (°C)	Χρόνος ψησίματος (λεπτ.) (περίπου)
Μικρά κέικ	Κανονικό ταψί *	3	160	25 - 35
Κουλουράκια	Κανονικό ταψί *	3	180	25 - 35
Πίτες	Κανονικό ταψί *	3	200	45 - 55
Ψωμάκι	Κανονικό ταψί *	3	200	35 - 45

\* Αυτά τα αξεσουάρ μπορεί να μην περιλαμβάνονται με το προϊόν.

## 6.1.2 Κρέας, ψάρια και πουλερικά

### Τα βασικά για το ψήσιμο στο γκριλ

- Η χρήση χυμού λεμονιού και πιπεριού πριν το μαγείρεμα, θα βελτιώσει την απόδοση μαγειρέματος όταν μαγειρεύετε ολόκληρο κοτόπουλο, γαλοπούλα ή ένα μεγάλο κομμάτι κρέας.
- Το κρέας με κόκαλα χρειάζεται 15 έως 30 λεπτά περισσότερο για να μαγειρευτεί απ' ότι παρόμοιου μεγέθους κομμάτι χωρίς κόκαλα.

- Θα πρέπει να υπολογίζετε περίπου 4 έως 5 λεπτά χρόνο μαγειρέματος ανά εκατοστό πάχους του κρέατος.
- Μετά το μαγείρεμα, αφήστε το κρέας στο φούρνο για περίπου 10 λεπτά. Έτσι η εσωτερικοί ζυμοί μοιράζονται ομοιόμορφα σε όλο το ψητό και δεν στάζουν όταν κοπεί το κρέας.
- Τα ψάρια σε σκεύος ανθεκτικό σε θερμότητα θα πρέπει να τοποθετούνται στη μεσαία ή στην κάτω θέση στις υποδοχές.
- Μαγειρέψτε τα συνιστώμενα φαγητά στον πίνακα μαγειρέματος με ένα μόνο ταψί.

### Πίνακας μαγειρέματος για κρέας, ψάρι και πουλερικά

Φαγητό	Αξεσουάρ προς χρήση	Τρόπος λειτουργίας	Θέση ραφίου	Θερμοκρασία (°C)	Χρόνος ψησίματος (λεπτ.) (περίπου)
Μπριζόλα (ολόκληρη) / Ψητό (1 kg)	Κανονικό ταψί *	Κάτω/πάνω αντίσταση με υποβοήθηση ανεμιστήρα	3	15 λεπτ. 250/μέγ., μετά από 180 - 190	60 - 80
Κότσι αρνιού (1,5-2 kg)	Κανονικό ταψί *	Κάτω/πάνω αντίσταση με υποβοήθηση ανεμιστήρα	3	170	85 - 110
Τηγανητό κοτόπουλο (1,8-2 kg)	Συρμάτινη σχάρα * Τοποθετήστε ένα ταψί σε ένα κάτω ράφι.	Κάτω/πάνω αντίσταση με υποβοήθηση ανεμιστήρα	2	15 λεπτ. 250/μέγ., μετά από 190	60 - 80
Τηγανητό κοτόπουλο (1,8-2 kg)	Συρμάτινη σχάρα * Τοποθετήστε ένα ταψί σε ένα κάτω ράφι.	Θερμός αέρας	2	200 - 220	60 - 80
Τηγανητό κοτόπουλο (1,8-2 kg)	Συρμάτινη σχάρα * Τοποθετήστε ένα ταψί σε ένα κάτω ράφι.	Λειτουργία "3D"	2	15 λεπτ. 250/μέγ., μετά από 190	60 - 80
Γαλοπούλα (5,5 kg)	Κανονικό ταψί *	Κάτω/πάνω αντίσταση με υποβοήθηση ανεμιστήρα	1	25 λεπτ. 250/μέγ., μετά από 180 - 190	150 - 210
Γαλοπούλα (5,5 kg)	Κανονικό ταψί *	Λειτουργία "3D"	1	25 λεπτ. 250/μέγ., μετά από 180 - 190	150 - 210
Ψάρια	Συρμάτινη σχάρα * Τοποθετήστε ένα ταψί σε ένα κάτω ράφι.	Κάτω/πάνω αντίσταση με υποβοήθηση ανεμιστήρα	3	200	20 - 30
Ψάρια	Συρμάτινη σχάρα * Τοποθετήστε ένα ταψί σε ένα κάτω ράφι.	Λειτουργία "3D"	3	200	20 - 30

Συνιστάται προθέρμανση για όλα τα φαγητά.

\*Αυτά τα αξεσουάρ μπορεί να μην περιλαμβάνονται με το προϊόν.

\*\*Αυτά τα αξεσουάρ δεν περιλαμβάνονται με το προϊόν. Αυτά είναι εμπορικά διαθέσιμα αξεσουάρ.

### 6.1.3 Γκριλ

Κατά το ψήσιμο στο γκριλ, το κόκκινο κρέας, τα ψάρια και τα πουλερικά θα ροδίσουν εύκολα, θα έχουν ωραία κρούστα και δεν θα στεγνώσουν. Τα φιλεταρισμένα κρέατα, τα κρέατα σε σούβλα, τα λουκάνικα, καθώς και τα λαχανικά με υψηλή περιεκτικότητα σε υγρά (ντομάτες, κρεμμύδια κλπ.) είναι ιδιαίτερα κατάλληλα για ψήσιμο στο γκριλ.

#### Γενικές προειδοποιήσεις

- Τα φαγητά που δεν είναι κατάλληλα για ψήσιμο στο γκριλ προκαλούν κίνδυνο για φωτιά. Ψήνετε στο γκριλ μόνο τρόφιμα που είναι κατάλληλα για την ισχυρή θέρμανση στο γκριλ. Επίσης, μην τοποθετείτε το φαγητό πολύ πίσω πάνω στη σχάρα. Αυτή είναι η πιο καυτή περιοχή και τα λιπαρά φαγητά μπορεί να αναφλεγούν.
- **Κλείνετε την πόρτα του φούρνου κατά το ψήσιμο με γκριλ. Ποτέ μην ψήνετε στο γκριλ με την πόρτα του φούρνου ανοικτή. Οι καυτές επιφάνειες μπορούν να προκαλέσουν εγκαύματα!**

#### Πίνακας Γκριλ

Φαγητό	Αξεσουάρ προς χρήση	Θέση ραφιού	Θερμοκρασία (°C)	Χρόνος ψησίματος (λεπτ.) (περίπου)
Ψάρια	Συρμάτινη σχάρα	4 - 5	250	20 - 25
Κοτόπουλο σε μερίδες	Συρμάτινη σχάρα	4 - 5	250	25 - 35
Μπιφτέκια (βοδινό) - 12 ποσότητα	Συρμάτινη σχάρα	4	250	20 - 30
Αρνίσια παϊδάκια	Συρμάτινη σχάρα	4 - 5	250	20 - 25
Μπριζόλα - (κρέας σε κύβους)	Συρμάτινη σχάρα	4 - 5	250	25 - 30
Μοσχαρίσια παϊδάκια	Συρμάτινη σχάρα	4 - 5	250	25 - 30
Λαχανικά ογκρατέν	Συρμάτινη σχάρα	4 - 5	220	20 - 30
Ψωμί τoστ	Συρμάτινη σχάρα	4	250	1 - 3

Συνιστάται προθέρμανση για 5 λεπτά για όλα τα φαγητά που ψήνονται στο γκριλ.

Γυρίστε τα κομμάτια του φαγητού μετά από 1/2 του συνολικού χρόνου ψησίματος στο γκριλ.

### Τα βασικά για το γκριλ

- Προετοιμάζετε για το γκριλ όσο το δυνατόν φαγητά παρόμοιου πάχους και βάρους.
- Κατανείμετε τα κομμάτια που πρόκειται να ψηθούν στη συρμάτινη σχάρα ή στο ταψί με συρμάτινη σχάρα με τέτοιο τρόπο ώστε να μην υπερβαίνουν τις διαστάσεις της αντίστασης.
- Ανάλογα με το πάχος των κομματιών που θα ψηθούν στο γκριλ, μπορεί οι χρόνοι μαγειρέματος να διαφέρουν από αυτούς που αναφέρονται στον πίνακα.
- Τοποθετήστε τη συρμάτινη σχάρα ή το ταψί με συρμάτινη σχάρα στο επιθυμητό επίπεδο στον φούρνο. Αν μαγειρεύετε πάνω στη συρμάτινη σχάρα, τοποθετήστε το ταψί του φούρνου στο χαμηλότερο ράφι για να συλλέγει τα υγρά. Το ταψί του φούρνου που πρόκειται να τοποθετήσετε πρέπει να έχει μέγεθος αρκετό για να καλύπτει όλη την επιφάνεια της σχάρας. Αυτό το ταψί μπορεί να μην περιλαμβάνεται με το προϊόν. Προσθέστε λίγο νερό στο ταψί του φούρνου, για να διευκολύνετε τον καθαρισμό του.

## 6.1.4 Φαγητά δοκιμής

- Τα φαγητά σε αυτόν τον πίνακα μαγειρέματος έχουν παρασκευαστεί σύμφωνα με το πρότυπο EN 60350-1 για διευκόλυνση της δοκιμής του προϊόντος για ινστιτούτα ελέγχου.

### Πίνακας μαγειρέματος για φαγητά δοκιμών

#### Προτάσεις για ψήσιμο με ένα μόνο ταψί

Φαγητό	Αξεσουάρ προς χρήση	Τρόπος λειτουργίας	Θέση ραφιοῦ	Θερμοκρασία (°C)	Χρόνος ψησίματος (λεπτ.) (περίπου)
Τριφτοκούλουρο (γλυκό μπισκότο)	Κανονικό ταψί *	Πάνω και κάτω αντίσταση	3	140	20 - 30
Τριφτοκούλουρο (γλυκό μπισκότο)	Κανονικό ταψί *	Θερμός αέρας	Σε μοντέλα με συρμάτινα ράφια:3 Σε μοντέλα χωρίς συρμάτινα ράφια:2	140	15 - 25
Μικρά κέικ	Κανονικό ταψί *	Πάνω και κάτω αντίσταση	3	160	25 - 35
Μικρά κέικ	Κανονικό ταψί *	Θερμός αέρας	3	150	25 - 35
Παντεσπάνι	Στρογγυλή φόρμα κέικ, διαμέτρου 26 cm με σφικτήρα, πάνω σε συρμάτινη σχάρα **	Πάνω και κάτω αντίσταση	2	150	30 - 40
Παντεσπάνι	Στρογγυλή φόρμα κέικ, διαμέτρου 26 cm με σφικτήρα, πάνω σε συρμάτινη σχάρα **	Θερμός αέρας	2	150	35 - 45
Μηλόπιτα	Στρογγυλή μαύρη μεταλλική φόρμα, διαμέτρου 20 cm, πάνω σε συρμάτινη σχάρα **	Πάνω και κάτω αντίσταση	2	180	50 - 65
Μηλόπιτα	Στρογγυλή μαύρη μεταλλική φόρμα, διαμέτρου 20 cm, πάνω σε συρμάτινη σχάρα **	Θερμός αέρας	3	170	50 - 65

#### Προτάσεις για μαγείρεμα με δύο ταψιά

Φαγητό	Αξεσουάρ προς χρήση	Τρόπος λειτουργίας	Θέση ραφιοῦ	Θερμοκρασία (°C)	Χρόνος ψησίματος (λεπτ.) (περίπου)
Μικρά κέικ	2-Κανονικό ταψί * 4-Ταψί για πίτες *	Θερμός αέρας	2 - 4	150	25 - 35
Τριφτοκούλουρο (γλυκό μπισκότο)	2-Κανονικό ταψί * 4-Ταψί για πίτες *	Θερμός αέρας	2 - 4	140	15 - 25

Συνιστάται προθέρμανση για όλα τα φαγητά.

\*Αυτά τα αξεσουάρ μπορεί να μην περιλαμβάνονται με το προϊόν.

\*\*Αυτά τα αξεσουάρ δεν περιλαμβάνονται με το προϊόν. Αυτά είναι εμπορικά διαθέσιμα αξεσουάρ.

## Γκριλ

Φαγητό	Αξεσουάρ προς χρήση	Θέση ραφιού	Θερμοκρασία (°C)	Χρόνος ψησίματος (λεπτ.) (περίπου)
Μπιφτέκια (βοδινό) - 12 ποσότητα	Συρμάτινη σχάρα	4	250	20 - 30
Ψωμί τoστ	Συρμάτινη σχάρα	4	250	1 - 3

Συνιστάται προθέρμανση για 5 λεπτά για όλα τα φαγητά που ψήνονται στο γκριλ.

Γυρίστε τα κομμάτια του φαγητού μετά από 1/2 του συνολικού χρόνου ψησίματος στο γκριλ.

## 7 Συντήρηση και καθαρισμός

### 7.1 Γενικές πληροφορίες καθαρισμού

#### Γενικές προειδοποιήσεις

- Περιμένετε να κρυώσει το προϊόν πριν το καθαρίσετε. Οι καυτές επιφάνειες μπορούν να προκαλέσουν εγκαύματα!
- Μην περνάτε τα απορρυπαντικά απευθείας πάνω στις καυτές επιφάνειες. Μπορεί να δημιουργηθούν ανεξίτηλες κηλίδες.
- Μετά από κάθε χρήση, πρέπει να καθαρίζετε το προϊόν σχολαστικά και να το στεγνώνετε. Έτσι, τα κατάλοιπα φαγητού θα καθαρίζονται εύκολα και δεν θα καίγονται όταν επαναχρησιμοποιηθεί το προϊόν αργότερα. Επομένως, η ωφέλιμη διάρκεια ζωής παρατείνεται και τα συνήθη εμφανιζόμενα προβλήματα μειώνονται.
- Μην χρησιμοποιείτε ατμοκαθαριστές για τον καθαρισμό.
- Ορισμένα απορρυπαντικά ή καθαριστικά μπορούν να προξενήσουν ζημιά στην επιφάνεια. Στα ακατάλληλα καθαριστικά συγκαταλέγονται: χλωρίνη, καθαριστικά με αμμωνία, οξέα ή χλώριο, προϊόντα καθαρισμού με ατμό, προϊόντα αφαίρεσης αλάτων, κηλίδων και σκουριάς, καθαριστικά που χαράζουν (καθαριστικά σε κρέμα, σκόνη τριψίματος, κρέμα τριψίματος, είδη για τρίψιμο που χαράζουν, σύρμα τριψίματος, σκληρά σφουγγάρια, πανιά καθαρισμού που περιέχουν ακαθαρσίες και κατάλοιπα απορρυπαντικού).
- Δεν χρειάζεται ειδικό καθαριστικό για τον καθαρισμό μετά από κάθε χρήση. Καθαρίζετε τη συσκευή χρησιμοποιώντας απορρυπαντικό πιάτων, χλιαρό νερό και ένα μαλακό πανί ή σφουγγάρι, και κατόπιν στεγνώνετε την με ένα στεγνό πανί.

- Να φροντίζετε οπωσδήποτε να σκουπίζετε κάθε υπολειπόμενο υγρό μετά τον καθαρισμό και να καθαρίζετε αμέσως οποιαδήποτε φαγητά πιπιλίζονται κατά το μαγείρεμα.
- Μην πλένετε κανένα μέρος της συσκευής σας σε πλυντήριο πιάτων.

#### Επιφάνειες Inox - ανοξείδωτες

- Μη χρησιμοποιείτε καθαριστικά προϊόντα που περιέχουν οξύ ή χλώριο για να καθαρίσετε ανοξείδωτες επιφάνειες και λαβές.
- Το χρώμα των ανοξείδωτων-inox επιφανειών μπορεί να αλλάξει με την πάροδο του χρόνου. Αυτό είναι φυσιολογικό. Μετά από κάθε χρήση, καθαρίζετε με ένα απορρυπαντικό κατάλληλο για ανοξείδωτη ή inox επιφάνεια.
- Καθαρίζετε με ένα μαλακό πανί με σαπνοδιάλυμα και υγρό απορρυπαντικό (που δεν χαράζει), κατάλληλο για επιφάνειες inox, προσέχοντας να σκουπίζετε μόνο σε μία κατεύθυνση.
- Αφαιρείτε αμέσως και χωρίς καθυστέρηση από τις γυάλινες και inox επιφάνειες κηλίδες από άλατα, λάδι, άμυλο και πρωτεΐνη. Οι κηλίδες μπορεί να προκαλέσουν σκουριά με την πάροδο του χρόνου.
- Τα καθαριστικά που ψεκάζονται/εφαρμόζονται στην επιφάνεια θα πρέπει να καθαρίζονται άμεσα. Αν παραμείνουν καθαριστικά που χαράζουν πάνω στην επιφάνεια, μπορεί να προκαλέσουν αλλαγή του χρώματος της επιφάνειας προς το λευκό.

## Εμαγιέ επιφάνειες

- Μετά από κάθε χρήση, καθαρίζετε τις εμαγιέ επιφάνειες χρησιμοποιώντας απορρυπαντικό πιάτων, χλιαρό νερό και ένα μαλακό πανί ή σφουγγάρι, και κατόπιν στεγνώνετε τις με ένα στεγνό πανί.
- Αν η συσκευή σας διαθέτει λειτουργία εύκολου καθαρισμού με ατμό, μπορείτε να χρησιμοποιήσετε αυτή τη λειτουργία για μη μόνιμες ακαθαρσίες. (Δείτε το τμήμα "Εύκολος καθαρισμός με ατμό [► 40]").
- Για επίμονες κηλίδες, μπορείτε να χρησιμοποιήσετε το καθαριστικό εσωτερικού του φούρνου και σαχρών που συνιστάται στον ιστότοπο της μάρκας του προϊόντος σας και ένα καθαριστικό πανί που δεν χαράζει. Μη χρησιμοποιείτε καθαριστικό εξωτερικών επιφανειών φούρνου.
- Ο φούρνος πρέπει να κρυώσει πριν τον καθαρισμό στον χώρο μαγειρέματος. Ο καθαρισμός καυτών επιφανειών θα προκαλέσει και κίνδυνο φωτιάς και ζημιά στην εμαγιέ επιφάνεια.

## Καταλυτικές επιφάνειες

- Τα πλευρικά τοιχώματα στον χώρο μαγειρέματος μπορεί να είναι καλυμμένα μόνο με εμαγιέ ή με καταλυτικά τοιχώματα. Αυτό διαφέρει ανάλογα με το μοντέλο.
- Τα καταλυτικά τοιχώματα έχουν ελαφρά ματ και πορώδη επιφάνεια. Τα καταλυτικά τοιχώματα του φούρνου δεν πρέπει να καθαρίζονται.
- Οι καταλυτικές επιφάνειες απορροφούν λάδι χάρη στην πορώδη τους δομή και αρχίζουν να γυαλίζουν όταν η επιφάνεια έχει κορεστεί με λάδι, οπότε συνιστάται να αντικαθιστάτε τα εξαρτήματα αυτά.

## Γυάλινες επιφάνειες

- Όταν καθαρίζετε γυάλινες επιφάνειες, μη χρησιμοποιείτε σκληρές μεταλλικές ξύστρες και καθαριστικά που χαράζουν. Αυτά μπορούν να προξενήσουν ζημιά στη γυάλινη επιφάνεια.
- Καθαρίζετε τη συσκευή χρησιμοποιώντας απορρυπαντικό πιάτων, χλιαρό νερό και ένα πανί μικροϊνών κατάλληλο για γυάλινες επιφάνειες και στεγνώνετε την με ένα στεγνό πανί μικροϊνών.
- Αν υπάρχουν κατάλοιπα απορρυπαντικού μετά τον καθαρισμό, σκουπίστε τα με κρύο νερό και στεγνώστε με ένα μαλακό

και στεγνό πανί. Τα κατάλοιπα απορρυπαντικού μπορεί να προξενήσουν ζημιά στη γυάλινη επιφάνεια στην επόμενη χρήση του προϊόντος.

- Δεν πρέπει σε καμία περίπτωση να ξύσετε τα κατάλοιπα που έχουν ξεραθεί πάνω στην γυάλινη επιφάνεια με οδοντωτά μαχαίρα, σύρμα τριψίματος ή παρόμοια μέσα που χαράζουν.
- Μπορείτε να αφαιρείτε τις κηλίδες ασβεστίου (κίτρινες κηλίδες) από τη γυάλινη επιφάνεια με εμπορικά διαθέσιμο υλικό αφαίρεσης αλάτων, ή με ένα υλικό αφαίρεσης αλάτων όπως ξύδι ή χυμό λεμονιού.
- Αν η επιφάνεια έχει έντονη ρύπανση, απλώστε καθαριστικό πάνω στην κηλίδα με ένα σφουγγάρι και περιμένετε πολλή ώρα για να δράσει. Κατόπιν καθαρίστε τη γυάλινη επιφάνεια με ένα υγρό πανί.
- Αλλοιώσεις χρώματος και κηλίδες πάνω στη γυάλινη επιφάνεια είναι κανονικό φαινόμενο και όχι ελαττώματα.

## Πλαστικά εξαρτήματα και βαμμένες επιφάνειες

- Καθαρίζετε τα πλαστικά εξαρτήματα και τις βαμμένες επιφάνειες χρησιμοποιώντας απορρυπαντικό πιάτων, χλιαρό νερό και ένα μαλακό πανί ή σφουγγάρι, και κατόπιν στεγνώνετε με ένα στεγνό πανί.
- Μη χρησιμοποιείτε σκληρές μεταλλικές ξύστρες και καθαριστικά που χαράζουν. Αυτά τα είδη μπορούν να προκαλέσουν ζημιά στις επιφάνειες.
- Βεβαιωθείτε ότι οι ενώσεις των μερών του προϊόντος δεν παραμένουν υγρές και με απορρυπαντικό. Αλλιώς μπορεί να προκύψει διάβρωση στις ενώσεις αυτές.

## 7.2 Καθαρισμός των αξεσουάρ

Μην πλένετε τα αξεσουάρ του προϊόντος σε πλυντήριο πιάτων εκτός αν αυτό αναφέρεται ρητά στο εγχειρίδιο χρήσης.

## 7.3 Καθαρισμός του πίνακα ελέγχου

- Όταν καθαρίζετε τον πίνακα ελέγχου με τα κουμπιά, σκουπίζετε τον πίνακα και τα κουμπιά με ένα ελαφρά υγρό μαλακό πανί και στεγνώνετε με ένα στεγνό πανί.

Μην αφαιρείτε τα κουμπιά και τα στεγανοποιητικά που βρίσκονται από κάτω όταν καθαρίζετε τον πίνακα. Μπορεί να υποστούν ζημιά ο πίνακας ελέγχου και τα κουμπιά.

- Ενώ καθαρίζετε πίνακες ελέγχου τύπου inox με κουμπιά, μη χρησιμοποιείτε καθαριστικά επιφανειών inox γύρω από το κουμπί. Μπορεί να σβηστούν οι ενδείξεις γύρω από το κουμπί.
- Οι πίνακες ελέγχου αφής πρέπει να καθαρίζονται με ένα ελαφρά υγρό μαλακό πανί και να στεγνώνονται με ένα στεγνό πανί. Αν το προϊόν σας διαθέτει λειτουργία κλειδώματος πλήκτρων, ενεργοποιήστε το κλειδίμα πλήκτρων πριν τον καθαρισμό του πίνακα ελέγχου. Διαφορετικά, μπορεί να προκύψει λανθασμένη αντίχωση στα πλήκτρα.

#### 7.4 Καθαρισμός του εσωτερικού του φούρνου (χώρου μαγειρέματος)

Ακολουθήστε τα βήματα καθαρισμού που περιγράφονται στην ενότητα "Γενικές πληροφορίες καθαρισμού" σύμφωνα με τον τύπο των επιφανειών μέσα στον φούρνο σας.

##### Καθαρισμός των πλευρικών τοιχωμάτων του φούρνου

Τα πλευρικά τοιχώματα στον χώρο μαγειρέματος μπορεί να είναι καλυμμένα μόνο με εμαγιέ ή με καταλυτικά τοιχώματα. Αυτό διαφέρει ανάλογα με το μοντέλο. Αν υπάρχει καταλυτικό τοίχωμα, ανατρέξτε για πληροφορίες στην ενότητα "Καταλυτικές επιφάνειες".

Αν το προϊόν σας έχει συρμάτινα ράφια, αφαιρέστε τα συρμάτινα ράφια πριν καθαρίσετε τα πλευρικά τοιχώματα. Κατόπιν ολοκληρώστε τον καθαρισμό όπως περιγράφεται στην ενότητα "Γενικές πληροφορίες καθαρισμού" σύμφωνα με τον τύπο της επιφάνειας των πλευρικών τοιχωμάτων.

##### Για να αφαιρέσετε τα πλευρικά συρμάτινα ράφια:

1. Αφαιρέστε το μπροστινό μέρος του συρμάτινου ραφιού τραβώντας μακριά από το πλευρικό τοίχωμα.

2. Τραβήξτε το συρμάτινο ράφι προς το μέρος σας για να το αφαιρέσετε τελείως.

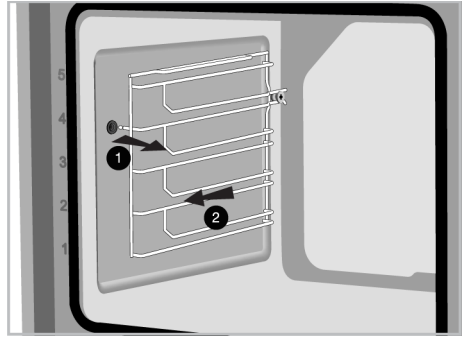

3. Για να επανασυνδέσετε τα ράφια, οι διαδικασίες που χρησιμοποιήθηκαν κατά την αφαίρεση πρέπει να επαναληφθούν από το τέλος προς την αρχή, διαδοχικά.

#### 7.5 Εύκολος καθαρισμός με ατμό

Αυτός επιτρέπει τον εύκολο καθαρισμό των ακαθαρσιών (που δεν έχουν παραμείνει για μεγάλο χρονικό διάστημα) οι οποίες μαλακώνουν από τον ατμό μέσα στο φούρνο και από τα σταγονίδια συμπυκνώματος νερού στις εσωτερικές επιφάνειες του φούρνου.

1. Αφαιρέστε όλα τα αξεσουάρ από μέσα από το φούρνο.
2. Προσθέστε 500 ml νερό στο ταψί φούρνου και τοποθετήστε το στο 2ο ράφι στο φούρνο.

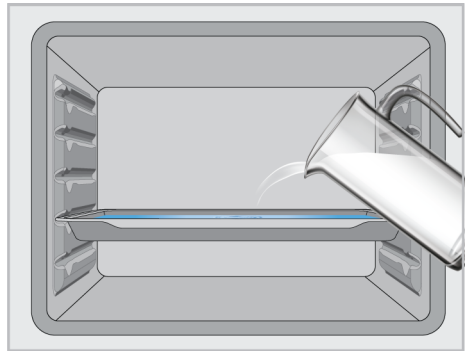

3. Επιλέξτε τη λειτουργία εύκολου καθαρισμού με ατμό. Ο χρόνος καθαρισμού εμφανίζεται στην οθόνη ενδείξεων και αυτή η διάρκεια δεν μπορεί να αλλάξει.



Ανοίξτε την πόρτα και σκουπίστε το εσωτερικό του φούρνου με ένα υγρό σφουγγάρι ή πανί.

Για επίμονες ακαθαρσίες, καθαρίζετε το προϊόν χρησιμοποιώντας απορρυπαντικό πιάτων, χλιαρό νερό και ένα μαλακό πανί ή σφουγγάρι, και κατόπιν στεγνώνετε το με ένα στεγνό πανί.



Στη λειτουργία εύκολου καθαρισμού με ατμό, αναμένεται πως το προστιθέμενο νερό εξατμίζεται και συμπυκνώνεται στο εσωτερικό του φούρνου και της πόρτας του φούρνου για να μαλακώσει τις ελαφρές ακαθαρσίες που έχουν σχηματιστεί στο φούρνο σας. Το νερό από συμπύκνωση που σχηματίζεται πάνω στην πόρτα του φούρνου μπορεί να στάξει κάτω όταν ανοίξετε την πόρτα του φούρνου. Μόλις ανοίξετε την πόρτα του φούρνου σκουπίστε το νερό που σχηματίστηκε από συμπύκνωση.

(Διαφέρει ανάλογα με το μοντέλο του προϊόντος. Μπορεί να μη διατίθεται στο δικό σας προϊόν.) Μετά τη συμπύκνωση μέσα στο φούρνο, μπορεί να προκύψει συσσώρευση νερού ή υγρασίας στο κανάλι της κοιλότητας κάτω από τον φούρνο. Μετά τη χρήση, σκουπίστε αυτό το κανάλι της κοιλότητας με ένα ελαφρά υγρό πανί και στεγνώστε το.



## 7.6 Αυτοκαθαρισμός υψηλής θερμοκρασίας

Ο φούρνος διαθέτει τη λειτουργία πυρόλυσης. Ο φούρνος θερμαίνεται σε θερμοκρασία έως περίπου 420-480 °C και καίει τα κατάλοιπα ακαθαρσιών έως ότου μετατραπούν σε τέφρα. Μπορεί να παραχθεί έντονος καπνός. Φροντίστε για επαρκή αερι-

σμό. Ο καθαρισμός υψηλής θερμοκρασίας πρέπει να πραγματοποιείται μετά από περίπου κάθε 10 χρήσεις του φούρνου.

## Γενικές προειδοποιήσεις





### Οι καυτές επιφάνειες προκαλούν εγκαύματα!

Μην αγγίζετε το προϊόν κατά τον αυτοκαθαρισμό και κρατάτε τα παιδιά μακριά από το προϊόν. Περιμένετε τουλάχιστον 30 λεπτά πριν αφαιρέσετε τα κατάλοιπα.

- Πριν τη χρήση της λειτουργίας πυρόλυσης, αφαιρέστε όλα τα αξεσουάρ, το τηλεσκοπικό ράφι και τα πλαϊνά ράφια (αν υπάρχουν). Αν δεν αφαιρεθούν, τα αξεσουάρ και τα πλαϊνά συρμάτινα ράφια θα υποστούν ζημιά.
- Αν το προϊόν έχει προϊόν ανθεκτικά στην πυρόλυση (ανθεκτικά στον καθαρισμό με υψηλή θερμοκρασία), δεν χρειάζεται να αφαιρέσετε αυτά τα αξεσουάρ από τον φούρνο. Στην ενότητα περί αξεσουάρ διευκρινίζεται αν τα αξεσουάρ της συσκευής σας είναι ανθεκτικά σε πυρόλυση. Εκτός αν ορίζεται διαφορετικά, τα αξεσουάρ της συσκευής σας δεν είναι ανθεκτικά σε υψηλές θερμοκρασίες. Πρέπει να αφαιρεθούν από τον φούρνο πριν τη διαδικασία καθαρισμού, για την αποφυγή ζημιών.
- Μην καθαρίζετε το στεγανοποιητικό της πόρτας. Το στεγανοποιητικό από ίνες γυαλιού είναι πολύ ευαίσθητη και μπορεί εύκολα να υποστεί ζημιά. Αν υποστεί ζημιά το στεγανοποιητικό της πόρτας, αντικαταστήστε τη με νέα από το εξουσιοδοτημένο σέρβις.

## Για να ξεκινήσετε τη λειτουργία πυρόλυσης:

1. Αφαιρέστε όλα τα αξεσουάρ από μέσα από το φούρνο. Στα μοντέλα με συρμάτινα ράφια, θυμηθείτε να αφαιρέσετε το συρμάτινο ράφι.
2. Πριν ξεκινήσετε τον καθαρισμό, καθαρίστε τις εξωτερικές επιφάνειες του φούρνου και τα κατάλοιπα φαγητού μέσα στον φούρνο χρησιμοποιώντας ένα πανί βρεγμένο με σαπυνοδιάλυμα.

3. Επιλέξτε τη λειτουργία "Πυρόλυση" ή "Πυρόλυση - λειτουργία οικονομίας" ανάλογα με το πόσο λερωμένος είναι ο φούρνος. Αν ο φούρνος σας δεν είναι πολύ λερωμένος, συνιστούμε να χρησιμοποιείτε τη λειτουργία "Πυρόλυση - λειτουργία οικονομίας". Αυτή η λειτουργία διαρκεί λιγότερο χρόνο από τη λειτουργία "Πυρόλυση". Αν ο φούρνος είναι πολύ λερωμένος, η λειτουργία "Πυρόλυση - λειτουργία οικονομίας" ενδέχεται να μην επαρκεί. Σε αυτή την περίπτωση, καθαρίστε το φούρνο με τη λειτουργία "Πυρόλυση".
4. Ξεκινήστε τον καθαρισμό πατώντας το πλήκτρο αφής **▶II**.
  - ⇒ Ο καθαρισμός ξεκινά και ο χρόνος αυτοκαθαρισμού εμφανίζεται στην οθόνη ενδείξεων. Αυτός ο χρόνος δεν μπορεί να αλλάξει.
5. Όταν ο φούρνος φθάσει σε μια ορισμένη θερμοκρασία αφού αρχίσει η διαδικασία της πυρόλυσης, στην ένδειξη του χρονοδιακόπτη εμφανίζεται το σύμβολο κλειδώματος  και η πόρτα του φούρνου δεν μπορεί να ανοίξει. Μην ασκήσετε δύναμη στη λαβή για να ξεκλειδώσετε την πόρτα, έως ότου τελειώσει η διαδικασία καθαρισμού και πάψει να εμφανίζεται το σύμβολο κλειδώματος στην οθόνη ενδείξεων.
6. Όταν τελειώσει η διαδικασία καθαρισμού, στην οθόνη εμφανίζεται η ένδειξη "**Τέλος**". Απενεργοποιήστε τον φούρνο πατώντας το πλήκτρο αφής .
7. Όταν το σύμβολο  εξαφανιστεί από την οθόνη ενδείξεων, αφαιρέστε τις ακαθαρσίες που μένουν με διάλυμα ξυδιού σε νερό.

## 7.7 Καθαρισμός της πόρτας του φούρνου

Μπορείτε να αφαιρέσετε την πόρτα του φούρνου και τα τζάμια του φούρνου για να τα καθαρίσετε. Ο τρόπος αφαίρεσης της πόρτας και των τζαμιών εξηγείται στις ενότητες "**Αφαίρεση της πόρτας του φούρνου**" και "**Αφαίρεση των εσωτερικών τζαμιών της πόρτας**".

**κών τζαμιών της πόρτας**". Αφού αφαιρέσετε τα εσωτερικά τζάμια της πόρτας, καθαρίστε τα με απορρυπαντικό πιάτων, χλιαρό νερό και ένα μαλακό πανί ή σφουγγάρι, και στεγνώστε τα με ένα στεγνό πανί. Για τον καθαρισμό καταλοίπων αλάτων που μπορεί να σχηματιστούν πάνω στο τζάμι του φούρνου, σκουπίστε το τζάμι με ξύδι και ξεπλύνετε.

 Μη χρησιμοποιείτε σκληρά καθαριστικά που χαράζουν, μεταλλικές ξύστρες, σύρμα τριψίματος ή λευκαντικά για να καθαρίσετε την πόρτα και το τζάμι του φούρνου.

### Αφαίρεση της πόρτας του φούρνου

1. Ανοίξτε την πόρτα του φούρνου.
2. Ανοίξτε τα κλιπ στην υποδοχή μεντεσέ της μπροστινής πόρτας στα δεξιά και αριστερά ωθώντας τα προς τα κάτω όπως δείχνει η εικόνα.
3. Μπορεί οι μεντεσέδες να είναι του τύπου (A), (B) ή (C), ανάλογα με το μοντέλο του προϊόντος. Οι εικόνες που ακολουθούν δείχνουν πώς να ανοίγετε κάθε έναν από τους τύπους μεντεσέ.
4. Ο μεντεσές τύπου (A) υπάρχει σε κανονικούς τύπους πόρτας.

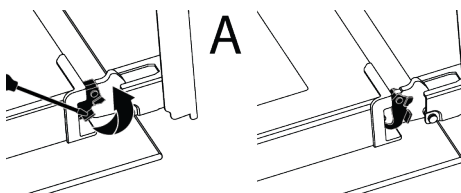

5. Ο μεντεσές τύπου (B) υπάρχει σε τύπους πόρτας απαλού κλεισίματος.

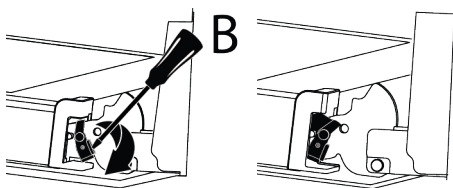

6. Ο μεντεσές τύπου (C) υπάρχει σε τύπους πόρτας απαλού ανοίγματος/κλεισίματος.

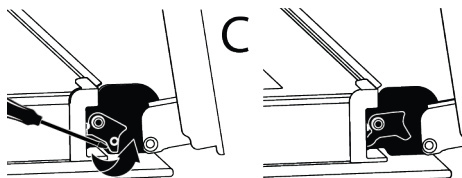

7. Φέρτε την πόρτα του φούρνου στη μισάνοιχτη θέση.

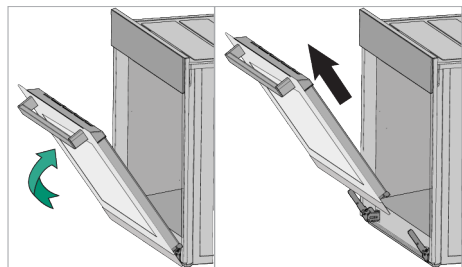

8. Τραβήξτε την πόρτα που αφαιρέθηκε προς τα πάνω για να την ελευθερώσετε από τους μεντεσέδες δεξιά και αριστερά και αφαιρέστε την.

**i** Για να επανασυνδέσετε την πόρτα, οι διαδικασίες που χρησιμοποιήθηκαν κατά την αφαίρεση πρέπει να επαναληφθούν από το τέλος προς την αρχή, διαδοχικά. Όταν εγκαθιστάτε την πόρτα, φροντίστε απαραίτητα να κλείνετε τα κλιπ στην υποδοχή των μεντεσέδων.

### 7.8 Αφαίρεση του εσωτερικού τζαμιού της πόρτας του φούρνου

Το εσωτερικό τζάμι της μπροστινής πόρτας του προϊόντος μπορεί να αφαιρεθεί για καθαρισμό.

1. Ανοίξτε την πόρτα του φούρνου.

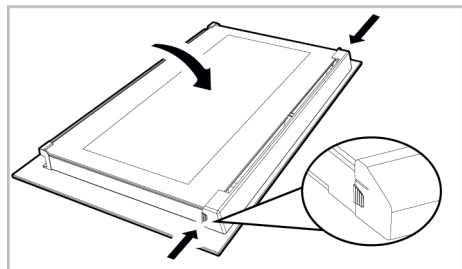

2. Τραβήξτε το πλαστικό εξάρτημα που είναι συνδεδεμένο στο πάνω τμήμα της μπροστινής πόρτας προς το μέρος σας ενώ ταυτόχρονα ωθείτε τα σημεία πίεσης και στις δύο πλευρές του εξαρτήματος, και αφαιρέστε το εξάρτημα.

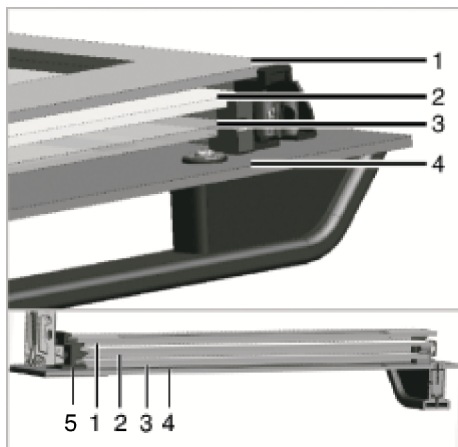

- |                                 |                           |
|---------------------------------|---------------------------|
| 1 Τελείως εσωτερικό τζάμι       | 2 Δεύτερο εσωτερικό τζάμι |
| 3 Τρίτο εσωτερικό τζάμι         | 4 Εξωτερικό τζάμι         |
| 5 Πλαστική υποδοχή τζαμιού-Κάτω |                           |

3. Όπως δείχνει η εικόνα, ανυψώστε προσεκτικά το τελείως εσωτερικό τζάμι προς το "A" και κατόπιν αφαιρέστε το τραβώντας το προς το "B".

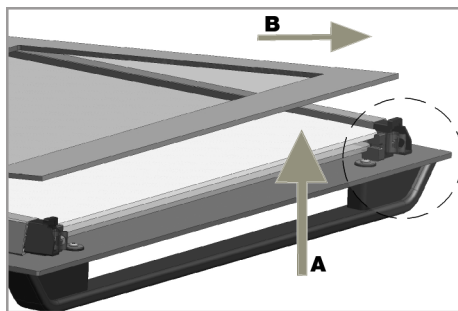

4. Επαναλάβετε την ίδια διαδικασία για την αφαίρεση του δεύτερου και τρίτου τζαμιού.



Το πρώτο βήμα για την επανασυναρμολόγηση της πόρτας είναι να τοποθετηθεί το δεύτερο και το τρίτο εσωτερικό τζάμι (2, 3). Όπως δείχνει η εικόνα, τοποθετήστε τη λοξομημένη πλευρά του τζαμιού ώστε να συναντήσει τη λοξομημένη πλευρά της πλαστικής υποδοχής.

Η σειρά τοποθέτησης του δεύτερου και τρίτου εσωτερικού τζαμιού δεν είναι σημαντική, γιατί αυτά είναι εναλλάξιμα μεταξύ τους. Όταν συνδέετε το τελείως εσωτερικό τζάμι (1), βεβαιωθείτε ότι η τυπωμένη πλευρά του τζαμιού είναι στραμμένη προς το δεύτερο εσωτερικό τζάμι. Είναι κρίσιμο να τοποθετήσετε τις κάτω γωνίες όλων των εσωτερικών τζαμιών ώστε να εδράσουν σε επαφή με τις κάτω πλαστικές υποδοχές (5). Ωθήστε το πλαστικό εξάρτημα προς το πλαίσιο έως όπου ακουστεί ήχος "κλικ".



Μετά τον καθαρισμό, πρέπει να επανατοποθετηθούν όλα τα τζάμια.

## 7.9 Καθαρισμός της λάμπας του φούρνου

Σε περίπτωση που λερωθεί η γυάλινη πόρτα της λάμπας του φούρνου μέσα στον χώρο μαγειρέματος, καθαρίστε την χρησιμοποιώντας απορρυπαντικό πιάτων, χλιαρό νερό και ένα μαλακό πανί ή σφουγγάρι και στεγνώστε τη με ένα στεγνό πανί. Σε περίπτωση βλάβης του λαμπτήρα του φούρνου, μπορείτε να αντικαταστήσετε τον λαμπτήρα του φούρνου σύμφωνα με τις ενότητες που ακολουθούν.

## Αντικατάσταση του λαμπτήρα του φούρνου

### Γενικές προειδοποιήσεις

- Για να αποφύγετε τον κίνδυνο ηλεκτροπληξίας, πριν αντικαταστήσετε τον λαμπτήρα του φούρνου αποσυνδέστε το προϊόν από το ρεύμα και περιμένετε να κρυώσει ο φούρνος. Οι καυτές επιφάνειες μπορούν να προκαλέσουν εγκαύματα!
- Αυτός ο φούρνος φωτίζεται από έναν λαμπτήρα πυρακτώσεως ισχύος μικρότερης των 40 W, ύψους μικρότερου των 60 mm, διαμέτρου μικρότερης των 30 mm ή λαμπτήρα αλογόνου με υποδοχές G9 και ισχύ μικρότερη των 60 W. Οι λαμπτήρες είναι κατάλληλοι για λειτουργία σε θερμοκρασίες άνω των 300 °C. Οι λαμπτήρες φούρνου είναι διαθέσιμοι από τα Εξουσιοδοτημένα σέρβις ή αδειούχους τεχνικούς. Αυτό το προϊόν περιέχει έναν λαμπτήρα ενεργειακής κλάσης G.
- Η θέση του λαμπτήρα μπορεί να διαφέρει από αυτή που δείχνει η εικόνα.
- Ο λαμπτήρας που χρησιμοποιείται στο προϊόν αυτό δεν είναι κατάλληλος για χρήση φωτισμού των χώρων του σπιτιού. Ο σκοπός αυτού του λαμπτήρα είναι να διευκολύνει τον χρήστη να βλέπει το φαγητό.
- Οι λαμπτήρες που χρησιμοποιούνται στο προϊόν αυτό πρέπει να έχουν αντοχή σε ακραίες φυσικές συνθήκες όπως θερμοκρασίες πάνω από 50 °C.

### Αν ο φούρνος σας έχει στρογγυλή λάμπα,

1. Αποσυνδέστε το προϊόν από την παροχή ρεύματος.
2. Αφαιρέστε το γυάλινο κάλυμμα περιστρέφοντάς το αριστερόστροφα.

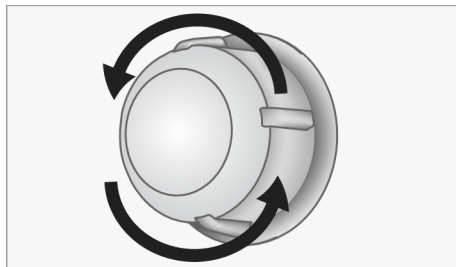

3. Αν ο λαμπτήρας του φούρνου είναι του τύπου (A) που φαίνεται στην παρακάτω εικόνα, περιστρέψτε τον λαμπτήρα του φούρνου όπως δείχνει η εικόνα και αντικαταστήστε τον με καινούργιο. Αν το μοντέλο είναι τύπου (B), τραβήξτε τον λαμπτήρα έξω όπως δείχνει η εικόνα και αντικαταστήστε τον με καινούργιο.

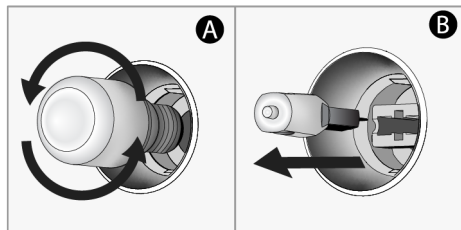

4. Επανατοποθετήστε το γυάλινο κάλυμμα.

**Αν ο φούρνος σας έχει τετράγωνη λάμπα,**

1. Αποσυνδέστε το προϊόν από την παροχή ρεύματος.
2. Αφαιρέστε τα συρμάτινα ράφια σύμφωνα με την περιγραφή.

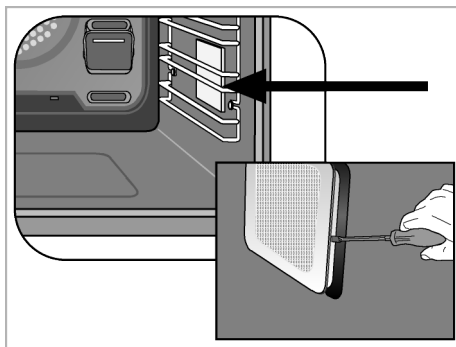

3. Αнуψώστε το προστατευτικό γυάλινο κάλυμμα του λαμπτήρα χρησιμοποιώντας ένα κατσαβίδι. Αφαιρέστε πρώτα τη βίδα, εάν υπάρχει βίδα στην τετράγωνη λάμπα του προϊόντος σας.
4. Αν ο λαμπτήρας του φούρνου είναι του τύπου (A) που φαίνεται στην παρακάτω εικόνα, περιστρέψτε τον λαμπτήρα του φούρνου όπως δείχνει η εικόνα και αντικαταστήστε τον με καινούργιο. Αν το μοντέλο είναι τύπου (B), τραβήξτε τον λαμπτήρα έξω όπως δείχνει η εικόνα και αντικαταστήστε τον με καινούργιο.

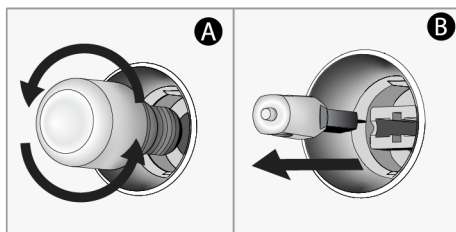

5. Επανατοποθετήστε το γυάλινο κάλυμμα και τα συρμάτινα ράφια.

## 8 Επίλυση προβλημάτων

Αν το πρόβλημα επιμένει αφού ακολουθήσετε τις οδηγίες στην ενότητα αυτή, επικοινωνήστε με τον τοπικό σας έμπορο ή με ένα Εξουσιοδοτημένο Σέρβις. Ποτέ μην επιχειρήσετε να επισκευάσετε μόνοι σας τη συσκευή.

**Εξέρχεται ατμός κατά τη λειτουργία του φούρνου.**

- Είναι φυσιολογικό να φαίνεται ατμός κατά την διάρκεια της λειτουργίας. >>> Αυτό δεν είναι σφάλμα.

**Εμφανίζονται σταγονίδια νερού κατά το μαγείρεμα**

- Ο ατμός που παράγεται κατά το μαγείρεμα συμπυκνώνεται όταν έρχεται σε επαφή με κρύες επιφάνειες εξωτερικά του προϊόντος και μπορεί να σχηματίζει σταγονίδια νερού. >>> Αυτό δεν είναι σφάλμα.

## **Ακούγονται μεταλλικοί ήχοι κατά τη θέρμανση και την ψύξη του προϊόντος.**

- Μεταλλικά μέρη του προϊόντος μπορεί να διαστέλλονται και να παράγουν ήχους όταν θερμαίνονται. >>> Αυτό δεν είναι σφάλμα.

## **Το προϊόν δεν λειτουργεί.**

- Η ασφάλεια μπορεί να είναι ελαττωματική ή καμμένη. >>> Ελέγξτε τις ασφάλειες στον πίνακα ασφαλειών. Αλλάξτε τις αν χρειάζεται ή ενεργοποιήστε τις πάλι.
- Ίσως η συσκευή δεν έχει συνδεθεί στη (γειωμένη) πρίζα. >>> Ελέγξτε αν η συσκευή έχει συνδεθεί στην πρίζα.
- (Αν υπάρχει χρονοδιακόπτης στη συσκευή σας) Τα πλήκτρα στον πίνακα ελέγχου δεν λειτουργούν. >>> Αν το προϊόν σας διαθέτει λειτουργία κλειδώματος πλήκτρων, μπορεί να είναι ενεργοποιημένη, απενεργοποιήστε το κλειδώμα πλήκτρων.

## **Ο φωτισμός του φούρνου δεν ανάβει.**

- Ενδεχόμενη βλάβη του λαμπτήρα του φούρνου. >>> Αντικαταστήστε τον λαμπτήρα του φούρνου.
- Δεν υπάρχει ηλεκτρικό ρεύμα. >>> Ελέγξτε ότι το δίκτυο ρεύματος είναι λειτουργικό και ελέγξτε τις ασφάλειες στον πίνακα ασφαλειών. Αλλάξτε τις ασφάλειες αν χρειάζεται ή ενεργοποιήστε τις πάλι.

## **Ο φούρνος δεν θερμαίνεται.**

- Ο φούρνος ίσως δεν έχει ρυθμιστεί σε συγκεκριμένη λειτουργία μαγειρέματος και/ή θερμοκρασία. >>> Ρυθμίστε τον φούρνο σε συγκεκριμένη λειτουργία μαγειρέματος και/ή θερμοκρασία.
- Η πόρτα του φούρνου μπορεί να είναι ανοικτή. >>> Βεβαιωθείτε ότι η πόρτα του φούρνου είναι κλειστή. Αν η πόρτα του φούρνου παραμένει ανοικτή για περισσότερο από 5 λεπτά, η ρύθμιση χρόνου μαγειρέματος θα ακυρωθεί και οι αντιστάσεις δεν θα λειτουργούν.
- Για μοντέλα με χρονοδιακόπτη, δεν έχει ρυθμιστεί η ώρα. >>> Ρυθμίστε την ώρα.

- Δεν υπάρχει ηλεκτρικό ρεύμα. >>> Ελέγξτε ότι το δίκτυο ρεύματος είναι λειτουργικό και ελέγξτε τις ασφάλειες στον πίνακα ασφαλειών. Αλλάξτε τις ασφάλειες αν χρειάζεται ή ενεργοποιήστε τις πάλι.

## **(Για μοντέλα με χρονοδιακόπτη) Η οθόνη του χρονοδιακόπτη αναβοσβήνει ή το σύμβολο χρονοδιακόπτη έχει παραμείνει αναμμένο.**

- Ίσως υπήρξε προηγούμενος διακοπή ρεύματος. >>> Ρυθμίστε την ώρα / Απενεργοποιήστε τα κουμπιά λειτουργιών του προϊόντος και ενεργοποιήστε τα πάλι στην επιθυμητή θέση.

## **Αφού αρχίσει το μαγείρεμα, το σύμβολο ► αναβοσβήνει στην οθόνη και υπάρχει ηχητική ειδοποίηση.**

- Η πόρτα του φούρνου μπορεί να είναι ανοικτή. >>> Βεβαιωθείτε ότι η πόρτα του φούρνου είναι τελείως κλειστή. Επικοινωνήστε με το εξουσιοδοτημένο σέρβις αν το πρόβλημα συνεχίζεται.

## **Η εντολή που θέλετε να αποστείλετε από την εφαρμογή "HomeWhiz" δεν μεταδίδεται. (αν εκπληρώνονται οι συνθήκες εξ αποστάσεως πρόσβασης)**

- Η σύνδεσή σας μπορεί να έχει διακοπεί για λίγο. >>> Βεβαιωθείτε ότι ο φούρνος είναι συνδεδεμένος στο ασύρματο δίκτυο και κλείστε και ανοίξτε πάλι την εφαρμογή.

## **Η εφαρμογή "HomeWhiz" δεν δείχνει σωστά την κατάσταση του φούρνου.**

- Η σύνδεσή σας μπορεί να έχει διακοπεί για λίγο. >>> Βεβαιωθείτε ότι ο φούρνος είναι συνδεδεμένος στο ασύρματο δίκτυο και κλείστε και ανοίξτε πάλι την εφαρμογή.

**Μετά την καταχώριση του προϊόντος σας στην εφαρμογή "HomeWhiz", αν υπάρχει ένα σφάλμα "An error occurred while associating your product to your home or the room you specified. This device belongs to another home." (Προέκυψε σφάλμα κατά τη συσχέτιση του προϊόντος σας με την κατοικία ή το δω-**

**μάτιο που ορίσατε. Αυτή η συσκευή ανήκει σε άλλη κατοικία.) ή αν ξεχάσατε σε ποιον λογαριασμό "HomeWhiz"**

- Διαγράψτε τη σύζευξη ακολουθώντας τις οδηγίες στο τμήμα "Διαγραφή της σύζευξης ενός φούρνου συνδεδεμένου με το "HomeWhiz"" και επαναλάβετε τη σύζευξη του προϊόντος από την αρχή.

**Εμφανίζεται η προειδοποίηση "Multiple bluetooth networks detected" (Ανιχνεύτηκαν πολλαπλά δίκτυα Bluetooth) κατά την εγκατάσταση του προϊόντος στην εφαρμογή "HomeWhiz".**

- Σε περίπτωση που περισσότερες από μία συσκευές στο σπίτι σας έχουν τεθεί σε λειτουργία εγκατάστασης ταυτόχρονα και εκπέμπουν σήμα Bluetooth, μπορεί

να εμφανιστεί το μήνυμα "Multiple bluetooth networks detected" (Ανιχνεύτηκαν πολλαπλά δίκτυα Bluetooth) κατά την εγκατάσταση στην εφαρμογή "HomeWhiz". >>> Απενεργοποιήστε τις λειτουργίες εγκατάστασης των άλλων συσκευών και συνεχίστε τη χρήση μόνο μίας συσκευής με τη λειτουργία εγκατάστασης ενεργή.

**Στην εφαρμογή "HomeWhiz" εμφανίζονται όροι σε γλώσσα άλλη από τη γλώσσα που έχω καθορίσει.**

- Σε περιπτώσεις που η ισχύς του σήματος δικτύου είναι χαμηλή, μπορεί να εμφανιστούν στην εφαρμογή HomeWhiz όροι σε γλώσσα άλλη από τη γλώσσα που καθορίσατε στην εφαρμογή. >>> Αυτό δεν είναι σφάλμα.











