

INBYGGD HÄLL SISÄÄNRAKENNETTU EITTOLEVY

BRUKSANVISNING
KÄYTTÖOPAS

GIEI 735880 X

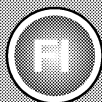
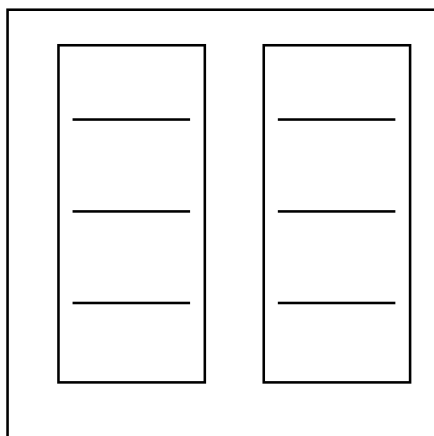

AUS GUTEM GRUND

GRUNDIG

Läs denna bruksanvisning först!

Bästa kund,

Tack för att du har valt att köpa en Grundig-produkt. Vi hoppas att du får ut maximalt från produkten som har tillverkats med hög kvalitet och toppmodern teknik. Läs hela den här bruksanvisningen och alla andra medföljande dokument noggrant innan du använder produkten och behåll den för framtida referens. Om du ger produkten till någon annan ska du se till att bruksanvisningen också följer med. Följ alla varningar och informationen i bruksanvisningen. Kom ihåg att den här bruksanvisningen även kan gälla flera andra modeller. Skillnader mellan modeller är uttryckligen angivna i den här bruksanvisningen.

Förklaring av symboler

I den här bruksanvisningen används följande symboler:



Viktig information eller användbara användartips.



Varning för situationer som kan vara livsfarliga eller farliga för egendom.



Varning för elektrisk stöt.



Varning för brandrisk.



Varning för heta ytor.



Arçelik A.Ş.
Karaağaç caddesi No:2-6
34445 Sütlüce/Istanbul/TURKEY
Made in TURKEY

1 Viktiga instruktioner och varningar för säkerhet och miljö 4

Allmän säkerhet 4
 Elsäkerhet 4
 Produktsäkerhet 5
 Avsedd användning 6
 Barnsäkerhet 7
 Avfallshantering av den uttjänta produkten 7
 Avfallshantering av emballage 7

2 Allmän Information 8

Översikt 8
 Tekniska specifikationer 8

3 Installation 9

Före installation 9
 Installation och anslutning 10
 Avyttring 12
 Avfallshantering av emballage 12
 Framtida transport 12
 Avfallshantering av den uttjänta produkten 12

4 Förberedelser 13

Tips för att spara energi 13
 Initial användning 13
 Den första rengöringen av produkten 13
 Initial uppvärmning 13

5 Så här använder du hällen 14

Allmän information om tillagning 14
 Använda hällen 16
 Kontrollpanel 16

6 Underhåll och rengöring 26

Allmän information 26
 Rengöra hällen 26

7 Felsökning 27

1 Viktiga instruktioner och varningar för säkerhet och miljö

Det här avsnittet innehåller säkerhetsinstruktioner som hjälper dig att undvika skador på person och egendom. Om du inte följer dessa instruktioner kommer det att göra garantin ogiltig.

Allmän säkerhet

- Den här enheten kan användas av barn från 8 år och personer med nedsatt fysisk, känslomässig eller mental förmåga, eller avsaknad av erfarenhet och kunskap om de har fått tillräcklig övervakning eller tillräckliga instruktioner gällande användning av enheten på ett säkert sätt och om de förstår vilka risker som finns inbegripna.
- Barn får inte leka med enheten. Rengöring och användarunderhåll får inte utföras av barn utan övervakning.
- Installation och reparation måste alltid utföras av auktoriserade serviceombud. Tillverkaren kan inte hållas ansvarig för skador som uppkommit från arbete som utförts av icke auktoriserade

personer och kan göra garantin ogiltig. Före installation, läs instruktionerna noggrant.

- Använd inte produkten om den är defekt eller har några synliga skador.
- Kontrollera att produktfunktionsrattarna är avstängda efter varje användning.

Elsäkerhet

- Om produkten är behäftad med fel får den inte användas om den inte repareras av det behöriga serviceombudet. Du kan få en elektrisk stöt!
- Anslut endast produkten till ett jordat uttag med spänning och skydd enligt specifikationerna i Tekniska specifikationerna. Den jordade installationen ska göras av en kvalificerad elektriker medan produkten används med eller utan transformator. Vårt företag ska inte hållas ansvarigt för några problem som uppkommer på grund av att jordningen inte har skett i enlighet med lokala regler.

- Tvätta aldrig produkten genom att spruta eller hälla vatten på den! Du kan få en elektrisk stöt!
- Produkten måste kopplas ur under installation, underhåll, rengöring och reparation.
- Om strömsladden är skadad måste den bytas av tillverkaren, dess serviceombud eller liknande behöriga personer för att undvika fara.
- Enheten måste installeras så att den här helt fränkopplad från nätverket. Separationen måste göras antingen via en kontakt för huvudström eller en kontakt som är inbyggd i den fasta elinstallationen, i enlighet med konstruktionsföreskrifterna.
- Allt arbete med elektrisk utrustning och elsystem får bara utföras av behöriga fackmän.
- Vid skada slår du av produkten och kopplar bort den från strömkällan. För att göra detta stänger du av säkringen hemma.
- Kontrollera att säkringen är kompatibel med produkten.

Produktsäkerhet

- Apparaten och dess tillbehör blir heta vid användning. Vidrör inte

uppvärmningsdelarna. Barn under 8 år ska inte befinna sig i närheten om de inte är under uppsikt.

- Använd aldrig produkten vid nedsatt omdöme eller koordination på grund av alkoholintag och/eller användning av droger.
- Var försiktig vid användning av alkoholhaltiga drycker i maten. Alkohol omvandlas till ånga i höga temperaturer och kan antända om den kommer i kontakt med heta ytor.
- Se till att inga antändbara material finns i närheten av produkten, eftersom sidorna kan bli heta under användningen.
- Håll alla ventiler fria från hinder.
- Använd inte ångrengörare för att rengöra apparaten, det kan orsaka elektrisk stöt.
- Obevakad tillagning på en häll med fett eller olja kan vara farlig och kan resultera i brand. Försök ALDRIG släcka en eld med vatten, utan stäng av apparaten och täck sedan lågorna med exempelvis ett lock eller en brandfilt.

- Brandrisk: Förvara inte föremål på plattorna.
- Om ytan är repig ska du stänga av apparaten för att undvika risk för elektrisk kortslutning.
- Efter användning stänger du av hällelementen via reglaget. Förlita dig inte på panoreringsdetektorn.
- Metallföremål, såsom knivar, gafflar, skedar och lock får inte placeras på hällens yta, eftersom de kan bli heta.
- Ångtryck som samlas på grund av fukten i stekhällens yta eller längst ned i kastrullen kan göra att kastrullen börjar röra sig. Därför ska du se till att ugnens ytor och underdelen på kastrullerna alltid är torra.
- Plattorna är utrustade med induktionsteknik. Induktionshällen som både sparar tid och pengar måste användas med kastruller som passar för tillagning med induktionshäll; annars fungerar inte plattorna. Se *Allmän information om tillagning, sidan 14*, välj kastruller.
- Eftersom induktionshällar skapar ett magnetiskt fält, kan de orsaka skadlig påverkan

för människor som använder enheterna som insulinpump eller pacemaker.

- Använd bara hållskydd som designats av tillverkaren till enheten eller som indikeras av tillverkaren av enheten enligt instruktionerna för användning eller passar eller hållskydd som levereras med enheten. Användning av olämpliga skydd kan orsaka olyckor.

Brandskyddsåtgärder;

- Kontrollera att kontakten sitter fast ordentligt i uttaget för att undvika gnistbildning.
- Använd inte skadade eller kapade sladdar eller förlängningssladd, utöver originalkabeln.
- Kontrollera att vare sig vätska eller fukt förekommer på uttaget som är inkopplat i produkten.

Avsedd användning

- Den här produkten är avsedd för användning i hemmet. Kommersiell användning är inte tillrådligt.
- Den här enheten är endast till för tillagning. Den får inte användas i andra syften, exempelvis för rumsuppvärmning.

- Tillverkaren ansvarar inte för någon skada som orsakas av felaktig användning eller felhantering.

Barnsäkerhet

- Tillbehören kan bli mycket heta under användning. Små barn ska hållas borta.
- Förpackningsmaterial är farliga för barn. Håll barn borta från förpackningsmaterial. Avyttra alla delar på förpackningen enligt miljöstandarder.
- Elektriska produkter är farliga för barn. Barn ska inte vara nära produkten när den används och de får inte leka med produkten.
- Placera inga föremål ovanpå apparaten som barn kan nå.

Avfallshantering av den uttjänta produkten

I enlighet med WEEE-direktivet för hantering av avfallsprodukter:



Den här produkten gäller under EU WEEE-direktivet (2012/19/EU). Den här produkten är försedd med en klassificeringssymbol för

avfallshantering av elektriskt och elektroniskt material (WEEE). Denna produkt är tillverkad med delar av hög kvalitet samt material som kan återanvändas och återvinnas. Produkten får inte slängas i hushållssoporna eller i annat avfall vid livsslut. Ta den till en återvinningsstation för elektrisk och elektronisk utrustning. Kontakta din kommun för mer information om närmaste återvinningsstation.

I enlighet med RoHS-direktivet:

Produkten du har köpt gäller under EU RoHS-direktivet (2011/65/EU). Den innehåller inga av de farliga eller förbjudna material som anges i direktiven.

Avfallshantering av emballage

- Emballaget är farligt för barn. Förvara emballaget på en säker plats utom räckhåll för barn. Emballaget till den här produkten är tillverkat av återvinningsbart material. Sortera och avfallshandera det i enlighet med lokala lagar och regler gällande avfallshantering. Släng dem inte i hushållssoporna.

2 Allmän Information

Översikt

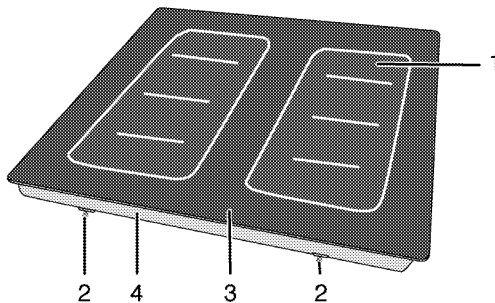

- | | | | |
|---|------------------|---|-------------------|
| 1 | Induktionsplatta | 3 | Vitrokeramisk yta |
| 2 | Monteringsklämma | 4 | Basskydd |

Tekniska specifikationer

Volt/frekvens	1N ~ 220-240 V / 2N ~ 380-415 V ; 50 Hz
Total energiförbrukning	7200 W
Säkring	min. 16 A x 2 / 32 A
Kabeltyp/sektion	H05V2V2-F 5 x 1,5 mm ²
Kabellängd	max. 2 m
Yttre mått (höjd/bredd/djup)	55 mm/680 mm/510 mm
Installationsmått (bredd/djup)	560 mm/490 mm
Brännare	
Vänster НННН	Induktionsplatta
Dimension	(94 x 225 mm) x 4
Energi	1250 W x 4 (max. 3600 W)
Höger НННН	Induktionsplatta
Dimension	(94 x 225 mm) x 4
Energi	1250 W x 4 (max. 3600 W)



De tekniska specifikationerna kan ändras utan föregående meddelande, för att förbättra produktens kvalitet.



Siffrorna i den här bruksanvisningen är endast i beskrivande syfte och kanske inte exakt stämmer överens med din produkt.



Värden på produktetiketter och i medföljande dokumentation är hämtade från laboratorieförhållanden i enlighet med relevanta standarder. Dessa värden kan variera beroende på användnings- och miljöförhållanden.

3 Installation

Produkten måste installeras av en behörig person i enlighet med gällande regler. Annars kommer garantin att bli ogiltig. Tillverkaren kan inte hållas ansvarig för skador som uppkommit från arbete som utförts av icke auktoriserade personer och kan göra garantin ogiltig.



Förberedelse av platsen och elinstallationen för produkten ligger på kundens ansvar.



FARA:

Produkten måste installeras i enlighet med lokala lagar och regler avseende el och gas.



FARA:

Innan installation ska du kontrollera produkten visuellt att den inte är defekt. Om den här defekt ska den inte installeras. Skadade produkter kan orsaka säkerhetsrisker.

Före installation

Hällen är avpassad för installation i en kommersiell miljö. Ett säkerhetsavstånd måste lämnas mellan enheten och köksväggarna och -möblerna. Se bilden (värden in mm).

- Avlägsna förpackningsmaterial och transportlås.
- Ytor, syntetiska laminat och vidhäftande material måste vara värmeresistenta (minst 100 °C).
- Arbetsytan måste inrättas och fixeras horisontellt.
- Klipp öppningen för hällen i arbetsytan enligt installationsmått.

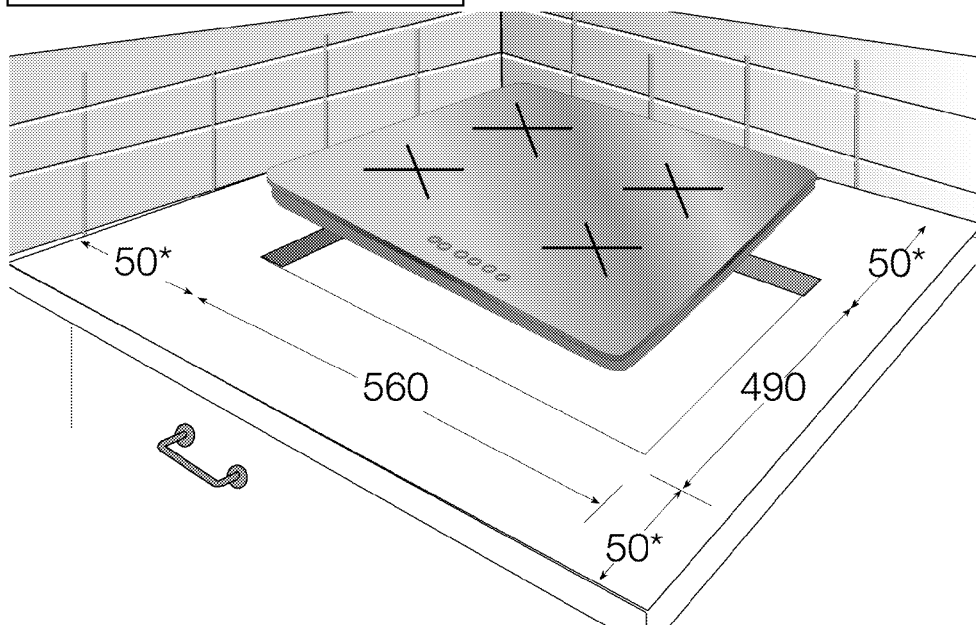

* min.

Installation och anslutning

- Produkten får bara installeras och anslutas i enlighet med gällande installationskrav.



Installera inte hällen på platser med vassa kanter eller hörn. Det finns risk för att keramikhällens yta bryter!

Elanslutning

Anslut produkten till ett jordat uttag som är skyddat av en säkring av lämplig kapacitet, i enlighet med "Tekniska specifikationer". Den jordade installationen ska göras av en kvalificerad elektriker medan produkten används med eller utan transformator. Vårt företag kan inte hållas ansvarig för skador som uppstått på grund av att produkten har används utan en jordad installation, i enlighet med lokala lagar och regler.



FARA:

Produkten får endast anslutas till el av en auktoriserad och behörig person. Produktens garantiperiod starter efter en korrekt installation. Tillverkaren kan inte hållas ansvarig för skador som uppkommit från arbete som utförts av icke auktoriserade personer.



FARA:

Strömsladden får inte klämmas, böjas, klämmas eller komma i kontakt med produktens heta delar. En skadad strömsladd måste bytas ut av en behörig elektriker. Annars finns risk för elektrisk stöt, kortslutning eller brand!

- Anslutningen måste följa nationella lagar och regler.
- Strömdata måste överensstämna med de data som anges på märkplåten på produkten. Typetiketten finns på baksidan av produkten.
- Produktens strömsladd måste följa värdena i "Tekniska specifikationer".



FARA:

Koppla ur produkten från strömkällan innan du påbörjar något arbete på elinstallationen. Du kan få en elektrisk stöt!

Ansluta strömkabeln

1. Det är inte möjligt att koppla från alla poler i strömförsörjningen, en frånkopplingsenhet med minst 3 mm kontaktfri yta (säkringar, säkerhetsväxlar, kontraktor) måste vara anslutna och alla poler på denna frånkopplingsenhet måste vara angränsande till (inte ovan) produkten i enlighet med IEE-direktiven. Om instruktionerna inte följs kan det orsaka användarproblem och det ogiltigt förklarar produktgarantin. Ytterligare skydd genom en jordfelsbrytare rekommenderas.

Om en kabel medföljer produkten:

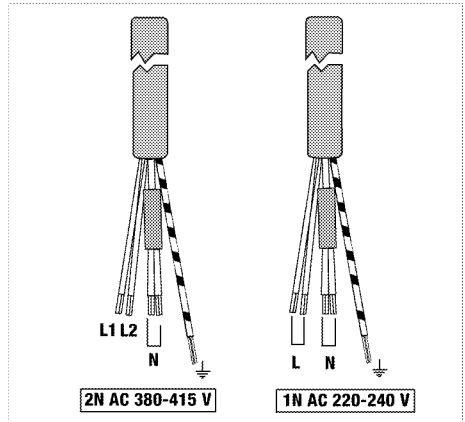

2. **För enfasanslutning**, anslut kablarna efter beskrivningen nedan:
 - Brun/Svart kabel = L (fas)
 - Blå/grå kabel = N (Neutral)
 - Grön/gul kabel = (E)  (jord)
3. **För tvåfasanslutning**, anslut kablarna efter beskrivningen nedan:
 - Brun kabel = L1 (fas 1)
 - Svart kabel = L2 (fas 2)
 - Blå/grå kabel = N (Neutral)

- Grön/gul kabel = (E) \equiv (jord)
- » eller
- Svart kabel = L1 (fas 1)
- Grå kabel = L2 (fas 2)
- Blå/Brun kabel = N (Neutral)
- Grön/gul kabel = (E) \equiv (jord)

Installera produkten



Det är möjligt att röra undersidan av produkten eftersom den är installerad på en låda. Detta område måste täckas med en träplatta.

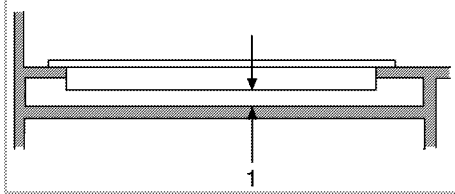

1 min. 30 mm



När hällen installeras i på skåpet måste en hylla installeras för att separera skåpet från hällen, såsom visas i bilden ovan. Detta är inte nödvändigt när den installeras på en inbyggd ugn.

Om ugnen är under:

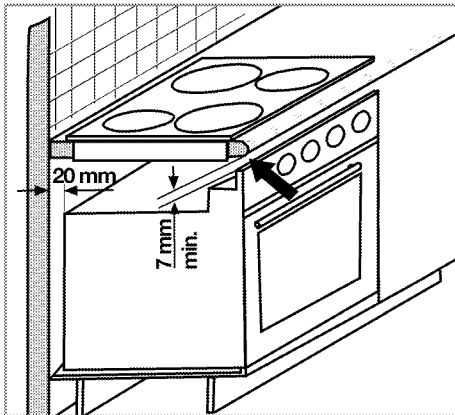

* min.

En ventilationsöppning på minst 180 cm² på den bakre delen av möbelen är ett krav, se bilden.

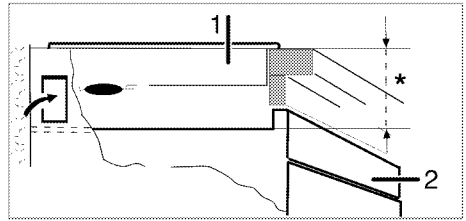

* min. 70 mm

Om det finns en bänk under:

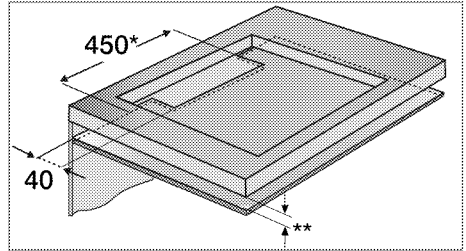

* min.

** min. 70 mm

Under installationen av induktionshällen ska du placera produkten parallellt med installationsytan. Lagg på tätningen på de delar av hällen som har kontakt med bänken, såsom beskrivs nedan, för att förhindra att vätska tränger ner mellan produkten och bänken.

1. Förbered ytan på arbetsstället så som visas på bilden.
2. Tät kanterna på hällens lägre höje som har kontakt med bänken, med den tätningsprodukt som följer med produkten, så som bilden visar.

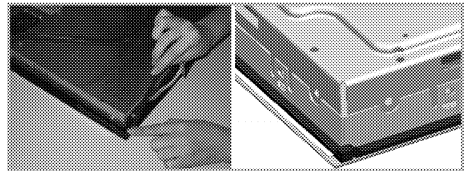

3. Centrera produkten i bänken.
4. Använd installationsklämmorna för att säkra hällen genom att passa in dem i hålen på det nedre höljet.

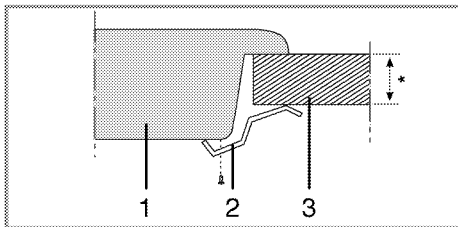

- * min. 40 mm
- 1 Häll
- 2 Installationsklämma
- 3 Bänk

» Bakre vy (anslutningshål)

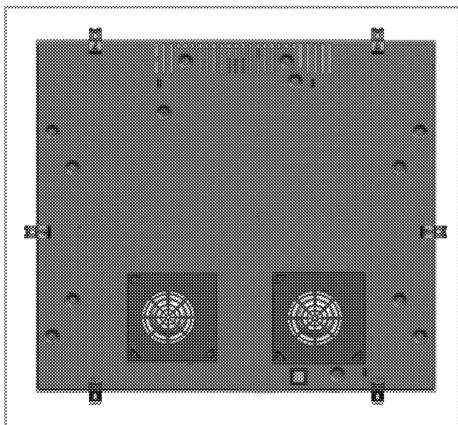

i Om du gör anslutningar i olika hål blir det inte säkert, eftersom det kan skada gas- och elsystemet.

Slutkontroll

1. Anslut strömsladden och slå på produktens säkring.
2. Kontrollera funktionerna.

Avyttring

Avfallshantering av emballage

- * Emballaget är farligt för barn. Förvara emballaget på en säker plats utom räckhåll för barn. Emballaget till den här

produkten är tillverkat av återvinningsbart material. Sortera och avfallshandtera det i enlighet med lokala lagar och regler gällande avfallshandtering. Släng dem inte i hushållssoporna.

Framtida transport

- * Spara produktens originalkartong för framtida transport av produkten. Följ instruktionerna på kartongen. Om du inte har originalkartongen kvar ska du packa in produkten i bubbelplast eller tjock kartong, och tejpa ordentligt.

i Kontrollera produktens allmänna utseende, om det finns några skador som kan ha uppstått under transport.

Avfallshantering av den uttjänta produkten



Avfallshandtera den uttjänta produkten på ett så miljövänligt sätt som möjligt. Den här produkten bär den utvalda sorteringsymbolen för elektrisk och elektronisk utrustning (WEEE). Detta innebär att produkten måste hanteras i enlighet med EU-direktivet 2002/96/EC för att återvinnas eller avyttras på ett sätt som innebär minimal påverkan på miljön. För ytterligare information, kontakta din kommun. Kontakta din lokala återförsäljare eller avfallshandteringsstation för mer information om hur du avfallshandterar produkten. Innan du slänger produkten ska du klippa av strömkabelns kontakt och låsa luckan (om det finns något lås) för att undvika farliga situationer för barn.

4 Förberedelser

Tips för att spara energi

Följande information hjälper dig att använda enheten på ett ekologiskt sätt och spara energi:

- Tina upp fryst mat före tillagning.
- Använd kastruller/pannor med lock för tillagningen. Om det inte finns några lock kan energiförbrukningen öka med 4 gånger.
- Välj den brännare som passar bäst för kastrullens undersida. Välj alltid rätt kastrullstorlek för dina rätter. Stora kastruller kräver mer energi.
- Se till att använda kastruller med platt botten vid tillagning med elektriska hållare.
- Kastruller med tjock botten ger bättre värmeledning. Du kan få energibesparingar på upp till 1/3.
- Kastruller och kärl måste passa med tillagningszonerna. Undersidan av kastruller och kärl får inte vara mindre än brännaren.

- Håll tillagningszonerna och kastrullernas undersida rena. Smuts minskar värmeledningen mellan tillagningszonen och kastrullens undersida.

Initial användning

Den första rengöringen av produkten



Ytan kan skadas av vissa rengöringsmedel.

Använd inte aggressiva rengöringsmedel, skurpulver/-mjölk eller några vassa föremål under rengöring.

1. Avlägsna allt förpackningsmaterial.
2. Torka av ytorna på produkten med en fuktig trasa eller svamp och torka sedan med en torr trasa.

Initial uppvärmning



Doft och rök kan utvecklas under ett par timmar vid första användningen. Detta är normalt. Se till att rummet är välventilerat så att rök och lukt försvinner. Undvik direkt inandning av röken och den lukt som den sänder.

5 Så här använder du hällen

Allmän information om tillagning



Fyll aldrig pannan med olja till mer än en tredjedel. Lämna inte hällen obevakad när du värmer upp olja. Överhettade oljor utgör en brandrisk. **Försök aldrig släcka en eld med vatten!** Om oljan fattar eld ska du täcka över den med en eldfilt eller fuktig trasa. Slå av hällen om det är säkert att göra det och kontakta brandkåren.

- Innan du steker eller friterar mat ska du alltid torka dem väl och placera försiktigt i het olja. Se till att frusen mat har tinat helt före stekningen.
- Täck inte över kastrullen du använder när du hettar upp oljan.
- Placera pannor och kastruller på ett sätt så att handtagen inte ligger över hällen för att förhindra att de hettas upp. Placera inte obalanserade kärl och de som lätt välter på hällen.
- Placera inte tomma kärl på plattorna som är påslagna. De kan skadas.
- Om en platta används utan att en kastrull eller panna står på den kan det orsaka skada på produkten. Slå av plattorna efter att tillagningen är klar.
- Eftersom produktens yta kan bli het ska du inte placera kärl i plast eller aluminium på den.
- Rengör eventuella insmälta material på ytan omedelbart.
- Sådana kärl ska inte användas för att förvara mat heller.
- Använd bara kastruller och kärl med plan botten.
- Placera rätt mängd mat i kastrullerna och pannorna. Detta gör att du inte behöver utföra någon rengöring i onödan

genom att förhindra att något kokar över.

- Placera inte lock på plattorna.
- Placera kärnen på ett sätt så att de är centrerade över plattan. När du vill flytta kärlet från en platta till en annan ska du lyfta i det och placera det på plattan istället för att dra i det.

Kastrullval

- Glaskeramikyten är värmebeständig och påverkas inte av stora temperaturskillnader.
- Använd inte glaskeramikyten som en förvaringsplats eller skärbräda.
- Använd bara kastruller och pannor med maskinbehandlad botten. Skarpa kanter orsakar repor på ytan.

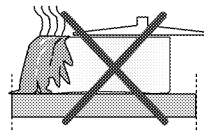

Stänk kan skada keramikytan och orsaka brand.

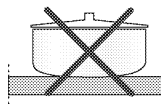

Använd inte kärl med konkav eller konvex botten.

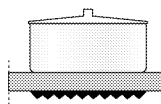

Använd bara kastruller och pannor med plan botten. De säkerställer enklare värmeöverföring.

För induktionshällar ska du bara använda kärl som passar för induktionstillagning.

Kastrulltest

Använd följande metoder för att testa om kastrullen är kompatibel med induktionshällen eller inte.

1. Kastrullen är kompatibel om undersidan håller en magnet.

2. Kärlet är kompatibelt om  det inte blinkar när du placerar det på plattan och startar hällen.

Du kan använda stål, teflon eller aluminium i käril med speciell magnetbotten som innehåller etiketter eller varningar som indikerar att kärlet är kompatibelt med induktionstillagning. Glas- och keramikkrull, kastruller och käril i rostfritt stål med aluminiumbotten utan magnetfunktion ska inte användas.

Fokuseringssystem för kärilidentifiering

Vid induktionstillagning ska bara det område som täcks av kärilen på den relevanta plattan aktiveras. Kärlets botten identifieras direkt av induktionssystemet och bara den här zonen värms automatiskt. Tillagningen avbryts om kärlet lyfts från plattan under tillagningen. Den valda plattan och -symbolen blinkar alternerat.

Säker användning

Välj inte höga värmenivåer när du ska använda ett käril i exempelvis teflon utan olja eller med mycket lite olja.

Placera inga metallföremål, såsom gafflar, knivar eller kärilskydd på hällen, eftersom de blir heta.

Använd aldrig aluminiumfolie för tillagningen. Placera aldrig mat som har virats in i aluminiumfolie på plattorna.



Om det finns en ugn under hällen och den går kommer sensorerna i hällen att minska tillagningsnivån eller stänga av ugnen.



När hällen är på ska du hålla föremål med magnetfunktion, exempelvis kreditkort och kassetter, borta från hällen.

Välja en platta som passar för kärlet

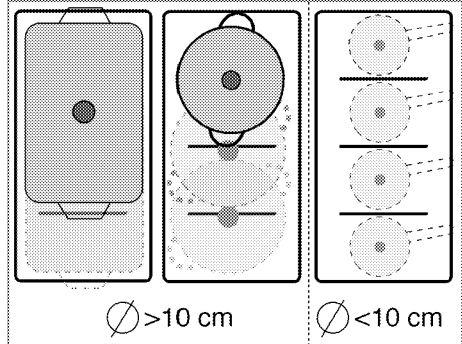

- För käril med bredare botten än 10 cm kan du använda 2 eller fler plattor i kombination.
- Du kan använda varje platta separat för dina käril med botten som är mindre än 10 cm.

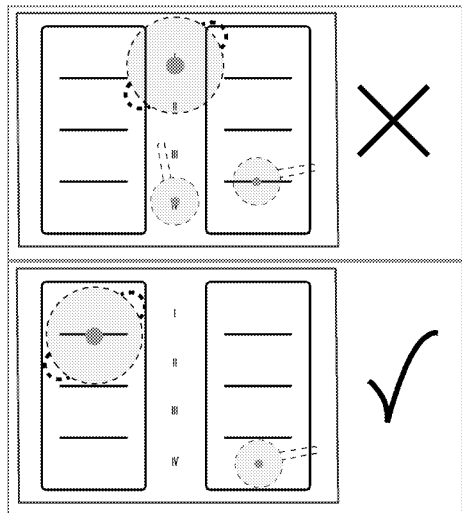

- Placera inga käril mellan vänster och höger platta.
- Placera dina käril med botten som är mindre än 10 cm mot mitten av plattan. Annars kan det uppstå problem med identifieringen av kärlet.

Använda hällen



FARA:

Tappa inga föremål på hällen. Även små föremål, exempelvis en saltströare, kan skada hällen.

Använd inte hällen om det finns sprickor i den. Vatten kan läcka in genom sprickorna och orsaka kortslutning.

Vid eventuell skada på ytan (exempelvis repor) ska du slå av produkten direkt för att minimera risken för elektrisk kortslutning.

Kontrollpanel

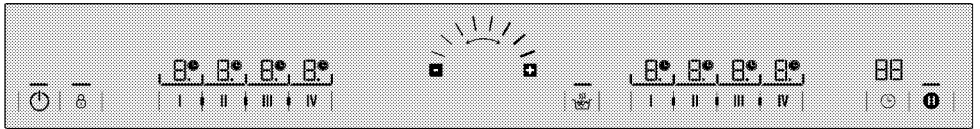

Specifikationer



Inställningsområde (för temperaturnivå och tidsinställning)



Ljuset indikerar att relevant knapp fungerar



Kombinations-/separationsknapp



Plusknapp



Minusknapp



På-/Av-knapp



Tangentlåsknapp



Timeraktivering/avaktiveringsknapp



Snabbvärmeknapp



Stoppknapp



Vänster/höger I Knapp för val av tillagningszon



Vänster/höger II Knapp för val av tillagningszon



Vänster/höger III Knapp för val av tillagningszon



Vänster/höger IV Knapp för val av tillagningszon



Bilder och figurer är endast till för informationssyfte. Det faktiska utseendet eller funktionerna kan variera beroende på vilken hällmodell du har.

Display för tillagningszon

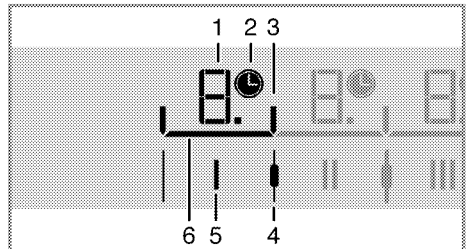

- 1 Temperaturindikator (temperaturinställning 0 - 9).
- 2 Timersymbol
- 3 Funktionsindikator för tillagningszon
- 4 Kombinations-/separationsknapp
- 5 Knapp för val av tillagningszon
- 6 Valindikator för tillagningszon



Den här produkten styrs med en pekkontrollpanel. Varje åtgärd du gör på touchpanelen bekräftas med en ljudsignal.



Håll alltid kontrollpanelen ren och torr. Fuktiga och smutsiga ytor kan orsaka problem med funktionerna.

Slå på hällen

1. Tryck på knappen  på kontrollpanelen.

Ljuset för knappen  tänds. Hällen är redo att användas.

2. När hällen slås på utförs den automatiska kastruldetekteringen. Om en kastrull placeras på den tänds markeringsindikatorerna för tillagningszonerna på vilka kastrullen placerats i 10 sekunder.

Om du exempelvis har två kastruller så som visas på bilden nedan tänds markeringsindikatorerna för tillagningszonerna där kastrullerna är i 10 sekunder.

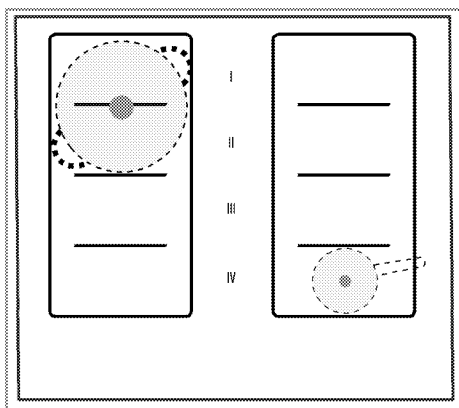

3. Om du rör vid antingen vänster **I** eller vänster knapp **II** inom 10 sekunder enligt exemplet ovan kan du använda vänster platta separat.

Om du trycker på knappen  mellan vänster **I** och vänster **II** kan du använda vänster **I** och vänster **II** tillagningszoner samtidigt. Du kan aktivera höger **IV** tillagningszon om du trycker på höger knapp.



Indikatorerna för val av tillagningszon släcks om inget händer inom 10 sekunder. Om ingen åtgärd sker inom de kommande 10 sekunderna vid slutet av den här tidsperioden växlar hällen tillbaka till standby-läget automatiskt.

Slå av hällen

1. Tryck på knappen  på kontrollpanelen.

Hällen slås av och återgår till standby-läge.



Om symbolen "**H**" eller "**h**" är tänd på displayen när hällen stängs av innebär det att tillagningszonen fortfarande är varm. Rör inte vid tillagningszonerna.

Restvärmeindikator

Om symbolen "**H**" är tänd på displayen för tillagningszonen innebär det att tillagningszonen fortfarande är varm och kan användas för att hålla en liten mängd mat varm. Den här symbolen omvandlas till symbolen "**h**" som står för mindre het.



När strömmen stängs av tänds inte restvärmeindikatorn och användaren varnas inte för heta tillagningszoner.

Slå på tillagningszonerna (tillagningsavsnitt)

1. Tryck på knappen  för att slå på hällen.
2. Tryck på valknappen för den tillagningszon du vill slå på.

"**0**" visas på displayen för tillagningszonen och indikator för relevant tillagningszon tänds.

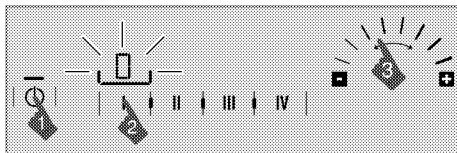



Indikatorerna för val av tillagningszon släcks om inget händer inom 10 sekunder. Om ingen åtgärd sker inom de kommande 10 sekunderna vid slutet av den här tidsperioden växlar hällen tillbaka till standby-läget automatiskt.

- Genom att trycka på knapparna **+** och **-** i inställningsområdet eller genom att dra ditt finger över området kan du justera temperaturnivån mellan "0" och "9".





Om temperaturvärdet inte kommer till önskad nivå genom den här reglageprocessen upprepar du samma process.

Slå av tillagningszonerna

En vald tillagningszon kan stängas av på 3 olika sätt:

- Genom att temperaturen faller till nivån "0"**
 - Du kan stänga av plattan genom att sänka temperaturinställningen till "0" läget.
- Genom att använda avstängningen på timerläget för vald platta.**
 - När tiden är över kommer timern att stänga av plattan som är tilldelad den. Värdet "0" visas på överensstämmande display för tillagningszon. Symbolen  på displayen för tillagningszonen försvinner.
 - Dessutom hörs ett ljudalarm när tiden är över. Tryck på valfri knapp på kontrollpanelen för att tysta ljudlarmet.
- Genom att trycka på relevant symbol för tillagningszonen i 3 sekunder**
 - Tryck på symbolen för plattan som du vill stänga av i omkring 3 sekunder.

Kombinera tillagningszoner

- Tryck på knappen  för att slå på hällen.
- Tryck på väljarknappen för valfri tillagningszon du vill kombinera.
 - »  visas på displayen för tillagningszonen och indikator för relevant tillagningszon tänds.

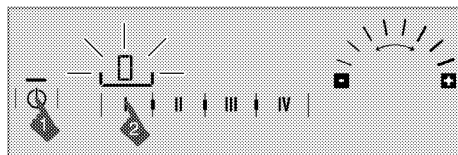

- Tryck på knappen  mellan den här tillagningszonen och knappen för den närliggande du vill kombinera.
 - » Funktionsindikator mellan de kombinerade tillagningszonerna släcks och symbolen "0" på displayen för vänster tillagningszon tänds/förblir tänd.

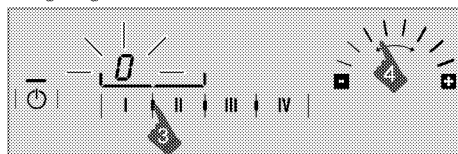

- Genom att trycka på knapparna **+** och **-** i inställningsområdet eller genom att dra ditt finger över området kan du justera temperaturnivån mellan "0" och "9".
 - » Nu kombineras tillagningszonerna för att användas som en enda tillagningszon med inställd temperaturnivå.
- Om du vill kombinera 3:e och 4:e tillagningszonen**

För att lägga till 3:e och/eller 4:e tillagningszonen till de 2 kombinerade tillagningszonerna trycker du på knappen  mellan dem.

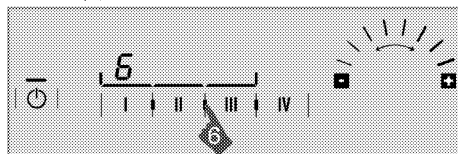

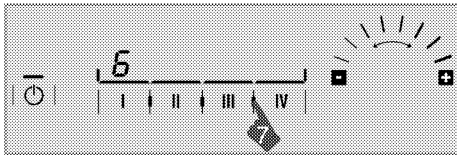

» Tillagningszonerna kombineras och funktionsindikatorn mellan dem släcks och tillagningszonens displayer delas också. Temperaturindikatorn för tillagningszonen längst till vänster förblir tänd och arbetar på den temperaturnivå som ställdes in som enkel tillagningszon.

Kombinera aktiva tillagningszoner

1. För att kombinera två närliggande tillagningszoner som styrs individuellt med olika eller samma temperaturnivåer trycker du på knappen ↓ mellan tillagningszonerna.

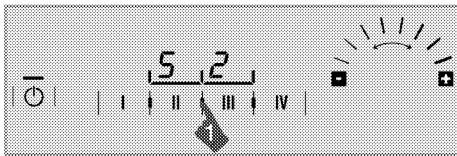

» Individuella tillagningszonerna kombineras och funktionslampan mellan dem släcks; temperaturnivån visas på displayen för vänster tillagningszon. De kombinerade tillagningszonerna fortsätter arbeta som en tillagningszon på den lägre temperaturnivån för kombinerade tillagningszoner.

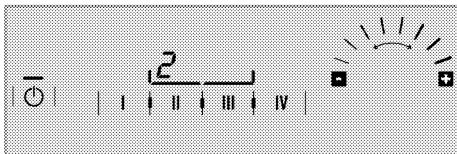

Tidigare temperatur eller eventuellt tidsvärde på de kombinerade tillagningszonerna börjar användas i det mindre värdet efter kombinationen. Om du exempelvis kombinerar en tillagningszon som ställts in på 10 minuter i en temperatur på nivå 6 och en tillagningszon som är inställd på 20 minuter i temperatur 2, är den kombinerade tillagningszonen aktiv i 10 minuter i temperaturnivå 2.

Så här delar du de kombinerade tillagningszonerna;

1. Tryck på knappen ↓ mellan de kombinerade tillagningszonerna du vill dela.

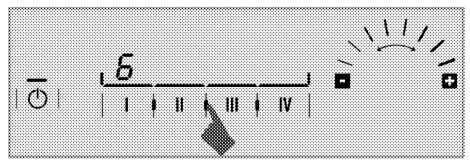

» Tillagningszonerna på höger och vänster tillagningszon till vänster om knappen ↓ du har tryckt på separeras och fortsätter arbeta. Funktionslampan mellan tillagningszonerna tänds.

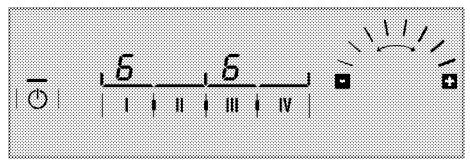

De separerade tillagningszonerna återupptar funktionen med de temperaturvärden de hade vid kombinationen.

Slå av de kombinerade tillagningszonerna

Kombinerade tillagningszoner kan stängas av på 3 olika sätt:

1. **Genom att temperaturen faller till nivån "0"**
 - Du kan stänga av de kombinerade tillagningszonerna genom att sänka temperaturinställningen till nivån "0".

2. Genom att använda avstängningen på timern för valda tillagningszoner

- När tiden är över kommer timern att stänga av plattan som är tilldelad den. Värdet "0" visas på överensstämmande display för tillagningszon. Symbolen  på displayen för tillagningszonen försvinner.

- Dessutom hörs ett ljudalarm när tiden är över. Tryck på valfri knapp på kontrollpanelen för att tysta ljudlarmet.

3. Genom att trycka på symbolen för valfri kombinerad tillagningszon i 3 sekunder

- Tryck på symbolen för valfri kombinerad tillagningszon som du vill stänga av i omkring 3 sekunder.

SNABBVÄRME

Du kan använda snabbvärmefunktionen för att aktivera värme med maximal effekt. Denna funktion är inte avsedd att användas vid en längre koktid. Snabbstartfunktionen finns inte alltid tillgänglig på alla plattor.

Att välja SNABBSTART direkt:

- Tryck på knappen  för att slå på hällen.
- Välj önskad platta genom att trycka på knapparna för plattan.

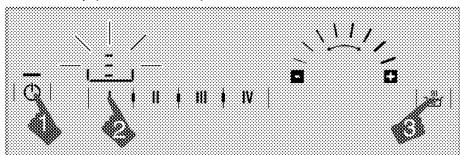



- Tryck på knappen .

Den valda plattan går på maximal effekt och 3 lampor blinkar på respektive display. När snabbstartinställningstiden (se tabell över funktionstidsgränser) är klar släcks reglaget för tillagningszonen.

Att slå på snabbstart när plattan är påslagen.

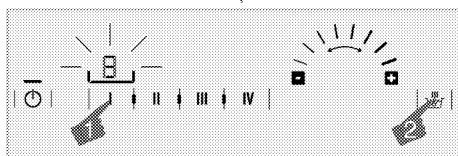
- Tryck på knappen  efter att tillagningszonen slagits på och arbetat i minst 20 sekunder på en viss nivå.



 Plattan skall ha varit påslagen i minst 20 sekunder på samma valda läge.

- Den valda plattan går på maximal effekt och 3 lampor blinkar på respektive display. Så fort snabbstarten är över växlar plattan till den inställda temperaturnivån och endast det valda temperaturvärdet visas.

 När tillagningszonerna separeras samtidigt som kombinerade tillagningszoner arbetar med snabbstartinställningen fortsätter de separerade tillagningszonerna att arbeta med snabbstartinställningen.

Att slå av snabbstart funktionen innan tiden för snabbstart löpt ut.

Genom att trycka på knappen  kan du slå av snabbstartinställningen när du vill.

Snabbvärmning

Snabbuppvärmning är en funktion som förenklar matlagningen. Alla tillagningszoner är försedda med snabbuppvärmningsfunktionen.

Snabbuppvärmningsfunktionen kan användas inom 20 sekunder efter att önskat temperaturvärde för tillagningszonen fastställts.

Den här funktionen används för snabbuppvärmning. Så fort snabbvärmningen är klar fortsätter tillagningszonen att arbeta med det inställda temperaturvärdet.



Snabbuppvärmningsfunktionen kan ställas in de första 20 sekunderna efter det att hällen slagits på.

Välja funktionen för snabbuppvärmning:

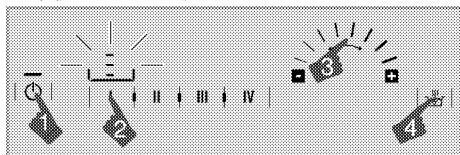

1. Tryck på knappen för att slå på hällen.
2. Välj önskad platta genom att trycka på knapparna för plattan.
3. Justera önskad temperatur genom att trycka på och eller genom att dra med fingret över området.
4. Tryck på knappen .
 - * Tillagningszonen du har valt drivs med maximal effekt under en viss tidsperiod enligt tabellen nedan. 3 lampor och det inställda temperaturvärdet visas på respektive display för plattan.
5. När snabbuppvärmningstiden löpt ut ändras tillagningszonens temperatur till den inställda temperaturnivån och temperaturvärdet visas.



När tillagningszonerna separeras samtidigt som kombinerade tillagningszoner arbetar med snabbstartinställningen fortsätter de separerade tillagningszonerna att arbeta med snabbstartinställningen.

Tabell: Tider för aktivering av snabbstart

Temperaturnivå	Driftstidsgräns - sekund
0	0
1	10
1	20
2	30
2	40
3	47
3	56

4	65
4	75
5	85
5	85
6	25
6	25
7	35
7	35
8	45
8	45
9	10
9	10

Slå av snabbstartsfunktionen:

Tryck på knappen för att stänga av snabbstartsfunktionen när du vill.

Rengöringslås

Rengöringslåset förhindrar användning av alla knappar på kontrollpanelen i 20 sekunder för att göra det möjligt att snabbt rengöra hällen under användning. Enheten drar ingen ström under den här perioden.

Aktivera rengöringslåset

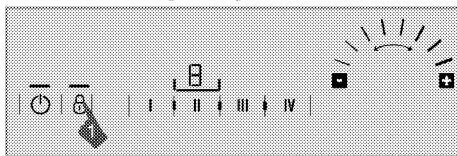

1. När hällen är påslagen trycker du och håller in knappen tills en **enkel ljudsignal** hörs.

Rengöringslåset tänds och klockdisplayen på hällen börjar räkna ned från 20. Ingen av knapparna på kontrollpanelen blir funktionell under den här perioden förutom knappen .

Avaktivera rengöringslåset

Du behöver inte trycka på någon knapp för att avaktivera rengöringslåset. Hällen avger en ljudsignal efter 20 sekunder, knapplåsets lampa slocknar och rengöringslåset avaktiveras automatiskt.

Barnlås

När hällen är i avstängt läge kan du skydda hällen med barnlåset för att förhindra att barn slår på plattorna. Barnlåset kan bara aktiveras eller avaktiveras när hällen är avstängd (standby-läge).

Aktivera barnlåset

1. När hällen är i avstängt läge trycker du på och håller in knappen  tills två enkla ljudsignaler hörs.

Barnlåset aktiveras och ljuset för knappen  tänds.



Om någon annan knapp trycks in när barnlåset är aktivt blinkar knappen .

Avaktivera barnlåset



1. När barnlåset är aktiverat trycker du och håller in knappen  tills en enkel ljudsignal hörs.

» Barnlåset avaktiveras och ljuset för knappen  stängs av.



Knapplås

Du kan aktivera knapplåset för att undvika att ändra funktionerna av misstag **när hällen används**.



Aktivera knapplås

1. Tryck och håll in knappen  under en längre tid för att låsa kontrollpanelen. Bara en ljudsignal hörs först. I det här fallet växlar hällen till **Rengöringslås**. Fortsätt trycka utan att lyfta på fingret tills du hör två signaler i följd. Lysdioden  börjar blinka och alla plattor låses.



Du kan bara aktivera knapplåset i användningsläge. När knapplåset aktiveras blir bara knappen  funktionsduglig. När du trycker på någon annan knapp börjar ljuset för knappen  att blinka för att indikera att knapplåset är aktivt. Om du stänger av hällen när knapparna är låsta måste knapplåset avaktiveras nästa gång du slår på hällen igen.



Avaktivera knapplås

1. Håll knappen  intryckt i 2 sekunder. Uppgiften bekräftas med en ljudsignal. Ljuset för knappen  stängs av och kontrollpanelen låses upp.

Timerfunktion



Den här funktionen förenklar tillagningen för dig. Det är inte nödvändigt att se till ugnen under tillagningsperioden. Tillagningszonen stängs av automatiskt i slutet av den tid du har valt.







Aktivera timern

1. Tryck på knappen  för att slå på hällen.
2. Välj önskad platta genom att trycka på knapparna för plattan.
3. Justera önskad temperatur genom att trycka på **+** och **-** eller genom att dra med fingret över området.
4. Tryck på knappen  för att aktivera timern.

"00" visas på timerdisplayen och symbolen  börjar blinka på displayen för tillagningszonen.

5. Justera önskad tid genom att trycka på **+** och **-** eller genom att dra med fingret över området.

Efter att den har blinkat under en viss tid tänds symbolen  med fast sken. När symbolen  tänds med fast sken indikerar det att funktionen är aktiverad.

	Timern kan bara ställas in för plattor som redan är påslagna.
	Upprepa åtgärderna ovan för andra plattor för vilka du vill ställa in timern.
	Timern kan inte justeras om inte plattan och temperaturvärdet för plattan väljs.
	När timern har aktiverats visas bara tiden för den valda plattan på timerdisplayen.
	När timern ställs in för kombinerade tillagningszoner visas symbolen  på displayen för tillagningszonen längst till vänster.
	Tidigare temperatur eller eventuellt tidsvärde på de kombinerade tillagningszonerna börjar användas i det mindre värdet efter kombinationen. Om du exempelvis kombinerar en tillagningszon som ställs in på 10 minuter i en temperatur på nivå 6 och en tillagningszon som är inställd på 20 minuter i temperatur 2, är den kombinerade tillagningszonen aktiv i 10 minuter i temperaturnivå 2. Om timern bara ställs in i tillagningszonerna som ska kombineras görs den här inställningen även för kombinerade tillagningszoner efter kombinationen.

Avaktivera timern

Så fort den inställda tiden är över slås tillagningszonen automatiskt av och avger en ljudsignal.



Tryck på valfri knapp för att tysta ljudsignalen.

Slå av timers tidigare

Om du slår av timern tidigare fortsätter hällen arbeta med den inställda temperaturen tills den stängs av.



Du kan stänga av timern tidigare på två olika sätt:

1-Slå av timern genom att låta värdet falla ned till "00" :

1. Välj den platta du vill slå av.
2. Tryck på knappen  för att välja timern som är relevant för plattan.
3. Minska värdet tills "00" visas på timerdisplayen genom att trycka på knapparna  i inställningsområdet eller dra med fingret över området.

Symbolen  blinkar på displayen för plattan under en viss tid och sedan slås den av **permanent** och timern avbryts.

2-Slå av timern genom att trycka ned timerknappen i 3 sekunder:

1. Välj den platta du vill slå av.
2. Tryck på knappen  för att välja timern som är relevant för plattan.
3. Tryck på knappen  i omkring 3 sekunder.



Symbolen  blinkar på displayen för plattan under en viss tid och sedan slås den av **permanent** och timern avbryts.

Stoppfunktion

Genom att använda den här funktionen kan du stoppa alla funktioner som driver hällen (**förutom timern**) under en viss tidsperiod.

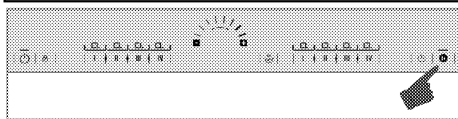
 Om timern ställs in för valfri platta kommer timern att fortsätta arbeta under stoppet.



1. Tryck på knappen  när hällen är på. Alla aktiva plattor stannar.
2. Tryck på knappen  igen för att starta om alla stoppade plattor med tidigare inställningar.

Använda induktionsplattorna på ett säkert och effektivt sätt

Användningsprinciper: Induktionshällen värmer upp kärlet direkt. Därför finns det många fördelar jämfört med andra typer av

hällar. Den arbetar effektivare och hällens yta hettas inte upp.

Induktionshällen är utrustad med ett överlägset säkerhetssystem som ger dig maximal användarsäkerhet.



Din häll är utrustad med 8 tillagningszoner med 94x225 mm mått med induktionsfunktion. Genom induktionsfunktionen känner tillagningszonerna av varje käril som placeras på dem. Energin bildas bara på de ställen där kärlet har kontakt med plattan och därmed minimeras energiförbrukningen.

Begränsningar för drifttid

Hällkontrollen är utrustad med en driftstidsbegränsning. När en eller flera tillagningszoner lämnas oavsiktligt på avaktiveras plattan efter en viss tidsperiod (se tabell 1). Om det finns en timer tilldelad plattan slås även timerdisplayen av senare. Drifttiden beror på den valda temperaturinställningen. Maximal användningstid används med den här temperaturnivån.

Plattan kan startas om av användaren efter att den har slagits av automatiskt enligt beskrivningen ovan.

Tabell 1: Begränsningar för drifttid

Temperaturnivå	Driftstidsgräns - timme
0	0
1	6
1	5
2	5
2	4
3	4
3	3
4	3
4	2,5
5	2,5
5	2
6	2
6	1,5
7	1,5

7	1
8	1
8	0,5
9	0,5
9	0,5
Snabbstart	10 minuter

Överhettningsskydd

Hällen är utrustad med en sensor för att säkerställa skydd mot överhettning. Följande måste beaktas vid överhettning:

- Den aktiva plattan kan slås av.
- Den valda nivån kan falla. Det här förhållandet går dock inte att se på indikatorn.

Säkerhetssystem för överkokning

Hällen är utrustad med ett säkerhetssystem för överkokning. Om det är något som kokar över på kontrollpanelen stänger systemet av strömmen omedelbart och slår av hällen. "E" lyser som varning på plattans display under tiden.

Exakt ströminställning

Induktionshällen reagerar direkt, som ett svar på användningsprinciperna. Den ändrar effektinställningarna mycket snabbt. Du kan därmed förhindra att drycker (vatten, mjölk) kokar över även om det just höll på att göra det.

Bullrig användning



Det kan höras ljud vid användning av induktionshällen. Sådana ljud är normala och en del av induktionstillagningen.

- Ljuden blir framträdande i höga temperaturnivåer.
- Pannans legering kan orsaka ljud.
- I lågenergilågen kan ett normalt på-/av-ljud höras på grund av användningen.
- Ljud kan höras om en tom panna hettas upp. När du häller i vatten eller annat försvinner ljudet.
- Ljudet från fläkten som kyler det elektriska systemet kan höras.

Felkoder/varningsmeddelanden och felkällor

Tabell-2:

Felorsak	Indikator	Skärm
Två eller fler knappar har tryckts in eller också har kontrollpanelen utsatts för våld.	"E"-symbolen blinkar	Display för tillagningszon
Hällen överhettad	"H"-symbolen blinkar	Display för tillagningszon
Ingen kastrull som passar tillagningszonen	Symbolen  tänds.	Display för tillagningszon
Hårdvarufel för touch-kontroll.	Symbolen "Fx***" tänds.	Timerdisplay
Induktionshårdvarufel	Symbolen "Ex***" tänds.	Display för tillagningszon
x* *: "1,2,...,9"		

	För ytterligare information om felmeddelanden som kan visas på touchpanelen, se Tabell-2. Om meddelandena "Fx" och "Ex" visas konstant, ska du kontakta ett behörigt serviceombud.
	Om ytan på touch-kontrollpanelen utsätts för våld kan hela kontrollsystemet avaktiveras, en signal höras och "E" blinka på displayen.
	Håll ytan på pekkontrollspanelen ren. Det kan generera ett varningsmeddelande om felaktig användning.

6 Underhåll och rengöring

Allmän information

Produktens servicelivslängd ökar och vanliga problem minskar i omfattning om produkten rengörs med jämna mellanrum.

**FARA:**

Koppla från produkten från strömkällan innan du påbörjar underhåll och rengöring.

Du kan få en elektrisk stöt!

**FARA:**

Låt produkten svalna före rengöring. Heta ytor kan orsaka brännskador!

- Rengör produkten noggrant efter varje användning. På detta sätt är det möjligt att enklare ta bort tillagningsrester genom att undvika att de bränns in nästa gång apparaten används.
- Inga speciella rengöringsmedel behövs för rengöring av produkten. Använd varmvatten med diskmedel, en mjuk trasa eller svamp när du rengör produkten, och torka den sedan med en torr trasa.
- Se alltid till att överskottsvätska torkas bort ordentligt efter rengöring och att eventuellt spill omedelbart torkas torrt.
- Använd inte rengöringsmedel som innehåller syra eller klor när du rengör rostfria ytor eller inox-ylor och handtaget. Använd en mjuk trasa med diskmedel (utan slipmedel) för att torka dessa delar rena, var noga med att torka i en riktning.



Ytan kan skadas av vissa rengöringsmedel.

Använd inte aggressiva rengöringsmedel, skurpulver/-mjölk eller några vassa föremål under rengöring.



Använd inte ångrengörare för att rengöra apparaten, det kan orsaka elektrisk stöt.

Rengöra hällen

Glaskeramikyta

Torka av glaskeramikytan med en fuktig trasa med kallt vatten och se till att inte efterlämna några rester av rengöringsmedel på den. Torka med en mjuk och torr trasa. Rester kan orsaka skada på glaskeramikytan när du använder hällen nästa gång. Intorkade rester på glaskeramikytan ska under inga omständigheter skrapas bort med rakblad, stålull eller liknande verktyg. Avlägsna kalciumfläckar (gula fläckar) med en liten mängd kalkborttagning, såsom vinäger eller citronsaft. Du kan också använda produkter som säljs i butik och är avsedda för syftet.

Om ytan är kraftigt smutsig ska du applicera rengöringsmedlet med en svamp och vänta tills det har absorberats väl. Rengör sedan ytan på hällen med en fuktig trasa.



Mat innehållande socker socker och sirap måste avlägsnas direkt utan att vänta på att ytan ska svalna. Annars kan glaskeramikytan skadas permanent.

Över tid kommer färgen på konturer och detaljer att blekas. Det här påverkar inte användningen av produkten.

Det är normalt att färgen med tiden bleks på glaskeramikytan och detta är inte ett fel.

7 Felsökning

Det kommer metalliska oljud under uppvärmning och nedkylning.

- När metalldelarna värms upp kan de öka i storlek och orsaka ljud. >>> Detta beror inte på något fel.

Produkten fungerar inte.

- Huvudsäkringens är defekt eller har gått. >>> Kontrollera säkringarna i säkringsboxen. Byt eller återställ dem vid behov.
- Produkten är inte kopplad till det (jordade) uttaget. >>> Kontrollera strömanslutningen.
- Om displayen inte tänds när du slår på hällen igen. >>> Koppla från enheten vid kretsbrytaren. Vänta i 20 sekunder och koppla sedan in den igen.
- Överhettningsskyddet är aktivt. >>> Låt hällen svalna.
- Tillagningskärlet är inte lämpligt. >>> Kontrollera kärlet.

Symbolen visas på displayen för plattan.

- Du har inte placerat kärlet på den aktiva plattan. >>> Kontrollera om det finns ett kärl på plattan.
- Kärlet är inte kompatibelt med induktionstillagning. >>> Kontrollera om tillagningskärlet är kompatibelt med induktionshällen.
- Tillagningskärlet är inte rätt placerat eller nedre ytan på kärlet är inte tillräckligt bred för tillagningsplattan. >>> Välj ett tillräckligt brett kärl och placera kärlet rakt över plattan.
- Tillagningskärlet eller plattan är överhettad. >>> Låt dem svalna.

Den valda plattan stängs plötsligt av under användning.

- Tillagningstiden för den valda plattan kanske är slut. >>> Du kan ställa in en ny tillagningstid eller sluta med tillagningen.
- Överhettningsskyddet är aktivt. >>> Låt hällen svalna.
- Ett föremål kan täcka pekkontrollpanelen. >>> Ta bort objektet på panelen.

Kärlet blir inte varmt även om plattan är på.

- Kärlet är inte kompatibelt med induktionstillagning. >>> Kontrollera om tillagningskärlet är kompatibelt med induktionshällen.
- Tillagningskärlet är inte rätt placerat eller nedre ytan på kärlet är inte tillräckligt bred för tillagningsplattan. >>> Välj ett tillräckligt brett kärl och placera kärlet rakt över plattan.



Kontakta ett auktoriserat serviceombud eller den återförsäljare som sålde produkten till dig, om du inte kan lösa problemet med hjälp av instruktionerna i det här avsnittet. Försök aldrig att reparera en defekt produkt på egen hand.

Lue ensin tämä käyttöopas!

Hyvä asiakkaamme

Kiitos, kun tilasit Grundig tuotteen. Toivomme, että saat parhaan tuloksen, joka on valmistettu korkealaatuisella ja nykyaikaisella teknologialla. Lue siis joko käyttöopas ja kaikki liittyvät dokumentit tarkasti ennen tuotteen käyttöä ja säilytä se myöhempää käyttöä varten. Jos luovutat laitteen eteenpäin toiselle, anna mukaan käyttöopas. Naudata kaikkia varoituksia ja tietoja käyttöoppaassa.

Muista, että tämä käyttöopas koskee myös useita muita malleja. Mallien väliset erot on kuvattu tarkkaan oppaassa.

Merkkien selitykset

Tässä käyttöoppaassa käytetään seuraavia symboleja:



Tärkeää tietoa tai hyödyllisiä käyttövihjeitä.



Varoittaa hengelle ja omaisuudelle vaarallisista tilanteista.



Varoitus sähköiskun vaarasta.



Varoitus tulipalon vaarasta.



Varoitus kuumista pinnoista.



Arçelik A.Ş.
Karaağaç caddesi No:2-6
34445 Sultüce/Istanbul/TURKEY
Made in TURKEY

1 Tärkeistä turvallisuutta ja ympäristöä koskevia ohjeita ja varoituksia 4

Yleinen turvallisuus 4
 Sähköturvallisuus 4
 Tuoteturvallisuus 5
 Käyttötarkoitus 6
 Lasten turvallisuus 7
 Vanhan laitteen hävittäminen 7
 Pakkausmateriaalin hävittäminen 8

2 Yleiset tiedot 9

Yleiskatsaus 9
 Tekniset tiedot 9

3 Asennus 10

Ennen asennusta 10
 Asennus ja liitäntä 11
 Hävittäminen 13
 Pakkausmateriaalin hävittäminen 13
 Vanhan laitteen hävittäminen 13
 Vanhan laitteen hävittäminen 13

4 Valmistelut 14

Energiansäästövihiheitä 14
 Ensimmäinen käyttökerta 14
 Tuotteen ensimmäinen puhdistus 14
 Ensimmäinen kuumennus 14

5 Keittotason käyttö 15

Yleisiä tietoja ruoanlaitosta 15
 Liesien käyttäminen 17
 Ohjauspaneeli 17

6 Kunnossapito ja huolto 26

Yleisiä tietoja 26
 Lieden puhdistaminen 26

7 Vianetsintä 27

1 Tärkeitä turvallisuutta ja ympäristöä koskevia ohjeita ja varoituksia

Tämä osa sisältää turvaohjeita, joiden avulla suojelet henkilövammojen ja vahinkojen vaaralta. Näiden ohjeiden noudattamisen laiminlyönti mitätöi takuun.

Yleinen turvallisuus

- Yli 8-vuotiaat lapset ja fysiikaltaan, tuntoaisteiltaan tai henkisesti kunnoltaan heikentyneet henkilöt saavat käyttää tätä laitetta, kun he ovat saaneet ohjauksen tai opastuksen laitteen käytöstä käyttäjän turvallisuudesta vastaavalta henkilöltä.
- Lapset eivät saa leikkiä laitteella. Lapset eivät saa puhdistaa tai huoltaa laitetta ilman valvontaa.
- Asennuksen ja korjauksen saa suorittaa ainoastaan valtuutettu huoltoedustaja. Valmistaja ei ota vastuuta mistään vahingoista, jotka johtuvat valtuuttamattoman henkilön suorittamista toimenpiteistä. Ne aiheuttavat myös takuun raukeamisen. Lue ennen asennusta ohjeet tarkkaan.

- älä käytä laitetta, jos siinä on vika tai näkyviä vaurioita.
- Ohjaa, että tuotteen toimintonapit on kytketty pois jokaisen käytön jälkeen.

Sähköturvallisuus

- Jos tuote vioittuu, sitä ei saisi käyttää ilman Valtuutetun huoltoinsinöörin korjausta. Sähköiskun vaara!
- Liitä tuote vain maadoitettuun lähtöön/linjaan, jossa on "Tekniset tiedot" jaksossa määritelty jännite ja suoja. Jätä maadoitusasennus pätevän sähkötekniikan tehtäväksi käyttäessäsi tätä laitetta muuntajan kanssa tai ilman. Yrityksemme ei ole vastuussa mistään ongelmista, jotka johtuvat siitä, ettei tuotetta maadoiteta paikallisten säädösten mukaisesti.
- älä koskaan pese tuotetta valuttamalla vettä sen päälle! Sähköiskun vaara!
- Tuote on poistettava virtalähteestä asennuksen, huollon, puhdistus- ja korjaustoimenpiteiden aikana.

- Jos tuotteen sähköjohto on vahingoittunut, valmistajan, huoltoedustajan tai vastaavan valtuutetun henkilön on vaihdettava se, jotta vältetään vaaratekijät.
- Laitte on asennettava siten, että se voidaan kytkeä täysin pois verkostosta. Erotuksen on tapahduttava joko päävirtajohdon poistamisella, tai kytkimellä, joka rakennetaan kiinnitettyyn sähköasennukseen, rakennussäädösten mukaisesti.
- Kaikki työt sähkölaitteilla ja järjestelmillä on jätettävä valtuutettujen, ammattitaitoisten henkilöiden tehtäväksi.
- Minkä tahansa vahingon sattuessa sammuta laite ja irrota se verkkovirrasta. Voit tehdä tämän kytkemällä kotona sulakkeen pois päältä.
- Varmista, että sulakkeen virta on yhteensopiva tuotteen kanssa.
- pidettävä erossa laitteesta, jollei heitä jatkuvasti valvota.
- Älä koskaan käytä tätä laitetta, jos harkintakykysi tai koordinaatiokykysi ovat heikentyneet alkoholin, huumeiden ja/tai vahvojen lääkkeiden käytön vuoksi.
- Ole varovainen käyttäessäsi alkoholi juomia ruoanlaitossa. Alkoholi höyrystyy korkeissa lämpötiloissa ja voi aiheuttaa tulipalon, sillä se syttyy tuleen joutuessaan kosketuksiin kuumien pintojen kanssa.
- Älä aseta laitteen viereen tulenarkoja materiaaleja, sillä sen sivut kuumenevat käytössä.
- Pidä kaikki tuuletusaukot vapaina esteistä.
- Älä käytä laitteen puhdistamisessa höyrypuhdistimia, sillä ne voivat aiheuttaa sähköiskun.
- Valvomaton ruoanlaitto liedellä rasvaa tai öljyä käytettäessä voi olla vaarallista ja saattaa aiheuttaa tulipalon. ÄLÄ milloinkaan yritä sammuttaa keittiöpaloa vedellä, vaan kytke laite pois virransyötöstä ja peitä sitten liekki esim. kannella tai sammutuspeitteellä.

Tuoteturvallisuus

- Laitte ja sen helppopääsyiset osat kuumenevat hyvin kuumiksi käytön aikana. Kuumennuselementteihin koskemista on vältettävä. Alle 8-vuotiaat lapset on aina

- Tulipalon vaara: Älä säilytä tavaroita keittotason pinnoilla.
 - Jos pinta on haljennut, kytke laite pois virransyötöstä sähköiskun välttämiseksi.
 - Kytke liesielementti pois päältä käytön jälkeen ohjaimesta, älä luota yksin kattilantunnistimeen.
 - Metalliesineitä, kuten veitsiä, haarukoita, lusikoita tai kansia, ei saa asettaa keittotason pinnalle, sillä ne voivat kuumentua.
 - Laitetta ei ole tarkoitettu käytettäväksi ulkoisella ajastimella tai erillisellä kaukosäätimellä.
 - Höyrynpaine, jota muodostuu lieden pinnan tai astian pohjan kosteudesta, voi saada astian hypähtämään paikaltaan. Varmista sen vuoksi, että lieden pinta ja astioiden pohjat ovat aina kuivia.
 - Uunin salamalevyt käyttävät induktioteknologiaa. Tällä aikaa ja rahaa säästävällä induktioliedellä on käytettävä astioita, jotka soveltuvat induktiokäyttöön; muuten salamalevyt eivät toimi. Katso *Yleisiä tietoja ruoanlaitosta*, sivu 15, astioiden valitseminen.
 - Koska induktioliedet luovat magneettikentän, ne voivat aiheuttaa haittavaikutuksia ihmisille, jotka käyttävät insuliinipumpun tai sydämen tahdistimen kaltaisia laitteita.
 - Käytä vain lieden valmistajan suunnittelemaa tai valmistajan laitteen käyttöohjeissa sopivaksi suosittelemia keittotasosuojaia tai laitteeseen kuuluvia keittotasosuojaia. Laitteeseen sopimattomien suojiin käyttö saattaa aiheuttaa onnettomuuksia.
- Tuotteen sähköturvallisuus ja tulipalon esto:
- Varmista, että tulppa istuu pistokkeeseen eikä aiheuta kipinöitä.
 - Älä käytä vahingoittuneita tai leikattuja johtoja tai jatkojohtoja paitsi alkuperäistä johtoa.
 - Varmista ettei sähkötulpassa ole nestettä tai kosteutta, kun se liitetään laitteeseen.
- Käyttötarkoitus**
- Tämä laite on suunniteltu ainoastaan kotitalouskäyttöön. Kaupallinen käyttö ei ole sallittu.
 - Tämä laite on tarkoitettu vain ruoanlaittoon. Sitä ei saa

käyttää muihin tarkoituksiin, esim. huoneen lämmittämiseen.

- Valmistaja ei ole vastuussa mistään vahingoista, jotka aiheutuvat väärästä käytöstä tai käsittelystä.

Lasten turvallisuus

- Käytettävissä olevat osat voivat kuumeta käytön aikana. Lapset on pidettävä loitolla laitteesta.
- Pakkausmateriaalit voivat olla lapsille vaarallisia. Pidä pakkausmateriaalit lasten ulottumattomissa. Hävitä kaikki pakkauksen osat ympäristöstandardien mukaisesti.
- Sähkölaitteet ovat vaarallisia lapsille. Pidä lapset erossa laitteesta sen ollessa käytössä, äläkä anno heidän leikkiä laitteella.
- älä säilytä mitään esineitä lieden yläpuolella lasten ulottuvilla.

Vanhan laitteen hävittäminen

Sähkö- ja elektroniikkaromua koskevan direktiivin (WEEE) vaatimustenmukaisuus ja tuotteen hävittäminen:



Tämä tuote noudattaa Euroopan unionin sähkö- ja elektroniikkaromua koskevaa direktiiviä 2012/19/EY (WEEE-direktiivi). Tässä tuotteessa on sähkö- ja elektroniikkalaitteiden (WEEE) kierrätysymboli. Tämä laite on valmistettu korkealuokkaisista osista ja materiaaleista, jotka voidaan käyttää uudelleen ja jotka soveltuvat kierrätettäviksi. Älä hävitä tätä tuotetta normaalin kotitalousjätteen mukana sen käyttöiän päätyttyä. Vie se sähkö- ja elektroniikkaromun kierrätyspisteeseen. Kysy paikallisilta viranomaisilta lähimmän kierrätyspisteen sijaintipaikka.

RoHS-direktiivin vaatimustenmukaisuus:

Valitsemasi tuote noudattaa Euroopan unionin tiettyjen vaarallisten aineiden käytön

rajoittamisesta sähkö- ja elektroniikkalaitteissa koskevaa direktiiviä 2011/65/EY (RoHS-direktiivi). Laite ei sisällä direktiivissä määritettyjä haitallisia ja kiellettyjä materiaaleja.

Pakkausmateriaalin hävittäminen

- Pakkausmateriaalit ovat vaarallisia lapsille. Säilytä pakkausmateriaalit

turvallisessa paikassa lasten ulottumattomissa. Laitteen pakkausmateriaalit on valmistettu kierrätettävistä materiaaleista. Hävitä ne oikealla tavalla, ja lajittele ne kierrätysjäteohjeiden mukaisesti. Älä hävitä niitä tavallisen kotitalousjätteen mukana.

2 Yleiset tiedot

Yleiskatsaus

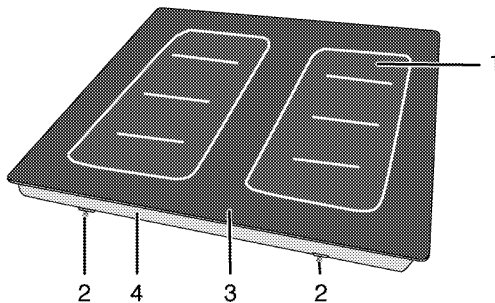

- | | | | |
|---|-------------------|---|-----------------------|
| 1 | Induktiokeräilevy | 3 | Viitokeraaminen pinta |
| 2 | Kiristyside | 4 | Alustan suoju |

Tekniset tiedot

Jännite/taajuus	1N ~ 220-240 V/ 2N ~ 380-415 V; 50 Hz
Kokonaisvirrankulutus	7200 W
Sulake	min 16 A x 2/ 32 A
Kaapelityyppi/poikkileikkaus	H05V2V2-F 5 x 1,5 mm ²
Kaapelin pituus	maks. 2 m
Ulkomitat (korkeus/leveys/syvyys)	55 mm/680 mm/510 mm
Asennusmitat (leveys/syvyys)	560 mm/490 mm
Polttimet	
Vasen H-H-H-V	Induktiokeräilevy
Mitta	(94 x 225 mm) x 4
Teho	1250 W x 4 (maks. 3600 W)
Oikea H-H-H-V	Induktiokeräilevy
Mitta	(94 x 225 mm) x 4
Teho	1250 W x 4 (maks. 3600 W)



Tekniset tiedot voivat muuttua ilman edellävää ilmoitusta tuotteen laadun parantamisen johdosta.



Tämän käyttöoppaan numerotiedot ovat viitteellisiä eivätkä ne ehkä vastaa täysin tuotettasi.



Tuotekilvissä tai tuotteen toimitukseen kuuluvissa asiakirjoissa olevat arvot on saatu laboratorio-olosuhteissa asiaankuuluvien standardien mukaisesti. Nämä arvot voivat vaihdella tuotteen käyttö- ja ympäristöolosuhteiden mukaan.

3 Asennus

Pätevän henkilön on asennettava tuote voimassa olevien säädösten mukaisesti. Muuten takuu mitätöityy. Valmistaja ei ota vastuuta mistään vahingoista, jotka johtuvat valtuuttamattoman henkilön suorittamista toimenpiteistä. Ne aiheuttavat myös takuun raukeamisen.



Laitteen sijoituspaikan valmistelu ja sähköasennusten järjestäminen on asiakkaan vastuulla.



VAARA:

Laitte on asennettava paikallisten kaasu- ja/tai sähkömääräysten mukaisesti.



VAARA:

Tarkista silmämääräisesti ennen asennusta onko laitteessa vikoja. Jos on, laitetta ei saa asentaa. Vaurioituneet laitteet aiheuttavat vaaran turvallisuudelle.

Ennen asennusta

Keittotasoa on suunniteltu asennettavaksi kaupallisesti saatavilla olevaan työtasoon. Lieden ja keittiön seinien ja kalusteiden väliin on jätettävä turvaväli. Katso kuva (arvot millimetreinä).

- Poista pakkausmateriaalit ja kuljetuslukitukset.
- Käytettävien pintojen, synteettisten laminaattien ja sideaineiden on oltava kuumuudenkestäviä (vähintään 100 °C).
- Työtaso on suunnattava ja kiinnitettävä vaakasuoraan.
- Leikkaa keittotasoa varten reikä keittiön työtasoon asennuksen mittojen mukaisesti.

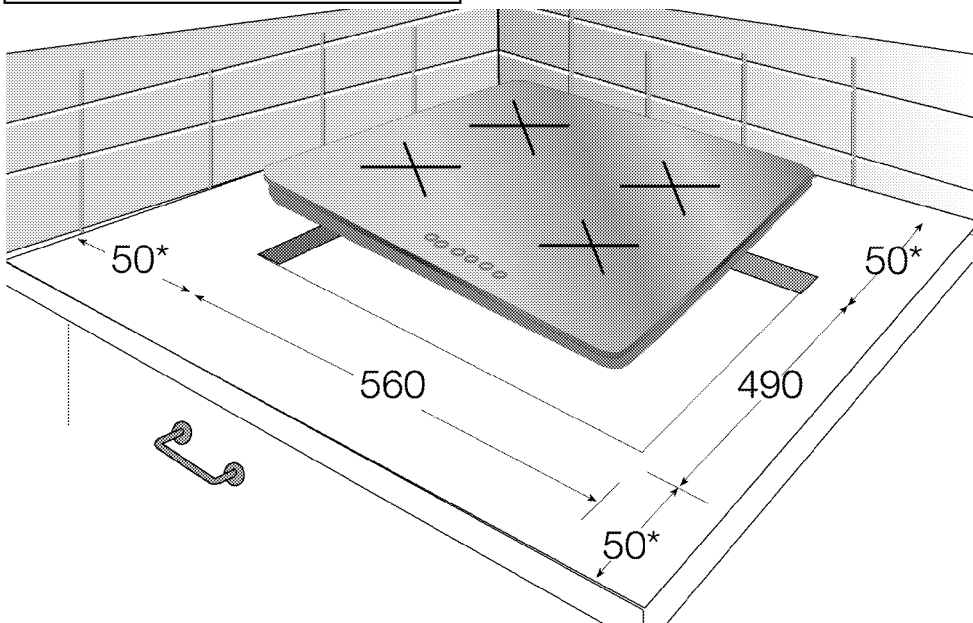

* min

Asennus ja liitäntä

- Laitteen saa asentaa ja liittää ainoastaan lakisääteisten asennussääntöjen mukaisesti.



Älä asenna liettä tilaan, jossa on teräviä kulmia tai nurkkia.

Ne voivat aiheuttaa lasikeraamisen pinnan rikkoutumisen!

Sähköliitäntä

Liitä laite maadoitettuun pistorasiaan/johtoon, jota suojaava kapasiteetiltaan riittävä sulake, kuten on määritetty "Technical specifications" [Tekniset tiedot] -taulukossa. Jätä maadoitusasennus pätevän sähkötekniikon tehtäväksi käyttäessäsi tätä laitetta muuntajan kanssa tai ilman. Yrityksemme ei ota vastuuta mistään vahingoista, jotka johtuvat laitteen käytöstä ilman paikallisten säädösten mukaista maadoitusasennusta.



VAARA:

Laitteen saa liittää verkkovirtaan vain valtuutettu ja pätevä henkilö. Tuotteen takuuaika alkaa vasta asianmukaisen asennuksen jälkeen.

Valmistaja ei ota vastuuta mistään vahingoista, jotka johtuvat valtuuttamattoman henkilön suorittamista toimenpiteistä.



VAARA:

Sähköjohto ei saa olla kiristyneenä, laitoiksilla tai puristuksissa tai joutua kosketuksiin laitteen kuumien pintojen kanssa.

Vaurioituneen sähköjohdon saa vaihtaa vain pätevä sähköasentaja.

Sähköiskuvaara, aikosulku tai tulipalo.

- Sähköliitäntöjen on noudatettava paikallisia säädöksiä.
- Verkkovirran on vastattava laitteen tyyppikilvessä määritettyjä tietoja. Tyyppikilpi sijaitsee laitteen kotelon takana.

- Laitteen virtakaapelin on oltava "Technical specifications" [Tekniset tiedot] -taulukon arvojen mukainen.



VAARA:

Ennen kuin aloita mitään sähköasennustyötä, irrota laite verkkovirrasta.

Sähköiskun vaara!

Virtakaapelin liittäminen

1. Jos ei ole mahdollistavaa irrottaa kaikkia napoja virtalähteestä, eratusyksikkö on liitettävä vähintään 3 mm:n kontaktietäisyydellä (sulakkeet, johdon turvakytimet, koskettimet) kaikkiin napoihin, joiden tulee olla lähellä liettä (mutta ei yläpuolella) IEE-säädösten mukaisesti. Tämän ohjeen laiminlyönti voi johtaa käyttöongelmiin ja mitätöidä laitteen takuun.

Lisäsuojausta jännönsvirtapiirikatkaisimella suositellaan.

Jos tuotteen mukana on toimitettu virtajohto:

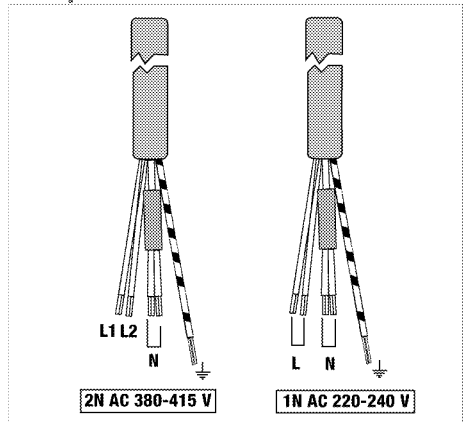

2. Liitä yksivaiheiliitäntässä johtimet, kuten alla on yksilöity:
 - Ruskea/Musta johdin = L (Vaihe)
 - Sininen/Harmaa kaapeli = N (neutraali)
 - Vihreä/keltainen johto = (E)  (Maa)
3. Liitä kaksivaiheiliitäntässä johtimet, kuten alla on yksilöity:
 - Ruskea johdin = L1 (Vaihe 1)

- Musta johdin = L2 (Vaihe 2)
 - Sininen/Harmaa kaapeli = N (neutraali)
 - Vihreä/keltainen johto = (E) $\frac{1}{\equiv}$ (Maa)
- » tai
- Musta johdin = L1 (Vaihe 1)
 - Harmaa johdin = L2 (Vaihe 2)
 - Sininen/Ruskea kaapeli = N (neutraali)
 - Vihreä/keltainen johto = (E) $\frac{1}{\equiv}$ (Maa)

Laitteen asennus

i Jos on mahdollista koskettua laitteen pohjaa sen ollessa asennettuna kaappiin, tämä osa on peitettävä puulevyllä.

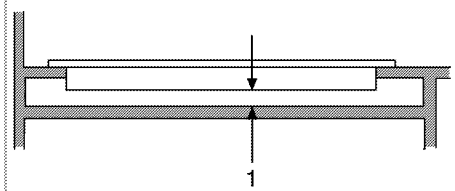

1 min 30 mm

i Kun keittotasoa asennetaan kaappiin, on asennettava hylly, jolla erotetaan kaappi keittotasosta, kuten yllä olevassa kuvassa. Tämä ei ole tarpeen, jos keittotasoa asennetaan sisäänrakennetun uunin päälle.

Jos uuni on alla:

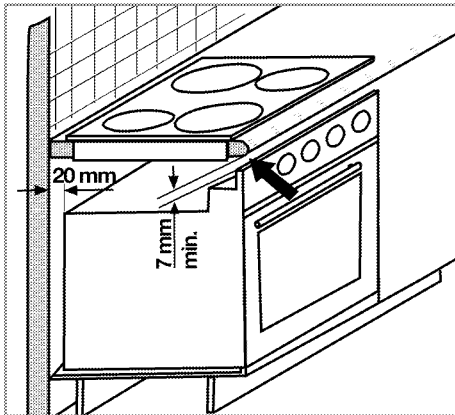

* min

On välttämätöntä jättää 180 cm² tuuletusaukko kalusteiden takaosaan, kuten seuraavassa kuvassa.

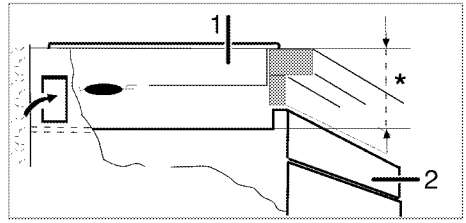

* min 70 mm

Jos ryhmä on alla:

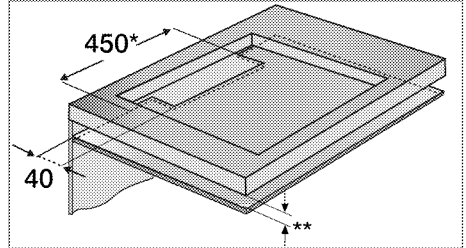

* min

** min 70 mm

Aseta induktiolieden asennuksen aikana laite samansuuntaisesti asennuspinnan kanssa.

Aseta myös tiiviste liedен osiin, jotka koskettavat työtasoa, kuten kuvassa, estääksesi nesteiden joutumisen laitteeseen ja työtason väliin.

1. Valmistele työtason pinta, kuten kuvassa.
2. Aseta laitteen toimitukseen kuuluva tiiviste keittotasoa työtason kanssa olevan alakotelon reunoihin, kuten kuvassa.



3. Keskitä laite työtasossa.
4. Kiinnitä keittotasoa asennuskiinnikkeillä liittäen ne reikien läpi alakoteloon.

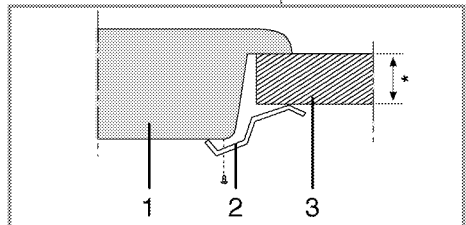

* min 40 mm

- 1 Keittotaso
- 2 Asennuskiinnike
- 3 Työtaso

» Näkymä takaa (liitäntäaukot)

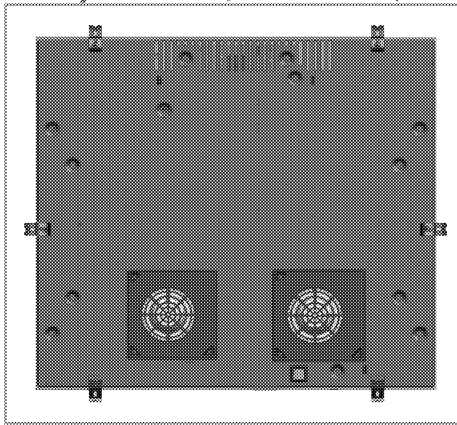

i Liittäminen eri reikiin ei ole turvallisuuden kannalta suotavaa, koska se voi vahingoittaa kaasu- ja sähköjärjestelmiä.

Lopullinen tarkistus

1. Liitä virtakaapeli ja kytke laitteen sulake päälle.
2. Tarkista toiminnot.

Hävittäminen

Pakkausmateriaalin hävittäminen

- Pakkausmateriaalit ovat vaarallisia lapsille. Säilytä pakkausmateriaalit turvallisessa paikassa lasten ulottumattomissa. Laitteen pakkausmateriaalit on valmistettu kierrätettävistä materiaaleista. Hävitä ne oikealla tavalla, ja lajittele ne kierrätysjäteohjeiden mukaisesti. Älä

hävitä niitä tavallisen kotitalousjätteen mukana.

Vanhan laitteen hävittäminen

- Säilytä tuotteen alkuperäinen pakkauslaatikko ja kuljeta se siinä. Noudata laatikossa olevia ohjeita. Jos alkuperäistä pakkauslaatikkoa ei ole, pakkaa tuote kuplamuoviin tai paksuun pahviin ja teippaa hyvin.



Tarkista laitteen ulkoasu mahdollisten kuljetuksen aikana tapahtuneiden vaurioiden varalta.

Vanhan laitteen hävittäminen



Hävitä vanha laite ympäristöystävällisellä tavalla.

Tässä laitteessa on sähkö- ja elektroniikkalaiteromun (WEE) valikoivan lajittelun symboli. Tämä tarkoittaa, että laitetta on käsiteltävä Eurooppalaisen direktiivin 2002/96/EY mukaisesti, jotta se voidaan kierrättää tai purkaa pienimmällä ympäristön kuormituksella. Saat lisätietoja paikallisilta tai alueellisilta viranomaisilta. Ota yhteyttä paikalliseen jälleenmyyjään tai kiinteiden jätteiden keräyspisteeseen tuotteen keräyspisteen selvittämiseksi. Leikkaa pistoke irti ja tee oven lukko (jos on) toimintakelvottomaksi ennen tuotteen hävittämistä lapsille vaarallisten tilantiden välttämiseksi.

4 Valmistelut

Energiansäästövihjeitä

Seuraavien tietojen avulla voit käyttää laitetta taloudellisesti ja säästää energiaa:

- Sulata pakasteannokset ennen niiden valmistusta.
- Käytä ruoanlaitossa kannellisia paistinpannuja/kattiloita. Ilman kannetta energiankulutus voi kohota nelinkertaiseksi.
- Valitse poltin, joka on sopiva käytettävän pannun pohjan koolle. Valitse aina annokselle sopiva pannukoko. Suuret pannut kuluttavat enemmän energiaa.
- Muista käyttää tasapohjaisia pannuja kypsenteäessäsi ruokaa sähköliedellä.
- Paksupohjaiset pannut johtavat paremmin lämpöä. Voit säästää energiaa jopa 1/3.
- Kattiloiden ja astioiden on oltava soveliaita ruoanlaittovyöhykkeille. Astioiden tai kattiloiden pohjat eivät saa olla pienempiä kuin salamalevy.

- Pidä ruoanlaittovyöhykkeet ja kattiloiden pohjat puhtaina. Lika pienentää lämmönjohtumista ruoanlaittovyöhykkeen ja kattilan pohjan välillä.

Ensimmäinen käyttökerta

Tuotteen ensimmäinen puhdistus



Jotkut pesuaineet tai puhdistusmateriaalit voivat vahingoittaa pintoja.

Älä käyvä puhdistukseen syövyttäviä pesuaineita, puhdistusjauheita/-voiteita tai mitään teräviä esineitä.

1. Poista kaikki pakkausmateriaalit
2. Pyyhi tuotteen pinnat kostealla liinalla tai sienellä ja kuivaa liinalla.

Ensimmäinen kuumennus



Savua ja hajua voi esiintyä parin tunnin ajan ensimmäisen käytön aikana. Tämä on aivan normaalia. Varmista, että huone tuuletetaan hyvin savun ja hajun poistamiseksi. Vältä hengittämästä savua ja savunhajua.

5 Keittotason käyttö

Yleisiä tietoja ruoanlaitosta



Älä täytä kattilaa öljyllä koskaan yli kolmasosan sen vetotilavuudesta. Älä jätä liettä valvonnatta, kun kuumennat öljyä. Ylikuumentunut öljy aiheuttaa tulipalovaaran. **Älä koskaan yritä sammuttaa öljypaloa vedellä!** Kun öljy syttyy tuleen, peitä se sammutuspeitteellä tai kostealla vaatteella. Sammuta liesi, jos sen tekeminen on turvallista ja soita palokunta paikalle.

- Ennen ruokien uppopaistamista kuivaa ne hyvin ja aseta varovasti kuumaan öljyyn. Varmista, että pakasteruoat ovat täysin sulia ennen uppopaistamista.
- Älä peitä käyttämäsi astia, kun kuumennat öljyä.
- Aseta kattilat ja kasarit siten, että niiden kahvat eivät ole keittotason päällä, jotta kahvat eivät kuumenisi. Älä aseta epävakaista tai helposti kaatuvia astioita tasolle.
- Älä aseta tyhjiä astioita tai kasareita keittoalueille, jotka on kytketty päälle. Ne voivat vahingoittua.
- Keittoalueen käyttäminen ilman astiaa tai kasaria sen päällä vahingoittaa tuotetta. Sammuta keittoalueet kun ruoanlaitto on päättynyt.
- Laitteen pinta voi olla kuuma, joten älä aseta muovisia tai alumiinisia astioita sen päälle.
- Puhdista mahdollisesti sulaneet materiaalit pinnalta välittömästi.
- Ruokaa ei pitäisi myöskään säilyttää tällaisissa astioissa.
- Käytä ainoastaan tasapohjaisia kasareita tai astioita.
- Laita kasariin tai kattilaan sopiva määrä ruokaa. Näin vältät ylimääräisen

puhdistuksen estämällä ruokia kiehumasta yli.

- Älä peitä kasareita tai kattiloita kansilla keittoalueilla.
- Aseta kasarit siten, että ne ovat keskitetty keittoalueen keskelle. Kun haluat siirtää kasarin toiselle keittoalueelle, nosta se ja aseta se uudelle keittoalueelle sen sijaan, että vedät sen sinne.

Kasarin valitseminen

- Lasikeraaminen pinta on kuumuutta kestävä eikä suuret lämpötilaerot vaikuta siihen.
- Älä käytä lasikeraamista pintaa säilytyspaikkana äläkä käytä sitä leikkuupintana.
- Käytä vain koneistetulla pohjalla varustettuja kasareita ja kattiloita. Terävät reunat naarmuttavat pintaa.

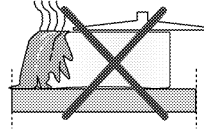

Roiskeet vahingoittavat lasikeraamista pintaa ja aiheuttavat tulipalon. Älä käytä kupera- tai koverapohjaisia astioita.

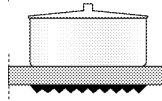
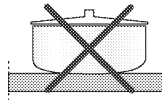

Käytä vain tasapohjaisia kasareita ja kattiloita. Se varmistaa hyvän lämmönsiirron.

Induktioliesillä saa käyttää vain induktioruoanlaittoon sopivia astioita.

Kasarin testaaminen

Käytä seuraavia menetelmiä testatessasi onko kasari yhteensopiva induktiolieden kanssa.

1. Kasari on yhteensopiva, jos sen pohjaan jää magneetti kiinni.

2. Kasari on yhteensopiva, jos  ei välähdä, kun asetat kasarin keittoalueelle ja käynnistät liedin.

Voit käyttää teräs-, teflon- tai alumiinikasareita, joissa on erityinen magneettipohja merkinnöillä, joissa ilmoitetaan kasarin soveltuvan induktiovuonlaittoon. Lasisia ja keraamisia astioita, kattiloita ja ruostumattomasta teräksestä valmistettuja astioita, joissa on magnetisoimaton alumiinipohja, ei saa käyttää.

Kasarin tunnistusjärjestelmä

Induktiovuonlaitossa vain astian vastaavalla keittoalueella peittämä alue energisoidaan. Järjestelmä tunnistaa astian pohjan ja vain kyseinen alue kuumenee automaattisesti. Ruonlaitto keskeytyy, jos keittoastia nostetaan keittoalueelta ruonlaiton aikana. Valittu keittoalue ja  -symboli vilkkuvat vuorotellen.

Turvallinen käyttö

Älä valitse korkeita kuumennustasoja, kun käytät non-stick-pohjaisia (teflon) kasareita ilman öljyä tai hyvin vähällä öljymäärällä. Älä aseta metallisia esineitä, kuten haarukoita, veitsiä tai kasarin kansia liedelle, koska ne voivat kuumeta.

Älä käytä alumiinifolioita ruonlaitossa. Älä aseta keittoalueelle alumiinifoliolla peitetyjä ruoka-astioita.



Jos keittolieden alla on uuni, ja se on käynnissä, liedin tunnistimet saattavat lyhentää keittoaikaa tai sammuttaa uunin.



Kun liesi on käytössä, pidä magnetisoidut esineet kuten luottokortit tai kasetit erossa liedestä.

Astialle sopivan keittoalueen valitseminen

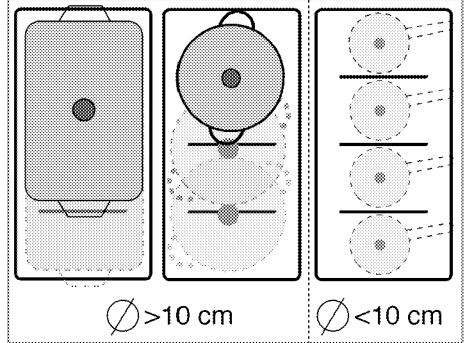

- Kattiloille, joiden pohja on leveämpi kuin 10 cm, voi käyttää 2 tai useampaa keittoaluetta yhdistettynä.
- Voit käyttää kutakin keittoaluetta kattiloille, joiden pohjan halkaisija on alle 10 cm.

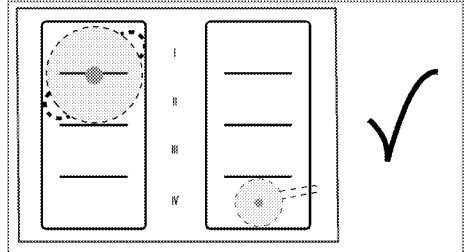
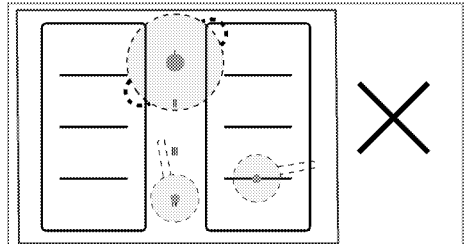

- Älä aseta kattiloita vasemman ja oikean keittoalueen väliin.
- Aseta kattilat, joiden pohjan halkaisija on alle 10 cm, yhden keittoalueen keskelle. Muussa tapauksessa saattaa ilmetä ongelmia kattilan havaitsemisessa.

Liesien käyttäminen



VAARA:

Älä pudota mitään esinettä liedelle. Pienetkin esineet, esim. suolasiratin, voivat vahingoittaa liettä. Älä käytä liettä, jossa on halkeamia. Vesi voi valua halkeamiin ja aiheuttaa oikosulun. Jos pinta on millään tavoin vahingoittunut (esim. näkyviä halkeamia), sammuta laite välittömästi, jotta minimoidaan sähköiskun vaara.

Ohjauspaneeli

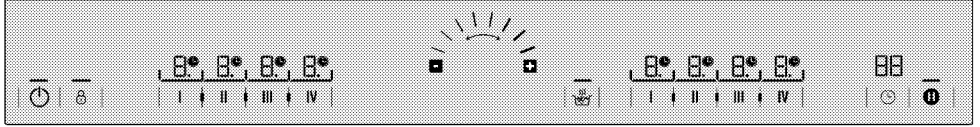

Tekniset tiedot



Säätöalue (lämpötila-asetuksen ja aika-asetuksen)

Valo osoittaa, että vastaava näppäin toimii.

Keittoalueen yhdistämis/erotusnäppäin

Plus-näppäin

Miinus-näppäin

On/Off-näppäin

Näppäinlukon näppäin

Ajastimen aktivointi-/deaktivoitinäppäin

Pikakuumennusnäppäin

Pysäytyspainike

Vasen/oikea I keittoalueen valintanäppäin

Vasen/oikea II keittoalueen valintanäppäin

Vasen/oikea III keittoalueen valintanäppäin

Vasen/oikea IV keittoalueen valintanäppäin



Grafiikka ja kuvat ovat tarkoitettu vain tiedoksi. Todelliset näytöt ja toiminnot vaihtelevat liesien mallin mukaan.

Ruuanlaittoalueen näyttö

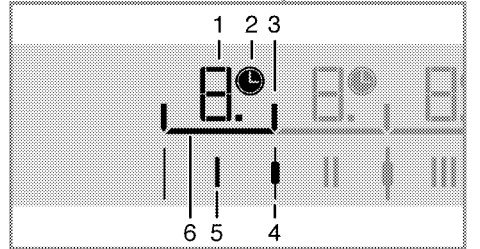

- 1 Lämpötila-alueen näyttö (lämpötila-asetus 0 - 9.)
- 2 Ajastinsymboli
- 3 Keittoalueen erotusvalo
- 4 Keittoalueen yhdistämis/erotusnäppäin
- 5 Keittoalueen valintanäppäin
- 6 Keittoalueen valintavalo





Tätä laitetta ohjataan kosketusohjauspaneelilla. Jokainen kosketusohjainpaneelilla suoritettava toiminto vahvistetaan äänimerkillä.



Pidä ohjauspaneeli aina puhtaana ja kuivana. Kosteaa ja likaista pinta saattaa aiheuttaa toimintahäiriöitä.

Lieden päälle kytkeminen

1. Kosketa ohjauspaneelin -näppäintä. -näppäimen valo syttyy. Liesi on käyttövalmis.

2. Kun liesi kytketään päälle, suoritetaan automaattinen astian tunnistus. Jos astia asetetaan keittotason päälle, valintavalot syttyvät keittoalueella, jolle astia on asetettu, 10 sekunnin ajaksi.

Jos sinulla on esimerkiksi kaksi astiaa kuten alla on näytetty, keittoalueiden, jolle astiat on asetettu, valintavalot palavat 10 sekunnin ajan.

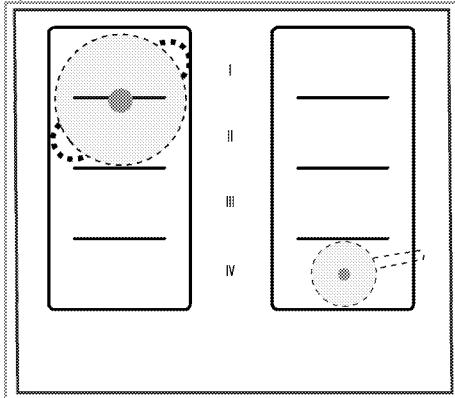

3. Jos kosketat joko vasenta I- tai vasenta II-näppäintä 10 sekunnin ajan esimerkin mukaan, voit käyttää keittolevyjä erikseen.

Jos kosketat näppäintä ↓ vasemman I- ja II vasemman näppäimen välillä, voit käyttää vasenta I ja vasenta II keittoaluetta yhdistettynä.

Voit aktivoida oikean IV keittoalueen, jos kosketat oikeaa näppäintä.

i Keittoalueen valintavalot sammuvat, jos mitään ei tapahdu 10 sekunnin sisällä. Jos mitään toimintaa ei suoriteta tämän ajan päättymistä seuraavan 10 sekunnin aikana, liesi kytkeytyy automaattisesti valmiustilaan.

Lieden pois päältä kytkeminen

1. Kosketa ohjauspaneelin -näppäintä. Liesi sammuu ja palaa valmiustilaan.

i Jos "H"- tai "h"-symbolit näkyvät keittoalueen näytössä, kun liesi on sammutettu, ne ilmaisevat, että keittoalue on vielä kuuma. Älä koske keittoalueisiin.

Jäännöslämmön merkkivalo

Jos "H"-symboli tulee näkyviin keittoalueen näytössä, se osoittaa, että liesi on edelleen kuuma, ja sitä voidaan käyttää pitämään pientä ruokamäärää lämpimänä. Tämä symboli muuttuu kohta symboliksi "h" tarkoittaen jäähtyvää lämpötilaa.

i Kun virta on sammutettu, jäännöslämmön merkkivalo ei syty eikä varoita käyttäjää kuumista keittoalueista.

Keittoalueiden päälle kytkeminen (keittoalueosa)

1. Kytke liesi päälle koskettamalla -näppäintä.
2. Kosketa keittoalueen valintänäppäintä, ja kytke haluttu keittoalue päälle.

"0" tulee näkyviin keittoalueen näytössä, ja vastaavan keittoalueen valo syttyy.



i Keittoalueen valintavalot sammuvat, jos mitään ei tapahdu 10 sekunnin sisällä. Jos mitään toimintaa ei suoriteta tämän ajan päättymistä seuraavan 10 sekunnin aikana, liesi kytkeytyy automaattisesti valmiustilaan.

3. Koskettamalla säätöalueella - ja -näppäimiä tai siirtämällä sormeasi alueen päällä säädä lämpötilatasoa välillä "0" - "9".

i Jos lämpötila-arvo ei tule halutulle tasolle sormeasi siirtämällä, toista prosessi.

Keittoalueiden sammuttaminen

Valittu keittoalue voidaan sammuttaa 3 eri tavalla:

- Laskemalla lämpötilan tasoksi "0".**
 - Keittoalue voidaan sammuttaa myös laskemalla lämpötila-asetuksen tasoksi "0".
- Käyttämällä halutun keittoalueen ajastinsammutustoimintoa.**
 - Kun aika on kulunut, ajastin sammuttaa sille määrätyn keittoalueen. "0"-arvo näkyy vastaavan keittoalueen näytössä. Keittoalueen näytön ⏻-symboli häviää.
 - Ajan päätyttyä kuuluu äänimerkki. Sammuta äänimerkki koskettamalla jotain ohjauspaneelin näppäintä.
- Koskettamalla vastaavan keittoalueen symbolia 3 sekunnin ajan.**
 - Kosketa sammutettavan keittoalueen symbolia 3 sekunnin ajan.

Keittoalueiden yhdistäminen

- Kytke liesi päälle koskettamalla ⏻-näppäintä.
 - Kosketa jonkin yhdistettävän keittoalueen valintanäppäintä.
- » 0 tulee näkyviin keittoalueen näytössä, ja vastaavan keittoalueen valo syttyy.

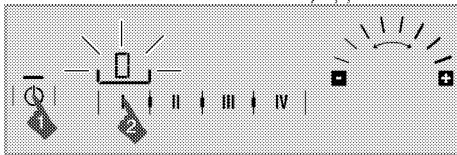

- Kosketa tämän keittoalueen ja viereisen yhdistettävän keittoalueen välistä ⏻-näppäintä.
- » Yhdistettyjen keittoalueiden välinen erotusvalo sammuu ja vasemman keittoalueen näyttö 0-symboli syttyy/palaa edelleen.

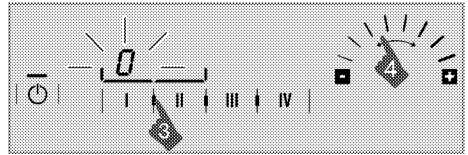

- Koskettamalla säätöalueella + - ja - -näppäimiä tai siirtämällä sormeasi alueen päällä säädä lämpötilatasoa välillä "0" - "9".
- » Nyt keittoalueet on yhdistetty toimimaan yhtenä keittoalueena asetetulla lämpötilatasolla.

5. Jos haluat yhdistää 3. ja 4. keittoalueen

Lisää 3. ja/tai 4. keittoalue 2 yhdistettyyn keittoalueeseen koskettamalla niiden välistä ⏻-näppäintä.

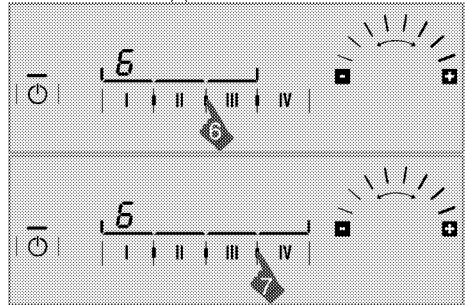

» Keittoalueet yhdistetään ja niiden välinen erotusvalo sammuu ja keittoalueiden näytöt ovat myös jaettuja. Vasemmanpuoleisen keittoalueen lämpötilan merkkivalo palaa edelleen ja toimii lämpötilatasolla, joka asetettiin yhdelle keittoalueelle.

Aktiivisten keittoalueiden yhdistäminen

- Kun haluat yhdistää kaksi erillistä toiminnassa olevaa (eri tai sama lämpötila) keittoaluetta, kosketa keittoalueiden välillä olevaa ⏻-näppäintä.

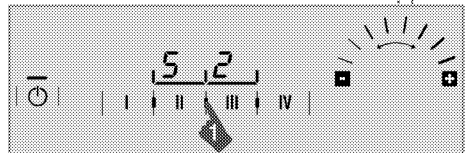

» Erikseen toiminnassa olevat keittoalueet yhdistetään, niiden välinen erotusvalo sammuu ja lämpötilataso näkyy vasemman keittoalueen näytössä. Yhdistetyt keittoalueet jatkavat toimintaa yhtenä keittoalueena yhdistettyjen keittoalueiden alemmalla lämpötilatasolla.

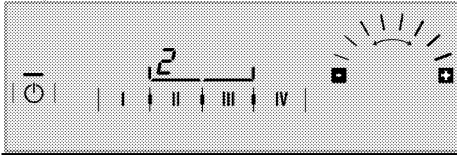

i Aiempi lämpötila tai jos asetettu, yhdistettyjen keittoalueiden aika-arvo jatkaa toimintaa pienemmällä arvolla yhdistämisen jälkeen.

Jos esimerkiksi yhdistät keittoalueen, jonka asetus on 10 minuuttia lämpötilatasolla 6 ja toisen keittoalueen, jonka asetus on 20 minuuttia tasolla 2, yhdistetyt keittoalueet toimivat 10 minuuttia lämpötilatasolla 2.

Yhdistettyjen keittoalueiden jakaminen

1. Kosketa yhdistettyjen ja nyt jaettavien keittoalueiden välistä -näppäintä.

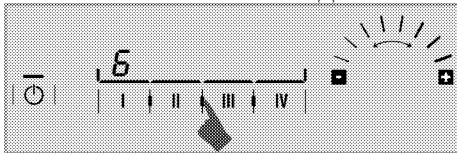

» Keittoalueet vasemmalla ja keittoalueet oikealla puolella koskettamaasi -näppäintä erotetaan ja ne jatkavat toimintaansa. Keittoalueiden välinen erotusvalo syttyy.

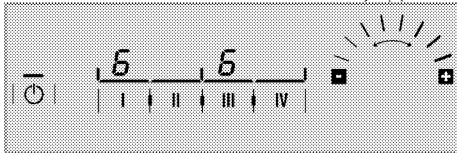

i Erotetut keittoalueet jatkavat toimintaa lämpötila-arvoilla, joka niillä oli yhdistettäessä.

Yhdistettyjen keittoalueiden sammuttaminen

Yhdistetyt keittoalueet voidaan sammuttaa 3 eri tavalla:

1. **Laskemalla lämpötilan tasoksi "0".**
 - Yhdistetyt keittoalueet voidaan sammuttaa myös laskemalla lämpötila-asetuksen tasoksi "0".
2. **Käyttämällä halutun yhdistetyn keittoalueen ajastinsammutustoimintoa.**
 - Kun aika on kulunut, ajastin sammuttaa sille määrätyn keittoalueen. "0" -arvo näkyy vastaavan keittoalueen näytössä. Keittoalueen näytön -symboli häviää.
 - Ajan päätyttyä kuuluu äänimerkki. Sammuta äänimerkki koskettamalla jotain ohjauspaneelin näppäintä.
3. **Koskettamalla jotain yhdistettyjen keittoalueiden symbolia 3 sekunnin ajan.**
 - Kosketa yhdistettyjen ja sammutettavien keittoalueiden jotain symbolia noin 3 sekunnin ajan.

TEHOSTIN

Voit käyttää tehostinta kuumennukseen täydellä teholla. Tätä toimintoa ei kuitenkaan suositella pitkäaikaiseen kuumentamiseen. Tehostintoiminto ei ehkä ole käytettävissä kaikilla keittoalueilla.

TEHOSTIMEN valitseminen suoraan:

1. Kytke liesi päälle koskettamalla -näppäintä.
2. Valitse haluttu keittoalue koskettamalla keittoalueen valintanäppäimiä.

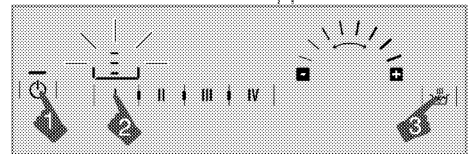

3. Kosketa -näppäintä.

Valittu keittoalue toimii enimmäisteholla, ja 3 valoa vilkkuu vuorotellen keittoalueen näytössä.

Kun tehostimen asetus aika (katso Käyttöaika- ja rajoitus -taulukko) on kulunut, keittoalue sammutetaan.

Tehostimen valitseminen keittoalueen ollessa aktiivinen:

1. Kosketa  -näppäintä, kun keittoalue on päällä ja toiminut vähintään 20 sekuntia tietyllä tasolla.

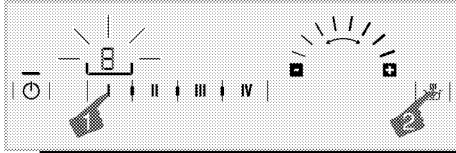

i Keittoalueen tulee toimia valitulla tasolla täysillä vähintään 20 sekunnin ajan.

2. Valittu keittoalue toimii enimmäisteholla, ja 3 valoa vilkkuu vuorotellen keittoalueen näytössä. Kun tehostinjakso on päättynyt, keittoalue vaihtuu asetetulle lämpötilatasolle ja vain valittu lämpötila-arvo näytetään.

i Kun keittoalueet erotetaan yhdistettyjen keittoalueiden toimiessa tehostinasetuksella, erotetut keittoalueet jatkavat myös toimintaansa tehostinasetuksella.

Tehostintoiminnon sammuttaminen aiemmin:

Koskettamalla  -näppäintä voit sammuttaa tehostinasetuksen milloin tahansa.

Pikakuumennus

Pikakuumennus on ruoanlaittoa helpottava toiminto. Kaikki keittoalueet on varustettu pikakuumennustoiminnolla.



Pikakuumennustoimintoa voi käyttää 20 sekunnissa halutun keittoalueen lämpötila-arvon määrittämisen.

Toimintoa käytetään lyhytaikaisessa pikakuumennuksessa. Kun pikakuumennusaika on kulunut, keittotasoa jatkua toimintaa asetetulla lämpötilatasolla.

i Pikakuumennustoiminto voidaan asettaa 20 sekunnin sisällä siitä, kun liesi on kytketty päälle.

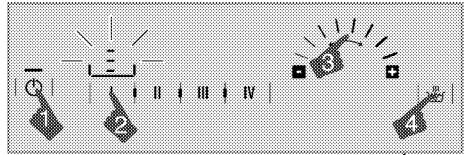
Pikakuumennustoiminnon valitsemisen:



1. Kytke liesi päälle koskettamalla  -näppäintä.
2. Valitse haluttu keittoalue koskettamalla keittoalueen valintanäppäimiä.
3. Säädä haluttu lämpötilataso koskettamalla säätöalueen **+** - ja **-** -näppäimiä tai liu'uttamalla sormeasi alueen päällä.
4. Kosketa  -näppäintä.
 - * Valitsemasi keittoalue toimii enimmäisteholla tietyn aikaa alla olevassa taulukossa määritetyn ajan. Asetettu lämpötila-arvo ja 3 valoa näkyvät vuorotellen keittoalueen näytössä.
5. Kun pikakuumennus on päättynyt, keittoalue vaihtuu asetetulle lämpötilatasolle ja vain valittu lämpötila-arvo näytetään.

i Kun keittoalueet erotetaan yhdistettyjen keittoalueiden toimiessa pikakuumennusasetuksella, erotetut keittoalueet jatkavat myös toimintaansa pikakuumennusasetuksella.

Taulukko: Tehostimen toiminta-ajat

Lämpötilataso	Käyttöajan rajoitus - sekuntia
0	0
1	10
1	20
2	30
2	40
3	47
3	56

4	65
4	75
5	85
5	85
6	25
6	25
7	35
7	35
8	45
8	45
9	10
9	10

Tehostintoiminnon sammuttaminen:

Sammuta tehostintoiminto koskettamalla  -näppäintä milloin tahansa.

Puhdistuslukko

Puhdistuslukko estää ohjauspaneelin kaikkien näppäimien käytön 20 sekunnin ajaksi, ja käyttäjä voi suorittaa pikapuhdistuksen liedessä käytössä. Laite ei käytä virtaa tänä aikana.

Puhdistuslukon aktivoiminen

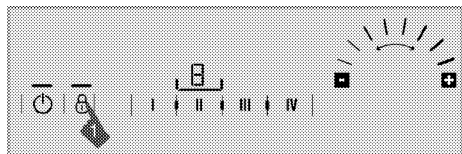

1. Pidä liedessä on-tilassa  -näppäintä painettuna, kunnes **yksittäinen äänimerkki** kuuluu.

Puhdistuslukon valo syttyy ja liedessä kellon näyttö laskee alaspäin luvusta 20.

Mikään ohjauspaneelin näppäimistä ei ole toiminnassa tämän jakson aikana, paitsi  -näppäin.

Puhdistuslukon pois käytöstä asettaminen

Puhdistuslukon deaktivoimista varten ei tarvitse painaa mitään näppäintä. Liesi antaa äänimerkin 20 sekunnin kuluttua, näppäinlukon valo sammuu, ja puhdistuslukko on deaktivoitu automaattisesti.

Lapsilukko

Kun liesi on sammutettu, voit suojata sen tahattomalta käytöltä lapsilukolla ja

estää lapsia kytkemästä keittotasoja päälle. Lapsilukon voi aktivoida tai poistaa käytöstä vain valmiutilassa (off).

Lapsilukon aktivoiminen

1. Pidä  -näppäintä painettuna liedessä on-tilassa, kunnes **kaksi äänimerkkiä** kuuluu.

Lapsilukko on aktivoitu, ja  -näppäimen valo syttyy palamaan.

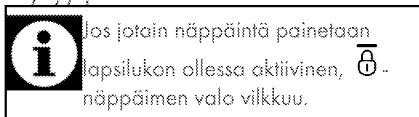

Lapsilukon pois käytöstä asettaminen

1. Pidä lapsilukon ollessa aktivoitu  -näppäintä painettuna, kunnes **yksittäinen äänimerkki** kuuluu.

» Lapsilukko on deaktivoitu, ja  -näppäimen valo sammuu.

Näppäinlukko

Voit aktivoida näppäinlukon, jotta toimintoja ei vahingossa muuteta **liedessä käytössä**.

Näppäinlukon aktivoiminen

1. Lukitse ohjauspaneelin pitämällä  -näppäintä painettuna pitkään.

Aluksi kuuluu vain yksi äänimerkki. Tässä vaiheessa liesi on kytketty

puhdistuslukolle. Jatka näppäimen painamista sormea nostamatta, kunnes kuulet kaksi peräkkäistä äänimerkkiä.

 -näppäimen valo vilkkuu, ja kaikki keittoalueet on lukittu.

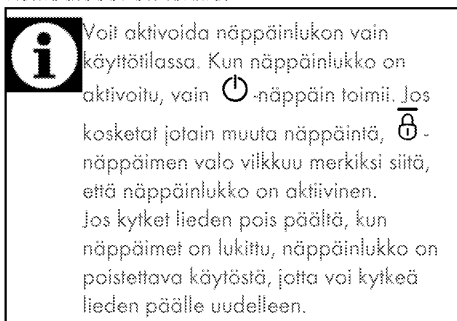

Näppäinlukon pois käytöstä

asettaminen

1. Pidä -näppäintä painettuna 2 sekunnin ajan.



Toiminto vahvistetaan äänimerkillä. -näppäimen valo sammuu ja ohjauspaneeli on avattu.

Ajastintoiminto

Tämä toiminto helpottaa ruoanlaittoa. Uunia ei tarvitse valvoa koko ruoanlaittoaikaa.



Keittoalue sammutetaan automaattisesti valitun ajan päätyttyä.



Ajastimen aktivoiminen





1. Kytke liesi päälle koskettamalla -näppäintä.
2. Valitse haluttu keittoalue koskettamalla keittoalueen valintanäppäimiä.
3. Säädä haluttu lämpötilataso koskettamalla säätöalueen **+**- ja **-**-näppäimiä tai liu'uttamalla sormeasi alueen päällä.
4. Ota ajastin käyttöön koskettamalla -näppäintä.

"00" tulee näkyviin ajastinnäytössä, ja  symboli alkaa vilkkua keittoalueen näytössä.

5. Säädä haluttu aikajakso koskettamalla säätöalueen **+**- ja **-**-näppäimiä tai liu'uttamalla sormeasi alueen päällä.

Jonkin aikaa vilkuttuaan -symboli jää pysyvästi palamaan. -symbolin jatkuva palaminen tarkoittaa, että toiminto on aktivoitu.

	Ajastimet voidaan asettaa vain jo käytössä oleville keittoalueille.
	Toista edellä mainitut toimenpiteet niiden muiden keittoalueiden osalta, joihin haluat asettaa ajastimen.
	Ajastinta ei voi säätää, ellei keittoaluetta ja keittoalueen lämpötila-arvoa ole valittu.

	Kun ajastin on aktiivinen, vain valitun keittoalueen asetettu aika näkyy ajastinnäytössä.
	Kun ajastin on asetettu yhdistetyillä keittoalueilla,  -symboli näkyy vasemmanpuoleisen keittoalueen näytössä.
	Aiempi lämpötila tai jos asetettu, yhdistettyjen keittoalueiden aika-arvo jatkaa toimintaa pienemmällä arvolla yhdistämisen jälkeen. Jos esimerkiksi yhdistät keittoalueen, jonka asetus on 10 minuuttia lämpötilatasolla 6 ja toisen keittoalueen, jonka asetus on 20 minuuttia tasolla 2, yhdistetyt keittoalueet toimivat 10 minuuttia lämpötilatasolla 2. Jos ajastin on aseteltu vain yhdelle yhdistettävistä keittoalueista, asetus on voimassa myös yhdistetyillä keittoalueella yhdistämisen jälkeen.

Ajastimen pois käytöstä asettaminen

Kun asetettu aika on kulunut, keittoalue kytkeytyy automaattisesti pois ja antaa äänimerkin.

Sammuta äänimerkki painamalla jotain näppäintä.

Ajastimien kytkeminen pois päältä aiemmin

Jos sammutat ajastimen aikaisemmin, liesi jatkaa toimintaansa asetetussa lämpötilassa kunnes liesi kytketään pois päältä.

Voi kytkeä ajastimen pois päältä aikaisemmin kahdella eri tavalla:

1-Ajastimen kytkeminen pois päältä laskemalla sen arvoksi "00" :

1. Kosketa sammutettavaa keittoaluetta.
2. Kosketa -näppäintä, kun haluat aktivoida vastaavan keittoalueen ajastimen.
3. Laske arvoa kunnes "00" tulee näkyviin ajastinnäytössä koskettamalla säätöalueen **-**-näppäimiä tai liu'uttamalla sormeasi alueen päällä.

⌚-symboli vilkkuu keittoalueen näytössä tietyn aikaa, ja sammuu sitten **pysyvästi** ja ajastin on peruutettu.

2-Ajastimen sammuttaminen painamalla ajastinnäppäintä noin 3 sekunnin ajan:

1. Kosketa sammutettavaa keittoaluetta.
2. Kosketa ⌚-näppäintä, kun haluat aktivoida vastaavan keittoalueen ajastimen.
3. Pidä ⌚-näppäintä painettuna 3 sekunnin ajan.

⌚-symboli vilkkuu keittoalueen näytössä tietyn aikaa, ja sammuu sitten **pysyvästi** ja ajastin on peruutettu.

Pysäytystoiminto

Tällä toiminnolla voit pysäyttää kaikki liedien toiminnot (**paitsi ajastimen**) tietyksi ajaksi.

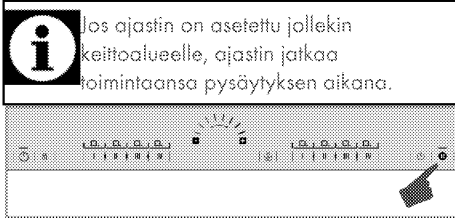

1. Kosketa ⏸-näppäintä liedien ollessa toiminnassa.
- Kaikki aktiiviset keittoalueet pysähtyvät.
2. Käynnistä kaikki pysäytetyt keittoalueet uudelleen entisillä asetuksilla painamalla uudelleen ⏸-näppäintä.

Induktiolieden keittoalueiden käyttäminen turvallisesti ja tehokkaasti

Käyttöperiaatteet: Induktioliesi kuumentaa keittoastian välittömästi, sillä ominaisuus kuuluu sen toimintaperiaatteisiin. Siksi induktioliedellä on lukuisia etuja muihin liesityyppeihin verrattuna. Se toimii tehokkaammin eikä liedien pinta kuumene. Induktioliesi on varustettu ensiluokkaisilla turvajärjestelmillä, joiden ansiosta sen käyttäminen on mahdollisimman turvallista.



Liesi on varustettu 8 keittoalueella, alueen mitat 94x225 mm, ja induktiotoiminnolla. Induktiotoiminnossa jokainen keittoalue tunnistaa automaattisesti sille asetetun astian. Energiaa muodostuu vain alueilla, joissa astia on kosketuksissa keittoalueen kanssa, ja siten säästetään mahdollisimman vähäinen energiankulutus.

Käyttöajan rajoitukset

Lieden ohjaus on varustettu käyttöajan aikarajoituksella. Jos yksi tai useampi keittoalue on jäänyt päälle, keittoalue otetaan automaattisesti pois käytöstä tietyn ajan kuluttua (ks. taulukko 1). Jos keittoalueelle on asetettu ajastin, ajastinnäyttö sammuu myös myöhemmin.

Käyttöajan rajoitus vaihtelee valitun lämpötilatason mukaan. Tällä lämpötila-asetuksella käytetään enimmäiskäyttöaikaa. Käyttäjä voi käynnistää keittoalueen sen automaattisen sammuttamisen jälkeen, kuten edellä on kuvattu.

Taulukko 1: Käyttöajan rajoitukset

Lämpötilataso	Käyttöajan rajoitus – tunti
0	0
1	6
1	5
2	5
2	4
3	4
3	3
4	3
4	2,5
5	2,5
5	2
6	2
6	1,5
7	1,5
7	1
8	1
8	0,5
9	0,5
9	0,5
Tehosin	10 minuuttia

Ylikuumenemissuoja

Liesi on varustettu tunnistimilla ylikuumenemistä vastaan. Seuraava voidaan havaita ylikuumenemisen yhteydessä:

- Aktiivinen keittoalue voidaan sammuttaa.
- Valittu taso saattaa pudota. Tätä tilaa ei voi pitää kuitenkaan ilmaisimena.

Ylivirtauksen turvajärjestelmä

Keittoliesi on varustettu ylivirtauksen turvajärjestelmällä. Ohjauspaneelille roiskuvan ylivirtauksen sattuessa järjestelmä katkaisee virran välittömästi ja sammuttaa lieden. "E"-varoitusta tulee näkyviin tämän jakson aikana.

Täsmällinen tehoasetus

Induktioliesi reagoi komentoihin välittömästi, sillä ominaisuus kuuluu sen toimintaperiaatteisiin. Liesi muuttaa tehoasetukset erittäin nopeasti. Siksi voit estää ruokaa (vettä, maitoa) kiehumasta yli, vaikka se olisi juuri kiehahtamassa yli.

Käytön aikaiset äänet

Induktioliedestä saattaa kuulua ääniä. Nämä äänet ovat normaali osa induktiolieden käyttöä.



- Äänet tulevat kuuluvammiksi korkeissa lämpötiloissa.
- Kasarin metalliseos saattaa aiheuttaa ääntä.
- Matalilla tasoilla saatetaan kuulla toimintaperiaatteisiin kuuluva säännöllinen päälle/pois-ääni.
- Ääni voidaan kuulla, jos kuumennetaan tyhjää kasaria. Ääni katoaa, kun laitot kasariin vettä tai ruokaa.
- Sähköjärjestelmää jäähdyttävän tuulettimen ääni voi kuulua.

Virhe-/varoituskoodit ja virheiden lähteet

Taulukko 2:

Virheen syy	Merkkivalo	Näyttö
Kahta tai useampaa näppäintä on painettu tai ohjauspaneeli on altistunut höyrylle.	"E"-symboli vilkkuu	Ruuanlaittoalueen näyttö
Liesitaso ylikuumentunut	"H"-symboli vilkkuu	Ruuanlaittoalueen näyttö
Ei keittoalueelle sopivaa astiaa.	☐-symboli syttyy.	Ruuanlaittoalueen näyttö
Kosketusohjauslaitteiston virhe	"Fx***"-symboli syttyy.	Ajastinnäyttö
Induktiolaitteiston virhe	"Ex***"-symboli syttyy.	Ruuanlaittoalueen näyttö

x***: "1,2,...,9"

	Lisätietoja kosketusohjauspaneelin virheviesteistä on taulukossa 2. Jos "Fx"- ja "Ex"-virheet tulevat näkyviin toistuvasti, ota yhteys valtuutettuun huoltoon.
	Jos kosketusohjauspaneelin pinta on altistunut runsaalle höyrylle, koko ohjausjärjestelmä saattaa kaatua ja antaa varoitussignaalin. Näytössä vilkkuu E.
	Pidä kosketusohjauspaneelin pinta puhtaana. Se saattaa ilmoittaa virheellisestä toiminnosta.

6 Kunnossapito ja huolto

Yleisiä tietoja

Laitteen käyttöikä pitenee ja yleiset ongelmat vähenevät, jos tuote puhdistetaan säännöllisesti.

**VAARA:**

Kytke laitteesta sähkö pois ennen puhdistamista ja huoltoa. Sähköiskun vaara!

**VAARA:**

Anna laitteen jäähtyä, ennen kuin puhdistat sen. Kuumat pinnat voivat aiheuttaa palovammoja!

- Puhdista tuote säännöllisesti jokaisen käyttökerran jälkeen. Näin ruokajäämät on mahdollista poistaa helpommin ja välttää niiden palaminen kiinni, kun liettä käytetään seuraavan kerran.
- Lieden puhdistamiseen ei tarvita erityisiä puhdistusaineita. On suositeltavaa käyttää lämmintä vettä ja pesuaineliuosta, pehmeää liinaa tai sientä ja käyttää kuivaukseen kuivaa liinaa.
- Varmista aina että ylimääräinen neste pyyhittää aina hyvin pois puhdistuksen jälkeen ja roiskeet kuivataan välittömästi.
- Älä käytä happoja tai kloridia ruostumattoman teräksen tai lasipintojen ja kahvan puhdistukseen. Käytä pehmeää liinaa ja nestepesuvainetta (ei hankaavaa) noiden osien puhtaaksi pyyhkimiseen. Muista pyyhkiä vain yhteen suuntaan.



Jotkut pesuaineet tai puhdistusmateriaalit voivat vahingoittaa pintoja. Älä käytä puhdistukseen syövyttäviä pesuaineita, puhdistusjauheita/-voiteita tai mitään teräviä esineitä.



Älä käytä laitteen puhdistamisessa höyrypuhdistimia, sillä ne voivat aiheuttaa sähköiskun.

Lieden puhdistaminen

Lasikeraamiset pinnat

Pyyhi lasikeraamiset pinnat kylmällä vedellä kostutetulla liinalla niin, ettei siinä ole enää pesuainetta. Kuivaa kuivalla, pehmeällä liinalla. Jäämät saattavat vahingoittaa lasikeraamista pintaa keittolevyn seuraavalla käyttökerralla.

Kuivuneita jäämiä lasikeraamisella pinnalla ei saa missään olosuhteissa raapia veitsillä, teräsvillalla tai vastaavilla työkaluilla. Poista kalkkitahrat (keltaiset tahrat) pienellä määrällä kalkinpoistoainetta, kuten etikkaa tai sitruunamehua. Voit myös käyttää soveliaita kaupallisia aineita.

Jos pinta on erittäin likainen, käytä pesuaineella kostutetulla sienellä ja odota kunnes puhdistusaine on imeytynyt hyvin. Puhdista sitten keittolevyn pinta kostealla liinalla.



Sokeripohjaiset elintarvikkeet, kuten kerma ja siirappi tulee pyyhkiä pois odottamatta pinnan jäähtymistä. Muussa tapauksessa lasikeraaminen pinta saattaa vahingoittua pysyvästi.

Ajan kansa pinnoitteiden tai muiden pintojen värit saattavat haalistua. Tämä ei vaikuta tuotteen käyttöön.

Lasikeraamisen pinnan haalistuminen ja tahrat ovat normaaleja eivätkä vika.

7 Vianetsintä

Laitteesta kuuluu metallisia ääniä, kun se kuumenee tai jäähtyy.

- * Kun metalliosat kuumenevat, ne laajenevat ja voivat aiheuttaa ääntä. >>> Tämä ei ole vika.

Uuni ei toimi.

- * Sulake on viallinen tai palanut. >>> Tarkista sulaketaulun sulakkeet. Vaihda sulake tai aktivoi se uudelleen tarvittaessa.
- * Laitetta ei ole kytketty (maadoitettuun) pistorasiaan. >>> Tarkista pistokeliitäntä.
- * Jos näyttöön ei syty valoa, kun kytket lieden päälle. >>> Kytke laite irti virtakatkaisijasta. Odota 20 sekuntia ja kytke takaisin.
- * Ylikuumenemissuoja on aktiivinen. >>> Anna lieden jäähtyä.
- * Ruoanlaittoaistia ei ole sopiva. >>> Tarkista astia.

L-symboli näkyy keittoalueen näytössä.

- * Et ole asettanut kattilaa aktiiviselle keittoalueelle. >>> Tarkista onko keittoalueella kattila.
- * Ruoanlaittoaistia ei ole yhteensopiva induktiolieden kanssa. >>> Tarkista onko ruoanlaittoastia induktiolieden kanssa yhteensopiva.
- * Ruoanlaittoastia ei ole keskitetty oikein tai astian alapohjan pinta ei ole riittävän leveä keittoalueelle. >>> Valitse riittävän leveä astia ja keskitä astia oikein keittoalueelle.
- * Ruoanlaittoastia tai keittoalue on ylikuumentunut. >>> Anna niiden jäähtyä.

Valittu keittoalue kytkeytyy pois päältä kesken käytön.

- * Valitun keittoalueen ruoanlaittoaika voi olla kulunut. >>> Voit asettaa uuden ruoanlaittoajan ja päättää ruoanlaiton.
- * Ylikuumenemissuoja on aktiivinen. >>> Anna lieden jäähtyä.
- * Esine saattaa peittää kosketuspaneelin. >>> Ota esine pois paneelilta.

Astia ei kuumene, vaikka keittoalue on päällä.

- * Ruoanlaittoaistia ei ole yhteensopiva induktiolieden kanssa. >>> Tarkista onko ruoanlaittoastia induktiolieden kanssa yhteensopiva.
- * Ruoanlaittoastia ei ole keskitetty oikein tai astian alapohjan pinta ei ole riittävän leveä keittoalueelle. >>> Valitse riittävän leveä astia ja keskitä astia oikein keittoalueelle.



Jos et pysty korjaamaan ongelmaa noudatettuasi tämän osan ohjeita, ota yhteyttä valtuutettuun huoltoedustajaan tai jälleenmyyjään. Älä yritä korjata viallista laitetta itse.

AUS GUTEM GRUND
GRUNDIG

185.9257.99/R.AC/17.03.2014/2-2