

GRUNDIG

PROGRAMMABLE COFFEE MAKER KM 7680



DE

EN

TR

FR

ES

HR

FI

NO

NL

DA

SV

PL

EL

RO

HE

DEUTSCH 05-16

ENGLISH 17-24

TÜRKÇE 25-35

FRANÇAIS 36-44

ESPAÑOL 45-53

HRVATSKI 54-60

SUOMI 61-68

NORSK 69-76

NEDERLANDS 77-85

DANSK 86-94

SVENSKA 95-103

POLSKI 104-112

ΕΛΛΗΝΙΚΑ 113-122

ROMÂNĂ 123-134





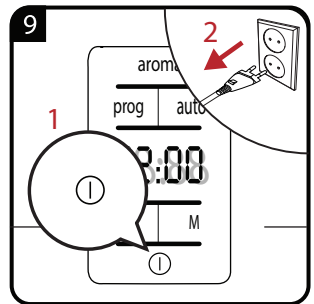
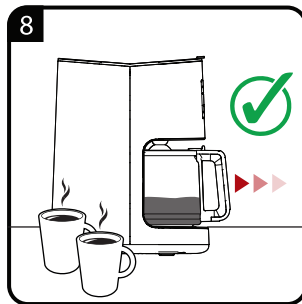
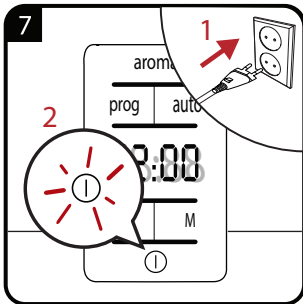
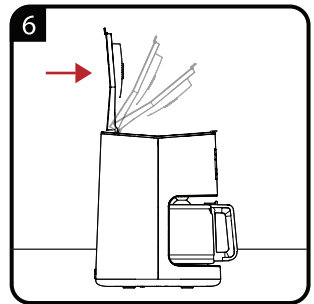
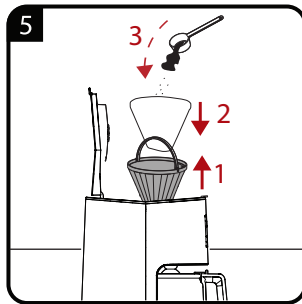
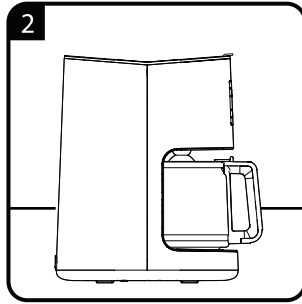

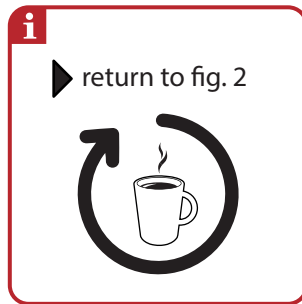
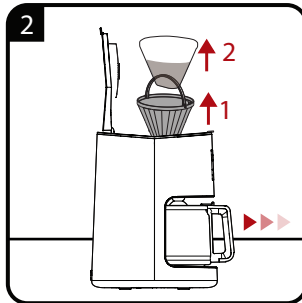
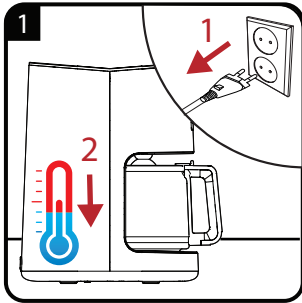



SICHERHEIT UND AUFSTELLEN

Lesen Sie diese Bedienungsanleitung sorgfältig, bevor Sie das Gerät benutzen! Befolgen Sie alle Sicherheitshinweise, um Schäden wegen falscher Benutzung zu vermeiden!

Bewahren Sie die Bedienungsanleitung zum späteren Nachschlagen auf. Sollte das Gerät an Dritte weitergegeben werden, muss diese Bedienungsanleitung ebenfalls mit ausgehändigt werden.

- Dieses Gerät ist ausschließlich für den Einsatz im Haushalt konstruiert. Es kann nicht für gewerbliche Zwecke verwendet werden!
 - in Betriebsküchen, in Läden, Büros und anderen Arbeitsumgebungen;
 - auf Bauernhöfen;
 - von Kunden in Hotels, Pensionen und anderen wohntypischen Umgebungen.
- Gerät nicht im Badezimmer benutzen.
- Prüfen, ob die Netzspannung auf dem Typenschild mit der lokalen Versorgungsspannung übereinstimmt. Die einzige Möglichkeit, das Gerät von der Stromversorgung zu trennen, ist den Netzstecker zu ziehen.
- Falls nicht vorhanden, wird als zusätzlicher Schutz die Installation einer Fehlerstrom-Schutzeinrichtung mit einem Bemessungsauslösestrom von nicht mehr als 30 mA empfohlen. Fragen Sie einen Elektriker.
- Gerät, Netzkabel sowie Netzstecker nicht in Wasser oder andere Flüssigkeiten tauchen. Nicht unter fließendes Wasser halten, keinerlei Teile im Geschirrspüler reinigen. Lediglich Filterkorb und Glaskanne können auf sichere Weise im oberen Korb des Geschirrspülers oder mit Wasser und Spülmittel gereinigt werden.
- Netzstecker immer aus der Steckdose ziehen; nach der Benutzung des Gerätes, vor der Reinigung des Gerätes, bevor der Raum verlassen wird oder wenn ein Fehler auftritt. Netzstecker nicht am Kabel aus der Steckdose ziehen.
- Schäden am Netzkabel vermeiden, nicht quetschen, knicken oder über scharfe Kanten ziehen.
- Netzkabel von heißen Oberflächen und offenen Flammen fernhalten.

SICHERHEIT UND AUFSTELLEN

- Gerät nicht mit einem Verlängerungskabel benutzen.
- Gerät niemals benutzen, wenn das Netzkabel oder das Gerät selbst beschädigt ist.
- Unsere GRUNDIG Haushaltsgeräte entsprechen den geltenden Sicherheitsnormen. Wenn das Gerät oder das Netzkabel beschädigt ist, muss es von einem autorisierten Service-Zentrum repariert oder ausgetauscht werden, um Gefährdungen zu vermeiden. Fehlerhafte oder unqualifizierte Reparaturen können Gefahren und Risiken für den Benutzer verursachen.
- Gerät unter keinen Umständen öffnen. Für Schäden aufgrund von falscher Benutzung wird keine Haftung übernommen.
- Halten Sie das Gerät und sein Kabel immer von Kindern unter 8 Jahren fern.
- Dieses Gerät kann von Kindern ab 8 Jahren sowie von Personen mit reduzierten physischen, sensorischen oder mentalen Fähigkeiten oder Mangel an Erfahrung und/oder Wissen benutzt werden, wenn sie beaufsichtigt oder bezüglich des sicheren Gebrauchs des Gerätes unterwiesen wurden und die daraus resultierenden Gefahren verstanden haben. Reinigung und Benutzer-Wartung dürfen nicht durch Kinder durchgeführt werden, es sei denn, sie sind über 8 Jahre und sie sind beaufsichtigt.
- Kinder dürfen nicht mit dem Gerät spielen.
- Vor und nach dem Gebrauch sorgfältig alle Teile, die mit Wasser oder Kaffee in Kontakt kommen, reinigen. Siehe dazu Abschnitt „Reinigung und Pflege“.
- Gerät und sämtliche Zubehöreile gründlich trocknen, bevor es mit der Stromversorgung verbunden wird und bevor Teile abgenommen oder angebracht werden.

SICHERHEIT UND AUFSTELLEN

- Gerät und dessen Zubehör niemals auf oder in der Nähe von heißen Oberflächen wie Gasbrennern, elektrischen Kochplatten oder heißen Öfen betreiben oder platzieren.
- Das Gerät nicht für Zwecke benutzen, für die es nicht bestimmt ist. Die Kaffeemaschine dient der Zubereitung von Kaffee. Gerät nicht zum Erhitzen anderer Flüssigkeiten und nicht zum Erhitzen von Lebensmitteln in Konserven, Einmachgläsern oder Flaschen missbrauchen.
- Jeglicher Missbrauch birgt Verletzungsgefahr.
- Gerät niemals an oder in der Nähe von Stellen benutzen, an denen sich leicht brennbare oder gar explosive Materialien befinden.
- Gerät ausschließlich mit den mitgelieferten Teilen betreiben.
- Gerät nie mit feuchten oder nassen Händen benutzen.
- Gerät immer auf eine stabile, ebene, saubere, trockene und rutschfeste Oberfläche stellen.
- Anschlusskabel so verlegen, dass ein unbeabsichtigtes Ziehen daran bzw. ein Darüberstolpern nicht möglich ist.
- Gerät so aufstellen, dass der Netzstecker immer zugänglich ist.
- Kontakt mit heißen Flächen meiden, Glaskanne ausschließlich am Griff halten, damit es nicht zu Verbrennungen kommt. Die Glaskanne erhitzt sich im Betrieb.
- Gerät nicht bewegen, solange sich heiße Flüssigkeiten in der Glaskanne befinden oder das Gerät noch heiß ist.
- Abdeckung und Filterkorb nicht beim Brühen öffnen.
- Gerät höchstens bis zur maximalen Füllstandsanzeige füllen. Falls das Gerät über die Maximalfüllstandmarkierung hinaus gefüllt wird, fließt das überschüssige Wasser über einen Sicherheitsablauf ab.
- Gerät niemals betreiben, wenn kein Kaffee aufgebrüht oder warmgehalten wird.
- Gerät nur mit kaltem, frischem Trinkwasser füllen.

SICHERHEIT UND AUFSTELLEN

- Nur Wasser in den Tank füllen, wenn das Gerät nicht an das Stromnetz angeschlossen ist.
- Das Gerät sollte nicht mit Zeitschaltuhren oder separaten Fernsteuerungssystemen betrieben werden.
- Das Wasser sorgfältig in den Wassertank gießen.
- Falls beim Einfüllen Wasser herausspritzen sollte, Glaskanne und Warmhalteplatte gründlich trocknen.
- Glaskanne nur mit der Kaffeemaschine nutzen.
- Gerät nie ohne Wasser betreiben.
- Glaskanne nicht verwenden, falls Sprünge zu sehen sind oder der Griff locker sitzt oder beschädigt wurde.
- Der Kaffeebereiter darf bei Benutzung nicht in einem Schrank platziert werden.
- Reinigungs- und Wartungsarbeiten dürfen nicht unbeaufsichtigt von Kindern ausgeführt werden.

Sehr geehrte Kundin, sehr geehrter Kunde,
herzlichen Glückwunsch zum Kauf Ihrer neuen
programmierbaren GRUNDIG Kaffeemaschine
KM 7680.

Bitte lesen Sie die folgenden Hinweise sorgfältig,
um sicherzustellen, dass Sie Ihr Qualitätsprodukt
von GRUNDIG viele Jahre lang benutzen können.

Verantwortungsbewusstes Handeln!



GRUNDIG setzt intern wie auch
bei unseren Lieferanten auf ver-
traglich zugesicherte soziale Ar-
beitsbedingungen mit fairem Lohn,
bei stetiger Abfallreduzierung von
mehreren Tonnen Plastik pro Jahr
und auf mindestens 5 Jahre Verfügbarkeit sämtli-
chen Zubehörs.

Für eine lebenswerte Zukunft.

Grundig.

Bedienelemente und Teile

Siehe Abbildung auf Seite 3.

- A** Spritzschutzbehälter
- B** Abdeckung des Wassertanks /
Filterkorbs
- C** Wasserstandanzeige / Wassertank
- D** Aroma-Taste
- E** Programmtaste
- F** Auto-Einschalttaste
- G** Display
- H** Stundeneinstelltaste
- I** Minuteneinstelltaste
- J** Ein-/Austaste
- K** Glaskanne
- L** Heizplatte
- M** Kabelaufwicklung
(unter der Basis)

Zubehör

- N** Filterkorb mit Tropfschutz
- O** Messlöffel für Kaffee

Vorbereitung

Achtung

- Erste Inbetriebnahme: Mindestens viermal reines Wasser durchlaufen lassen, keinen Kaffee hinzugeben.

Kaffee zubereiten

Hinweise

- Etwa 10% des Wassers geht beim Brühen verloren, da es durch das Kaffeemehl und den Filter absorbiert wird. Die Markierung an der Glaskanne wird in Tassen angezeigt (z.B. 4 = 4 Tassen). Für einen guten Kaffeegeschmack empfiehlt sich, mit dem Gerät mindestens 4 Tassen Kaffee zu bereiten.
- Nur sauberes, kaltes und frisches Trinkwasser verwenden.
- An der Rückseite des Wassertanks befindet sich ein Sicherheitsablauf, damit die Kapazität der Kaffeemaschine nicht überschritten wird. Beim Befüllen mit zu viel Wasser, läuft dieses an der Rückseite des Gerätes aus.

Hinweis

- Immer nur einen Papierfilter auf einmal verwenden. Darauf achten, dass der Papierfilter nicht geknickt wird oder sich umfaltet.

Achtung

- Falls der Filterkorb **N** nicht geschlossen wird oder die Glaskanne **K** nicht richtig auf der Warmhalteplatte steht, funktioniert der Tropfstopp nicht ordentlich. In diesem Fall können heißes Wasser oder heißer Kaffee überlaufen.

Hinweise

- Der Brühvorgang kann jederzeit durch erneutes Drücken der Ein-/Austaste **J** gestoppt werden.
- Das Gerät ist mit einem Tropfstopp ausgestattet, der unter dem Filterkorb **N** angebracht ist und es ermöglicht, kurzzeitig die Glaskanne **K** zu entnehmen, um Kaffee einzuschenken, bevor das Wasser vollständig durch die Maschine gelaufen ist.

- Die Kaffeemaschine verfügt über eine Warmhaltefunktion und hält Ihren gebrühten Kaffee bei eingeschaltetem Gerät für 30 Minuten warm. Gemäß Öko-Designrichtlinie schaltet sie nach dieser Zeit automatisch ab.

- Wenn Sie die Warmhaltefunktion nicht nutzen, schalten Sie das Gerät über die Ein-/Austaste aus.

Achtung

- Die Glaskanne **K** möglichst schnell (innerhalb von 30 Sekunden) wieder auf die Warmhalteplatte **L** stellen. Andernfalls kann sich der Filter überfüllen und der Kaffee überlaufen. Gerät ausschalten, falls die Glaskanne nicht innerhalb von 30 Sekunden wieder auf die Warmhalteplatte gestellt wird.
- Filterkorb **N** während der Kaffeezubereitung niemals herausziehen; auch dann nicht, wenn kein Wasser mehr aus dem Filter austritt. Extrem heißes Wasser oder heißer Kaffee können aus dem Filterkorb laufen und Verbrühungen verursachen.
- Falls nach einigen Sekunden kein Wasser / Kaffee aus dem Filterkorb **N** austritt, obwohl die Glaskanne **K** richtig platziert ist, Gerätestecker ziehen und vor dem Öffnen und Prüfen des Filterkorbs **N** 10 Minuten warten.
- Auch nach abgeschlossener Kaffeezubereitung und geleertem Wassertank befindet sich nach wie vor heiße Flüssigkeit im Filterkorb **N**. Einige Minuten abwarten, bis auch der Rest der Flüssigkeit in die Glaskanne **K** getropft ist.

Hinweise

- Das Gerät zwischen jedem Brühvorgang mindestens 15 Minuten abkühlen lassen.
- Für ein besseres Aroma, die Aroma Taste **D** drücken; dadurch wird ein einzigartiger Brühvorgang aktiviert, der Geschmack und Aroma des Kaffees verbessert. Zur Erreichung dieses reichhaltigen Aromas erfolgen mehrere Durchläufe der Kaffeemaschine. Dieses spezielle Zeitfreigabeverfahren sättigt den gemahlene Kaffee stufenweise zur Erzielung optimalen Geschmacks und Aromas.

Tipps und Tricks

- Zur Verhinderung der Kalkbildung, weiches oder gefiltertes Wasser verwenden.
- Nicht verbrauchtes Kaffeepulver kühl und trocken lagern. Kaffeeverpackung nach Gebrauch wieder luftdicht verschließen, damit der Kaffee frisch bleibt.
- Kaffeesatz im Filter nicht erneut verwenden, da dies den Kaffeegeschmack reduziert.
- Kaffee sollte möglichst nicht wieder aufgewärmt werden, da er nur gleich nach dem Brühen seinen vollen Geschmack entfaltet.

Aromataste

Hinweis

- Das Gerät ist mit einer Taste zur Intensivierung des Kaffeearomas ausgestattet.

1 Aromataste **D** drücken.

2 Ein-/Austaste **J** drücken. Die Leuchte der Ein-/Austaste schaltet sich ein.

Automatisch brühen

Hinweis

- Zur Nutzung der automatischen Brühfunktion muss zuerst die Uhr eingestellt werden.

Uhr einstellen

1 Stundeneinstelltaste **H** zum Einstellen der aktuellen Stundenzahl drücken.
– Taste zum schnellen Durchlaufen des Wertes gedrückt halten.

2 Minuteneinstelltaste **I** zum Einstellen der aktuellen Minutenzahl drücken.
– Taste zum schnellen Durchlaufen des Wertes gedrückt halten.

Automatische Brühfunktion einstellen

1 Programmtaste **E** zum Einstellen der gewünschten automatischen Brühzeit drücken.

– Programmtaste leuchtet auf.

2 Startzeit des Brühvorgangs über die Stundeneinstelltaste **H** und Minuteneinstelltaste **I** festlegen.

Hinweis

- Zum Prüfen der Startzeit des automatischen Brühvorgangs einfach die Programmtaste **E** drücken. Die eingestellte Zeit wird einige Sekunden am Display **G** angezeigt. Anschließend erscheint automatisch die aktuelle Zeit.

3 Auto-Einschalttaste **F** drücken.

– Die Auto-Einschalttaste **F** leuchtet auf.

4 Die Kaffeemaschine beginnt automatisch zur voreingestellten Zeit mit dem Brühen.

Hinweise

- Wenn der Brühvorgang beginnt, erlischt die Auto-Einschalttaste **F** und die Ein-/Austaste **J** leuchtet auf; die Kaffeemaschine ist in Betrieb.

- Zum Abschalten der automatischen Brühfunktion einfach erneut die Auto-Einschalttaste **F** drücken. Das Licht erlischt.

5 Die gefüllte Glaskanne **K** gleich nach Abschluss der Kaffe Zubereitung von der Warmhalteplatte **L** nehmen. Der Kaffee ist fertig.

6 Gerät durch Drücken der Ein-/Austaste **J** ausschalten.

Hinweis

- Für ein besseres Aroma, die Aroma-Taste **D** drücken; dadurch wird ein einzigartiger Brühvorgang aktiviert, der Geschmack und Aroma des Kaffees verbessert. Zur Erreichung dieses reichhaltigen Aromas erfolgen mehrere Durchläufe der Kaffeemaschine.

Reinigung und Pflege

Achtung

- Zur Reinigung des Gerätes niemals Benzin, Lösungsmittel, Scheuermittel oder harte Bürsten verwenden.
 - Weder Gerät noch sein Netzkabel in Wasser oder andere Flüssigkeiten tauchen.
- 1 Gerät ausschalten und Netzstecker aus der Steckdose ziehen.
 - 2 Gerät abkühlen lassen.
 - 3 Glaskanne **K** entnehmen.
 - 4 Abdeckung **B** öffnen.
 - 5 Filterkorb **N** herausziehen. Papierfilter entnehmen und mit dem Kaffeesatz entsorgen.
 - 6 Filterkorb **N** unter fließendem Wasser mit etwas mildem Reinigungsmittel reinigen. Filterkorb **N** und Glaskanne **K** können unter fließendem Wasser oder im oberen Korb des Geschirrspülers gereinigt werden.
 - 7 Außenflächen des Gerätes mit einem weichen, feuchten Tuch und einem sanften Reinigungsmittel reinigen.
 - 8 Filterkorb **N** zurück in das Gehäuse stecken, Abdeckung **B** schließen.
 - 9 Glaskanne **K** auf die Warmhalteplatte stellen.

Hinweis

- Alle Teile sorgfältig mit einem weichen Tuch trocknen, bevor das Gerät nach der Reinigung benutzt wird.

Entkalken

Entkalken verlängert die Lebensdauer Ihres Gerätes. Kaffeemaschine mindestens viermal jährlich entkalken. Die Häufigkeit hängt von der Wasserhärte im Gebiet ab. Je härter das Wasser ist, umso häufiger muss das Gerät entkalkt werden.

- 1 Geeignetes Entkalkungsmittel im Fachhandel erwerben. Dabei das zu entkalkende Gerät nennen.
- 2 Vor dem Entkalken die Anweisungen des Entkalkungsmittelherstellers gründlich durchlesen. Falls die Anweisungen des Entkalkungsmittelherstellers von den nachstehenden Schritten abweichen sollten, an die Anweisungen des Entkalkungsmittelherstellers halten.

Hinweis

- Statt handelsüblichem Entkalkungsmittel können auch weißer Essig und Zitronensäure verwendet werden.
- 3 Wassertank bis zur 10-Kennzeichnung füllen und Entkalkungsmittel hinzugeben. Mischverhältnis: 4 Teile Wasser auf 1 Teil Entkalkungsmittel.
 - 4 Gerät einschalten und etwa eine große Tasse Wasser durchlaufen lassen.
 - 5 Gerät abschalten.
 - 6 Mischung etwa 15 Minuten lang einwirken lassen.
 - 7 Schritte 4 – 6 wiederholen.
 - 8 Gerät einschalten, restliche Mischung durchlaufen lassen.
 - 9 Wassertank mit kaltem Trinkwasser füllen, sämtliches Wasser durchlaufen lassen.
 - 10 Schritt 9 viermal wiederholen.
 - 11 Nun kann wieder Kaffee zubereitet werden.



Bitte beachten Sie zur Inbetriebnahme, allgemeinen Verwendung und Reinigung die Hinweise auf den Seiten 4-5 der Bedienungsanleitung.

Lagerung

Wenn das Gerät längere Zeit nicht benutzt wird, sollte es sorgfältig aufbewahrt werden. Darauf achten, dass der Netzstecker gezogen wird und das Gerät komplett trocken ist.

Das Gerät an einem kühlen, trockenen Ort lagern. Das Gerät sollte sich immer außerhalb der Reichweite von Kindern befinden.

Entsorgung von Altgeräten:

Dieses Produkt erfüllt die Vorgaben der EU-WEEE-Direktive (2012/19/EU). Das Produkt wurde mit einem Klassifizierungssymbol für elektrische und elektronische Altgeräte (WEEE) gekennzeichnet.



Dieses Symbol zeigt an, dass dieses Gerät am Ende seiner Einsatzzeit nicht mit anderem Hausmüll entsorgt werden darf. Altgeräte müssen an offizielle Sammelstellen zum Recycling

elektrischer und elektronischer Geräte abgegeben werden. Nähere Angaben zu diesen Sammelstellen erhalten Sie von Ihrer Stadtverwaltung oder dem Händler, bei dem Sie das Gerät erworben haben. Der Beitrag jedes Haushalts zum Umweltschutz ist wichtig. Eine angemessene Entsorgung von Altgeräten hilft bei der Verhinderung negativer Auswirkungen auf Umwelt und menschliche Gesundheit.

Einhaltung von RoHS-Vorgaben:

Das von Ihnen erworbene Produkt erfüllt die Vorgaben der EU-RoHS Direktive (2011/65/EU). Es enthält keine in der Direktive angegebenen gefährlichen und unzulässigen Materialien.

Informationen zur Verpackung



Die Verpackung des Produkts wurde gemäß unserer nationalen Gesetzgebung aus recyclingfähigen Materialien hergestellt. Entsorgen Sie die Verpackungsmaterialien nicht mit dem Hausmüll oder anderem Müll. Bringen Sie sie zu einer von der Stadtverwaltung bereitgestellten Sammelstelle für Verpackungsmaterial.

Technische Daten



Spannungsversorgung:

220-240 V ~, 50-60 Hz

Leistung: 1000 W

Technische und optische Änderungen vorbehalten.

Service und Ersatzteile

Unsere Geräte werden nach den neuesten technischen Erkenntnissen entwickelt, produziert und geprüft. Sollte trotzdem eine Störung auftreten, so bitten wir Sie, sich mit Ihrem Fachhändler bzw. mit der Verkaufsstelle in Verbindung zu setzen. Sollte dies nicht möglich sein, wenden Sie sich bitte an das GRUNDIG Service-Center unter folgenden Kontaktdaten:

TELEFON: 0911 / 590 597 29
(Montag bis Freitag von 8.00 bis 18.00 Uhr)
Telefax: 0911 / 590 597 31
E-Mail: service@grundig.com
<http://www.grundig.com/de-de/support>

Unter den obengenannten Kontaktdaten erhalten Sie ebenfalls Auskunft über den Bezug möglicher Ersatz- und Zubehörteile.

GRUNDIG Kundenberatungszentrum

Montag bis Freitag von 8.00 bis 18.00 Uhr
Deutschland : 0911 / 590 597 30
Österreich : 0820 / 220 33 22 *
*** gebührenpflichtig (0,145 €/Min. aus dem Festnetz, Mobilfunk: max. 0,20 €/Min.)**

Haben Sie Fragen?

Unser Kundenberatungszentrum steht Ihnen werktags stets von 8.00 - 18.00 Uhr zur Verfügung.

Sehr geehrte Kundin, sehr geehrter Kunde,

als Käufer eines Gerätes der Marke Grundig stehen Ihnen die gesetzlichen Gewährleistungsrechte (Nachbesserung und Nacherfüllung) aus dem Kaufvertrag zu. Die Gewährleistung erfolgt für die Fehlerfreiheit bei Geräteübergabe entsprechend dem jeweiligen Stand der Technik. Über die Gewährleistung hinaus räumt Ihnen der Hersteller eine Garantie ein, diese schränkt die gesetzliche Gewährleistung – die für 24 Monate ab dem Kaufdatum gilt – nicht ein. Garantiert wird die Mängelbeseitigung durch Reparatur oder Austausch nach Wahl des Herstellers.

Sollte eine Störung an Ihrem Gerät auftreten, wenden Sie sich bitte an Ihren Fachhändler bzw. den Verkäufer. Dieser wird vor Ort das Gerät prüfen und den Kundenservice durchführen. Auch soweit Ansprüche aus der Herstellergarantie bestehen, werden diese nur durch den Verkäufer abgewickelt.

Die Garantiezeit beträgt 36 Monate ab Kaufdatum.

Bedingungen:

1. Ein maschinell erstellter Original-Kaufbeleg liegt vor.
2. Das Gerät ist nur mit Original-Zubehör und Original-Ersatzteilen betrieben worden.
3. Die in der Gebrauchsanweisung erwähnten Wartungs- und Reinigungsarbeiten sind entsprechend ausgeführt worden.
4. Das Gerät wurde nicht geöffnet/zerlegt.
5. Bauteile, die einem gebrauchsbedingtem Verschleiß unterliegen, fallen nicht unter die Garantie.
6. Ausgewechselte Teile werden Eigentum des Herstellers.
7. Ausgeschlossen von der Garantie sind die Mängel, die durch unsachgemäße Installation, z. B. Nichtbeachtung der VDE-Vorschriften; unsachgemäße Aufstellung, z. B. Nichtbeachtung der Einbau- oder Installationsvorschriften; äußere Einwirkung, z. B. Transportschäden, Beschädigung durch Stoß oder Schlag, Schäden durch Witterungseinflüsse, unsachgemäße Bedienung oder Beanspruchung, z. B. Nichtbeachtung der Gebrauchsanweisungen verursacht wurden.
8. Eine gewerbliche oder gleichzustellende Nutzung, z. B. in Hotels, Pensionen, Gaststätten, Arztpraxen oder Gemeinschaftsanlagen, gilt als eine nicht bestimmungsgemäße Benutzung, die die Garantie ausschließt.
9. Die Mängelbeseitigung verlängert die ursprüngliche Garantiezeit nicht.
10. Schadenersatzansprüche, auch hinsichtlich Folgeschäden, sind, soweit sie nicht auf Vorsatz oder grober Fahrlässigkeit beruhen, ausgeschlossen.
11. Der Anspruch auf Garantieleistung steht nur dem Erstkäufer zu und erlischt bei Weiterverkauf des Produktes durch den Erstkunden.
12. Die Garantie gilt für neue Produkte und nicht für Produkte, die als Gebrauchtgeräte verkauft worden sind und nicht für B-Ware.
13. Die Garantie ist nicht übertragbar.

Diese Garantiezusage ist nur gültig innerhalb der Bundesrepublik Deutschland

Garantiebedingungen – Grundig – 06/2019

SAFETY AND SET-UP

Please read this instruction manual thoroughly prior to using this appliance! Follow all safety instructions in order to avoid damage due to improper use!

Keep the instruction manual for future reference. Should this appliance be given to a third party, this instruction manual must also be handed over.

■ This appliance is intended to be used in household only. It is not designed for professional use in:

- staff kitchen areas in shops, offices and other working environments;
- farm houses;
- by clients in hotels, motels, and other residential type environment
- bed and breakfast type environment.

■ Do not use the appliance in the bathroom.

■ Check if the mains voltage on the rating label corresponds to your local mains supply. The only way to disconnect the appliance from the mains is to pull the plug from the wall socket.

■ For additional protection, this appliance should be connected to a household current fault protection circuit breaker of no more than 30 mA. Consult an electrician for advice.

■ Do not immerse the appliance, power cord, or power plug in water or any other liquids. Do not hold it under running water and do not clean any parts in the dishwasher. Only the filter basket and glass jug can be cleaned safely in the upper shelf of the dishwasher or with water and washing-up liquid.

■ Disconnect the power plug after using the appliance, before cleaning the appliance, before leaving the room, or if a fault occurs. Do not disconnect the plug by pulling on the cord.

■ Do not squeeze or bend the power cord and do not rub it on sharp edges in order to prevent any damage.

■ Keep the power cord away from hot surfaces and open flames.

SAFETY AND SET-UP

- Do not use an extension cord with the appliance.
- Never use the appliance if the power cord or the appliance is damaged.
- Our GRUNDIG Household Appliances meet applicable safety standards, thus if the appliance or power cord is damaged, it must be repaired or replaced by an authorised service centre to avoid any dangers. Faulty or unqualified repair work may be dangerous and cause risk to the user.
- Do not dismantle the appliance under any circumstances. No warranty claims are accepted for damage caused by improper handling.
- Always keep the appliance and its cord out of reach of children aged less than 8 years.
- This appliance can be used by children aged from 8 years and above and persons with reduced physical, sensory or mental capabilities or lack of experience and knowledge if they have been given supervision or instruction concerning use of the appliance in a safe way and understand the hazards involved. Cleaning and user maintenance shall not be made by children unless they are older than 8 and supervised.
- Children shall not play with the appliance.
- Before and after using the appliance for the first time, clean all parts which come into contact with water or coffee carefully. Please see full details in the "Cleaning and Care" section.
- Dry the appliance and all accessories before connecting it to mains supply and before attaching any parts.
- Never operate or place any part of this appliance on or near hot surfaces such as a gas burner, hotplate or heated oven.
- Do not use the appliance for anything other than its intended use. The coffee maker is designed for preparing coffee. Do not use the appliance to heat any other liquids or tinned, jarred, and bottled foods.

SAFETY AND SET-UP

- Any misuse would result in potential injury.
- Never use the appliance in or near to combustible or inflammable places and materials.
- Operate the appliance only with the delivered parts.
- Always use the appliance on a stable, flat, clean dry, and non-slip surface.
- Make sure that there is no danger that the power cord could be accidentally pulled or that someone could trip over it when the appliance is in use.
- Position the appliance in such a way that the plug is always accessible.
- Avoid contact with hot surfaces and hold the glass jug by the handle only as there is the danger of burning. The glass jug becomes hot during use.
- Do not move the appliance while there is hot liquid in the glass jug or if the appliance is still hot.
- Do not open the cover or filter basket during the brewing process.
- Never fill the appliance above the maximum level indicator. If it is filled above the maximum level, water flows out of the appliance through safety drainage.
- Never operate the appliance if no coffee is brewed or kept warm.
- Only fill the appliance with cold and fresh drinking water.
- The appliance should not be operated with an external clock timer or separate remote control system.
- Use the glass jug only with the coffee maker.
- Never operate the appliance without water inside.
- Do not use a cracked glass jug or a glass jug with a loose or weakened handle.
- Do not use the appliance with damp or wet hands.
- The coffee-maker shall not be placed in a cabinet when in use.
- Cleaning and user maintenance shall not be made by children without supervision.

Dear Customer,

Congratulations on the purchase of your new GRUNDIG Programmable Coffee Maker KM 7680

Please read the following user notes carefully to ensure full enjoyment of your quality Grundig product for many years to come.

A responsible approach!



GRUNDIG focuses on contractually agreed social working conditions with fair wages for both internal employees and suppliers. We also attach great importance to the efficient use of raw materials

with continuous waste reduction of several tonnes of plastic every year. Furthermore, all our accessories are available for at least 5 years.

For a future worth living.

Grundig.

Controls and parts

See the figure on page 3.

- A** Anti-splash container
- B** Water tank / Filter basket cover
- C** Water level indicator / Water tank
- D** Aroma button
- E** Program button
- F** Auto on button
- G** Display
- H** Setting button for hours
- I** Setting button for minutes
- J** On/Off button
- K** Glass jug
- L** Warming plate
- M** Cable winding unit
(beneath base unit)

Accessories

- N** Anti-drip filter basket
- O** Coffee measuring spoon

OPERATION

Preparation

Caution

- First time use: Run the appliance at least 4 times without adding coffee.

Brewing Coffee

Notes

- The brewed amount of coffee will be 10% less than the filled water, because it is absorbed by the coffee grounds and the filter. The scale on the glass jug is marked in coffee cups, e.g. 4 = 4 cups. For the good coffee taste it is suggested to operate the appliance with at least 4 cups coffee serving
- Use only clean, cold and fresh drinking water.
- There is a drip hole on the back of the water reservoir to prevent exceeding the capacity of the coffee maker. If you add too much water, it will drip out from the back of the unit.
- Use only one paper filter at each time. Make sure that the paper filter does not bend or fold.

Caution

- If the filter basket **N** is not closed or the glass jug **K** is not placed accurately, the drip-stop function will not work properly. It could cause hot water or work hot coffee to overflow.

Notes

- The brewing process can be stopped at any time by pushing the On/Off button **J** again.
- The coffee machine has a stay-warm function and can keep the brewed coffee warm for up to 30 minutes when the machine is switched on. In accordance with eco design guidelines, the machine will automatically switch itself off after this time.
 - If you will not use the warm-keeping function, turn off the device from the On/Off button.

- The appliance is equipped with a drip-stop located underneath the filter basket **N** and enables you to briefly remove the glass jug **K** to pour coffee before the water has finished running through the machine.

Caution

- Make sure to place the glass jug **K** on the warming plate **L** quickly (max. 30 seconds). Otherwise the brewed coffee from the filter could overflow. If you want to use the glass jug for more than 30 seconds switch off the appliance.
- Never pull out the filter basket **N** during the brewing process even if no water is draining from the filter. Extremely hot water or coffee can spill out from the filter basket and cause injury.
- If water/coffee is not draining from the filter basket **N** after several seconds with the glass jug **K** properly in place immediately unplug the unit and wait 10 minutes before opening and checking the filter basket **N**.
- When the brewing process ends and the water tank **E** is empty, there will still be hot liquid in the filter basket **N**. Wait a few minutes for the rest of the liquid to drip into the glass jug **K**.

Notes

- Let the appliance cool down at least 15 minutes between each brewing process.
- For a better aroma, use aroma button **D** which activates a unique brewing process that enhances the flavor and aroma of your coffee. To reach this rich flavor, the coffee maker advances through several continuous cycles. This special time-release process saturates grounds gradually to extract the best favor and aroma.

Hints and Tips

- Use softened or filtered water to prevent lime build-up.
- Store unused coffee in a cool, dry place. After opening a package of coffee reseal it tightly to maintain its freshness.
- Do not reuse the coffee sediment in the filter since this will reduce the flavour.

OPERATION

- Reheating coffee is not recommended as coffee is at its peak flavour immediately after brewing.

Aroma button

Note

- The device is equipped with a button to intensify the coffee aroma.

1 Press aroma button **D**

2 Press On/Off button **J**. On/Off button light will be turned on.

Automatic brewing

Note

- In order to use the auto brew function you must first set the clock.

Setting the clock

- 1 Press the settings button for hours **H** to set the current hour.
 - Press and hold the button to advance the numbers quickly.
- 2 Press the settings button for minutes **I** to set the current minute.
 - Press and hold the button to advance the numbers quickly.

Setting the auto brew function

- 1 Press the Program button **E** to set the desired auto brew time.
 - Program button illuminates.
- 2 Set the time you want the appliance to begin brewing by using the Settings button for hours **H** and the Settings button for minutes **I**.

Note

- To check your auto brew start time, simply press the Program button **E**. The set time will be displayed for a few seconds on the display **G**. It will automatically return to current time.

3 Press the Auto on button **F**.

- The Auto on button **F** will illuminate.

4 The coffee maker will automatically begin brewing at the preset time.

Notes

- When the brew cycle begins, the Auto on button **F** will turn off and the On/Off button **J** will illuminate to indicate the coffee maker is in operation.
 - To shut the auto brew function off, simply press the Auto on button **F** again. The light will turn off.
- 5 Remove the glass jug **K** from the warming plate **L**, as soon as the brewing process has finished and the glass jug **K** is filled. The coffee is ready.
 - 6 To turn the appliance off, push the On/Off button **J**.

Note

- For a better aroma, use aroma button **D** which activates a unique brewing process that enhances the flavor and aroma of your coffee. To reach this rich flavor, the coffee maker advances through several continuous cycles.

INFORMATION

Cleaning and care

Caution

- Never use petrol, solvents, abrasive cleaners, or metal objects and hard brushes to clean the appliance.
- Never put the appliance or power cord in water or any other liquid.

Note

- Before using the appliance after cleaning, dry all parts carefully with a soft cloth or paper towel.

Descaling the appliance

Descaling extends the life of your appliance. Descale your coffee maker at least 4 times per year. The period depends on the water hardness in your area. The harder the water is, the more often the appliance has to be descaled.

- 1 Purchase a suitable descaler from a speciality store. Please ask naming the device.
- 2 Prior to commencing the descaling process thoroughly read the manufacturer's package insert of the descaler. Should the manufacturer's instructions differ from the ones listed below, then follow the manufacturer's instructions.

Note

- You can also use white vinegar and lemon acid instead of a commercially available descaler.
- 3 Fill the water tank to the "10" mark and add descaler.
Mixing ratio: 4 parts water to 1 part descaler.
 - 4 Turn the appliance on and allow approximately one large coffee cup to run through the appliance.
 - 5 Turn the appliance off.
 - 6 Let the mixture soak for about 15 minutes.
 - 7 Repeat steps 4 - 6.
 - 8 Now turn the appliance on and let the entire mixture run through.

- 9 Fill the water tank with cold, fresh drinking water and run all the water through.

- 10 Repeat step 9 four times.

- 11 Now you may brew coffee again.

Storage

If you do not plan to use the appliance for a long period of time, please store it carefully. Make sure the appliance is unplugged and completely dry.

Store the appliance in a cool, dry place. Make sure the appliance is kept out of the reach of children.

Compliance with the WEEE Directive and Disposing of the Waste Product:

This product complies with EU WEEE Directive (2012/19/EU). This product bears a classification symbol for waste electrical and electronic equipment (WEEE).



This symbol indicates that this product shall not be disposed with other household wastes at the end of its service life. Used device must be returned to official collection point for recycling of

electrical and electronic devices. To find these collection systems please contact to your local authorities or retailer where the product was purchased. Each household performs important role in recovering and recycling of old appliance. Appropriate disposal of used appliance helps prevent potential negative consequences for the environment and human health.

Compliance with RoHS Directive

The product you have purchased complies with EU RoHS Directive (2011/65/EU). It does not contain harmful and prohibited materials specified in the Directive.

INFORMATION

Package information



Packaging materials of the product are manufactured from recyclable materials in accordance with our National Environment Regulations. Do not dispose of the packaging materials together with the domestic or other wastes. Take them to the packaging material collection points designated by the local authorities

Technical data



Power supply: 220 - 240 V ~, 50-60 Hz

Power: 1000 W

Technical and design modifications reserved.

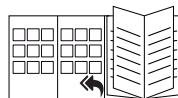

For commissioning, general use and cleaning, please observe the instructions on pages 4-5 of this operating manual.

Bu kılavuzu okumadan ürününüzü çalıştırmayınız.

Ürününüz ile ilgili garanti şartları, kullanımı ve sorun giderme yöntemleri kılavuzda yer almaktadır.

Uygun Kullanım ve Garanti ile İlgili Dikkat Edilmesi Gereken Hususlar;

Aşağıda belirtilen sorunların giderilmesi ücret karşılığında yapılır. Bu durumlar için garanti şartları uygulanmaz;

- 1) Kullanım hatalarından kaynaklanan hasar ve arızalar,
 - 2) Malın tüketiciye tesliminden sonraki yükleme, boşaltma, taşıma vb. sırasında oluşan hasar ve arızalar,
 - 3) Malın kullanıldığı yerin elektrik (priz, gerilim, topraklama vb.), su (su basıncı, musluk vb.), doğalgaz, telefon, internet vb. şebekesi ve/veya altyapısı (gider, zemin, ortam vb.) kaynaklı meydana gelen hasar ve arızalar,
 - 4) Doğa olayları ve yangın, su baskını vb. kaynaklı meydana gelen hasar ve arızalar,
 - 5) Malın tanıtma ve kullanma kılavuzlarında yer alan hususlara aykırı kullanılmasından kaynaklanan hasar ve arızalar,
 - 6) Malın, 6502 sayılı Tüketicinin Korunması Hakkındaki Kanununda tarif edilen şekli ile ticari veya mesleki amaçlarla kullanımı durumunda ortaya çıkan hasar ve arızalar,
 - 7) Mala yetkisiz kişiler tarafından bakım, onarım veya başka bir nedenle müdahale edilmesi
- Durumlarında mala verilmiş garanti sona erecektir.

Garanti uygulaması sırasında değiştirilen malın garanti süresi, satın alınan malın kalan garanti süresi ile sınırlıdır.

Bu ürün Arçelik A.Ş. adına Elec-tech International Co., Ltd. Chang Ming Shui,Wu Gui Shan Town,Zhong Shan City,GuangDong Province China tarafından üretilmiştir.

Menşei: P.R.C.

Lütfen cihazı kullanmadan önce bu kullanma kılavuzunu tam olarak okuyun! Hatalı kullanımdan kaynaklanan hasarları önlemek için tüm güvenlik talimatlarına uyun!

Kullanma kılavuzunu daha sonra başvurmak üzere saklayın. Bu cihaz üçüncü bir şahsa verildiğinde bu kullanma kılavuzu da teslim edilmelidir.

■ Bu cihaz sadece ev kullanımı için tasarlanmıştır. Aşağıda sıralanan profesyonel kullanımlar için tasarlanmamıştır:

-dükkan, ofis ve diğer çalışma ortamlarında yer alan personel mutfakları;

-çiftlik evleri;

-hotel, motel ve diğer yerleşim alanlarındaki müşteriler tarafından kullanım;

-yatak ve kahvaltı tipi yerler.

■ Bu cihazı banyoda kullanmayın.

■ Tip plakası üzerinde belirtilen şebeke geriliminin yerel şebeke gerilimiyle uyumlu olup olmadığını kontrol edin. Cihazın elektrik bağlantısını kesmenin tek yolu fişini duvardaki prizden çıkarmaktır.

■ Bu cihaz, ilave koruma için azami 30 mA'lık ev tipi bir kaçak akım koruma sigortasına bağlanmış olmalıdır. Öneri için bir elektrik teknisyenine danışın.

■ Cihazı, elektrik kablosunu veya elektrik fişini suya ya da diğer sıvılara batırmayın. Akan suyun altında tutmayın veya herhangi bir parçasını bulaşık makinesinde yıkamayın. Sadece filtre sepeti ve cam sürahi bulaşık makinesinin üst rafında veya bulaşık deterjanıyla elde güvenli bir şekilde yıkanabilir.

■ Cihazı kullandıktan sonra, temizlemeden önce, odadan çıkarken veya bir arıza olduğunda fişini çıkartın. Cihazın fişini kablosundan çekerek çıkarmayın.

■ Zarar görmemesi için elektrik kablosunu sıkıştırıp bükmeyin ve keskin köşelere sürtmeyin.

■ Kabloyu sıcak yüzeylerden ve açık alevden uzak tutun.

■ Cihazla birlikte bir uzatma kablosu kullanmayın.

■ Elektrik kablosu veya cihaz hasarlıysa cihazı asla kullanmayın.

- GRUNDIG Küçük Ev Aletleri, geçerli güvenlik standartlarına uygundur; bu nedenle cihaz veya elektrik kablosu hasar görürse, herhangi bir tehlikeyi önlemek için yetkili servis merkezi tarafından onarılmalı veya değiştirilmelidir. Hatalı veya yetersiz onarım işlemleri, kullanıcı için tehlike ve risk oluşturabilir.
- Kesinlikle cihazı parçalarına ayırmayın. Hatalı kullanımın neden olduğu hasar için hiçbir garanti talebi kabul edilmez.
- Cihazı ve kablosunu daima 8 yaş altı çocukların ulaşamayacağı bir yerde muhafaza edin.
- Bu cihaz, cihazın güvenli bir şekilde kullanımıyla ilgili olarak gözetim altında tutulmaları veya kendilerine talimat verilmesi ve cihazın kullanımıyla ilgili tehlikeleri anlamaları koşuluyla 8 yaş ve üzeri çocuklar ile kısıtlı fiziksel, duyuşsal veya zihinsel kapasiteye sahip olan ya da bilgi ve deneyimi olmayan kişilerce kullanılabilir. Temizlik ve kullanıcı bakım işlemleri, başlarında bir büyük olmadığı ve 8 yaşından büyük olmadıkları sürece çocuklar tarafından yapılmamalıdır.
- Çocuklar cihazla oynamamalıdır.
- Cihazı kullanmadan önce ve sonra su veya kahve ile temas eden tüm parçaları dikkatli şekilde temizleyin. Lütfen "Temizlik ve Bakım" bölümündeki tüm ayrıntılara bakın.
- Elektriğe bağlamadan ve herhangi bir parçasını takmadan önce cihazı ve tüm aksesuarlarını kurutun.
- Asla cihazın herhangi bir parçasını gazlı ocak, elektrikli ocak veya ısınmış fırın gibi sıcak yüzlerin üzerinde veya yanında çalıştırmayın veya bunların üstüne koymayın.
- Cihazı, kullanım amacının dışında hiçbir amaç için kullanmayın. Kahve makinesi kahve hazırlamak üzere tasarlanmıştır. Cihazı diğer sıvıları veya kutu, teneke, kavanoz ve şişelerde satılan yiyecekleri ısıtmak için kullanmayın.
- -Yanlış kullanımlar yaralanmalara sebep olur
- Cihazı asla parlayıcı veya yanıcı ortamların ve maddelerin bulunduğu yerde veya yakınında kullanmayın.

GÜVENLİK VE KURULUM

- Cihazı sadece beraberinde verilen parçalarıyla birlikte çalıştırın.
- Cihazı elleriniz ıslak veya nemliyen kullanmayın.
- Cihazı daima dengeli, düz, temiz, kuru ve kaymayan bir yüzey üzerinde kullanın.
- Cihazın kullanımı esnasında elektrik kablosunun yanlışlıkla çekilmesi veya birinin kabloya takılma tehlikesinin olmadığından emin olun.
- Cihazı, elektrik fişine her zaman ulaşılabilir şekilde yerleştirin.
- Sıcak yüzeylere temastan kaçının ve cam sürahiyi sadece sapından tutun, aksi takdirde yanma tehlikesi vardır. Cam sürahi kullanım sırasında ısınır.
- Cihazı, cam sürahi içerisinde sıcak bir sıvı bulunurken veya cihaz hala sıcakken hareket ettirmeyin.
- Demleme sırasında kapağı veya filtre sepetini açmayın.
- Isıtma yüzeyi kullanımdan sonra sıcak olur. Lütfen dokunmayın! Soğumasını bekleyin.
- Cihazı asla maksimum seviye göstergesinin üzerinde doldurmayın. Azami seviyesinin üzerinde doldurulmuşsa fazla su cihazın tahliye deliğinden dışarı akar.
- Kahve yapılması veya kahvenin sıcak tutulması gerekmiyorsa cihazı çalıştırmayın.
- Cihaza sadece soğuk ve taze içme suyu doldurun.
- Suyu hazneye sadece cihaz fişte değilken doldurun.
- Bu cihaz harici bir zamanlayıcı veya ayrı bir uzaktan kumanda sistemiyle çalıştırılmamalıdır.
- Su haznesini dikkatlice doldurun.
- Doldururken etrafa su sıçrarsa, cam sürahi ve ısıtma platformunun kuru olduğundan emin olun.
- Cam sürahiyi yalnızca kahve makinesiyle birlikte kullanın.
- Cihazı asla içerisinde su yokken çalıştırmayın.
- Çatlamış ya da sapı gevşemiş veya zayıflamış bir cam sürahiyi kullanmayın.
- Kahve makinesi çalışır haldeyken dolaba koyulmamalıdır.
- Temizleme ve kullanıcı bakımı gözetimsiz çocuklar tarafından yapılmamalıdır.

GENEL BAKIŞ

Değerli Müşterimiz,

Yeni GRUNDIG Kahve Makinesi KM 7680'i satın aldığınız için sizi kutlarız.

Kaliteli Grundig ürününüzü yıllarca tam verim olarak kullanabilmek için lütfen aşağıdaki kullanıcı notlarını dikkatli bir şekilde okuyun.

Sorumlu yaklaşım!



GRUNDIG hem çalışanlar hem de tedarikçiler için adil ücretlendirme sunan sözleşmeyle kabul edilmiş sosyal çalışma koşulları sağlamayı hedef alır. Hammaddelerin etkin kullanımı ve her yıl bir-

kaç ton plastik atık miktarını düzenli olarak azaltmak da öncelikli hedeflerimiz arasında yer alıyor. Ayrıca, tüm aksesuarlarımız en az 5 yıl boyunca kullanılabilir.

Yaşamaya değer bir gelecek için. Grundig.

Kontroller ve parçalar

Sayfa 3'teki şekle bakın.

- A** Su sıçratmaz kap
- B** Su haznesi ve filtre kapağı
- C** Su seviye göstergesi ve su haznesi
- D** Aroma düğmesi
- E** Program düğmesi
- F** Otomatik çalıştırma düğmesi
- G** Saat göstergesi
- H** Saat ayar düğmesi
- I** Dakika ayar düğmesi
- J** Açma/Kapama düğmesi
- K** Cam sürahi
- L** Isıtma yüzeyi
- M** Kablo saklama yuvası
(cihazın arka kısmında)

Aksesuarlar

- N** Damlatmaz filtre kabı
- O** Kahve ölçüm kaşığı

Hazırlık

Dikkat

- İlk kullanımı: Cihazı en az 4 kez kahve koymadan çalıştırın.

Kahve Pişirme

Notlar

- Pişirilen kahve miktarı doldurulan sudan %10 daha az olur çünkü kahve taneleri ve filtre suyun bir kısmını emer. Cam sürahideki ölçek kahve fincanı olarak işaretlenmiştir, örneğin 4 = 4 fincan. Hoş bir kahve tadı elde etmek için, cihazı en az 4 fincanlık bir kahve servisi hazırlamak üzere çalıştırmanız tavsiye edilir.
- Sadece temiz, soğuk ve taze içme suyu kullanın.
- Kahve makinesinin kapasitesinin aşılmasını önlemek için su haznesinin arkasında bir damlama deliği vardır. Çok fazla su koyarsanız, cihazın arka kısmından damlayacaktır.

Dikkat

- Cam haznenin zarar görmesini önlemek için filtre sepetini çıkarmadan önce ilk olarak cam hazneyi çıkarın.

Not

- Tek seferde sadece bir kağıt filtre kullanın. Kağıt filtrenin bükülüp katlanmadığından emin olun.

Dikkat

- Filtre sepeti **N** kapatılmazsa veya cam sürahi **K** doğru şekilde yerleştirilmezse damlama önleyici düzgün çalışmaz. Sıcak suyun veya sıcak kahvenin taşmasına neden olabilir.
- Cihazın üst kısmında delikler bulunmaktadır. Bunlar fazla buharı dışarı atar. Kullanım esnasında bu deliklerin kapatılmamasına dikkat edin.

Notlar

- Pişirme işlemi Açma/Kapama düğmesine **J** yeni den basarak istenildiği anda durdurulabilir.
- Cihaz, filtre sepetinin **N** altına yerleştirilmiş bir damlama önleyici ile donatılmış olup, makinede dolaşan su bitmeden önce kahve doldurmak için cam sürahiyi **K** kısa bir süreliğine yerinden almanıza olanak tanır.

- Kahve makinesinin sıcak kalma özelliği vardır ve makine çalışırken taze kahveyi 30 dakikaya kadar sıcak tutabilir. Makine, çevreci tasarım ilkelerine uygun olarak bu sürenin sonunda otomatik olarak kendini kapatır.

- Sıcak tutma özelliğini kullanmayaksanız açma/kapama düğmesinden **J** cihazı kapatın.

Dikkat

- Cam sürahiyi **K** ısıtma platformunun **L** üzerine çabucak yerleştirdiğinizden (azami 30 saniye) emin olun. Aksi takdirde pişen kahve filtreden taşabilir. Cam sürahiyi 30 saniyeden uzun bir süre kullanmak isterseniz cihazı kapatın.
- Filtre sepetini **N** pişirme sırasında, filtreden hiç su damlamıyor olsa bile asla çıkarmayın. Filtre sepetinden aşırı sıcak su dökülerek yaralanmaya sebebiyet verebilir.
- Cam sürahi **K** ısıtma yüzeyine **L** doğru şekilde yerleştirilmesine rağmen, birkaç saniye sonra filtre sepetinden **N** su veya kahve boşalmıyorsa cihazın fişini derhal çekin, 10 dakika bekledikten sonra filtre sepetini **N** açıp kontrol edin.
- Pişirme süreci sona erip 10 işaretli su seviye göstergesi **C** boşaldığında filtre sepetinde **N** sıcak sıvı bulunur. Geri kalan sıvının cam sürahiye **K** boşalması için birkaç dakika bekleyin.

Not

- Her pişirme işlemi arasında en az 15 dakika cihazın soğumasını bekleyin.

İpucu ve Öneriler

- Kireç oluşumunu önlemek için yumuşak veya filtrelenmiş su kullanın.
- Kullanılmayan kahveyi serin ve kuru bir yerde saklayın. Bir paket kahveyi açtıktan sonra tazeliğini korumak için hava geçirmez bir şekilde tekrar kapatın.
- Tadını azaltacağından ötürü filtredeki kahve telvesini tekrar tekrar kullanmayın.
- Kahvenin lezzeti ilk pişirildiği anda en üst seviyesinde olduğundan kahvenin tekrar ısıtılması önerilmez.

Aroma düğmesi

Not

- Cihaz, kahve aromasını yoğunlaştıran bir aroma düğmesine sahiptir.

Otomatik pişirme

Not

- Otomatik pişirme işlevini kullanmak için önce saati ayarlamamız gerekir.

Saatin ayarlanması

- 1 Cihazın fişini prize takın.
 - Ekranda saat 12:00 olarak yanıp söner.
- 2 Geçerli dakikayı ayarlamak için dakika ayar düğmesine **[I]** basın.
- 3 Geçerli saati ayarlamak için **[H]** düğmesine basın.

Not

- Cihazı fişe taktıktan sonra 2 dakika boyunca aktif kullanım olmuyorsa, enerji tasarrufu için "bekleme" konumuna geçerek ekrandaki görüntü kaybolacaktır. Herhangi bir tuşa basarak "bekleme" konumundan çıkabilirsiniz.

Otomatik pişirme işlevinin ayarlanması

- 1 İstenen otomatik pişirme saatini ayarlamak için program düğmesine **[E]** basın.
 - Ekranda program **[E]** yazısı yanıp sönmeye başlar.
- 2 Saat ayar düğmesini **[H]** ve dakika ayar düğmesini **[I]** kullanarak cihazın pişirmeye başlayacağı saati ayarlayın.

Not

- Pişirme başlangıç saatini ayarladıktan sonra, birkaç saniye içinde program göstergesi yanıp sönmeyi otomatik olarak kesecek ve ekranda geçerli saat görüntülenecektir.
- Kısa basışlar süreyi 1 saat artırır. Düğmeyi basılı tutmanız saat-leri hızlı geçmenizi sağlar.

- Otomatik pişirme başlangıç saatini kontrol etmek için, program düğmesine **[E]** basmanız yeterlidir. Program göstergesi yanıp sönerken, ayarlanan saat ekranda birkaç saniye görüntülenecektir. Daha sonra otomatik olarak geçerli saate döner.
- 3 Auto (otomatik çalıştırma) düğmesine **[F]** basın.
- 4 Önceden ayarlanan saatte kahve makinesi otomatik olarak pişirmeye başlayacaktır.
- Otomatik pişirme işlevini kapatmak için, auto (otomatik çalıştırma) düğmesine **[F]** yeniden basmanız yeterlidir.
- 5 Pişirme işlemi bitip cam sürahi **[K]** dolar dolmaz cam sürahiyi **[K]** ısıtma platformundan **[M]** alın. Kahveniz hazırdır.
- 6 Cihazı kapatmak için, Açma/Kapama düğmesine **[J]** basın.

Temizleme ve bakım

Dikkat

- Cihazı temizlemek için kesinlikle benzin, solventler ya da aşındırıcı temizleyiciler, metal nesnelere veya sert fırçalar kullanmayın.
- Cihazı ya da elektrik kablosunu asla suya veya bir başka sıvıya sokmayın.

Not

- Temizlik sonrasında cihazı kullanmadan önce yumuşak bir bezle veya kağıt havluyla tüm parçalarını kurulayın.

Kireç Çözme

Kireç çözdürme cihazın ömrünü uzatır. Kahve makinesinde yılda en az 4 kez kireç çözdürme işlemi uygulanır. Bu süre kullandığımız suyun sertliğine bağlıdır. Su ne kadar sertse cihazda o kadar sık kireç çözdürme işlemi uygulanır.

- 1 Uzman bir mağazadan uygun bir kireç çözücü satın alın. Lütfen cihazın adını vererek isteyin.
- 2 Kireç çözme işleminden önce kireç çözücünün paketindeki üretici talimatlarını iyice okuyun. Üreticinin talimatları aşağıdakilerden farklılık gösteriyorsa üreticinin talimatlarına uyun.

Not

- Ayrıca, mağazalardan temin edebileceğiniz bir kireç çözücü yerine elma sirkesi ve limon tuzu da kullanabilirsiniz.
- 3 Su haznesini 10 işaretine kadar doldurun ve kireç çözücüyü ekleyin.
Karıştırma oranı: 4 ölçek suya 1 ölçek kireç çözücü ilave edin.
 - 4 Cihazı çalıştırın ve yaklaşık bir büyük kahve kupası kadar suyun cihaz içerisinde dolaşmasını bekleyin.
 - 5 Cihazı kapatın.
 - 6 Karışımı yaklaşık 15 dakika bekletin.
 - 7 4-6 arasındaki adımları tekrar edin.
 - 8 Cihazı çalıştırın ve tüm karışımın dolaşmasını sağlayın.
 - 9 Su haznesine soğuk, temiz içme suyu doldurun ve tüm suyu dolaştırın.

10 9. adımı dört kez tekrar edin.

11 Artık yeniden kahve pişirebilirsiniz.

Saklama

Cihazı uzun süre kullanmayı düşünmüyorsanız, lütfen dikkatli bir şekilde saklayın. Cihazın fişinin çıkarıldığından ve tamamen kuru olduğundan emin olun.

Cihazı serin ve kuru bir yerde saklayın. Cihazın, çocukların ulaşamayacağı bir yerde muhafaza edildiğinden emin olun.

AEEE Yönetmeliğine Uyum ve Atık Ürünün Elden Çıkarılması

Bu ürün T.C. Çevre ve Şehircilik Bakanlığı tarafından yayımlanan "Atık elektrikli ve Elektronik eşyaların Kontrolü Yönetmeliği"nde belirtilen zararlı ve yasaklı maddeleri içermez.



AEEE Yönetmeliğine uygundur. Bu ürün, geri dönüşümlü ve tekrar kullanılabilir nitelikteki yüksek kaliteli parça ve malzemelerden üretilmiştir. Bu nedenle, ürünü, hizmet ömrünün sonunda evsel veya diğer atıklarla birlikte atmayın. Elektrikli ve elektronik cihazların geri dönüşümü için bir toplama noktasına götürün. Bu toplama noktalarını bölgenizdeki yerel yönetime sorun. Kullanılmış ürünleri geri kazanıma vererek Çevrenin ve doğal kaynakların korunmasına yardımcı olun.

Ambalaj bilgisi



Ürünün ambalajı, Ulusal Mevzuatımız gereği geri dönüştürülebilir malzemelerden üretilmiştir. Ambalaj atığını evsel veya diğer atıklarla birlikte atmayın, yerel otoritenin belirttiği ambalaj toplama noktalarına atın.

Teknik veriler



Güç kaynağı:
220-240 V ~, 50-60 Hz
Güç: 1000 W

Teknik ve tasarım değişiklikleri yapma hakkı saklıdır.

Müşteri Memnuniyeti Politikası

- Müşterilerimizin istek ve önerilerini her kanaldan karşılamaktan mutluluk duyarız.

Kanallarımız:

* Çağrı Merkezimiz:

444 0 888

(Sabit telefonlardan veya cep telefonlarından alan kodu çevirmeden arayın*)

* Diğer Numaramız

0216 585 8 888

- Çağrı Merkezimiz haftanın 7 günü 24 saat hizmet vermektedir.
- Çağrı Merkezimiz ile yaptığımız görüşmeler iletişim hizmeti aldığınız operatör firma tarafından sizin için tanımlanan tarifeye göre ücretlendirilir.
- Sabit veya cep telefonlarınızdan alan kodu tuşlamadan çağrı merkezi numaramızı arayarak ürününüz ile ilgili arzu ettiğiniz hizmeti talep edebilirsiniz.

* Whatsapp Numaramız:

0 549 481 80 80

* Faks Numaramız:

- 0216-423-2353

* Web Adresimiz:

- www.grundig.com.tr

* e-posta Adresimiz:

- musteri.hizmetleri@grundig.com

* Sosyal Medya Hesaplarımız:

- <https://www.instagram.com/grundigturkiye/>

- <https://www.facebook.com/grundig.tr/>

- <https://www.youtube.com/user/TurkiyeGrundig>

* Posta Adresimiz:

- Arçelik A.Ş. Karaağaç Caddesi No:2-6,
34445, Söğütözü / İSTANBUL

* Bayilerimiz,

- <https://www.grundig.com.tr/yetkili-satici/>

- Müşterilerimizden iletilen istek ve önerilerin Grundig'e ulaştığı bilgisini, müşteri profili ayrımlı yapılmaksızın kendilerine 24 saat içinde veriz.

- Müşteri Hizmetleri sürecimiz:

Müşterilerimizin istek ve önerilerini;

* **İzlenebilir, raporlanabilir, şeffaf ve güvenli tek bir bilgi havuzunda toplarız.**

* **Yasal düzenlemelere uygun, objektif, adil ve gizlilik içinde ele alır ve değerlendiririz.**

* **Bu geri bildirimleri süreçlerimizin daha mükemmel hale getirilmesinde kullanırız.**

- Grundig olarak, mükemmel müşteri deneyimini yaşatmayı ana ilke olarak kabul eder, müşteri odaklı bir yaklaşım benimseriz.
 - Bütün süreçlerimizi yönetim sistemi ile entegre ederek birbirini kontrol eden bir yapı geliştirilmesini sağlarız.
- Yönetim hedeflerini de bu sistem üzerinden besleriz.

Aşağıdaki önerilere uymanızı rica ederiz.

- Ürününüzü aldığınızda Garanti belgesini Yetkili Satıcınıza onaylattırınız.
- Ürününüzü kullanma kılavuzu esaslarına göre kullanınız.
- Ürününüz ile ilgili hizmet talebiniz olduğunda yukarıdaki telefon numaralarından Çağrı Merkezimize başvurunuz.
- Hizmet için gelen teknisyene "teknisyen kimlik kartı" nı sorunuz.
- İşiniz bittiğinde Yetkili servis teknisyeninden "Hizmet Fişi" istemeyi unutmayınız. alacağınız "Hizmet Fişi" , ilerde ürününüzde meydana gelebilecek herhangi bir sorunda size yarar sağlayacaktır.
- Ürünün kullanım ömrü: 7 yıldır. (Ürünün fonksiyonunu yerine getirebilmesi için gerekli yedek parça bulundurma süresi)

Hizmet talebinin değerlendirilmesi

1

Müşteri Başvurusu



Web sitesi



444 0 888
Çağrı merkezi



Yetkili Servis



musteri.hizmetleri
@grundig.com



Yetkili Satıcı



Faks
0216 423 23 53

2

Başvuru kaydı

Başvuru Konusu
Müşteri Adı, Soyadı
Müşteri Telefonu
Müşteri Adresi

3

Hizmet talebinin alınması

- Hizmet talebi analizi
- Hizmet hakkında müşterinin bilgilendirilmesi (Keşif,nakliye,montaj,bilgi,onarım,değişim vb.)
- Hizmet hakkında gerekli işlemin gerçekleştirilmesi

4

Müşteri memnuniyetinin alınması

Memnun

Memnun
değil

5

Başvuru kaydının kapatılıp, bilgilerin saklanması

GARANTİ BELGESİ

- 1)Garanti süresi, malın teslim tarihinden itibaren başlar ve 2 yıldır.
- 2)Malın tanıma ve kullanma kılavuzunda gösterildiği şekilde kullanılması ve Arçelik A.Ş.'nin yetkili kıldığı servis çalışanları dışındaki şahıslar tarafından bakım, onarım veya başka bir nedenle müdahale edilmemiş olması şartıyla, malın bütün parçaları dahil olmak üzere tamamını; malzeme, işçilik ve üretim hatalarına karşı malın teslim tarihinden itibaren yukarıda belirtilen süre kadar garanti eder.
- 3)Malın ayıplı olduğunun anlaşılması durumunda tüketici, 6502 sayılı Tüketicinin Korunması Hakkında Kanunun 11 inci maddesinde yer alan;
a-Sözleşmeden dönme, c-Ücretsiz onarılmasını isteme,
b-Satış bedelinden indirim isteme, ç-Satılanın ayıpsız bir misli ile değiştirilmesini isteme, haklarından birini kullanabilir.
- 4)Tüketicinin bu haklardan ücretsiz onarım hakkını seçmesi durumunda satıcı; işçilik masrafı, değiştirilen parça bedeli ya da başka herhangi bir ad altında hiçbir ücret talep etmeksizin malın onarımını yapmak veya yaptırmakla yükümlüdür. Tüketici ücretsiz onarım hakkını üretici veya ithalatçıya karşı da kullanabilir. Satıcı, üretici ve ithalatçı tüketicinin bu hakkını kullanmasından müstesilsen sorumludur.
- 5)Tüketicinin, ücretsiz onarım hakkını kullanması halinde malın;
-Garanti süresi içinde tekrar arızalanması,
-Tamiri için gereken azami sürenin aşılması,
-Tamirinin mümkün olmadığını, yetkili servis istasyonu, satıcı, üretici yada ithalatçı tarafından bir raporla belirlenmesi durumlarında;
tüketici malın bedel iadesini, ayıp oranında bedel indirimini veya imkân varsa malın ayıpsız misli ile değiştirilmesini satıcıdan talep edebilir.
Satıcı, tüketicinin talebini reddedemez. Bu talebin yerine getirilmemesi durumunda satıcı, üretici ile ithalatçı müstesilsen sorumludur.
- 6)Malın tamir süresi 20 iş gününü geçemez. Bu süre garanti süresi içinde mala ilişkin arızanın yetkili servis istasyonuna veya satıcıya bildirim tarihi tarihinde, garanti süresi dışında ise malın yetkili servis istasyonuna teslim tarihinden itibaren başlar. Malın arızasının 10 iş günü içerisinde giderilmemesi halinde, üretici veya ithalatçı; malın tamiri tamamlanuncaya kadar, benzer özelliklere sahip başka bir malı tüketicinin kullanımına tahsis etmek zorundadır. Malın garanti süresi içerisinde arızalanması durumunda, tamirde geçen süre garanti süresine eklenebilir.
- 7)Malın kullanma kılavuzunda yer alan hususlara aykırı kullanılmasından kaynaklanan arızalar garanti kapsamı dışındadır.
- 8)Tüketici, garantiden doğan haklarının kullanılmasında ilgili olarak çıkabilecek uyumsuzluklarda yerleşim yerinin bulunduğu veya tüketici işleminin yapıldığı yerdeki Tüketici Hakem Heyetine veya Tüketici mahkemesine başvurabilir.
- 9)Satıcı tarafından bu Garanti Belgesinin verilmemesi durumunda, tüketici Ticaret Bakanlığı Tüketicinin Korunması ve Piyasa Gözetimi Genel Müdürlüğüne başvurabilir.

Üretici veya İthalatçı Firmanın:

Unvanı: Arçelik A.Ş.
Adresi: Arçelik A.Ş. Karaağaç Caddesi No:2-6,
34445, Söğütözü / İSTANBUL
Telefonu: (0-216) 585 8 888
Faks: (0-216) 423 23 53
web adresi: www.grundig.com.tr

Malın

Markası: Grundig
Cinsi: Filtre kahve makinesi
Modeli: KM 7680
Seri No:
Garanti Süresi: 2 YIL
Azami Tamir Süresi: 20 İş günü

GENEL MÜDÜR

Hakan Beygel

Arçelik A.Ş.

GENEL MÜDÜR YRD.

Adnan

Satıcı Firmanın:

Unvanı:
Adresi:
Telefonu:
Faks:
e-posta:

Fatura Tarih ve Sayısı:
Teslim Tarihi ve Yeri:
Yetkilinin İmzası:
Firmanın Kaşesi:

Bu bölümü, ürünü aldığımız Yetkili Satıcı imzalayacak ve kaşeleyecektir.

SÉCURITÉ ET INSTALLATION

Veillez lire attentivement le présent manuel d'utilisation avant d'utiliser cet appareil ! Respectez toutes les consignes de sécurité pour éviter des dommages dus à une mauvaise utilisation !

Conservez le manuel d'utilisation car vous pourriez en avoir besoin ultérieurement. Au cas où cet appareil change de propriétaire, remettez également le manuel d'utilisation au nouveau bénéficiaire.

- Cet appareil est conçu uniquement pour un usage domestique. Il n'est pas conçu pour un usage professionnel.
- N'utilisez pas l'appareil dans la salle de bain.
- Assurez-vous que la tension de secteur figurant sur la plaque signalétique correspond à votre alimentation secteur locale. Le seul moyen de déconnecter l'appareil de l'alimentation est de retirer la fiche d'alimentation électrique de la prise de courant murale.
- Pour plus de protection, l'appareil doit également être branché à un dispositif de courant résiduel domestique d'une valeur nominale ne dépassant pas 30 mA. Demandez conseil à votre électricien.
- N'immergez pas l'appareil, le câble d'alimentation ou la prise d'alimentation électrique dans de l'eau ou tout autre liquide. Ne maintenez pas l'appareil sous l'eau courante et ne nettoyez aucune pièce au lave-vaisselle. Seuls le porte-filtre et la Verseuse ébréchée peuvent être nettoyés sur l'étagère supérieur du lave-vaisselle ou avec de l'eau et du liquide vaisselle.
- Débranchez la prise d'alimentation après avoir utilisé l'appareil, avant de le nettoyer, avant de quitter la pièce ou si un problème se produit. Évitez de débrancher l'appareil en tirant sur le câble.
- Ne pincez ou ne courbez pas le cordon d'alimentation et ne le laissez pas frotter contre des bords saillants pour éviter de l'endommager.

SÉCURITÉ ET INSTALLATION

- Éloignez-le des surfaces brûlantes et des flammes nues.
- N'utilisez pas de cordon prolongateur avec l'appareil.
- N'utilisez jamais l'appareil si le câble d'alimentation ou l'appareil lui-même est endommagé.
- Nos appareils électroménagers GRUNDIG répondent aux normes de sécurité en vigueur. Par conséquent, si l'appareil ou le cordon d'alimentation est endommagé, vous devez le faire réparer ou remplacer par un centre de maintenance autorisé afin d'éviter tout danger. Des réparations défectueuses et non professionnelles peuvent être sources de danger et de risque pour l'utilisateur.
- N'ouvrez en aucun cas l'appareil. Aucune réclamation au titre de la garantie ne sera acceptée pour les dégâts résultants d'une manipulation incorrecte.
- Tenez toujours l'appareil et son cordon hors de la portée des enfants âgés de moins de 8 ans.
- Cet appareil peut être utilisé par des enfants de 8 ans et plus et des personnes dont les capacités physiques, sensorielles ou mentales sont réduites ou n'ayant pas suffisamment d'expérience ou de connaissances si une personne chargée de la sécurité les surveille ou leur apprend à utiliser le produit en toute sécurité et en étant conscients des dangers y afférents. Les enfants ne doivent pas jouer avec cet appareil. Le nettoyage et l'entretien d'utilisation ne doivent pas être effectués par des enfants sans surveillance.
- Avant et après la première utilisation de l'appareil, nettoyez soigneusement toutes les pièces en contact avec de l'eau ou du café. Reportez-vous aux informations fournies dans la section « Nettoyage et entretien ».
- Séchez l'appareil et tous ses composants avant de les brancher sur le secteur et d'y ajouter les accessoires.

SÉCURITÉ ET INSTALLATION

- Ne faites jamais fonctionner, ni n'installez aucun composant de cet appareil au-dessus ou à proximité de surfaces chaudes comme celles du brûleur à gaz, de la plaque chauffante ou du four chaud.
- N'utilisez pas l'appareil pour un autre usage que celui pour lequel il a été prévu. La cafetière est conçue pour préparer du café. N'utilisez pas l'appareil pour chauffer d'autres liquides, des nourritures en conserve, en pot et en bouteille.
- Toute utilisation inappropriée peut entraîner des blessures.
- Ne jamais utiliser l'appareil à proximité de combustibles, de matières ou de lieux inflammables.
- Faites fonctionner l'appareil uniquement avec les éléments fournis.
- Évitez d'utiliser l'appareil avec des mains mouillées ou humides.
- Utilisez toujours l'appareil sur une surface stable, plate, propre, sèche et non glissante.
- Assurez-vous qu'il n'y a aucun danger de tension accidentelle sur le câble d'alimentation ou que quelqu'un puisse se prendre les pieds dedans lorsque l'appareil est en marche.
- Placez l'appareil de manière à ce que la prise soit toujours accessible.
- Évitez tout contact avec les surfaces brûlantes et tenez la verseuse en verre uniquement par la poignée pour éviter tout risque de brûlure. La verseuse en verre devient brûlante lors de l'utilisation.
- Ne déplacez pas l'appareil tant que des liquides chauds sont dans la verseuse en verre ou si l'appareil est toujours chaud.
- N'ouvrez pas le couvercle ou le porte-filtre pendant le processus de préparation.
- Ne remplissez jamais l'appareil au-dessus du niveau maximum indiqué. Si l'appareil est rempli au-dessus du niveau maximum, l'eau est évacuée de l'appareil par un système de sécurité.

SÉCURITÉ ET INSTALLATION

- Ne faites pas fonctionner l'appareil si la préparation ou la conservation du café chaud ne sont pas nécessaires.
- Ne remplissez l'appareil qu'avec de l'eau potable froide et fraîche.
- Cet appareil ne doit pas être utilisé avec une minuterie extérieure ou un système de télécommande séparé.
- Versez l'eau doucement dans le réservoir.
- En cas d'éclaboussure lors du remplissage, vérifiez que la verseuse en verre et la plateforme de chauffage sont secs.
- Utilisez la verseuse en verre uniquement avec la cafetière.
- Ne faites jamais fonctionner l'appareil sans eau à l'intérieur.
- N'utilisez pas de verseuse en verre ébréchée ou dont la poignée est abîmée ou présente du jeu.
- Les fentes d'aération favorisent l'échappement de la vapeur. Évitez d'obstruer les fentes d'aération avec tout objet lorsque l'appareil est en marche.
- Lorsque vous utilisez la cafetière, évitez de la placer dans une armoire.
- Le nettoyage et l'entretien de l'appareil ne doivent pas être effectués par des enfants laissés sans surveillance.

Cher client,

Félicitations pour l'achat de votre nouvelle cafetière GRUNDIG Coffee Maker KM 7680.

Veuillez lire attentivement les recommandations ci-après pour pouvoir profiter au maximum de la qualité de votre produit Grundig pendant de nombreuses années à venir.

Une approche responsable !



GRUNDIG est attaché à des conditions de travail négociées sur contrat avec des salaires équitables pour les employés internes et les fournisseurs. Nous attachons également une grande importance

à l'utilisation efficace des matières brutes avec une constante réduction des déchets de plusieurs tonnes de plastique chaque année. En outre, tous nos accessoires sont disponibles au moins 5 ans.

Pour un avenir valant la peine d'être vécu.

Grundig.

Commandes et pièces

Voir l'image en page 3.

- A** Réservoir anti-éclaboussure
- B** Couvercle du réservoir d'eau / Couvercle du porte-filtre
- C** Indicateur du niveau / Réservoir à eau
- D** Bouton d'arôme
- E** Bouton de programmation
- F** Bouton d'allumage automatique
- G** Affichage
- H** Bouton de réglage pour les heures
- I** Bouton de réglage pour les minutes
- J** Bouton Marche/Arrêt
- K** Verseuse en verre
- L** Plaque chauffante
- M** Unité d'enroulement de câble
(sous le bloc moteur)

Accessoires

- N** Porte-filtre anti-goutte
- O** Cuillère de mesure du café

Préparation

Attention

- Première utilisation: Faites fonctionner l'appareil sans ajouter de café au moins 4 fois.

Préparation du café

Remarques

- La quantité de café préparé sera d'un volume inférieur de 10% par rapport au volume d'eau initial, le reste étant absorbé par le marc de café et le filtre. Les niveaux de la verseuse en verre sont indiqués en tasses de café, par exemple 4 = 4 tasses. Pour un café de bon goût, nous vous conseillons d'utiliser la machine avec au moins 4 tasses.
- N'utilisez que de l'eau potable propre, froide et fraîche.
- Un orifice d'écoulement est situé à l'arrière du réservoir d'eau pour empêcher de dépasser la capacité de la cafetière. Si vous ajoutez trop d'eau, elle s'écoulera par l'arrière de l'appareil.
- N'utilisez qu'un filtre en papier à la fois. Vérifiez que le filtre en papier ne se plie ou ne se courbe pas.

Attention

- Si le porte-filtre **N** n'est pas fermé ou le broc en verre **K** n'est pas bien en place, la fonction anti-goutte ne fonctionnera pas correctement. Il pourrait y avoir débordement d'eau ou de café brûlant.

Remarques

- Le processus de préparation peut être arrêté à tout moment en appuyant à nouveau sur le bouton Marche/arrêt **J**.
- L'appareil est équipé d'un anti-goutte se trouvant sous le porte-filtre **N** et vous permet d'enlever brièvement le broc en verre **K** pour verser le café avant que l'eau ait fini de circuler dans la machine.
- Les fentes d'aération favorisent l'échappement de la vapeur. Évitez d'obstruer les fentes d'aération avec tout objet lorsque l'appareil est en marche.

- La machine à café dispose d'une fonction de maintien de chaleur permettant de faire du café chaud pendant une période allant jusqu'à 30 minutes, lorsque la machine est en marche. Suivant les directives relatives au design écologique, la machine s'arrêtera automatiquement après cette période.
 - Si vous n'utilisez pas la fonction de maintien de chaleur, arrêtez l'appareil à l'aide du bouton Marche/Arrêt.

Attention

- Veillez à placer le broc en verre **K** sur la plaque chauffante **L** rapidement (max. 30 secondes). Sinon, le café pourrait déborder du filtre. Si vous souhaitez utiliser la verseuse en verre pendant plus de 30 secondes, éteignez l'appareil.
 - Ne retirez jamais le porte-filtre **N** lors du processus de préparation, même si l'eau ne s'écoule pas du filtre. De l'eau ou du café brûlant peut s'écouler du porte-filtre et entraîner des brûlures.
 - Si l'eau ou le café ne s'écoule pas du porte-filtre **N** après quelques secondes alors que le broc en verre **K** est bien en place débranchez immédiatement l'appareil et attendez 10 minutes avant d'ouvrir et de vérifier le porte-filtre **N**.
 - Lorsque le processus de préparation se termine et que l'indicateur du niveau d'eau avec la marque "10" est vide, il reste du liquide chaud dans le porte-filtre **N**. Attendez quelques minutes pour permettre au liquide restant de s'écouler dans la verseuse en verre **K**.
- ### Remarques
- Laissez l'appareil refroidir au moins 15 minutes entre chaque préparation.

- Pour obtenir un meilleur arôme, servez-vous du bouton arôme **[D]** qui active un traitement unique, renforçant ainsi la saveur et l'arôme de votre café. Pour obtenir une saveur si intense, la cafetière opère à travers une série de cycles continus. Ce procédé spécial de sature progressivement le marc de café, afin d'en tirer la meilleure saveur et un arôme unique.

Conseils et astuces

- Utilisez de l'eau adoucie ou filtrée pour empêcher la formation de calcaire.
- Conservez le café non utilisé dans un endroit frais et sec. Après avoir ouvert un paquet de café, refermez-le bien pour garder sa fraîcheur.
- Ne réutilisez pas les résidus de café dans le filtre pour ne pas perdre en arôme.
- Réchauffer le café n'est pas recommandé car le café obtient son arôme maximal immédiatement après la préparation.

Bouton d'arôme

Remarque

- L'appareil est doté d'un bouton permettant d'intensifier l'arôme du café.

Préparation automatique

Remarque

- Pour utiliser la fonction de préparation automatique, vous devez d'abord régler l'horloge.

Réglage de l'horloge

- 1 Appuyez sur le bouton de réglage des heures **[H]** pour régler l'heure actuelle.
- Appuyez sur le bouton et maintenez-le enfoncé pour faire avancer les chiffres rapidement.
- 2 Appuyez sur le bouton de réglage des minutes **[I]** pour régler les minutes actuelles.
- Appuyez sur le bouton et maintenez-le enfoncé pour faire avancer les chiffres rapidement.

Réglage de la fonction de préparation

- 1 Suivez les étapes 1 à 2 de la rubrique "Préparation du café".
- 2 Appuyez le bouton Program **[E]** pour régler l'heure de préparation automatique souhaitée.
- Le bouton de programmation s'allume.
- 3 Réglez l'heure à laquelle vous souhaitez que l'appareil commence la préparation à l'aide des boutons de réglage des heures **[H]** et des minutes **[I]**.

Remarque

- Pour vérifier l'heure de démarrage de la préparation automatique, appuyez simplement sur le bouton Program **[E]**. L'heure définie s'affiche pendant quelques secondes sur l'écran **[G]**. L'affichage revient automatiquement à l'heure actuelle.

- 4 Appuyez sur le bouton Auto on **[F]**.

- Le bouton Auto on **[F]** s'allume.

- 5 La cafetière lancera automatiquement la préparation à l'heure pré-réglée.

Remarques

- Lorsque la préparation commence, le bouton Auto on **[F]** s'éteint et le bouton Marche/Arrêt **[J]** s'allume, pour indiquer que la cafetière fonctionne.

- Pour arrêter la fonction de préparation automatique, appuyez simplement sur le bouton Auto on **[K]** à nouveau. Le voyant s'éteint.

- 6 Retirez le broc en verre **[K]** de la plaque chauffante **[L]**, dès que la préparation est achevée et que le broc en verre **[H]** est rempli. Le café est prêt.

- 7 Pour mettre l'appareil hors tension, appuyez sur le bouton Marche/Arrêt **[J]**.

Remarque

- Pour obtenir un meilleur arôme, servez-vous du bouton arôme **[D]** qui active un traitement unique, renforçant ainsi la saveur et l'arôme de votre café. Pour obtenir une saveur si intense, la cafetière opère à travers une série de cycles continus.

Nettoyage et entretien

Attention

- N'utilisez jamais d'essence, de solvants ou de nettoyants abrasifs, d'objets métalliques ou de brosses dures pour nettoyer l'appareil.
- Ne jamais introduire l'appareil ou le câble d'alimentation dans de l'eau ou tout autre liquide.

Remarque

- Avant d'utiliser l'appareil après le nettoyage, séchez soigneusement tous les éléments l'aide d'un chiffon doux ou d'une serviette en papier.

Détartrage de l'appareil

Le détartrage allonge la vie de votre appareil. Détartrez votre cafetière au moins 4 fois par an. La durée dépend de la dureté de l'eau de votre région. Plus l'eau est dure, plus vous devez détartrer l'appareil souvent.

- 1 Achetez un détartréur adapté dans une boutique spécialisée. Renseignez-vous en précisant le nom de l'appareil.
- 2 Avant de commencer le détartrage, lisez attentivement les consignes sur l'emballage de la solution de détartrage. Si les instructions du fabricant diffèrent de celles mentionnées ci-dessous, suivez les instructions du fabricant.

Remarque

- Vous pouvez aussi utiliser du vinaigre blanc et du jus de citron à la place d'une solution de détartrage disponible dans le commerce.
- 3 Remplissez le réservoir d'eau jusqu'au signe 10 et ajoutez le produit de détartrage. Proportions : 4 mesures d'eau pour 1 mesure de détartrant.
 - 4 Allumez l'appareil et laissez environ une grande tasse de café pleine circuler dans l'appareil.
 - 5 Éteignez l'appareil.
 - 6 Laissez le mélange tremper environ 15 minutes.
 - 7 Répétez les étapes 4 à 6.

8 Allumez maintenant l'appareil et laissez le mélange circuler.

9 Remplissez le réservoir d'eau avec de l'eau potable froide et fraîche et faites circuler l'eau à l'intérieur.

10 Répétez l'étape 9 quatre fois.

11 Vous pouvez maintenant recommencer à préparer du café.

Rangement

Veillez conserver soigneusement votre appareil si vous ne comptez pas l'utiliser pendant une période prolongée. Veillez également à ce qu'il soit débranché et entièrement sec.

Conservez-le dans un lieu frais et sec. Assurez-vous de tenir l'appareil hors de portée des enfants.

Conformité avec la directive DEEE et mise au rebut des déchets :

Ce produit est conforme à la directive DEEE (2012/19/UE) de l'Union européenne). Ce produit porte un symbole de classification pour la mise au rebut des équipements électriques et électroniques (DEEE).



Ce symbole indique que ce produit ne doit pas être jeté avec les déchets ménagers à la fin de sa vie utile. Les appareils usagés doivent être retournés au point de collecte officiel destiné au recyclage des appareils électriques et électroniques. Pour trouver ces systèmes de collecte, veuillez contacter les autorités locales ou le détaillant auprès duquel vous avez acheté le produit. Chaque ménage joue un rôle important dans la récupération et le recyclage des appareils ménagers usagés. L'élimination appropriée des appareils usagés aide à prévenir les conséquences négatives potentielles pour l'environnement et la santé humaine.

INFORMATIONS

Conformité avec la directive LdSD :

L'appareil que vous avez acheté est conforme à la directive LdSD (2011/65/UE) de l'Union européenne. Il ne comporte pas les matériels dangereux et interdits mentionnés dans la directive.

Information sur l'emballage



L'emballage du produit est composé de matériaux recyclables, conformément à notre réglementation nationale. Ne jetez pas les éléments d'emballage avec les déchets domestiques et autres déchets. Déposez-les dans un des points de collecte d'éléments d'emballage que vous indiquera l'autorité locale dont vous dépendez.

Données techniques



Alimentation :

220 - 240 V ~, 50-60 Hz

Puissance : 1000 W

Modifications relatives à la technique et à la conception réservées.



Pour la mise en service, l'utilisation générale et le nettoyage, veuillez respecter les instructions figurant aux pages 4-5 du présent manuel d'utilisation.

SEGURIDAD Y PREPARACIÓN

Lea este manual de instrucciones detenidamente antes de utilizar el aparato. Siga todas las instrucciones de seguridad para evitar daños debidos a un uso indebido.

Guarde el manual de instrucciones como referencia para el futuro. Si le entrega el aparato a un tercero, incluya también el presente manual de instrucciones.

- Este aparato está diseñado exclusivamente para su uso doméstico. No está diseñado para uso profesional en:
 - áreas de cocina para empleados en tiendas, oficinas y otros ambientes de trabajo;
 - granjas;
 - por clientes en hoteles, moteles y otros ambientes de tipo residencial;
 - alojamientos a media pensión.
- No utilice el aparato en el baño.
- Compruebe que la tensión indicada en la placa de datos se corresponda con la de la red de alimentación de su domicilio. La única manera de desconectar el aparato de la red de alimentación eléctrica consiste en desenchufarlo de la toma de la pared.
- Para una mayor protección, conecte el aparato intercalando un fusible diferencial doméstico cuya corriente de disparo sea de 30 mA como máximo. Consulte a un electricista.
- No sumerja el aparato, el cable eléctrico o el enchufe en agua ni en ningún otro líquido. Tampoco lo sumerja bajo un chorro del agua ni lave sus piezas en el lavavajillas. Solo la cesta del filtro y la jarra de vidrio pueden lavarse sin problemas en la cesta superior del lavavajillas o con agua y jabón.
- Desconecte el cable de corriente tras utilizar el aparato, antes de limpiarlo, antes de salir de la estancia en la que se encuentre o en caso de avería. No desconecte el enchufe tirando del cable.

SEGURIDAD Y PREPARACIÓN

- No aplaste ni doble el cable de alimentación, ni deje que roce en bordes afilados para evitar cualquier daño.
- Mantenga el cable de corriente alejado de superficies calientes y llamas abiertas.
- No utilice cables alargadores para conectar el aparato.
- No utilice jamás el aparato si observa daños en él o en el cable de corriente.
- Los electrodomésticos GRUNDIG cumplen con todas las normas de seguridad aplicables; por esta razón, si el cable de alimentación está dañado, para evitar cualquier peligro deberá ser reparado o sustituido por un servicio técnico autorizado. Los trabajos de reparación deficientes o realizados por personal no cualificado puede ser peligrosos y entrañar riesgos para el usuario.
- Mantenga siempre el aparato y el cable fuera del alcance de niños menores de 8 años.
- No desmonte el aparato bajo ninguna circunstancia. No se admitirá reclamación de garantía alguna por daños causados por un manejo inadecuado.
- Mantenga siempre el electrodoméstico y el cable fuera del alcance de los niños menores de 8 años.
- Pueden usar el aparato los niños a partir de 8 años y las personas con las capacidades físicas, sensoriales lo hagan bajo supervisión o hayan recibido instrucciones para un uso seguro y comprendan los riesgos implicados. No deje que los niños jueguen con el aparato, ni que lleven a cabo su limpieza o mantenimiento sin vigilancia.
- Antes y después de utilizar el aparato por primera vez, limpie con cuidado todas las piezas que entren en contacto con el agua o el café. Para más detalles, consulte la sección "Limpieza y cuidados».
- Seque el aparato y todos los accesorios antes de conectarlo a la red de alimentación y antes de acoplarle las piezas.

SEGURIDAD Y PREPARACIÓN

- No utilice este aparato ni coloque ninguna de sus piezas sobre superficies calientes tales como quemadores de gas, placas u hornos calientes, o cerca de ellas.
- No utilice el aparato para otros fines distintos de su uso previsto. La cafetera está diseñada para preparar café. No la utilice para calentar ningún otro líquido o alimentos envasados en latas, frascos o botellas.
- Cualquier mal uso puede provocar lesiones físicas.
- No utilice el aparato en lugares con materiales u objetos combustibles o inflamables, o cerca de ellos.
- Utilice el aparato solo con las piezas suministradas.
- No utilice el aparato con las manos mojadas o húmedas.
- Utilice el aparato sobre una superficie estable, plana, limpia y no deslizante.
- Asegúrese de que no exista peligro de que pueda tirarse accidentalmente del cable de corriente o de que alguien tropiece con él mientras el aparato esté en uso.
- Coloque siempre el aparato de forma que el enchufe quede a mano.
- Evite el contacto con las superficies calientes y sujete la jarra de vidrio únicamente por el asa, ya que existe riesgo de sufrir quemaduras. La jarra de vidrio se pone caliente durante el uso.
- No mueva el aparato mientras esté caliente o la jarra de vidrio contenga líquido caliente.
- No abra la tapa o la cesta del filtro mientras el aparato esté haciendo café.
- Nunca rebase el indicador de nivel máximo del depósito. Si el agua rebasa el nivel máximo, será evacuada de forma segura por un desagüe.
- Nunca utilice el aparato si no es necesario preparar café o mantenerlo caliente.
- Utilice únicamente agua potable fría en el aparato.
- Desenchufe siempre el aparato antes de llenar el depósito con agua.

SEGURIDAD Y PREPARACIÓN

- Este aparato no debe utilizarse con ningún temporizador externo o sistema de control remoto independiente.
- Vierta agua en el depósito de agua con cuidado.
- En caso de que salpique agua, asegúrese de que tanto la jarra de vidrio como la plataforma de calentamiento estén secos.
- Use la jarra de vidrio únicamente con la cafetera.
- Nunca haga funcionar el aparato con el depósito de agua vacío.
- No utilice la jarra de vidrio si está resquebrajada o su asa no está firmemente sujeta.
- La cafetera no se colocará en un armario cuando esté en uso.
- La limpieza y mantenimiento del usuario no deben ser realizados por niños sin supervisión.

REFERENCIA RÁPIDA

Estimado cliente:

Le felicitamos por la compra de su nueva cafetera GRUNDIG KM 7680.

Le rogamos lea con atención las siguientes notas de uso para disfrutar al máximo de la calidad de este producto Grundig durante muchos años.

Una estrategia responsable



GRUNDIG aplica condiciones de trabajo sociales acordadas por contrato y con salarios justos tanto a sus propios empleados como a los proveedores, y damos una gran importancia al uso eficiente

de las materias primas con una reducción continua de residuos de varias toneladas de plástico al año. Además, todos nuestros accesorios están disponibles por lo menos durante cinco años.

Para un futuro mejor.

Grundig.

Controles y piezas

Vea la ilustración de la pág. 3.

- A** Recipiente antisalpicaduras
- B** Tapa del depósito de agua / Tapa de la cesta del filtro
- C** Indicador del nivel de agua / Depósito de agua
- D** Botón de aroma
- E** Botón de programa
- F** Función de preparación automática
- G** Pantalla
- H** Botón de ajuste de las horas
- I** Botón de ajuste de los minutos
- J** Interruptor de encendido/apagado
- K** Jarra de vidrio
- L** Placa de calentamiento
- M** Unidad de recogida del cable
(bajo la base)

Accesorios

- N** Cesta del filtro antigoteo
- O** Cuchara dosificadora de café

Preparación

Atención

- Primer uso: haga funcionar el aparato sin añadir café un mínimo de 4 veces.

Preparación de café

Notas

- La cantidad de café preparado será un 10% menor que la cantidad de agua vertida en el depósito, debido a la absorción de agua del café molido y el filtro. La escala de la jarra de vidrio indica el número de tazas de café; es decir, 4 = 4 tazas. Para que el café tenga el mejor gusto, se recomienda usar el aparato para preparar un servicio de al menos 4 tazas de café.
- Utilice únicamente agua potable fría en el aparato.
- El depósito de agua tiene en su parte trasera un orificio de goteo para evitar que el agua rebase la capacidad de la cafetera. Si añade demasiada agua, goteará por la parte trasera del aparato.
- Use un único filtro de papel por vez. Asegúrese de que el filtro de papel no quede torcido ni doblado.

Atención

- Si la cesta del filtro **[N]** no está cerrada o la jarra de vidrio **[K]** no está bien colocada, la función antigoteo no funcionará correctamente, lo que podría provocar que el agua o el café calientes rebosaran.

Notas

- Puede detener el proceso de preparación de café en cualquier momento pulsando de nuevo el botón de encendido/apagado **[J]**.
- El aparato dispone de un dispositivo antigoteo ubicado debajo de la cesta del filtro **[N]** que le permite retirar durante unos instantes la jarra de vidrio **[K]** para servir café antes de que el agua complete su circuito por el interior de la máquina.

- La máquina de café tiene una función para mantener el calor y puede mantener caliente el café preparado hasta 30 minutos cuando se enciende la máquina. De acuerdo con las directrices de diseño ecológico, la máquina se apaga sola automáticamente transcurrido este tiempo.

Atención

- Asegúrese de volver a colocar la jarra de vidrio **[K]** en la placa de calentamiento **[L]** lo antes posible (máx. 30 segundos). De lo contrario, el café ya preparado contenido en el filtro podría rebosar. Si desea usar la jarra de vidrio durante más de 30 segundos, apague el aparato.
 - Si no va a usar la función de mantenimiento de calor, apague el aparato con el botón de Encendido/Apagado.
- Jamás retire la cesta del filtro **[N]** mientras la unidad esté preparando café, incluso aunque no quede agua en el depósito. La cesta del filtro podría derramar agua o café muy calientes que podrían causar quemaduras.
- Si transcurridos varios segundos no sale agua ni café de la cesta del filtro **[N]** con la jarra de vidrio **[K]** correctamente colocada en su sitio, desenchufe inmediatamente la unidad y espere 10 minutos antes de abrir y comprobar la cesta del filtro **[N]**.
- Una vez finalizar el proceso de preparación de café y el indicador de nivel de agua con marca 10 **[E]** esté vacío, la cesta del filtro **[N]** aún contendrá agua caliente. Espere unos minutos a que el líquido restante gotee a la jarra de vidrio **[K]**.

Notas

- Espere al menos 15 minutos a que el aparato se enfríe entre preparación y preparación.
- Para obtener un mejor aroma, pulse el botón de aroma **[D]**, que activa un proceso exclusivo de preparación de café que potencia el sabor y el aroma de su café. Para ello, la cafetera aplica un proceso que consta de varios ciclos continuos. Este proceso especial de liberación temporizada satura el poso gradualmente para obtener el mejor sabor y aroma.

FUNCIONAMIENTO

Consejos prácticos

- Utilice agua ablandada o filtrada para evitar la acumulación de cal.
- Guarde el café que no haya usado en un lugar fresco y seco. Una vez abierto un paquete de café, ciérrelo lo más herméticamente posible para que conserve su frescura.
- No reutilice el poso de café del filtro, ya que el aroma será considerablemente menor.
- No se recomienda recalentar el café, ya que el máximo aroma se obtiene inmediatamente después de su preparación.

Botón de aroma

Nota

- El aparato está equipado con un botón para intensificar el aroma del café.

Preparación automática de café

Nota

- Para poder utilizar la función de preparación automática de café, antes debe poner en hora el reloj de la unidad.

Ajuste del reloj

- 1 Pulse el botón de ajuste de las horas **[H]** para ajustar las horas.
 - Mantenga pulsado el botón para que el número se incremente con rapidez.
- 2 Pulse el botón de ajuste de los minutos **[I]** para ajustar los minutos.
 - Mantenga pulsado el botón para que el número se incremente con rapidez.

Ajuste de la función de preparación automática

- 1 Siga las indicaciones de la sección "Preparación de café", puntos 1 al 7.

- 2 Pulse el botón de programa **[E]** para ajustar la hora a la que desee que se inicie la preparación automática de café.
 - El botón de programa se ilumina.
- 3 Ajuste la hora a la que desee que se inicie la preparación automática mediante los botones de ajuste de las horas **[H]** y de ajuste de los minutos **[I]**.

Nota

- Para comprobar la hora de inicio del proceso de preparación automática de café, pulse el botón de programa **[E]**. La hora ajustada aparecerá en pantalla durante unos segundos en la pantalla **[G]**. La hora actual volverá a aparecer al cabo de unos instantes.
- 4 Pulse el botón de preparación automática **[F]**.
 - El botón de preparación automática **[F]** se iluminará.
 - 5 La cafetera empezará a preparar café de forma automática a la hora fijada.

Notas

- Cuando el ciclo de preparación de café dé comienzo, el botón de preparación automática **[F]** se apagará y el botón de encendido/apagado **[J]** se encenderá para indicar que la cafetera está en funcionamiento.
 - Para desactivar la función de preparación automática de café, pulse de nuevo el botón de preparación automática **[K]**. La luz se apaga.
- 6 Retire la jarra de vidrio **[K]** de la placa de calentamiento **[L]** tan pronto como el proceso de preparación de café haya finalizado y la jarra de vidrio **[H]** esté llena. El café está listo.
 - 7 Para apagar la unidad, pulse el botón de encendido/apagado **[J]**.

Nota

- Para obtener un mejor aroma, pulse el botón de aroma **[D]**, que activa un proceso exclusivo de preparación de café que potencia el sabor y el aroma de su café. Para ello, la cafetera aplica un proceso que consta de varios ciclos continuos.

Limpieza y cuidados

Atención

- No utilice alcohol, acetona, petróleo, disolventes, limpiadores abrasivos, objetos metálicos o cepillos duros para limpiar el aparato.
- Nunca sumerja el aparato o el cable de alimentación en agua o cualquier otro líquido.

Nota

- Antes de utilizar de nuevo el aparato tras una limpieza, seque con cuidado todas las piezas con un paño o una servilleta de papel suave.

Descalcificación del aparato

La descalcificación prolonga la vida útil del aparato. Descalcifique la cafetera al menos 4 veces al año. El periodo depende de la dureza del agua de su domicilio. Cuanto más dura sea el agua, más a menudo debe descalcificarse el aparato.

- 1 Compre un descalcificador adecuado en una tienda especializada. Indique el tipo de aparato.
- 2 Antes de iniciar el proceso de descalcificación, lea atentamente las instrucciones del envase de la solución descalcificadora. En caso de que las instrucciones del fabricante de la solución descalcificadora entren en contradicción con lo que aquí se indica, siga las instrucciones del fabricante de la solución descalcificadora.

Nota

- También puede utilizar vinagre con zumo de limón en lugar de un producto descalcificador comercial.
- 3 Llene el depósito de agua hasta la marca 10 y a continuación vierta el descalcificador. Proporción de la mezcla: 4 partes de agua por 1 parte de descalcificador.
 - 4 Ponga en marcha el aparato y deje correr aproximadamente el equivalente a una taza grande de café.

5 Apague el aparato.

6 Deje que la mezcla actúe durante unos 15 minutos.

7 Repita los pasos 4 a 6.

8 A continuación vuelva a poner en marcha el aparato y deje correr la totalidad de la mezcla.

9 Llene el depósito con agua fría potable y deje que corra en su totalidad.

10 Repita el paso 9 cuatro veces.

11 Ahora ya puede volver a preparar café.

Almacenaje

Si no va a utilizar el aparato durante un periodo prolongado de tiempo, guárdelo cuidadosamente. Asegúrese de que el aparato esté desenchufado y completamente seco.

Guarde el aparato en un lugar fresco y seco. Mantenga el aparato fuera del alcance de los niños.

Conformidad con la normativa WEEE y eliminación del aparato al final de su vida útil:

Este producto es conforme con la directiva de la UE sobre residuos de aparatos eléctricos y electrónicos (WEEE) (2012/19/UE). Este producto incorpora el símbolo de la clasificación selectiva para los residuos de aparatos eléctricos y electrónicos (WEEE).



Este símbolo indica que este producto no debe eliminarse con otros desechos domésticos al final de su vida útil. El dispositivo usado debe ser devuelto al punto de recogida oficial para el reciclaje de los dispositivos eléctricos y electrónicos. Para encontrar estos sistemas de recogida, por favor, póngase en contacto con las autoridades locales o con el distribuidor donde se compró el producto. Cada hogar desempeña un papel importante en la recuperación y el reciclaje de los aparatos antiguos. La eliminación adecuada de los aparatos usados ayuda a prevenir las posibles consecuencias negativas para el medio ambiente y la salud humana.

Cumplimiento de la directiva RoHS:

El producto que ha adquirido es conforme con la directiva de la UE sobre la restricción de sustancias peligrosas (RoHS) (2011/65/UE). No contiene ninguno de los materiales nocivos o prohibidos especificados en la directiva.

Información de embalaje



El embalaje del producto está fabricado con material reciclable de acuerdo con las normativas nacionales sobre medio ambiente. No se deshaga del material de embalaje ni de los desechos domésticos o de otro tipo. Llévelos a los puntos de recogida de material de embalaje designados por las autoridades locales.

Datos técnicos



Alimentación: 220 - 240 V ~, 50-60 Hz

Potencia: 1000 W

Queda reservado el derecho a realizar modificaciones técnicas y de diseño.



Pour la mise en service, l'utilisation générale et le nettoyage, veuillez respecter les instructions figurant aux pages 4-5 du présent manuel d'utilisation.

Molimo pažljivo pročitajte ovaj korisnički priručnik prije uporabe uređaja! Slijedite sve sigurnosne upute da biste izbjegli oštećenje zbog nepravilne uporabe!

Sačuvajte korisnički priručnik za kasniju uporabu. Ako se ovaj uređaj daje trećoj strani, mora se predati i ovaj korisnički priručnik.

- Sačuvajte korisnički priručnik za kasniju uporabu. Ako se ovaj uređaj da trećoj strani, mora se predati i korisnički priručnik.

- Ovaj uređaj je namijenjen isključivo za uporabu u domaćinstvima. Nije namijenjen za profesionalnu uporabu u:

- kuhinjama za osoblje u trgovinama, uredima ili drugim radnim okruženjima;

- farmama;

- od strane gostiju hotela, motela, niti drugih tipova smještajnih objekata;

- prenoćištima s noćenjem i doručkom.

- Nikada ne koristite uređaj u kupaonici.

- Pazite da napon napajanja na tipskoj pločici odgovara vašem lokalnom napajanju. Jedini način da otpojite uređaj iz struje je da izvučete utikač iz zidne utičnice.

- Za dodatnu zaštitu, ovaj uređaj se također treba spojiti na osigurač za kućanstva ne jači od 30 mA. Pitajte električara za savjet.

- Ne uranjajte uređaj, kabel napajanja ili utikač u vodu ili druge tekućine. Ne držite ga ispod tekuće vode i ne čistite bilo kakve dijelove u perilici. Samo košara filtra i stakleni vrč se mogu sigurno očistiti na gornjoj polici perilice ili vodom i tekućinom za pranje.

- Isključite utikač nakon uporabe uređaja, prije čišćenja uređaja, prije izlaska iz sobe ili ukoliko dođe do kvara. Ne isključujte uređaj iz struje povlačenjem za žicu.

- Ne stišćite i ne presavijajte kabel napajanja i ne trljajte ga o oštre rubove da biste spriječili bilo kakvu štetu.

- Držite kabel napajanja podalje od vrućih površina i otvorenog plamena.

- Ne koristite produžni kabel s uređajem.
- Nikada nemojte koristiti uređaj ako su kabel napajanja ili uređaj vidljivo oštećen.
- Naši GRUNDIG kućanski aparati zadovoljavaju primjenjive standarde sigurnosti, stoga, ako su uređaj ili kabel napajanja oštećeni, mora ih zamijeniti ili popraviti ovlašteni servis da bi se izbjegle sve opasnosti. Pogrešan ili nekvalificirani popravak može biti opasan i uzrokovati opasnost za korisnika.
- Uvijek držite uređaj i njegov kabel izvan doseg a djece mlađe od 8 godina
- Ne rastavljajte uređaj ni pod kakvim okolnostima. Svi jamstveni zahtjevi će biti odbaceni u slučaju nepravilnog rukovanja.
- Aparat i njegov kabel uvijek držite van dohvata djece mlađe od 8 godina.
- Djeca se ne smiju igrati s uređajem.
- Osušite uređaj i sve dodatke prije spajanja na napajanje i prije dodavanja bilo kakvih dijelova.
- Ovaj uređaj smiju koristiti djeca starija od 8 godina i osobe smanjenih fizičkih, osjetilnih ili mentalnih sposobnosti te osobe bez iskustva i znanja, ako su pod nadzorom ili su im pružene upute za sigurno rukovanje uređajem te razumiju uključene rizike. Čišćenje i održavanje ne smiju provoditi djeca bez nadzora.
- Prije i poslije prve uporabe uređaja pažljivo očistite sve dijelove koji dolaze u kontakt s vodom ili kavom. Sve detalje pročitajte u odjeljku „Čišćenje i održavanje“.
- Nikada ne radite s uređajem i ne stavljajte ga na ili blizu vrućih površina, kao što su plinski plamenik, električni plamenik ili grijana pećnica.
- Ne koristite uređaj ni za što drugo osim za predviđenu uporabu. Kuhalo za kavu je napravljeno za pripremu kave. Ne koristite uređaj za zagrijavanje bilo kakve tekućine, te hrane u konzervama, staklenkama i bocama.

- Nikada nemojte koristiti uređaj na zapaljivim ili eksplozivnim mjestima ili blizu zapaljivih ili eksplozivnih mjesta, materijala i namještaja.
- Nepravilna uporaba može dovesti do ozljede.
- S uređajem radite samo s dostavljenim dijelovima.
- Ne koristite uređaj mokrim rukama.
- Uvijek koristite uređaj na stabilnoj, ravnoj, čistoj, suhoj i protukliznoj površini.
- Pazite da ne postoji opasnost da će se kabel napajanja slučajno povući ili da će netko zapeti o njega dok se uređaj koristi.
- Postavite uređaj na takav način da je utikač uvijek dostupan.
- Izbjegavajte kontakt s toplim površinama i držite staklenu čašu samo za ručku jer postoji opasnost od opekline. Staklena čaša postane topla tijekom uporabe.
- Ne pomičite uređaj dok god je topla tekućina još u staklenom vrču ili dok je uređaj još topao.
- Ne pokrivajte poklopac ili držač za filter tijekom kuhanja.
- Nikada ne puniti uređaj iznad oznake maksimalne razine. Ako je ispunjen iznad maksimalne razine, voda istječe iz uređaja kroz sigurnosni izljev.
- Nikada ne radite s uređajem ako nije potrebno kuhanje kave ili održavanje kave toplom.
- Uređaj puniti samo hladnom i svježom vodom za piće.
- Uređaj ne smije raditi s vanjskim programatorom sa satom ili odvojenim sustavom s daljinskim upravljanjem.
- Koristite stakleni vrč samo s kuhalom za kavu.
- Nikad je uključujte uređaj ako nema vode u njemu.
- Ne koristite napuknuti stakleni vrč ili stakleni vrč s labavom ili oslabljenom drškom.
- Aparat za kavu ne smije se odlagati u kuhinjski element dok je upotrebi.
- Djeca ne smiju obavljati čišćenje i korisničko održavanje bez nadzora.

BRZI PREGLED

Poštovani kupci,

Čestitamo Vam na kupnji vašeg novog GRUNDIG programibilnog kuhala za kavu KM 7680.

Pažljivo pročitajte sljedeće napomene za korisnika da biste puno godina potpuno uživali u vašem kvalitetnom Grundigovom proizvodu.

Odgovoran pristup!



GRUNDIG se usredotočuje na ugovorom određene socijalne radne uvjete s korektnim plaćama za svoje zaposlenike i dobavljače. Također pridajemo veliku važnost učinkovitoj uporabi sirovina sa stalnim smanjenjem otpada od nekoliko tona plastike svake godine. Nadalje, svi naši dodaci dostupni su najmanje 5 godina.

Za budućnost vrijednu življenja.

Grundig.

Kontrole i dijelovi

Pogledajte sliku na 3. stranici.

- A** Spremnik protiv prskanja
- B** Poklopac spremnika za vodu / Poklopac košare za filter
- C** Oznaka razine vode / Spremnik za vodu
- D** Tipka za arome
- E** Tipka programa
- F** Tipka za automatsko uključivanje
- G** Prikaz
- H** Tipka za postavljanje sati
- I** Tipka za postavljanje minuta
- J** Tipka za uključivanje/isključivanje
- K** Stakleni vrč
- L** Ploča za grijanje
- M** Unidad de recogida del cable (bajo la base)

Dodaci

- N** Košara za filter protiv kapanja
- O** Žlica za mjerenje kave

RAD

Priprema

Pažnja

- Prva uporaba: Uključite bez dodavanja kave najmanje 4 puta.

Kuhanje kave

Napomene

- Količina skuhanе kave će biti 10% manja od napunjene vode jer ju apsorbira mljevena kava i filter. Skala na staklenom vrču je označena u šalicama za kavu, npr. 4 = 4 šalice. Za dobar okus kave, preporučuje se da uređaj radi najmanje 4 šalice kave za posluživanje.

- Koristite samo čistu, hladnu i svježу vodu za piće.
- Na stražnjoj strani spremnika za vodu je rupa za kapanje da bi se spriječio prelazak kapaciteta aparata za kavu. Ako dodate previše vode, isteći će sa stražnjeg dijela jedinice.
- Svaki put koristite samo jedan papirni filter. Pazite da se papirni filter je presavija.

Pažnja

- Ako košara filtra **N** nije zatvorena ili stakleni vrč **K** nije pravilno postavljen, funkcija zaustavljanja kapanja neće raditi pravilno. Može uzrokovati prelijevanje tople vode ili tople kave.

Napomene

- Postupak kuhanja se može zaustaviti bilo kada tako da ponovno pritisnete tipku za uključivanje/isključivanje **J**.
- Uređaj je opremljen dijelom za zaustavljanje kapanja koji se nalazi ispod držača filtra **N** i omogućava vam da nakratko uklonite stakleni vrč **K** da ulijete kavu prije završetka prolaska vode kroz stroj.
- Aparat za kavu ima funkciju održavanja topline i kada je uključen, pripremljenu kavu može održati toplom do 30 minuta. U skladu sa smjernicama za ekološki dizajn, aparat će se automatski isključiti nakon isteka ovog vremena.
 - Ako se nećete koristiti funkcijom za održavanje topline, isključite uređaj tipkom za uključivanje/isključivanje.

Pažnja

- Međutim, pazite da brzo stavite stakleni vrč **K** na držač staklenog vrča (najviše 30 sekundi). U suprotnom se kuhana kava može prelići iz filtra. Ako želite koristiti stakleni vrč dulje od 30 sekundi, isključite uređaj.
- Nikada ne izvlačite košaru filtra **N** tijekom kuhanja čak i ako voda ne curi iz filtra. Jako vruća voda ili kava se mogu izliti iz košare i uzrokovati ozljedu.
- Ako voda / kava ne izlaze iz košare filtra **N** nakon nekoliko sekundi kad je stakleni vrč **K** pravilno na mjestu, odmah isključite jedinicu i čekajte 10 minuta prije otvaranja i provjere košare filtra **N**.
- Kada se završi postupak kuhanja i oznaka razine vode **E** je prazna, u košari filtra će još biti tople tekućine **N**. Sačekajte nekoliko minuta dok ostatak tekućine ne iscuri u stakleni vrč **K**.

Napomene

- Pustite da se uređaj hladi najmanje 15 minuta između svakog postupka kuhanja.

- Za bolju aromu, koristite tipku za aromu **D** koja uključuje jedinstveni postupak kuhanja koji pojačava okus i aromu Vaše kave. Da bi postigao ovaj bogati okus, aparat za kavu prolazi kroz nekoliko kontinuiranih ciklusa. Ovaj poseban postupni postupak postupno zasićuje mljevenu kavu da bi izvukao najbolji okus i aromu.

Savjeti

- Da biste spriječili nakupljanje kamenca, koristite meku ili filtriranu vodu.
- Držite neiskorištenu kavu na hladnom, suhom mjestu. Nakon otvaranja paketa kave, čvrsto zatvorite da održite svježinu.
- Nemojte ponovno koristiti talog kave u filtru jer će to smanjiti okus.
- Podgrijavanje kave se ne preporučuje jer kava ima svoj najbolji okus odmah nakon kuhanja.

Tipka za arome

Napomena

- Uređaj ima tipku za pojačavanje arome kave.

Automatsko kuhanje

Napomena

- Da biste koristili funkciju automatskog kuhanja, morate prvo postaviti sat.

Postavljanje sata

- 1 Pritisnite tipku postavki za sate **H** da biste postavili točne sate.
 - Pritisnite i držite tipku da biste brzo povećavali brojeve.
- 2 Pritisnite tipku postavki za minute **I** da biste postavili točne minute.
 - Pritisnite i držite tipku da biste brzo povećavali brojeve.

Postavljanje funkcije automatskog kuhanja

- 1 Pritisnite tipku programa **E** da postavite željeno vrijeme automatskog kuhanja.
 - Tipka programa zaslvijetli.

- Postavite vrijeme u koje želite da Vaš aparat počne s kuhanjem pomoću tipke postavki za sate **[H]** i tipke postavki za minute **[I]**.

Napomena

- Da provjerite vaše vrijeme automatskog kuhanja, jednostavno pritisnite tipku programa **[E]**. Postavljeno vrijeme će nekoliko sekundi biti prikazano na zaslonu **[G]**. Automatski će se vratiti na točno vrijeme.
- Pritisnite tipku za automatsko uključivanje **[F]**.
- Tipka za automatsko uključivanje **[F]** će zasvijetliti.
- Aparat za kavu će automatski početi s kuhanjem u zadano vrijeme.

Napomene

- Kad ciklus kuhanja počne, tipka za automatsko uključivanje **[F]** će se isključiti a tipka za uključivanje/isključivanje **[J]** će zasvijetliti da bi označio da aparat za kavu radi.

- Da biste isključili funkciju automatskog kuhanja, jednostavno ponovno pritisnite tipku za automatsko uključivanje **[K]**. Svjetlo će se isključiti.
- Skinite stakleni vrč **[K]** s ploče za grijanje **[L]**, čim postupak kuhanja prestane a stakleni vrč se **[H]** napuni. Kava je spremna.
- Da biste isključili uređaj, pritisnite prekidač za uključivanje/isključivanje **[J]**.

Napomena

- Za bolju aromu, koristite tipku za aromu **[D]** koja uključuje jedinstveni postupak kuhanja koji pojačava okus i aromu Vaše kave. Da bi postigao ovaj bogati okus, aparat za kavu prolazi kroz nekoliko kontinuiranih ciklusa.

INFORMACIJE

Čišćenje i održavanje

Pažnja

- Za čišćenje uređaja, nikada nemojte koristiti benzin, otapala ili abrazivna sredstva za čišćenje, metalne predmete ili tvrde četke.
- Nikada ne stavljajte uređaj ili kabel napajanja u vodu ili u bilo koju tekućinu.

Napomena

- Prije uporabe uređaja nakon čišćenja, pažljivo osušite sve dijelove mokrom krpom ili papirnatom ručnikom.

Uklanjanje kamenca s uređaja

Uklanjanje kamenca produljuje vijek trajanja vašeg uređaja. Uklanjajte kamenac iz vašeg kuhala za kavu najmanje 4 puta godišnje. Razdoblje uklanjanja kamenca ovisi o tvrdoći vode u vašem području. Što je tvrđa voda, češće se mora uklanjati kamenac s uređaja.

- Kupite odgovarajuće sredstvo za uklanjanje kamenca iz specijalizirane trgovine. Molimo, tražite spomenuvši ime uređaja.
- Prije postupka uklanjanja kamenca, pažljivo pročitajte upute proizvođača sredstva za uklanjanje kamenca. Ukoliko se upute proizvođača razlikuju od dolje navedenih, slijedite upute proizvođača.

Napomena

- Umjesto komercijalno dostupnog sredstva za uklanjanje kamenca, možete također koristiti ocat i limunsku kiselinu.
- Ispunite spremnik za vodu do oznake "10" i dodajte sredstvo za uklanjanje kamenca. Omjer za miješanje: 4 dijela vode prema 1 dijelu sredstva za uklanjanje kamenca.
- Uključite uređaj i pustite da otprilike jedna velika šalica za kavu prođe kroz uređaj.
- Isključite uređaj.
- Pustite da se mješavina natapa oko 15 minuta.

- 7 Ponovite korake 4 – 6.
- 8 Sada uključite uređaj i pustite da cijela mješavina prođe kroz aparat.
- 9 Napunite spremnik za vodu hladnom, svježom pitkom vodom i pustite vodu da prođe kroz aparat.
- 10 Ponovite korak 9 četiri puta.
- 11 Sada možete ponovno kuhati kavu.

Čuvanje

Ako ne planirate koristiti uređaj dulje vrijeme, pažljivo ga odložite. Pobrinite se da je uređaj čist i potpuno suh.

Držite ga na hladnom, suhom mjestu. Pazite da se uređaj nalazi izvan doseg djece.

Usklađenost s Direktivom o električnom i elektroničkom opremom (WEEE) i zbrinjavanju otpada:

Ovaj proizvod usklađen je s EU Direktivom WEEE (2012/19/EU). Ovaj proizvod nosi klasičnu oznaku za električni i elektronski otpad (WEEE).



Ovaj simbol označava da se ovaj proizvod ne smije odlagati zajedno s ostalim kućanskim otpadom na kraju njegovog radnog vijeka. Rabljeni uređaj mora se vratiti na službeno sa-

birno mjesto za recikliranje električnih i elektroničkih uređaja. Da biste pronašli te sustave za prikupljanje, obratite se lokalnim vlastima ili prodavaču gdje je proizvod kupljen. Svako kućanstvo igra važnu ulogu u uporabi i recikliranju starih uređaja. Odogovarajuće odlaganje iskorištenog aparata pomaže u sprečavanju mogućih negativnih posljedica za okoliš i ljudsko zdravlje.

Usklađenost s Direktivom o zabrani uporabe određenih opasnih tvari u električnoj i elektroničkoj opremi (RoHS):

Proizvod koji ste kupili usklađen je s EU Direktivom RoHS (2011/65/EU). Ne sadrži štetne i zabranjene materijale navedene u Direktivi.

Informacije o pakiranju



Ambalaža proizvoda izrađena je od materijala koji se mogu reciklirati u skladu s nacionalnim zakonodavstvom. Nemojte odlagati ambalažu zajedno s kućanskim ili ostalim otpadom. Odnesite ih na odlagališta za ambalažu koja je odredilo lokalno zakonodavstvo.

Tehnički podaci



Napajanje: 220 - 240 V ~, 50-60 Hz
Snaga: 1000 W

Tehničke i dizajnerske izmjene su pridržane.

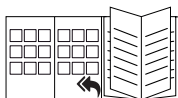

Prilikom puštanja u pogon, opće uporabe i čišćenja obratite pozornost na upute na stranicama 4-5 ovog priručnika.

TURVALLISUUS JA PÄIVITTÄINEN KÄYTTÖ

Lue tämä käyttöopas huolellisesti kokonaan ennen tämän laitteen käyttöä! Noudata kaikkia turvallisuusohjeita, jotta vältetään väärästä käytöstä aiheutunut vahinko!

Säilytä käyttöopas myöhempiä käyttöä varten. Jos tämä laite annetaan jollekin kolmannelle osapuolelle, anna myös käyttöopas uudelle haltijalle.

■ Tämä laite on tarkoitettu ainoastaan kotikäyttöön. Sitä ei ole tarkoitettu ammattikäyttöön:

- henkilökunnan keittiön liikkeissä, toimistoissa tai muissa työpaikkatiloissa;
- maataloilla;
- hotellien, motellien tai muiden yöpymispaikkojen asiakkaiden käyttöön;
- aamiaismajoitukseen.

■ Älä käytä laitetta kylpyhuoneessa.

■ Tarkista, että tyypikilven jännitelukema vastaa paikallista virran syötön jännitettä. Laitteen voi irrottaa kokonaan verkkovirrasta vain irrottamalla pistokkeen pistorasiasasta.

■ Laite on ehdottomasti kytkettävä maadoitettuun pistorasiasaan joka on varustettu vikavirtasuojalla jonka jännite ei ylitä 30mA. Pyydä valtuutetulta sähköasentajalta lisätietoja.

■ Älä upota laitetta, virtajohtoa tai pistoketta veteen tai muihin nesteisiin. Älä pidä laitetta juoksevan veden alla tai puhdistamasta mitään sen osia astianpesukoneessa. Vain suodatinkori ja Termoskannua voidaan puhdistaa astianpesukoneen ylätasolla tai vedellä ja astianpesuaineella.

■ Irrota sähköjohto laitteen käytön jälkeen ennen laitteen puhdistamista, tai jos ilmenee vika. Älä irrota laitetta pistorasiasasta vetämällä sitä johdosta.

■ Älä purista tai taita virtajohtoa ja älä hiero sitä teräviin reunoihin vahingon ehkäisemiseksi.

■ Pidä virtajohto poissa kuumilta pinnoilta ja avotulesta.

■ Älä käytä laitteen kanssa jatkojohtoa.

■ Älä käytä laitetta, jos sen sähköjohto on vahingoittunut.

TURVALLISUUS JA PÄIVITTÄINEN KÄYTTÖ

- GRUNDIG-kotitalouslaitteemme ovat soveltuvien turvallisuusstandardien mukaisia. Jos laite tai virtajohto vahingoittuu, sen korjaaminen tai vaihtaminen on jätettävä valtuutetulle huoltokeskukselle vaarojen välttämiseksi. Väärin tehty tai valtuuttamaton korjaus voi olla vaarallista ja aiheuttaa käyttäjälle vaaraa.
- Pidä laite ja sen virtajohto aina alle 8-vuotiaiden lasten ulottumattomissa.
- Älä purkaa laitetta missään olosuhteissa. Takuuvaatimuksia ei hyväksytä sopimattoman käsittelyn aiheuttamista vahingoista.
- Tätä laitetta voi käyttää 8 vuotiaat ja vanhemmat lapset Lapset eivät saa leikkiä laitteella. Lapset eivät saa suorittaa puhdistusta tai käyttäjän ylläpitoa ilman valvontaa.
- Säilytä aina laite ja sen sähköjohto alle 8-vuotiaiden lasten ulottumattomissa.
- Puhdista kaikki osat jotka joutuvat kosketuksiin veden tai kahvin kanssa huolellisesti, ennen ja jälkeen laitteen ensimmäistä käyttökertaa. Katso tarkempia tietoja osiosta "Puhdistus ja hoito".
- Kuivaa laite ja kaikki sen osat ennen laitteen liittämistä verkovirtaan ja ennen osien liittämistä.
- Älä käytä tai sijoita mitään laitetta kuuman pinnan päälle tai läheisyyteen, kuten kaasukeittimen, sähkökeittimen tai lämmitetyn uunin lähelle.
- Älä käytä laitetta mihinkään muuhun kuin sen käyttötarkoitukseen. Kahvinkeitin on suunniteltu kahvin valmistamiseen. Älä käytä laitetta minkään muun nesteen, säilötyn, purkitetun tai pullotetun ruoan lämmittämiseen.
- Älä käytä laitetta syttyvien tai palavien pintojen tai materiaalien päällä tai läheisyydessä.
- Käytä laitetta vain mukana toimitettujen osien kanssa.
- Älä käytä laitetta kosteilla tai märillä käsillä.

TURVALLISUUS JA PÄIVITTÄINEN KÄYTTÖ

- Käytä laitetta aina tukevalla, tasaisella, puhtaalla ja kuivalla ja ei liukkaalla pinnalla.
- Varmista, ettei ole vaaraa, että sähköjohtoa voisi vahingossa vetää irti, tai ettei kukaan voi kompastua siihen, kun laite on käytössä.
- Sijoita laite niin, että pistoke on aina tavoitettavissa.
- Mikä tahansa väärinkäytös voi aiheuttaa loukkaantumisen.
- Vältä kuumia pintoja ja pidä lasikannusta kiinni vain kahvasta palovammavaaran vuoksi. Lasikannu kuumenee käytön aikana.
- Älä liikuta laitetta, kun lasikannussa on kuumaa nestettä tai laite on vielä kuuma.
- Älä avaa kantta tai suodatinkoria kahvinvalmistuksen aikana.
- Älä koskaan täytä laitetta maksimitasomerkin yli. Jos laite täytetään yli enimmäistason, ylimääräinen vesi tyhjenee laitteesta ylivuotoletkun kautta.
- Älä käytä laitetta jos et halua keittää kahvia tai pitää sitä kuumana.
- Täytä laite vain kylmällä ja raikkaalla juomavedellä.
- Tätä laitetta ei saisi käyttää ulkoisen kelloajastimen tai erillisen kauko-ohjausjärjestelmän kanssa.
- Kaada vesi varovasti säiliöön.
- Jos vettä roiskuu veden kaatumisen yhteydessä, varmista, että lasikannu ja lämmitystaso ovat kuivat.
- Käytä lasikannua ainoastaan kahvinkeitin kanssa.
- Älä koskaan käytä laitetta ilman vettä.
- Älä käytä lasikannua, jossa on säröjä tai irrallinen tai vahingoittunut kahva.
- Tuuletusaukot päästävät höyryn pois. Älä tuki niitä käytön aikana.
- Kahvinkeitin ei saa olla kaapissa käytön aikana.
- Lapset eivät saa puhdistaa tai huoltaa laitetta ilman valvontaa.

LAITE YHDELLÄ SILMÄYKSELLÄ

Hyvä asiakas,

Onneksi olkoon uuden GRUNDIG Kahvinkeitin KM 7680 oston johdosta.

Lue huolellisesti seuraavat käyttäjän ohjeistukset, jotta voit käyttää laadukasta Grundig-tuotettasi usean vuoden ajan.

Vastuullinen lähestymistapa!



GRUNDIG keskittyy sopimuksiensa mukaisesti sosiaalisiin työolosuhteisiin oikeudenmukaisiin palkkoihin niin ulkoisten työntekijöiden kuin tavarantoimittajien osalta.

Raaka-aineiden tehokas käyttö on myös erittäin tärkeää, jatkuvalla usean tonnin muovijätteen vähentämisellä vuosittain. Lisäksi laitteiden lisävarusteet ovat saatavilla vähintään 5 vuoden ajan.

Elämisen arvoisen tulevaisuuden puolesta.

Grundig.

Säätimet ja osat

Katso kuva sivulla 3.

- A** Roiskumaton säiliö
- B** Vesisäiliön kansi / Suodatinkorin kansi
- C** Vedentason merkki / Vesisäiliöllä
- D** Aromipainike
- E** Ohjelmointipainike
- F** Automaattinen käynnistyspainike
- G** Näyttö
- H** Tuntien asetuspainike
- I** Minuuttien asetuspainike
- J** On/Off-painike
- K** Lasikannui
- L** Lämmityslevy
- M** Johdonkelauslaite
(perusyksikön alapuolella)

Lisävarusteet

- N** Tippalukollinen suodatinkori
- O** Kahvin mittauslusikka

Valmistelu

Varotoimi

- Ensimmäinen käyttö: Käytä ilman kahvin lisäistä ainakin 4 kertaa.

Kahvin valmistus

Huomautuksia

- Valmis kahvimäärä on 10 % vähemmän kuin mitä vettä lisätiin, koska kahvi ja suodatin imevät vettä. Lasikannussa oleva mitta on merkitty kahvikuppeina, esim. 4 = 4 kuppia. Jotta kahvi maistuu hyvälle, kahvia suositellaan valmistettavan vähintään 4 kupin annos kerralla.
- Käytä ainoastaan puhdasta, kylmää ja raikasta juomavettä.
- Vesisäiliön takaosassa on poistoaukko, joka estää ylittämästä kahvinkeittimen vetoisuuden. Jos lisäät liikaa vettä, ylimääräinen valuu pois laitteen takaa.
- Käytä aina vain yhtä paperisuodatinta kerrallaan. Tarkista, ettei paperisuodatin taipu tai taitu.

Varotoimi

- Jos suodatinkoria ei **[N]** ole suljettu tai lasikannua **[K]** asetettu oikein paikoilleen, valumisenestotoiminto ei toimi oikealla tavalla. Se voi aiheuttaa kuumaa vettä tai kahvin ylivalmistuksen.

Huomautuksia

- Kahvinvalmistus voidaan pysäyttää koska tahansa painamalla uudelleen On/Off-painiketta **[J]**.
- Laite on varustettu tippalukolla, joka löytyy suodatinkorin alta, ja se mahdollistaa lasikannun lyhytaikaisen poiston kahvin kaatamiseksi ennen kuin vesi on lopettanut valumisen koneen läpi.
- Kahvinkeitinissä on lämpimänäpitoiminto, ja se pystyy pitämään juuri valmistetun kahvin lämpimänä jopa 30 minuuttia, kun laite on kytketty päälle. Ekologisten suunnittelumääräysten mukaisesti laite sammuttaa itsensä automaattisesti tämän ajan jälkeen.

- Jos et aio käyttää lämpimänäpitoimintoa, kytkä laite pois päältä käyttäen päälle/pois-painiketta.

Varotoimi

- Varmista kuitenkin, että laitot lasikannun **[K]** nopeasti **[G]** takaisin lämmitystasolle (maks. 30 sekuntia). Muuten haudutettu kahvi voi valua yli suodattimesta. Jos haluat käyttää lasikannua kauemmin kuin 30 sekuntia, sammuta laite.
- Älä vedä suodatinkoria ulos **[N]** kahvinkeiton aikana, vaikka suodattimessa ei olisi valumassa vettä. Erittäin kuumaa vettä tai kahvia saattaa roiskua suodatinkorista ja aiheuttaa vammoja.
- Jos vesi/kahvi ei valu pois suodatinkorista **[N]** muutaman sekunnin kuluttua siitä, **[K]** kun lasikannu on laitettu kunnolla paikoilleen, irrota heti pistoke pistorasiasta, ja odota 10 minuuttia ennen kuin avaat ja tarkistat suodatinkorin **[N]**.
- Kun kahvinvalmistus on lopussa ja vedenpinnan merkki **[E]** on tyhjä, suodatinkorissa on vielä kuumaa nestettä **[N]**. Odota muutama minuutti, että neste valuu kokonaisuudessaan lasikannuun **[K]**.

Huomautuksia

- Jos haluat jatkaa kahvinkeittoa, toista toimenpiteet 1–11. Anna laitteen jäähtyä ainakin 15 minuuttia jokaisen kahvinkeiton välillä.
- Paremman aromin saat käyttämällä aromipainiketta, **[D]** joka aktivoi erityisen kahvinvalmistuksen, joka korostaa kahvin makua ja aromia. Rikkaan maun saamiseksi kahvinkeitin käy läpi kahvinvalmistuksessa useita jatkuvia jaksoja. Tämä ainutlaatuinen valmistusmenetelmä varmistaa että kahvin hienot aromit tulevat esille.

Vinkkejä ja vihjeitä

- Käytä lauhde tai suodatettua vettä kalkkikivikerääntymän ehkäisemiseksi.
- Säilytä kahvinpuru viileässä, kuivassa paikassa. Sulje kahvipakkaus avaamisen jälkeen tiukasti uudelleen raikkauden säilyttämiseksi.
- Älä käytä kahvia uudelleen, koska se aiheuttaa kahvin maun huonontumisen.

- Kahvin uudelleenlämmittämistä ei suositella, koska kahvin maun huippu saavutetaan heti hautumisen jälkeen.

Aromipainike

Huomaa

- Laite on varustettu painikkeella joka vahvistaa kahvin aromia.

Automaattinen kahvinkeitto

Huomio

- Automaattisen kahvinkeittotoiminnon käyttämisistä varten on asetettava ensin kello.

Kellon asettaminen

- 1 Aseta tunti tuntien asetuspainikkeella **[H]**.
– Vaihda numeroita nopeasti pitämällä painiketta painettuna.
- 2 Aseta minuutit minuuttien asetuspainikkeella **[I]**.
– Vaihda numeroita nopeasti pitämällä painiketta painettuna.

Automaattisen kahvinkeittotoiminnon asettaminen

- 1 Aseta haluamasi automaattinen kahvinkeittoaika painamalla ohjelmointipainiketta **[E]**.
– Ohjelmointipainikkeen valo syttyy.
- 2 Aseta aika, jolloin haluat kahvinkeiton alkavan tuntien asetuspainikkeilla **[H]** ja minuuttien asetuspainikkeilla **[I]**.

Huomio

- Voit tarkistaa automaattisen kahvinkeiton alkamisajan painamalla ohjelmointipainiketta **[E]**. Asetettu aika näkyy muutaman sekunnin ajan näytössä **[G]**. Se palaa automaattisesti oikeaan aikaan.

- 3 Paina automaattista käynnistyspainiketta **[F]**.
– Automaattisen käynnistyspainikkeen valo **[F]** syttyy.

- 4 Kahvinkeitin aloittaa kahvinkeiton heti esiasettuun aikaan.

Huomautuksia

- Kun kahvinkeittojakso alkaa, automaattisen käynnistyspainikkeen valo **[F]** sammuu ja On/Off-painikkeen valo **[J]** syttyy merkiksi siitä, että kahvinkeitin on käytössä.
 - Voit sammuttaa automaattisen kahvinkeiton painamalla automaattista käynnistyspainiketta **[K]** uudelleen. Valo sammuu.
 - 5 Ota lasikannu **[K]** pois lämpölevyltä **[M]** heti, kun kahvinkeitto on päättynyt ja lasikannu **[H]** on täynnä. Kahvi on valmis.
 - 6 Sammuta laite painamalla On/Off-painiketta **[J]**.
- ### Huomio
- Paremmän aromin saat käyttämällä aromipainiketta, **[D]** joka aktivoi erityisen kahvinvalmistuksen, joka korostaa kahvin makua ja aromia. Rikkaan maun saamiseksi kahvinkeitin käy läpi kahvinvalmistuksessa useita jatkuvia jaksoja.

Puhdistus ja huolto

Varoitus

- Älä käytä bensiiniä, luotinaiteita tai hankaa-
via puhdistusaineita, metalliesineitä ja kovia
harjoja laitteen puhdistamiseen.
- Älä laita laitetta tai sähköjohtoa veteen tai
muuhun nesteeseen.

Huomio

- Ennen kuin käytät laitetta puhdistamisen jäl-
keen, kuivaa kaikki osat huolellisesti pehmeällä
pyyhkeellä tai paperipyyhkeellä.

Laitteen kalkinpoisto

Laitteen kalkinpoisto pidentää sen käyttöikää. Poista kahvinkeittimestä kalkki ainakin 4 kertaa vuodessa. Kuinka usein kalkinpoisto on tehtävä, riippuu veden kovuudesta alueellasi. Mitä kovempaa vesi on, sitä useammin laitteesta on pois-
tettava kalkki.

- 1 Hanki sopiva kalkinpoistoaine erikoiskau-
pasta. Pyydä laitteen nimen mukaan.
- 2 Ennen kalkinpoistoprosessin aloittamista lue
valmistajan ohjeet kalkinpoistoaineen pakka-
uksesta. Jos valmistajan ohjeet eroavat alla
olevista, noudata valmistajan ohjeita.

Huomio

- Voit myös käyttää väkiviinaetikkaa ja sitruuna-
mehua kalkinpoistonesteeksi sijasta.
- 3 Täytä vesisäiliö "10"-merkkiin ja lisää kalkin-
poistoneste.
Sekoitusuhde: 4 osaa vettä ja 1 osa kalkin-
poistoainetta.
 - 4 Kytke laite päälle ja anna noin yksi suuri kah-
vinkupillinen juosta laitteen läpi.
 - 5 Kytke laite pois päältä.
 - 6 Anna seoksen liuota noin 15 minuutin ajan.
 - 7 Toista vaiheet 4–6.
 - 8 Kytke laite päälle ja anna koko seoksen valua
laitteen läpi.

9 Täytä vesisäiliö kylmällä, raikkaalla juomave-
dellä ja anna kaiken veden juosta laitteen läpi.

10 Toista vaihe 9 neljä kertaa.

11 Nyt voit keittää taas kahvia.

Säilytys

Jollet aio käyttää laitetta pitkään aikaan, säilytä se huolella. Varmista, että laite on irrotettu verkko-
virrasta ja täysin kuiva.

Säilytä laitetta viileässä, kuivassa paikassa. Muista säilyttää laite lasten ulottumattomissa.

Sähkö- ja elektroniikkaromua koskevan direktiivin (WEEE) vaatimustenmukaisuus ja tuotteen hävittäminen:

Tämä tuote noudattaa Euroopan unionin sähkö- ja elektroniikkaromua koskevaa direktiiviä 2012/19/EY (WEEE-direktiivi). Tässä tuotteessa on sähkö- ja elektroniikkalaitteiden (WEEE) kierrätysymboli.



Tämä symboli ilmoittaa, että tuotetta ei tule sen käyttöiän päättyessä hävittää tavanomaisen kotitalousjätteen mukana. Tuote tulee toimittaa viralliseen sähkö- ja elektroniikkalaitteiden kierrätyspisteeseen. Tietoja paikallisista kierrätyspisteistä saat paikallisilta viranomaisilta ja myymälästä, josta tuote on ostettu. Kotitalouksilla on tärkeä rooli vanhojen laitteiden keräämisessä ja kierrättämisessä. Kun hävität käytetyt laitteet vaatimusten mukaisella tavalla olet mukana torjunnassa tällaisista laitteista aiheutuvaa ympäristö- ja terveyshaittoja.

RoHS-direktiivin vaatimustenmukaisuus:

Valitsemasi tuote noudattaa Euroopan unionin tiettyjen vaarallisten aineiden käytön rajoittamisesta sähkö- ja elektroniikkalaitteissa koskevaa direktiiviä 2011/65/EY (RoHS-direktiivi). Laite ei sisällä direktiivissä määritettyjä haitallisia ja kiellettyjä materiaaleja.

Pakkaustiedot



Tuotteen pakkaus on valmistettu kierrätettävistä materiaaleista paikallisen lainsäädännön mukaisesti. Älä hävitä pakkauskäytöksiä yhdessä muiden kotitalousjätteiden tai muiden jätteiden kanssa. Vie pakkauskäytökset paikallisten viranomaisten ilmoittamiin keräyspisteisiin.

Tekniset tiedot



Virtalähde: 220 – 240 V ~, 50-60 Hz

Teho: 1000 W

Oikeus teknisiin ja muotoilumuutoksiin pidätetään.

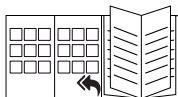

Käytönotossa, tavanomaisessa käytössä ja puhdistuksessa tulee noudattaa tämän käyttöoppaan sivuilla 4–5 esitettyjä ohjeita.

SIKKERHET OG OPPSETT

Vennligst les denne bruksanvisningen nøye før du bruker dette apparatet! Følg alle sikkerhetsinstruksjoner for å unngå skader på grunn av feil bruk!

Oppbevar denne bruksanvisningen for fremtidig bruk. Skulle dette apparatet bli gitt til en tredjeperson, må instruksjonsmanualen også overleveres vedkommende.

- Dette apparatet er bare ment for bruk i husholdninger. Det er ikke laget for profesjonelt bruk i:
 - kjøkkenområder for ansatte i butikker, kontorer eller andre arbeidsmiljøer;
 - gårdshus;
 - av kunder i hoteller, moteller og andre lignende bomiljøer;
 - små og enkle overnattingsteder.
- Apparatet skal ikke brukes utenørs eller på badet.
- Kontroller om nettspenningen på typeskiltet samsvarer med det lokale strømnettet. Den eneste måten å koble apparatet fra strømnettet på er å trekke ut støpselet fra kontakten i veggen.
- For ytterligere beskyttelse bør dette apparatet være koblet til en strømbryter med beskyttelsesbryter til bruk i husholdninger på ikke mer enn 30 mA. Forhør deg med elektrikeren om råd.
- Ikke neddykk apparatet, strømledningen eller strømpluggen i vann eller andre væsker. Ikke hold det under rennende vann, og vask ikke noen av delene i oppvaskmaskin. Kun filterkurven og glassbeholderen kan vaskes trygt i vaskemaskinens øverhulle eller ved hjelp av vann og oppvaskmiddel.
- Trekk ut støpselet etter å ha brukt apparatet, før det skal rengjøres, før du forlater rommet, eller dersom en feil oppstår. Ikke ta ut støpselet ved å dra i selve kabelen.
- Ikke klem eller bøy strømledningen, og la den ikke komme borti skarpe kanter slik at det oppstår farlige situasjoner.
- Hold strømledningen på avstand fra varme overflater og åpne flammer.
- Ikke bruk en skjøteledning sammen med apparatet.

SIKKERHET OG OPPSETT

- Apparatet små aldri brukes dersom strømledningen eller apparatet er skadet.
- Våre GRUNDIG husholdningsapparater oppfyller de gjeldende sikkerhetsstandardene. Derfor, hvis apparatet eller strømledningen er skadet, må det repareres eller skiftes ut av et autorisert servicesenter for å unngå fare. Feilaktig eller ukvalifisert reparasjonsarbeid kan forårsake fare og risiko for brukeren.
- Ikke demonter apparatet under noen omstendighet. Ingen garantikrav godtas ved skader som oppstår som følge av feilhåndtering.
- Hold alltid apparatet og ledningen utilgjengelig for barn under 8 år.
- Personer som mangler erfaring og kunnskap om bruk av apparatet, må ha tilsyn eller få klare instruksjoner om sikker betjening før bruk. Barn får ikke leke med apparatet. Rengjøring og vedlikehold skal ikke utføres av barn uten tilsyn.
- Hold produktet og ledningen utilgjengelig for små barn.
- Før du bruker apparatet for første gang, og etter hver bruk, må du rengjøre nøye alle delene som kommer i kontakt med vann eller kaffe. Fullstendige detaljer finnes i avsnittet "Rengjøring og vedlikehold".
- Tørk apparatet og alt tilbehør før du kobler det til strømnettet og før du setter på (tilføyer) noen deler.
- Bruk aldri og sett aldri noen del av dette apparatet på eller nær varme overflater, slik som en gassbrenner, varm kokeplate eller oppvarmet ovn.
- Ikke bruk apparatet til noe annet formål enn det er beregnet til. Kaffetilberederen er laget til tilbereding av kaffe. Bruk ikke apparatet til å varme opp annen væske eller mat på boks, glass eller flaske.
- Bruk aldri apparatet i eller i nærheten av brennbare, antennelige steder og materialer.
- Bruk kun apparatet med de medfølgende delene.
- Ikke bruk apparatet med fuktige eller våte hender.
- Feilbruk kan medføre personskader.

SIKKERHET OG OPPSETT

- Bruk alltid apparatet på et stabilt, flatt, rent, tørt og anti-glide-underlag.
- Påse at det ikke er noen fare for at strømledningen ved uhell kan trekkes ut, eller at noen kan snuble over den når enheten er i bruk.
- Plasser enheten på en slik måte at støpselet alltid er tilgjengelig.
- Unngå kontakt med varme overflater og hold glassbeholderen utelukkende i håndtaket, ettersom det er fare for forbrenninger. Glassbeholderen blir varm under bruk.
- Flytt ikke på apparatet så lenge det er varm væske i glassbeholderen eller dersom apparatet ennå er varmt.
- Åpne ikke dekslet eller filterkurven i løpet av kaffetilberedingsprosessen.
- Fyll aldri apparatet til over maksimumsnivå-indikatoren. Dersom det er fylt til over maksimumsnivå, flyter det vann ut av apparatet under sikkerhetsmessig opptørking.
- La aldri apparatet være i drift dersom tilbereding av kaffe eller det å holde kaffen varm ikke er nødvendig.
- Fyll kun kaldt og ferskt drikkevann på apparatet.
- Apparatet må ikke brukes sammen med en ekstern tidsbryter eller et separat fjernkontrollsystem.
- Hell vann i beholderen forsiktig.
- Skulle noe vann sprute ut under påfylling av vann, se til at glassbeholderen og oppvarmingsbasen er tørre.
- Benytt glassbeholderen kun sammen med kaffetilberederen.
- La aldri apparatet være i drift uten påfylt vann.
- Ikke bruk en sprukket glassbeholder eller en glassbeholder med løst eller svekket håndtak.
- Ventilene tillate damp å rømme. Ikke blokker ventilasjonsåpningene med noen gjenstand mens apparatet er i bruk.
- Kaffemaskinen må ikke brukes mens den plassert i et skap.
- Rengjøring og vedlikehold må ikke utføres av barn uten tilsyn.

HURTIG OVERSIKT

Kjære kunde,

gratulerer med kjøpet av din nye GRUNDIG kaffetilbereder KM 7680.

Vennligst les følgende merknader nøye for at du skal ha glede av ditt kvalitetsprodukt fra Grundig i mange år fremover.

Vis ansvarlighet!



GRUNDIG fokuserer på avtalemessige sosiale arbeidsforhold med rettferdige lønninger både for internt ansatte og leverandører. Vi legger også stor vekt på effektiv bruk av råmaterialer med kontinuerlig avfallsreduksjon på flere tonn plast hver år. Videre er alt tilbehør tilgjengelig i minst 5 år.

For en fremtid som er verdt å leve i.

Grundig.

Kontrollenheter og deler

Se illustrasjonen på side 3.

- A** Søllesikker beholder
- B** Vannbeholderlokk / Filterkurv-deksel
- C** Vannivå-indikator / Vannbeholder
- D** Aroma-knapp
- E** Programknapp
- F** Automatikk på-knapp
- G** Display
- H** Knapp for innstilling av timer
- I** Knapp for innstilling av minutter
- J** På/av-knapp
- K** Vannbeholder
- L** Oppvarmingsplate
- M** Kabelspole
(under baseenheten)

Tilbehør

- N** Dryppesikker filterholder
- O** Kaffemåleskje

Klargjøring

Forsiktig

- Førstegangs bruk: Kjør apparatet minst fire ganger uten å tilsette kaffe.

Tilberedelse av kaffe

Merknader

- Den tilberedte mengden kaffe kommer til å være 10% mindre enn den mengden vann som er fylt på, ettersom det absorberes av kaffegruten og filteret. Skalaen på glassbeholderen er merket i kaffekopper, f.eks. 4 = 4 kopper. For god smak anbefales det å la apparatet være i drift med i det minste fire kopper kaffe til hver servering.
- Bruk kun rent, kaldt og ferskt drikkevann.
- Det er et dryppeshull på baksiden av vanntanken for å hindre overskridelse av kapasiteten for kaffetrakteren. Hvis du tilfører for mye vann, vil det dryppe ut fra baksiden av apparatet.
- Bruk kun ett papirfilter pr. gang. Kontroller at papirfilteret ikke bøyes eller brettes.

Forsiktig

- Dersom filterkurven **[N]** ikke er lukket eller i fall glassbeholderen **[K]** ikke er plassert riktig, kommer ikke dryppe-stoppfunksjonen til å fungere skikkelig. Det kan forårsake at varmt vann eller varm kaffe renner over.

Merknader

- Traktieprosessen kan stoppes når som helst ved å trykke på på/av-bryteren **[J]** igjen.
- Apparatet er utstyrt med et dryppe-stopp som er plassert under filterkurven **[N]** og gjør det mulig for deg å kort ta bort glassbeholderen **[K]** for å helle kaffe før vannet har sluttet å renne gjennom maskinen.
- Ventilasjonsspaltene slipper ut damp. Blokker ikke ventilasjonsspaltene med noen gjenstander mens apparatet er i bruk.

- Kaffemaskinen har en hold varm-funksjon og kan holde traktet kaffe varm i opptil 30 minutter når maskinen er på. I henhold til retningslinjer for miljøvennlig design vil maskinen slå seg av automatisk etter det.

- Hvis du ikke kommer til å bruke holde varm-funksjonen, slår du enheten av ved bruk av på/av-knappen.

Forsiktig

- Se til å plassere glassbeholderen **[K]** på oppvarmingsplaten **[M]** for kort tid (maks. 30 sekunder). Ellers kan tilberedt kaffe fra filteret renne over. Hvis du vil bruke glassbeholderen i mer enn 30 sekunder, slå av apparatet.
- Dra aldri ut filterkurven **[N]** under tilberedingen selv om det ikke er noe vann som siles fra filteret. Ekstremt varmt vann eller kaffe kan søles ut fra filterkurven og forårsake skade.
- Dersom vann/kaffe ikke siles fra filterkurven **[N]** etter flere sekunder etter at glassbeholderen **[K]** har vært på plass skikkelig, trekk umiddelbart apparatet ut av kontakten og vent i 10 minutter før du åpner og sjekker filter kurven **[N]**.
- Når trakteprosessen er over, og vannvåindikatoren som angir 10-nivået **[E]**, er tom, vil det fortsatt være varm væske i filterholderen **[N]**. Vent i noen minutter, slik at resten av væsken drypper ned i glassmuggen **[K]**.

Merknader

- La apparatet kjøles ned i minst 15 minutter mellom hver tilberedingsprosess.
- For en bedre aroma, benytt aroma-knappen, **[D]** som aktiverer en unik tilberedelsesprosess som forsterker din kaffes smak og aroma. For å oppnå denne rike smaken, går kaffetilberederen gjennom flere kontinuerlige sykluser. Denne utløsnings- (igangsettings-)prosessen på et spesielt tidspunkt forårsaker en metting av grunnlaget gradvis for å trekke ut det beste av smak og aroma.

Hint og tips

- Bruk myknet eller filtrert vann for å forebygge kalkoppbygging.
- Oppbevar ubrukt kaffe på et kjølig og tørt sted. Etter å ha åpnet en pakke med kaffe, forsegle den skikkelig for at den skal opprettholde sin ferskhet.
- Ikke bruk kaffesediment i filteret om igjen, da dette vil redusere smaken.
- Oppvarming av kaffe anbefales ikke, ettersom kaffe er på sitt beste mht. smak umiddelbart etter tilberedning.

Aromaknapp

Merk

- Apparatet er utstyrt med en knapp som forsterker kaffens aroma.

Automatisk trakting

Merknad

- For å kunne bruke den automatiske traktefunksjonen må du først stille inn klokken.

Stille inn klokken

- 1 Trykk på knappen for innstilling av timer **[H]** for å angi timen.
 - Trykk og hold inne-knappen for å bla raskere gjennom tallene.
- 2 Trykk på knappen for innstilling av minutter **[I]** for å angi minuttet.
 - Trykk og hold inne-knappen for å bla raskere gjennom tallene.

Innstilling av automatisk tilberednings-funksjonen.

- 1 Trykk på Program-tasten **[E]** for å stille inn ønsket tid for automatisk tilberedning.
 - Program-knappen lyser opp.
- 2 Still inn på det tidspunktet da du ønsker at

apparatet skal sette i gang tilberedning ved å benytte Innstillings-knappen for timer **[H]** og Innstillings-knappen for minutter **[I]**.

Merknad

- For å sjekke din starttid for automatisk tilberedning, trykk ganske enkelt på Program-knappen **[E]**. I noen få sekunder vil den innstilte tiden bli vist på displayet **[G]**. Displayet går tilbake til gjeldende klokkeslett automatisk.
- 3 Trykk på Automatisk på-knappen **[F]**.
 - Automatisk på-knappen **[F]** vil lyse opp.
- 4 Kaffetrakteren starter kaffetraktingen på det angitte klokkeslettet.

Merknader

- Når tilberednings-syklusen settes i gang, vil Automatisk på-knappen **[F]** slås av og På-/Av-knappen **[J]** vil lyse opp for å indikere at kaffetilberederen er i drift.
- For å slå av den automatiske traktefunksjonen, trykk ganske enkelt på Automatisk på-knappen **[K]** igjen. Lyset vil slås av.
- 5 Ta glassbeholderen **[K]** bort fra varmeplaten **[M]** så snart tilberedingsprosessen er over og glassbeholderen **[H]** er fylt. Nå er kaffen klar.
- 6 Slå av apparatet ved å trykke på På-/Av-bryteren **[J]**.

Merknad

- For en bedre aroma, benytt aroma-knappen, **[D]** som aktiverer en unik tilberedelses-prosess som forsterker din kaffes smak og aroma. For å oppnå denne rike smaken, går kaffetilberederen gjennom flere kontinuerlige sykluser.

Rengjøring og vedlikehold

Forsiktig

- Bruk aldri bensin, løsningsmidler eller skurende rengjøringsmidler, og heller ikke gjenstander i metall for å rengjøre apparatet.
- Legg aldri apparatet eller strø姆ledningen i vann eller noen annen væske.

NB!

- Tørk alle deler forsiktig med et mykt kophåndkle eller med tørkepapir før apparatet brukes etter rengjøring.

Fjerning av kalk fra apparatet

Fjerning av kalk forlenger apparatets levetid. Fjern kalk fra din kaffetilbereder minst fire ganger i året. Hvor ofte du bør fjerne kalk, er avhengig av vannets hardhet i ditt område. Jo hardere vannet er, jo oftere må kalk fjernes fra apparatet.

- 1 Kjøp en egnet kalkfjerner i en spesialforretning. Spør etter dette idet du navngir apparatet.
- 2 Før du starter avkalkingsprosessen, les produsentens pakningsvedlegg for avkalkingsmiddelet grundig. Dersom produsentens instruksjoner avviker fra dem som er nevnt nedenfor, følg instruksjonene fra produsenten.

Merknad

- Du kan også bruke hvit eddik og sitronsaft i stedet for et kommersielt tilgjengelig avkalkingsmiddel.
- 3 Fyll vannbeholderen til "10"-merket og tilsett kalkfjerner.
 - Blandingsforhold: 4 deler vann til 1 del avkalkingsmiddel.
 - 4 Slå apparatet PÅ og la en mengde tilsvarende omtrent en stor kaffekopp kjøres gjennom apparatet.
 - 5 Slå av apparatet.
 - 6 La blandingen trekke i omlag 15 minutter.
 - 7 Gjenta trinnene 4 – 6.

8 Nå slår du på apparatet og lar hele blandingen renne gjennom.

9 Fyll vannbeholderen med kaldt, friskt drikkevann og kjør alt vannet gjennom.

10 Gjenta trinn 9 fire ganger.

11 Nå kan du igjen tilberede kaffe.

Oppbevaring

Hvis du ikke har planer om å bruke apparatet over lang tid, oppbevar det på et trygt sted. Se til at apparatet er frakoblet og helt tørt.

Oppbevar apparatet på et kjølig og tørt sted. Se til at apparatet oppbevares utilgjengelig for barn.

Samsvar med WEEE-direktivet og Deponering av avfallsproduktet:

Dette produktet er i samsvar med EU-direktivet som omhandler elektronisk og elektrisk utstyr (2012/19/EU). Dette produktet har et klassifiseringsymbol for sortering av avfall elektrisk og elektronisk utstyr (WEEE).



Dette symbolet indikerer at dette produktet ikke skal kastes med annet husholdningsavfall ved slutten av levetiden. Brukt enhet må returneres til offisielt innsamlingssted for gjenvinning av elektriske og elektroniske enheter. For å finne disse innsamlingsstedene, vennligst kontakt din lokale myndighet eller forhandler der produktet ble kjøpt. Hver husholdning utfører en viktig rolle i gjenvinning og gjenvinning av gammelt apparat. Passende avhending av brukt apparat bidrar til å forhindre potensielle negative konsekvenser for miljøet og menneskers helse.

Samsvar med RoHS-direktivet:

Produktet du har kjøpt er i samsvar med EU-RoHS-direktivet (2011/65/EU). Det inneholder ingen farlige eller forbudte substanser som er angitt i direktivet.

Pakningsinformasjon



Produktpakningen er laget av gjenvinnbare materialer i samsvar med våre nasjonale miljøforskrifter. Ikke kast emballasjen sammen med husholdningsavfall eller annet avfall. Ta dem med til miljøstasjoner som er opprettet av lokale offentlige myndigheter.

Tekniske data



Strømforsyning: 220 - 240 V ~, 50-60 Hz

Effekt: 1000 W

Det tas forbehold om tekniske endringer og designmodifiseringer.



For igangsetting, generell bruk og rengjøring, følg instruksjonene på side 4-5 i denne brukerveiledningen.

Lees deze handleiding zorgvuldig voordat u dit apparaat gaat gebruiken! Volg alle veiligheidsinstructies op om schade door incorrect gebruik te voorkomen!

Bewaar de handleiding voor toekomstige raadpleging. Als dit apparaat aan een derde partij wordt doorgegeven, dient deze handleiding ook te worden overhandigd.

- Dit apparaat is alleen bedoeld voor huishoudelijk gebruik. Het is niet ontworpen voor professioneel gebruik in:
 - personeelskantines in winkels, kantoren en andere werkruimten;
 - boerderijen;
 - door klanten in hotels, motels en andere woonomgevingen;
 - bed & breakfasts.
- Het apparaat niet in de badkamer gebruiken.
- Controleer of de netspanning op het typeplaatje overeenkomt met uw plaatselijke netspanning. De enige manier om het apparaat los te koppelen van het elektriciteitsnet is om de stekker uit het stopcontact te verwijderen.

- Voor extra bescherming, moet dit apparaat worden aangesloten op een huishoudelijke aardlekschakelaar met een nominale waarde van niet meer dan 30 mA. Raadpleeg een elektricien voor advies.
- Het apparaat, het netsnoer of de stekker niet onderdompelen in water of andere vloeistoffen. Houd het niet onder stromend water en reinig geen onderdelen in de vaatwasser. Alleen de filterhouder en glazen kan kunnen veilig in het bovenste rek van de vaatwasser of met water en afwasmiddel gereinigd worden.
- Trek de stekker uit het stopcontact na gebruik, voordat u het apparaat reinigt, voordat u de ruimte verlaat of indien er zich een defect voordoet. Verwijder de stekker niet door aan het snoer te trekken.
- Knip of buig de netsnoer niet en wrijf deze niet over scherpe randen, om elke schade te voorkomen.
- Houd de stroomkabel uit de buurt van hete oppervlakken en open vuur.

VEILIGHEID EN INSTALLATIE

- Gebruik met het apparaat geen verlengsnoer.
- Gebruik het apparaat nooit als de netsnoer of het apparaat beschadigd is.
- Onze GRUNDIG-huishoudelijke apparaten voldoen aan de geldende veiligheidsnormen; om elk gevaar te vermijden moeten het apparaat of het netsnoer indien deze beschadigd zijn, gerepareerd of vervangen worden door een erkend servicecentrum. Onjuiste of onbevoegde reparatie kan gevaarlijk zijn en risico's voor de gebruiker opleveren.
- Demonteer het apparaat onder geen enkele omstandigheid. Bij schade veroorzaakt door foutief gebruik kan geen aanspraak worden gemaakt op de garantie.
- Houd het apparaat en het snoer altijd uit de buurt van kinderen van jonger dan 8 jaar.
- Dit apparaat kan gebruikt worden door kinderen vanaf 8 jaar en ouder en personen met verminderde lichamelijke, zintuiglijke of geestelijke vermogens of gebrek aan ervaring en kennis, in zoverre dat gebeurt onder toezicht of ze instructie ontvangen over het gebruik van het apparaat op een veilige manier en inzicht hebben in de betrokken risico's. Kinderen mogen niet met het apparaat spelen. Reiniging en onderhoud door de gebruiker mogen niet worden uitgevoerd door kinderen zonder toezicht.
- Houd het apparaat en zijn snoer buiten bereik van kinderen jonger dan 8 jaar.
- Voor- en nadat u het apparaat voor de eerste keer in gebruik neemt, dient u alle onderdelen die met water of koffie in contact komen zorgvuldig te reinigen. Zie voor volledige details het deel "Reiniging en onderhoud".
- Droog het apparaat en alle accessoires voordat u het aansluit op de netspanning en voor het bevestigen van de onderdelen.

VEILIGHEID EN INSTALLATIE

- Het apparaat nooit gebruiken of plaatsen op of in de buurt van hete oppervlakken zoals een gasbrander, kookplaat of warme oven.
- Gebruik het apparaat niet voor zaken waar het niet voor bedoeld is. Het koffiezetapparaat is ontworpen om koffie te zetten. Gebruik het apparaat niet om welke andere vloeistoffen of voedsel uit blik, pot of fles op te warmen.
- Het apparaat nooit gebruiken in of in de buurt van brandbare of ontvlambare plaatsen en materialen.
- Bedien het apparaat slechts met de meegeleverde onderdelen.
- Onjuist gebruik leidt tot potentieel letsel.
- Het apparaat niet met vochtige of natte handen gebruiken.
- Het apparaat altijd op een stabiel, vlak, schoon, droog en antislipoppervlak gebruiken.
- Zorg dat er geen gevaar optreedt omdat iemand per ongeluk aan de stroomkabel trekt of omdat iemand hierover struikelt wanneer het apparaat in gebruik is.
- Plaats het apparaat zodanig dat de stekker altijd toegankelijk is.
- Vermijd contact met hete oppervlakken en houdt de glazen kan slechts vast bij het handvat, want u kunt zich branden. De glazen kan wordt heet tijdens gebruik.
- Verplaats het apparaat niet zo lang er zich hete vloeistof in de glazen kan bevindt of zo lang het apparaat nog heet is.
- De deksel of filterhouder dienen tijdens het zetproces niet geopend te worden.
- Vul het apparaat nooit voorbij de maximum niveauindicator. Indien het boven het maximum niveau gevuld is, wordt het water veilig uit het apparaat afgevoerd.
- Laat het apparaat niet aanstaan of u geen koffie wilt zetten of wilt warmhouden.

- Vul het apparaat alleen met koud en vers drinkwater.
- Dit apparaat dient niet gebruikt te worden met een externe keukenwekker of apart afstandbedieningssysteem.
- Schenk voorzichtig water in het waterreservoir.
- Zorg, indien tijdens het schenken water morst, dat de glazen kan en het verwarmplaatje droog zijn.
- Gebruik de glazen kan alleen met het koffiezetapparaat.
- Gebruik het apparaat nooit zonder dat er water inzit.
- Gebruik geen gebarsten glazen kan of een glazen kan met een los of loszittend handvat.
- Ventilatiegleuven laten de stoom buiten. Blokkeer de ventilatiegleuven niet met voorwerpen terwijl het apparaat in gebruik is.
- Plaats het koffiezetapparaat tijdens gebruik niet in een kastje.
- Reiniging en gebruikersonderhoud mogen niet zonder toezicht door kinderen uitgevoerd worden.

KORT OVERZICHT

Beste klant,

Gefeliciteerd met de aankoop van uw nieuwe GRUNDIG Coffee Maker KM 7680 .

Lees aandachtig de volgende opmerkingen voor gebruikers om de komende jaren ten volle van uw Grundig-kwaliteitsproduct te kunnen blijven genieten.

Een verantwoorde aanpak!



GRUNDIG richt zich op contractueel afgesproken maatschappelijke werkomstandigheden met eerlijke lonen, zowel voor eigen personeel als voor leveranciers. We hechten ook veel waarde aan het efficiënte gebruik van grondstoffen met een continue afvalvermindering van meerdere tonnen plastic elk jaar. Verder zijn al onze accessoires minimaal 5 jaar verkrijgbaar.

Voor een leefbare toekomst.

Grundig.

Bediening en onderdelen

Zie afbeelding op pagina 3.

- A** Antispatkom
- B** Waterreservoirdeksel / Filterhouderdeksel
- C** Waterpeil / Waterreservoir
- D** Knop Aroma
- E** Programmaknop
- F** Knop Auto aan
- G** Display
- H** Instellingsknop voor uren
- I** Instellingsknop voor minuten
- J** Aan/uit-knop
- K** Glazen kan
- L** Basiseenheid
- M** Kabelopwinddeel

(onder de basiseenheid)

Accessoires

- N** Antidruppelfilterhouder
- O** Koffiemaatschepje

Vorbereiding

Let op

- Eerste ingebruikname: Laat het apparaat minstens 4 maal doorlopen zonder koffie toe te voegen.

Koffiezetten

Opmerkingen

- De gezette koffie zal 10% minder zijn dan het gevulde water, omdat de gemalen koffie en het filter water absorberen. De schaal op de glazen kan is in koffiekoppen gemarkeerd, bijv. 4 = 4 koppen. Het wordt voor een goede koffiesmaak aanbevolen met het apparaat minstens 4 koppen koffie te zetten.
- Gebruik slechts schoon, koud en vers drinkwater.
- Er bevindt zich een druppeluitsparing in de achterkant van het waterreservoir om te voorkomen dat de capaciteit van het koffiezetapparaat overschreden wordt. Indien u teveel water toevoegt zal dit er aan de achterkant van het apparaat uitdruppelen.
- Gebruik slechts één papieren filter per keer. Zorg dat het papieren filter niet wordt gebogen of gevouwen.

Let op

- Indien **[N]** de filterhouder **[K]** niet gesloten is of de glazen kan niet goed geplaatst is, zal de druppel - stopfunctie niet correct werken. Dit kan overlopen van heet water of hete koffie veroorzaken.

Opmerkingen

- Het koffiezetproces kan op elk willekeurig moment worden gestopt door nogmaals op de Aan/Uit-knop **[J]** te drukken.
- Het apparaat is voorzien van een druppel-stop, die zich onder de filterhouder **[N]** bevindt, en maakt het u mogelijk de glazen kan kort te verwijderen **[K]** om koffie in te schenken, voordat al het water door de machine gelopen is.

- Het koffiezetapparaat heeft een warmhoudfunctie en kan de gezette koffie maximaal 30 minuten warmhouden als de machine is ingeschakeld. In overeenstemming met de voorschriften van zuinigheidsontwerp schakelt de machine zich na deze tijd automatisch uit.

- Schakel het apparaat uit met de Aan/uit-knop als u de warmhoudfunctie niet gebruikt.

Let op

- Verzeker u er wel van de glazen kan **[K]** snel op het warmhoudplaatje **[L]** te zetten (max. 30 seconden). Anders zou de gezette koffie uit het filter kunnen overlopen. Schakel, indien u de glazen kan langer dan 30 seconden wilt gebruiken, het apparaat uit.
- Open de filterhouder **[N]** nooit tijdens het koffiezetproces, zelfs als er geen water door het filter loopt. Er kan zeer heet water of koffie uit de filterhouder morsen en letsel veroorzaken.
- Als er geen water / koffie door de filterhouder loopt **[N]** nadat de glazen kan een aantal seconden **[K]** juist geplaatst is **[N]** dient u het apparaat onmiddellijk uit het stopcontact te verwijderen en 10 minuten te wachten voor de filterhouder te controleren.
- Als het koffiezetproces beëindigt en het waterpeil met 12-markering **[E]** leeg is, bevindt zich nog steeds heet water in de filterhouder **[N]**. Wacht een paar minuten zodat de resterende vloeistof in de glazen kan druppelt **[K]**.

Opmerkingen

- Indien u het koffiezetproces voort wilt zetten herhaalt u de procedure van 1 tot 11. Laat het apparaat tussen elk zetproces minstens 15 minuten afkoelen.
- Voor een beter aroma, gebruik de knop aroma **[D]** die een uniek koffiezetproces activeert dat de smaak en het aroma van uw koffie verbetert. Voor deze rijke smaak passeert het koffiezetapparaat langs verschillende doorlopende cycli. Dit speciale vertragsproces verzadigt de gemalen koffie om er de beste smaak en aroma uit te onttrekken.

Hints en tips

- Gebruik zacht of gefilterd water om kalkaanslag te vermijden.
- Bewaar ongebruikte koffie op een koele, droge plaats. Na het openen van een pak koffie dient u dit stevig af te sluiten om de versheid te behouden.
- Het koffiedik in het filter niet hergebruiken, want dit vermindert de smaak.
- Het opwarmen van koffie wordt niet aanbevolen aangezien het zijn beste smaak heeft met een na het zetten.

Aromaknop

Opmerking

- Het apparaat is uitgerust met een knop om het koffiearoma te versterken.

Automatisch zetten

Opmerking

- Om de automatische zelffunctie te gebruiken dient u eerst de klok in te stellen.

Tijd instellen

- 1 Druk de instellingenknop voor uren **[H]** om het huidige uur in te stellen.
 - Druk de knop in en houd deze vast om de cijfers snel te laten passeren.
- 2 Druk de instellingenknop voor minuten **[I]** om de huidige minuten in te stellen.
 - Druk de knop in en houd deze vast om de cijfers snel te laten passeren.

Instellen van de automatische zelffunctie

- 1 Druk de Programma-knop in **[E]** om de gewenste automatische zettijd in te stellen.
 - Programmaknop licht op.
- 2 Stel de tijd in op het tijdstip dat u het apparaat koffie wilt laten zetten met gebruik

van de instellingenknop voor uren **[H]** en de instellingenknop voor minuten **[I]**.

Opmerking

- Om het automatische tijdstip van het zetten te controleren drukt u simpelweg op de Programma-knop **[E]**. De ingestelde tijd wordt weergegeven gedurende een paar seconden op het display **[G]**. Deze gaat automatisch terug naar de huidige tijd.
- 3 Druk op de knop AUTO AAN **[F]**.
 - De knop AUTO AAN **[F]** licht op.
 - 4 Het koffiezetapparaat zal automatisch beginnen koffie te zetten op de ingestelde tijd.

Opmerkingen

- Als het zetproces begint, gaat de knop AUTO AAN **[F]** uit en de knop AAN/UIT **[J]** licht op om aan te geven dat het koffiezetapparaat in gebruik is.
 - Om de automatische zelffunctie uit te zetten, drukt u simpelweg nogmaals op de knop AUTO AAN **[K]**. Het lampje gaat uit.
- 5 Verwijder de glazen kan **[K]** van het warmhoudplaatje **[L]** zodra het zetproces beëindigd is en de glazen kan **[H]** gevuld is.
 - 6 Om het apparaat uit te zetten drukt u op de Aan/Uit-knop **[J]**.

Opmerking

- Voor een beter aroma, gebruik de knop aroma **[D]** die een uniek koffiezetproces activeert dat de smaak en het aroma van uw koffie verbetert. Voor deze rijke smaak passeert het koffiezetapparaat langs verschillende doorlopende cycli.

Reiniging en onderhoud

Let op

- Gebruik nooit benzine, oplosmiddelen of schuurmiddelen, metalen voorwerpen en harde borstels om het apparaat schoon te maken.
- Plaats het apparaat of het netsnoer nooit in water of een andere vloeistof.

Opmerking

- Droog alle onderdelen zorgvuldig met een zachte doek of papieren tissue, voordat u het apparaat na het reinigen gebruikt.

Het apparaat ontkalken

Ontkalken verlengt de levensduur van uw apparaat. Ontkalk uw koffiezetapparaat minstens 4 maal per jaar. De periode hangt af van de waterhardheid in uw omgeving. Hoe harder het water, hoe vaker het apparaat ontkalkt dient te worden.

- 1 Schaf een geschikt ontkalkmiddel aan in een speciaalzaak. Raadpleeg door het apparaat te noemen.
- 2 Voordat u het ontkalkproces begint dient u, voordat u de ontalker in het apparaat giet, het etiket van de fabrikant zorgvuldig door te lezen. Indien de instructies van de fabrikant verschillen van de hieronder vermelde instructies, dient u de instructies van de fabrikant op te volgen.

Opmerking

- U kunt ook witte azijn en citroensap gebruiken in plaats van ontkalkvloeistof.
- 3 Vul het waterreservoir tot de 10-markering en voeg de ontalker toe.
Mengselverhouding: 4 delen water op 1 deel ontalker.
 - 4 Doe het apparaat AAN en laat ongeveer een grote koffiekop door het apparaat lopen.
 - 5 Zet het apparaat uit.
 - 6 Laat het mengsel ongeveer 15 minuten inwerken.

7 Herhaal de stappen 4 - 6.

8 Doe het apparaat weer aan en laat het volledige mengsel doorlopen.

9 Vul het waterreservoir met koud, vers drinkwater en laat al het water doorlopen.

10 Herhaal stap 9 vier maal.

11 U kunt nu weer koffiezetten.

Opbergen

Als u het apparaat een lange tijd niet zult gebruiken, berg het dan veilig op. Zorg ervoor dat de stekker uit het apparaat is getrokken en dat het apparaat volledig droog is.

Bewaar het apparaat op een koele, droge plaats. Zorg ervoor dat het apparaat buiten het bereik van kinderen wordt gehouden.

Voldoet aan de WEEE-richtlijn en de richtlijnen voor afvoeren van het restproduct:

Dit product voldoet aan de EU-richtlijn WEEE (2012/19/EU). Dit product is voorzien van een classificatiesymbool voor afvalsortering van elektrische en elektronische apparatuur (WEEE).



Dit symbool geeft aan dat dit product niet met ander huishoudelijk afval mag worden weggegooid aan het einde van zijn levensduur. Het gebruikte apparaat moet worden ingeleverd bij het officiële inzamelingspunt voor recycling van elektrische en elektronische apparaten. Voor de locatie van deze inzamelingspunten neemt u contact op met de plaatselijke gemeente of winkelier waar u het product heeft gekocht. Ieder huishouden heeft een belangrijke rol in de herwinning en recycling van oude apparaten. Correcte verwijdering van gebruikte apparaten helpt potentiële negatieve consequenties voor het milieu en de gezondheid van de mens te voorkomen.

Voldoet aan RoHS-richtlijn:

Het door u aangekochte product voldoet aan de EU-richtlijn RoHS (2011/65/EU). Het bevat geen schadelijke en verboden materialen die in deze richtlijn zijn opgenomen.

Verpakkingsinformatie



Het verpakkingsmateriaal van het product is vervaardigd uit gerecyclede materialen overeenkomstig onze nationale regelgeving. Gooi het verpakkingsmateriaal niet weg met het huishoudelijk of ander afval. Breng het naar een door de gemeente aangewezen verzamelpunt voor verpakkingsmateriaal.

Technische gegevens



Voeding: 220 - 240 V ~, 50-60 Hz

Stroom: 1000 W

Technische en ontwerpwijzigingen voorbehouden.



Raadpleeg voor in werk stellen, algemeen gebruik en reiniging de instructies op pagina's 4-5 van deze gebruikshandleiding.

Læs denne brugsanvisning grundigt igennem, inden du bruger apparatet! Følg alle sikkerhedsanvisninger for at undgå skader som følge af forkert brug!

Behold brugsanvisningen til fremtidig brug. Hvis dette apparat gives videre til en tredjepart, bør denne vejledning også gives videre.

- Dette apparat er kun beregnet til husholdningsbrug. Det er ikke beregnet til professionel brug:
 - i personalekøkkener i butikker, på kontorer og andre arbejdspladser,
 - på gårde,
 - af gæster på hoteller, moteller og lignende virksomheder,
 - bed & breakfast-lignende virksomheder.
- Brug ikke apparatet på badeværelset.
- Kontrollér, at spændingen på typepladen er i overensstemmelse med den lokale strømforstyring. Den eneste måde at afbryde apparatet fra strømforstyringen på er ved at trække stikket ud af stikkontakten.
- For yderligere beskyttelse bør dette apparat tilsluttes et fejlstrømsrelæ i huset med en fejlstrøm på højst 30 mA. Søg vejledning hos en elektriker.
- Undlad at lægge apparatet, strømledningen eller strømstikket i vand eller andre væsker. Hold det ikke under rindende vand, og rengør ikke nogen af delene i opvaskemaskinen. Kun filterholderen og glaskanden kan rengøres sikkert i opvaskemaskinens øverste kurv eller med vand og opvaskemiddel.
- Tag strømstikket ud efter brug af apparatet, inden rengøring af det, inden rummet forlades, eller hvis der opstår en fejl. Tag ikke stikket ud ved at trække i ledningen.

SIKKERHED OG OPSÆTNING

- Ledningen må ikke klemmes eller bøjes, og den må ikke gnide op ad skarpe kanter, da det kan føre til skader på den.
- Hold ledningen væk fra varme overflader og åben ild.
- Brug ikke en forlængerledning til apparatet.
- Brug aldrig apparatet, hvis det eller ledningen er beskadiget.
- Vores GRUNDIG husholdningsapparater overholder de gældende sikkerhedsstandarder, så hvis apparatet eller ledningen beskadiges, skal det repareres eller udskiftes på et autoriseret servicecenter for at undgå farer. Forkert eller ukvalificeret reparation kan forårsage skader og risici for brugeren.
- Undlad under alle omstændigheder at skille apparatet ad. Garantikrav accepteres ikke i tilfælde af skader forårsaget af forkert håndtering.
- Hold altid apparatet og ledningen ude af rækkevidde af børn under 8 år.
- Dette apparat kan bruges af børn over 8 år og af personer med reducerede fysiske, sansemæssige eller psykiske evner eller med mangel på erfaring og viden, hvis de er under opsyn eller er blevet instrueret i brugen af apparatet på en sikker måde og har forstået de farer, det indebærer. Rengøring og vedligeholdelse må ikke foretages af børn, medmindre de er over 8 år og under opsyn.
- Børn må ikke lege med apparatet.
- Inden apparatet tages i brug første gang, skal alle dele, der kommer i kontakt med vand eller kaffe, rengøres grundigt. Se detaljer i afsnittet "Rengøring og vedligeholdelse".
- Tør apparatet og alle dele, inden det tilsluttes strøm, og inden delene monteres.

SIKKERHED OG OPSÆTNING

- Brug og placer aldrig nogen del af apparatet på eller i nærheden af varme overflader, såsom gasblus, kogeplader eller en varm ovn.
- Brug ikke apparatet til andet end den tilsigtede brug. Kaffe-maskinen er beregnet til at lave kaffe. Brug ikke apparatet til at varme andre væsker, eller mad på dåse, glas eller flaske.
- Forkert brug kan resultere i skader.
- Brug aldrig apparatet på eller i nærheden af brændbare eller letantændelige steder eller materialer.
- Brug kun apparatet med de dele, der blev leveret med det.
- Brug altid apparatet på en stabil, flad, ren, tør og skridsikker overflade.
- Sørg for, at der ikke er fare for, at ledningen ved et uheld kan trækkes ud, eller at nogen kan snuble over den, mens apparatet er i brug.
- Placer apparatet således, at stikket altid er tilgængeligt.
- Undgå kontakt med varme overflader, og hold kun på glaskanden ved hjælp af hanken for at undgå forbrænding. Glaskanden bliver varm ved brug.
- Flyt ikke apparatet, mens der stadig er varm væske i glaskanden, eller hvis apparatet stadig er varmt.
- Åbn ikke låget eller filterholderen under brygningen.
- Fyld aldrig apparatet til op over indikatoren for det maksimale niveau. Hvis apparatet fyldes over det maksimale niveau, vil vandet blive ledt ud af apparatet via et sikkerhedsdræn.
- Hav aldrig apparatet tændt, hvis det ikke er i gang med at brygge kaffe eller holde kaffen varm.
- Fyld kun apparatet med koldt og friskt drikkevand.

SIKKERHED OG OPSÆTNING

- Apparatet bør ikke betjenes med en ekstern timer eller et fjernbetjeningssystem.
- Brug kun glaskanden til kaffemaskinen.
- Brug aldrig apparatet, hvis der ikke er vand i.
- Brug ikke glaskanden, hvis den er revnet, eller hvis håndtaget sidder løst.
- Brug aldrig apparatet med fugtige eller våde hænder.
- Kaffemaskinen må ikke placeres i et skab, når den er i brug.
- Rengøring og vedligeholdelse må ikke foretages af børn uden opsyn.

KORT FORTALT

Kære kunde

Tillykke med købet af din nye GRUNDIG Programmable Coffee Maker KM 7680

Læs vejledningen grundigt for at sikre fuld udnyttelse af dit kvalitetsprodukt fra Grundig i mange år fremover.

En ansvarlig tilgang!



GRUNDIG fokuserer på at indgå aftaler om socialt ansvarlige arbejdsforhold med rimelige lønninger til både interne medarbejdere og leverandører. Vi lægger også stor vægt på effektiv udnyttelse af råstoffer med en fortsat reduktion af affald på flere tons plastik om året. Desuden er alt vores tilbehør tilgængeligt på markedet i mindst 5 år.

For en levedygtig fremtid.

Grundig.

Betjeningsfunktioner og dele

Se figuren på side 3.

- A** Anti-sprøjtbeholder
- B** Vandbeholder låg til filterholder
- C** Indikator for vandniveau/vandbeholder
- D** Aromaknap
- E** Programknap
- F** Auto til-knap
- G** Display
- H** Timeindstillingsknap
- I** Minutindstillingsknap
- J** Tænd/sluk-knap
- K** Glaskande
- L** Varmeplade
- M** Kabelrulle
(under baseenheden)

Dele

- N** Holder til anti-drypfilter
- O** Kaffemåleske

Forberedelse

Advarsel

- Førstegangsbrug: Kør vand i gennem apparatet mindst fire gange uden at komme kaffe i.
- Følg trin 1 og 6-11 i afsnittet "Brygning af kaffe".

Brygning af kaffe

Bemærk

- Den bryggede kaffe vil udgøre 10% mindre end den påfyldte vandmængde, da noget af vandet opsuges af kaffegrumset og filtret. Skalaen på glaskanden gengiver kaffekopper, dvs. 4 = 4 kopper. For at få en god kaffesmag anbefales det at fylde apparatet til mindst 4 kopper.
- Brug kun rent, koldt og frisk drikkevand.
- Der findes et dryphul på bagsiden af vandbeholderen, som forhindrer, at der hældes for meget på kaffemaskinen. Hvis du hælder for meget vand i, vil det dryppe fra apparatets bagside.
- Brug kun ét papirfilter per gang. Sørg for, at filtret ikke er bøjet eller foldet.

Advarsel

- Hvis filterholderen **[N]** ikke er lukket, eller glaskanden **[K]** ikke er placeret korrekt, vil dryp-stop-funktionen ikke fungere efter hensigten. Dette kan føre til, at det varme vand eller den varme kaffe flyder over.

Bemærk

- Brygningen kan standses til hver en tid ved at trykke på tænd/sluk-knappen **[J]** igen.
- Kaffemaskinen har en varmfunktion, der kan holde den bryggede kaffe varm i op til 30 min, når maskinen er tændt. I overensstemmelse med de økologiske retningslinjer for design slukker maskinen automatisk efter dette tidsforløb.
 - Hvis du ikke vil bruge varmfunktionen, så sluk for apparatet på tænd/sluk-knappen.

- Apparatet er udstyret med et dryp-stop, der er placeret under filterholderen, **[N]** og som gør det muligt for dig at fjerne glaskanden kortvarigt **[K]** for at hælde kaffe op, inden vandet er færdigt med at løbe gennem maskinen.

Advarsel

- Sørg for at stille glaskanden **[K]** hurtigt tilbage på varmepladen igen **[L]** (efter maks. 30 sekunder). Ellers kan kaffen i filtret løbe over. Hvis du ønsker at bruge glaskanden i mere end 30 sekunder, skal du slukke apparatet.
- Træk aldrig filterholderen ud **[N]** under brygningen, også selvom der ikke drypper vand fra filtret. Meget varmt vand eller kaffe kan løbe ud fra filterholderen og forårsage brandskade.
- Hvis der ikke drypper vand/kaffe fra filterholderen **[N]** efter adskillige sekunder, og glaskanden **[K]** er placeret korrekt, så sluk øjeblikkeligt apparatet, og vent 10 minutter, før du undersøger filterholderen **[N]**.
- Når brygningen er færdig, og vandbeholderen **[E]** er tom, er der stadig varm væske i filterholderen **[N]**. Giv den resterende væske et par minutter til at dryppe ned i glaskanden **[K]**.

Bemærk

- Hvis du vil fortsætte brygningen, så gentag proceduren fra 1 til 11. Lad apparatet køle ned i mindst 15 minutter mellem hver brygning.
- Hvis du ønsker en bedre aroma, så brug aromaknappen **[D]**, som aktiverer en unik brygningsproces, der forstærker smagen og aromaen af din kaffe. For at opnå denne fyldige smag gennemgår kaffemaskinen adskillige cyklusser i træk. Denne særlige, langsomme proces vander de kværnede kaffebønner gradvist for at udvinde den bedste smag og aroma.

Gode råd

- Brug blødt eller filtreret vand for at forhindre, at maskinen kalker til.
- Opbevar ubrugt kaffe på et køligt, tørt sted. Når du har åbnet en pakke kaffe, skal den lukkes tæt for at bevare sin friskhed.
- Genbrug ikke kaffegrumset i filtret, da dette vil mindske smagen.

BETJENING

- Det anbefales ikke at genopvarme kaffe, da kaffen smager bedst, umiddelbart efter den er brygget.

Aromaknap

Bemærk

- Apparatet er udstyret med en knap til at forstærke kaffens aroma.

Automatisk brygning

Bemærk

- For at bruge autobrygfunktionen skal du først indstille uret.

Indstilling af uret

- 1 Tryk på timeindstillingsknappen **[H]** for at indstille timerne for det aktuelle klokkeslet.
- Tryk og hold knappen nede for at komme hurtigere frem til de højere tal.
- 2 Tryk på minutindstillingsknappen **[I]** for at indstille minutterne for det aktuelle klokkeslet.
- Tryk og hold knappen nede for at komme hurtigere frem til de højere tal.

Indstilling af autobryg-funktionen

- 1 Følg trin 1-2 i afsnittet "Brygning af kaffe".
- 2 Tryk på programknappen **[E]** for at indstille det ønskede tidspunkt for autobryg.
- Programknappen lyser op.
- 3 Indstil det tidspunkt, du ønsker, apparatet skal starte brygningen, ved at bruge timeindstillingsknappen **[H]** og minutindstillingsknappen **[I]**.

Bemærk

- For at se det indstillede tidspunkt for autobryg skal du bare trykke på programknappen **[E]**. Det indstillede tidspunkt vises i et par sekunder på displayet **[G]**. Displayet går derefter tilbage til at vise klokken.

- 4 Tryk på auto on-knappen **[F]**.
- Auto on-knappen **[F]** vil derefter lyse.

- 5 Kaffemaskinen starter automatisk brygningen på det forudindstillede tidspunkt.

Bemærk

- Når brygningscyklussen starter, slukker auto on-knappen **[F]**, og tænd/sluk-knappen **[J]** lyser for at indikere, at kaffemaskinen er i drift.
 - Hvis du ønsker at slukke autobrygfunktionen, skal du blot trykke på auto on-knappen **[F]** igen. Lyset vil da slukke.
- 6 Fjern glaskanden **[K]** fra varmepladen **[L]**, så snart brygningsprocessen er slut, og glaskanden **[K]** er fyldt. Kaffen er nu klar.
 - 7 Tryk på tænd/sluk-knappen **[J]** for at slukke apparatet.

Bemærk

- Hvis du ønsker en bedre aroma, så brug aromaknappen **[D]**, som aktiverer en unik brygningsproces, der forstærker smagen og aromaen af din kaffe. For at opnå denne fyldige smag gennemgår kaffemaskinen adskillige cyklusser i træk.

Rengøring og vedligeholdelse

Advarsel

- Brug aldrig benzin, opløsningsmidler, skuremidler, metalgenstande eller hårde børster til at rengøre apparatet med.
- Læg aldrig apparatet eller ledningen i vand eller anden væske.

Bemærk

- Før du bruger apparatet efter rengøring, skal alle delene tørres af med et blødt viskestykke eller papirhåndklæde.

Afkalkning af apparatet

Hvis du afkalker apparatet, forlænger det levetiden. Afkalk kaffemaskinen mindst fire gange om året. Perioden afhænger af vandets hårdhed i dit område. Jo hårdere vandet er, jo oftere skal apparatet afkalkes.

- 1 Køb en egnet kalkfjerner i en specialbutik. Forhør dig, og nævn navnet på apparatet.
- 2 Inden du begynder at afkalke, skal producentens produktanvisninger læses grundigt. Hvis producentens anvisninger er anderledes end dem, der er anført nedenfor, så følges producentens anvisninger.

Bemærk

- Du kan også bruge klar eddike og citronsaft i stedet for kalkfjerner.
- 3 Fyld vandbeholderen op til markeringen "10", og tilføj kalkfjerner.
Blandingsforhold: Fire dele vand til én del afkalkningsmiddel.
 - 4 Tænd for apparatet, og lad vand svarende til ca. en stor fyldt kaffekop løbe igennem apparatet.
 - 5 Sluk for apparatet.
 - 6 Lad blandingen virke i ca. 15 minutter.
 - 7 Gentag trin 4-6.

8 Tænd nu for apparatet, og lad hele blandingen løbe igennem.

9 Fyld vandbeholderen med koldt, frisk drikkevand, og lad alt vandet løbe igennem.

10 Gentag trin 9 fire gange.

11 Nu kan du brygge kaffe igen.

Opbevaring

Hvis du ikke skal bruge apparatet i en længere periode, skal det opbevares omhyggeligt. Sørg for, at apparatet er taget ud af kontakten, og at det er helt tørt.

Opbevar apparatet på et køligt, tørt sted. Sørg for, at apparatet er ude af børns rækkevidde.

ANVISNINGER

Overholdelse af WEEE-direktivet og affaldshåndtering:

Dette produkt overholder EU's WEEE-direktiv (2012/19/EU). Dette produkt er mærket med piktogrammet for elektrisk og elektronisk skrot (WEEE).



Dette symbol indikerer, at dette produkt ikke må bortskaffes sammen med almindeligt husholdningsaffald, når slutningen på dets levetid er nået.

Brugte apparater skal indleveres på en offentlig genbrugsplads til elektriske og elektroniske apparater. Kontakt din kommune eller forhandleren af produktet for at finde ud af, hvor disse genbrugspladser ligger. Alle husholdninger spiller en vigtig rolle i forhold til genanvendelse og genbrug af gamle produkter. Korrekt bortskaffelse af brugte apparater hjælper med at beskytte mod potentielt negative konsekvenser for miljøet og mennesker.

Overholdelse af RoHS-direktivet

Det produkt, du har købt, overholder EU's RoHS-direktiv (2011/65/EU). Produktet indeholder ikke skadelige og forbudte materialer som angivet i direktivet.

Information om emballagen



Produktets emballage er fremstillet af genbrugsmaterialer i overensstemmelse med nationale miljøløve. Smid ikke emballagen ud sammen med husholdningsaffald eller andet affald. Aflever den på en genbrugsstation, der tager imod emballage, anvist af dine lokale myndigheder.

Tekniske data



Strømforsyning: 220-240 V ~, 50-60 Hz

Effekt: 1000 W

Retten til tekniske og designmæssige ændringer forbeholdes.

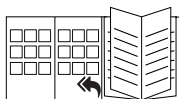

Følg vejledningerne på side 4-5 i denne brugervejledning til ibrugtagning, generel brug og rengøring.

SÄKERHET OCH INSTALLATION

Var god läs den här bruksanvisningen noga innan du använder apparaten! Följ alla säkerhetsanvisningar för att undvika skador på grund av felaktig användning!

Behåll bruksanvisningen för framtida referens. Om enheten skulle överlätas till en tredje part måste bruksanvisningen också lämnas över.

- Denna apparat är endast avsedd att användas i hushåll. Den är inte avsedd för professionell användning i:
 - Personalutrymmen i butiker, kontor och andra arbetsmiljöer;
 - Bondgårdar;
 - Av kunder på hotell, motell och andra bostadslika miljöer;
 - miljöer såsom bed&breakfast.
- Använd inte apparaten i badrummet.
- Kontrollera att strömförsörjningen stämmer överens med det som anges på produktetiketten. Enda sättet att koppla bort apparaten från elnätet är att dra ut nätkontakten ur vägguttaget.
- För ytterligare skydd ska enheten anslutas till en jordfelsbrytare på högst 30 mA. Kontakta en elektriker för rådgivning.
- Doppa inte apparaten, strömssladden eller kontakten i vatten eller annan vätska. Håll den inte under rinnande vatten och diska inte delar i diskmaskinen. Endast filterkorgen och karaffen kan rengöras på ett säkert sätt i diskmaskinens övre del, alternativt med vatten och diskmedel.
- Koppla ur strömssladden efter att ha använt apparaten, innan du rengör apparaten, innan du lämnar rummet eller om ett fel uppstår. Dra inte ut kontakten genom att dra i sladden.

SÄKERHET OCH INSTALLATION

- Undvik att pressa eller böja strömsladden och gnugga den inte på vassa kanter för att förhindra skador.
- Håll strömsladden borta från heta ytor och öppen eld.
- Använd ingen förlängnings-sladd med apparaten.
- Använd aldrig apparaten om strömsladden eller apparaten är skadad.
- Hushållsapparaterna från GRUNDIG uppfyller gällande säkerhetsnormer, så om apparaten eller strömsladden skadas måste den bytas av ett auktoriserat servicecenter för att undvika fara. Felaktigt eller obehörigt reparationsarbete kan orsaka fara och risker för användaren.
- Demontera inte enheten under några omständigheter. Inga garantianspråk accepteras för skador orsakade av felaktig hantering.
- Förvara alltid enheten och kablar utom räckhåll för barn under 8 år.
- Denna apparat får användas av barn från 8 år och uppåt, och av personer med nedsatt fysisk eller psykisk förmåga eller brist på erfarenhet och kunskap, om de under översyn har fått lära sig att använda apparaten på ett säkert sätt och är införstådda med riskerna. Rengöring och skötsel får inte utföras av barn om de inte är över 8 år och övervakas.
- Barn får inte leka med enheten.
- Innan och efter användning av apparaten för första gången, rengör alla delar som kommer i kontakt med vatten och kaffe ordentligt. Se fullständig information i avsnittet "Rengöring och skötsel".
- Torka apparaten och alla tillbehör innan du ansluter den till elnätet eller sätter fast delar.

SÄKERHET OCH INSTALLATION

- Använd aldrig och placera aldrig en del av denna apparat på eller i närheten av heta ytor: till exempel gasbrännare, värmeplatta eller uppvärmd ugn.
- Använd inte apparaten i något annat syfte än vad som är avsett. Kaffemaskinen är utformad för att tillaga kaffe. Använd inte apparaten för att värma andra vätskor eller livsmedel i konserver, glasburkar eller flaskor.
- Eventuellt missbruk kan leda till skaderisk.
- Använd aldrig apparaten i eller i närheten av brännbara eller lättantändliga material.
- Använd endast apparaten tillsammans med medföljande delar.
- Använd alltid apparaten på en stabil, plan, ren, torr och halkfri yta.
- Se till att det inte finns någon risk för att strömsladden av misstag kan dras ut, eller att någon kan snubbla över den när apparaten är i bruk.
- Placera apparaten på ett sådant sätt att nätkontakten alltid är tillgänglig.
- Undvik kontakt med heta ytor och håll endast glaskannan i handtaget eftersom det annars finns risk för brännskador. Kannan blir varm vid användning.
- Flytta inte apparaten när det är varm vätska i kannan eller om apparaten fortfarande är varm.
- Öppna inte luckan eller filterkorgen under bryggprocessen.
- Fyll aldrig apparaten ovanför indikatorns högsta nivå. Om den fylls över maximal nivå rinner vatten ut ur apparaten genom säkerhetstömning.

SÄKERHET OCH INSTALLATION

- Använd aldrig apparaten om inget kaffe bryggs eller hålls varmt.
- Fyll endast apparaten med kallt och friskt dricksvatten.
- Apparaten får inte användas med en extern timer eller ett separat fjärrkontrollsystem.
- Använd glaskannan endast med kaffemaskinen.
- Använd aldrig apparaten utan vatten inuti.
- Använd inte en sprucken glaskanna eller en kanna med löst eller försvagat handtag.
- Använd inte apparaten med fuktiga eller våta händer.
- Kaffebryggaren får inte stå i ett skåp när den används.
- Rengöring och skötsel får inte utföras av barn utan övervakning.

VID FÖRSTA ANBLICK

Kära kund,

Gratulerar till köpet av din nya GRUNDIG Programmerbar kaffemaskin KM 7680

Läs följande användarinformation noggrant för att till fullo kunna utnyttja och njuta av denna kvalitativa Grundig-produkt under många år framöver.

En ansvarsfull inställning!



GRUNDIG fokuserar på avtalsmässigt överenskomna arbetsförhållanden med rättvisa löner för både internanställda och leverantörer. Vi lägger också stor vikt vid effektiv användning av råmaterial med kontinuerlig avfallsreducering av flera ton plast varje år. Dessutom är alla våra tillbehör tillgängliga i minst 5 år.

För en ljus framtid.

Grundig.

Delar och kontroller

Se bilden på sidan 3.

- A** Anti-stänkbehållare
- B** Vattentank / Filterkorgslock
- C** Vattennivåindikator / vattentank
- D** Aromknapp
- E** Programknapp
- F** Auto på-knapp
- G** Display
- H** Inställningsknapp för timmar
- I** Inställningsknapp för minuter
- J** På/av-knapp
- K** Glaskanna
- L** Värmeplatta
- M** Kabellindningsenhet
(under basenhet)

Tillbehör

- N** Anti-dropp filterkorg
- O** Kaffemått

Förberedelse

Försiktighet

- Användning första gången: Kör apparaten åtminstone 4 gånger utan att tillsätta kaffe.

Brygga kaffe

Obs

- Den bryggda mängden kaffe kommer att vara 10 % mindre än mängden påfyllt vatten, eftersom det absorberas av kaffesump och filter. Skalan på glaskannan är markerad i kaffekoppar, dvs 4 = 4 koppar. För den bästa kaffesmaken rekommenderas att köra apparaten med åtminstone 4 koppar kaffe
- Använd endast kallt och friskt dricksvatten.
- Det finns ett dropphål på baksidan av vattenbehållaren för att förhindra överskridande av kapaciteten hos kaffebyggaren. Om du tillsätter för mycket vatten, kommer det att rinna ut från baksidan av enheten.
- Använd endast ett pappersfilter åt gången. Säkerställ att pappersfiltret inte böjs eller viks.

Försiktighet

- Om filterkorgen **N** inte är stängd eller glaskannan **K** inte är korrekt placerad kommer dropp-stopppfunktionen inte fungera ordentligt. Det kan orsaka att varmt vatten eller kaffe svämmar över.

Obs

- Bryggningscykeln kan avbrytas när som helst genom att trycka På / Av-knappen **J** en gång till.
- Kaffemaskinen har en varmhållningsfunktion och kan hålla det bryggda kaffet varmt i upp till 30 minuter när maskinen är påslagen. I enlighet med ekodesignriktlinjer kommer maskinen automatiskt stängas av efter denna tid.
 - Om du inte kommer att använda varmhållningsfunktionen, stäng av enheten med På / Av-knappen.

- Apparaten är utrustad med en dropp-stoppsfunktion som finns under filterkorgen **N** och som möjliggör att du snabbt kan ta bort glaskannan **K** för att hålla kaffe innan vattnet helt runnit igenom maskinen.

Försiktighet

- Se till att placera glaskannan **K** på värmeplattan **L** snabbt (max 30 sekunder). Annars kan bryggt kaffe från filtret svämma över. Om du vill använda glaskannan i mer än 30 sekunder, stäng av apparaten.
- Dra aldrig ut filterkorgen **N** under bryggningscykeln, även om inget vatten rinner från filtret. Extremt hett vatten eller kaffe kan spillas ut från filterhållaren och orsaka skador.
- Om vatten / kaffe inte rinner från filterkorgen **N** efter några sekunder med glaskannan **K** ordentligt på plats, dra omedelbart ur sladden och vänta 10 minuter innan du öppnar och kontrollerar filterkorgen **N**.
- När bryggningscykeln avslutas och vattentanken **E** är tom, kommer det fortfarande finnas varm vätska i filterkorgen **N**. Vänta några minuter för resten av vätskan att droppa ner i glaskannan **K**.

Obs

- Låt apparaten svalna minst 15 minuter mellan varje bryggningscykel.
- För en bättre arom, använd aromknappen **D** som aktiverar en unik bryggningsprocess som förhöjer smaken och doften av kaffe. För att uppnå denna rika smak, arbetar kaffebyggaren genom flera kontinuerliga cykler. Denna speciella tidsprocessen mättar kaffet gradvis för att extrahera bästa smak och arom.

Råd och tips

- Använd mjukgjort eller filtrerat vatten för att förhindra kalkuppsamling.
- Förvara oanvänt kaffe på en sval och torr plats. Efter att ha öppnat ett paket kaffe, förseгла det tätt för att det ska behålla sin fräschör.
- Återanvänd inte kaffesumpen i filtret eftersom detta kommer att minska smaken.

ANVÄNDNING

- Att eftervärma kaffe rekommenderas inte eftersom kaffets smak är som bäst omedelbart efter brygging.

Aromknapp

Obs

- Enheten är utrustad med en knapp för att intensifiera kaffearenomen.

Automatisk brygging

Obs

- För att kunna använda den automatiska bryggfunktionen måste du först ställa in klockan.

Ställa in klockan

- 1 Tryck på inställningsknappen för timmar **[H]** för att ställa in aktuell timme.
 - Tryck och håll in knappen för att gå igenom numren snabbt.
- 2 Tryck på inställningsknappen för minuter **[I]** för att ställa in aktuell minut.
 - Tryck och håll in knappen för att gå igenom numren snabbt.

Ställ in autobryggfunktionen

- 1 Tryck på Programknappen **[E]** för att ställa in den önskade autobryggtiden.
 - Programknappen tänds.
- 2 Ställ in tidpunkten du vill att apparaten ska börja brygga genom att använda inställningsknappen för timmar **[H]** och inställningsknappen för minuter **[I]**.

Obs

- För att kontrollera din autobryggstarttid, tryck på knappen Program **[E]**. Den inställda tiden visas under några sekunder på displayen **[G]**. Den kommer automatiskt att återgå till aktuell tid.

3 Auto på-knapp **[F]**

- Auto på-knappen **[F]** kommer tändas.

- 4 Kaffebryggaren börjar automatiskt brygga vid den förinställda tiden.

Obs

- När bryggcykeln börjar kommer Auto på-knappen **[F]** släckas och På / Av-knappen **[J]** kommer tändas för att ange att kaffebryggaren är i drift.

- För att stänga av den automatiska bryggfunktionen, trycker du bara på Auto på-knappen **[F]** igen. Lampan kommer släckas.

- 5 Ta bort glaskannan **[K]** från värmeplattan **[L]** så snart som bryggprocessen har avslutats och glaskannan **[K]** fyllets. Kaffet är klart.

- 6 Slå av apparaten genom att trycka på På/Av-knappen **[J]**.

Obs

- För en bättre arom, använd aromknappen **[D]** som aktiverar en unik bryggingsprocess som förhöjer smaken och doften av kaffe. För att uppnå denna rika smak, arbetar kaffebryggaren genom flera kontinuerliga cykler.

Rengöring och skötsel

Försiktighet

- Använd aldrig bensin, lösningsmedel, slipande rengöringsmedel, metallföremål eller hårda borstar för att rengöra apparaten.
- Doppa inte apparaten eller strömssladden i vatten eller annan vätska.

Obs

- Innan apparaten används, torka alla delar noga med en mjuk trasa eller pappershandduk.

Avkalka apparaten

Avkalkning förlänger din apparats livslängd. Avkalka kaffebyggaren minst 4 gånger per år. Avkalkningstiden beror på vattnets hårdhet i ditt område. Ju hårdare vatten, desto oftare måste apparaten avkalkas.

1 Köp ett lämpligt avkalkningsmedel från en specialbutik. Namnge enheten.

2 Innan avkalkningsprocessen påbörjas, läs tillverkarens bipacksedel för avkalkningsmedlet noggrant. Om tillverkarens instruktioner skiljer sig från de som anges nedan, följ tillverkarens instruktioner.

Obs

- Du kan också använda vitvinsvinäger och citronsyra i stället för ett kommersiellt tillgängligt avkalkningsmedel.
- 3 Fyll vattenbehållaren till "10"-markeringen och tillsätt avkalkningsmedlet.
Blandningsförhållande: 4 delar vatten till 1 del avkalkningsmedel.
- 4 Slå på apparaten och låt ungefär en stor kaffekopp köras igenom apparaten.
- 5 Stäng av apparaten.
- 6 Låt blandningen blötläggas i cirka 15 minuter.
- 7 Repetera steg 4-6.
- 8 Slå nu på apparaten och låt hela blandningen rinna igenom.

9 Fyll vattentanken med kallt, friskt dricksvatten och kör igenom allt vatten.

10 Repetera steg 9 fyra gånger.

11 Nu kan du brygga kaffe igen.

Förvaring

Om du inte planerar att använda enheten under en längre tid bör du förvara den ordentligt. Se till att apparaten är urkopplad och helt torr.

Förvara apparaten på en sval och torr plats. Se till att enheten hålls utom räckhåll för barn.

Efterlevnad av WEEE-direktivet och kassering av den förbrukade produkten:

Den här produkten uppfyller kraven enligt EU:s WEEE-direktiv (2012/19/EU). Den här produkten bär en klassificeringssymbol för elektriskt och elektroniskt avfall (WEEE).



Denna symbol indikerar att denna produkt inte ska kasseras med annat hushållsavfall vid slutet av dess livslängd. Använd enhet måste returneras till officiell insamlingsplats för återvinning av elektriska och elektroniska apparater. För att lokalisera dessa insamlingsystem, kontakta lokala myndigheter eller den återförsäljare där produkten införskaffades. Varje hushåll spelar en viktig roll för återförande och återvinning av gamla apparater. Lämpligt bortskaftande av använda apparater hjälper till att förhindra eventuella negativa konsekvenser för miljön och människors hälsa.

Efterlevnad av RoHS-direktiv

Produkten du har köpt uppfyller kraven för EU:s RoHS-direktiv (2011/65/EU). Den innehåller inte skadliga och förbjudna material som specificerats i direktivet.

Förpackningsinformation



Förpackningen för din produkt är tillverkad av återvinningsbart material i enlighet med nationella miljöföreskrifter. Kasta inte förpackningsmaterial i hushållsavfall eller annat liknande avfall. Ta dem till ett insamlingsställe för förpackningsmaterial som anvisas av de lokala myndigheterna.

Tekniska data



Strömförsörjning: 220 - 240 V ~, 50-60 Hz

Effekt: 1000 W

Teknik och design kan ändras utan föregående meddelande.

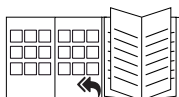

Vid idrifttagande, användning och rengöring, följ instruktionerna på sidorna 4-5 i denna bruksanvisning.

Przed rozpoczęciem korzystania z tego urządzenia prosimy uważnie przeczytać tę instrukcję obsługi! Należy przestrzegać wszystkich instrukcji zachowania bezpieczeństwa, aby uniknąć szkód z powodu nieprawidłowego użytkowania!

Tę instrukcję należy zachować do wglądu w przyszłości. Przy przekazaniu tego urządzenia innej osobie należy przekazać także tę instrukcję.

- Urządzenie jest przeznaczone wyłącznie do użytku domowego. Nie jest przeznaczony do użytku profesjonalnego w:
 - zapleczu kuchennym dla personelu sklepów, biur i innych miejsc pracy;
 - gospodarstwach rolnych;
 - hotelach, motelach, i innych środowiskach mieszkalnych;
 - pensjonatach.
- Nie należy używać tego urządzenia w łazience.
- Sprawdzić, czy napięcie na tabliczce znamionowej jest takie samo jak w lokalnej sieci elektrycznej. Jedynym sposobem odłączenia tego urządzenia od zasilania jest wyjęcie wtyczki z gniazdka.
- Dodatkową ochronę zapewni podłączenie urządzenia do domowego wyłącznika z bezpiecznikiem o znamionowym prądzie zwarciovym nie większym niż 30 mA. Należy skorzystać z pomocy elektryka.
- Urządzenia, przewodu zasilania ani wtyczki nie wolno zanurzać w wodzie lub w innym płynie. Nie należy myć go wodą bieżącą ani myć jakiegokolwiek jego części w zmywarce. Tylko koszyk z filtrem i dzbanek szklany można bezpiecznie myć na górnej półce w zmywarce lub wodą z płynem do mycia naczyń.
- Po zakończeniu użytkowania tego urządzenia, przed jego czyszczeniem, przed wyjściem z pokoju, lub w razie awarii wyjmij wtyczkę z gniazdka. Nie wolno wypinać z gniazda, ciągnąc za kabel zasilający.

- Aby zapobiec uszkodzeniu przewodu zasilania, nie wolno dopuścić do jego ściskania, zginania ani ocierania o ostre krawędzie.
- Nie wolno zbliżać przewodu zasilania do gorących powierzchni i otwartego ognia.
- Nie wolno używać przedłużaczy do zasilania tego urządzenia.
- Urządzenia tego nie wolno używać, jeśli przewód zasilający lub ono samo są uszkodzone
- Sprzęty gospodarstwa domowego firmy GRUNDIG spełniają obowiązujące normy bezpieczeństwa, dlatego w przypadku uszkodzenia urządzenia lub przewodu zasilania należy je naprawić lub wymienić w autoryzowanym serwisie, aby uniknąć wszelkich zagrożeń. Błędna lub niefachowa naprawa może być niebezpieczna i powodować zagrożenie dla użytkowników.
- W żadnym przypadku nie wolno demontować tego urządzenia. Gwarancja na urządzenie nie obejmuje uszkodzeń spowodowanych nieprawidłowym obchodzeniem się z nim.
- Urządzenie i jego przewód zasilania należy cały czas przechowywać z dala od dzieci w wieku poniżej 8 lat.
- To urządzenie może być obsługiwane przez dzieci w wieku od 8 lat, osoby niepełnosprawne fizycznie, sensorycznie lub umysłowo, a także osoby bez doświadczenia lub wiedzy w zakresie obsługi urządzenia, o ile znajdują się one pod nadzorem lub zostały szczegółowo poinstruowane o bezpiecznym korzystaniu z urządzenia i potencjalnych zagrożeniach. Dzieci nie mogą czyścić ani konserwować tego urządzenia, jeśli nie ukończyły 8 lat i nie znajdują się pod nadzorem osoby dorosłej.
- Dzieci nie mogą bawić się tym urządzeniem.

- Przed pierwszym użyciem i po pierwszym użyciu tego urządzenia starannie oczyścić wszystkie części, które stykają się z wodą lub kawą. Szczegóły przedstawiono w rozdziale „Czyszczenie i konserwacja”.
- Przed podłączeniem ekspresu do zasilania i założeniem wszystkich części należy wysuszyć go i wszystkie jego akcesoria.
- Nie należy używać tego urządzenia ani stawiać żadnej jego części na gorących powierzchniach, takich jak palniki gazowe, płytki grzejne czy nagrzaną piekarnik, ani w ich pobliżu.
- Nie należy używać urządzenia do celów niezgodnych z przeznaczeniem. Ekspres do kawy służy do parzenia kawy. Nie używać go do podgrzewania żadnych innych płynów ani żywności w puszkach, słojach i butelkach.
- Nieprawidłowe użytkowanie może prowadzić do obrażeń ciała.
- Nigdy nie wolno używać tego urządzenia w pobliżu przedmiotów ani materiałów łatwopalnych i palnych.
- Razem z urządzeniem można stosować wyłącznie dostarczone z nim części.
- Zawsze używaj tego urządzenia na stabilnej, płaskiej, czystej i nieśliskiej powierzchni.
- Należy zadbać o to, aby podczas używania tego urządzenia nie doszło do przypadkowego wypięcia przewodu zasilania ani potknięcia się o niego.
- Urządzenie ustawiać tak, aby zawsze był możliwy dostęp do niego.
- Aby uniknąć oparzenia, należy unikać kontaktu z gorącymi powierzchniami chwytać dzbanek szklany za ucho. Podczas każdego użytkowania dzbanek staje się gorący.
- Nie wolno ruszać urządzenia, dopóki w dzbanku szklanym nadal jest gorący płyn lub jeśli urządzenie jest nadal gorące.
- W trakcie parzenia nie otwiera się pokrywki ani koszyka z filtrem.

BEZPIECZEŃSTWO I USTAWIANIE _____

- Nie należy napełniać czajnika ponad wskaźnik poziomu maksymalnego. W przypadku napełnienia powyżej maksymalnego poziomu, wody wypływa z urządzenia przez spust bezpieczeństwa.
- Nie należy obsługiwać urządzenia, jeśli nie jest w nim zaparzana ani podgrzewana kawa.
- Ekspres napełnia się wyłącznie chłodną i świeżą wodą pitną.
- Urządzenia tego nie wolno używać razem z zewnętrznym zegarem lub osobnym systemem zdalnego sterowania.
- Używaj szklanego dzbanka wyłącznie z ekspresem do kawy.
- Nie należy używać ekspresu bez nalania doń wody.
- Nie należy używać pękniętego szklanego dzbanka, ani dzbanka z poluzowanym lub uszkodzonym uchem.
- Nie wolno dotykać urządzenia mokrymi lub wilgotnymi dłońmi.
- Gdy ekspres do kawy działa, nie wolno umieszczać go w szafce.
- Dzieci nie mogą czyścić ani konserwować tego urządzenia bez nadzoru.

Szanowny Kliencie,

Gratulujemy nabycia nowego ekspresu do kawy Coffee Maker KM 7680 firmy GRUNDIG.

Prosimy uważnie przeczytać następującą instrukcję, aby na wiele lat zapewnić sobie pełną satysfakcję z użytkowania tego wysokiej jakości wyrobu firmy Grundig.

Odpowiedzialna postawa!



GRUNDIG przywiązuje dużą wagę do przestrzegania podpisanych umów dotyczących warunków pracy za godziwe wynagrodzenie, zarówno wobec naszych pracowników, jak i dostawców. Zwracamy również dużą uwagę na efektywne wykorzystywanie surowców, każdego roku zmniejszając ilość odpadów o kilka ton. Ponadto wszystkie nasze akcesoria są dostępne przez co najmniej 5 lat.

Dla przyszłości, w której warto żyć.

Grundig.

Elementy sterujące i części

Patrz rysunek na stronie 3.

- A** Pojemnik przeciw rozpryskom
- B** Naczynie na wodę / Pokrywa koszyka z filtrem
- C** Wskaźnik poziomu wody / Naczynie na wodę
- D** Przycisk Aroma
- E** Przycisk programowania
- F** Przycisk samoczynnego załączania Auto on
- G** Wyświetlacz
- H** Przycisk do nastawiania godzin
- I** Przycisk do nastawiania minut
- J** Przycisk wł./wył.
- K** Szklany dzbanek
- L** Płytką grzewcza
- M** Urządzenie zwijania kabla
(pod podstawą)

Akcesoria

- N** Koszyk z filtrem zabezpieczony przed kapaniem
- O** łyżeczka-miarka do kawy

Przygotowanie

Przeestroga

- Pierwsze użytkowanie: Uruchom urządzenie przynajmniej 4 razy bez dodawania kawy.

Parzenie kawy

Uwagi

- Ilość zaparzonej kawy będzie o 10% mniejsza niż ilość wlanej wody, ponieważ jest ona pochłaniana przez zmieloną kawę i filtr. Dzbaneek wyskalowany jest w filiżankach kawy, np. 4 = 4 filiżanki. Najlepszą kawę można uzyskać przyrządzając jednocześnie co najmniej 4 porcje.
- Używaj tylko czystej, chłodnej i świeżej wody pitnej.
- Z tyłu zbiornika na wodę jest otwór spustowy, który zapobiega przekroczeniu pojemności ekspresu do kawy. Jeśli doleje się zbyt wiele wody, wycieknie z tyłu urządzenia.
- Wkładaj jednocześnie tylko jeden filtr. Upewnij się, czy filtr nie jest zagnieciony ani zwinięty.

Przeestroga

- Funkcja przerywania kapania będzie działać nieprawidłowo, jeśli koszyk z filtrem **[N]** nie zostanie zamknięty lub jeśli szklany dzbanek **[K]** będzie nieprawidłowo ustawiony. Może to spowodować przelanie się gorącej wody lub kawy.

Uwagi

- Parzenie można przerwać w każdej chwili ponownym naciśnięciem przycisku Zał./Wył. **[J]**
- Ekspres do kawy posiada funkcję utrzymywania ciepła i może utrzymać temperaturę zaparzonej kawy przez maks. 30 minut, jeśli urządzenie pozostanie włączone. Po tym czasie urządzenie wyłączy się automatycznie zgodnie z wytycznymi ekologicznego projektowania.
 - Jeśli nie zamierzasz korzystać z funkcji utrzymywania ciepła, wyłącz urządzenie za pomocą przycisku Zał./Wył.

- Ekspres wyposażony jest w mechanizm przerywania kapania, umieszczony pod koszykiem z filtrem **[N]**, który pozwala szybko wyjąć dzbanek **[K]**, aby nalać kawę, zanim woda w urządzeniu przestanie płynąć.

Przeestroga

- Dzbaneek musi być szybko postawiony z powrotem **[K]** na podstawce **[L]** (maks. 30 sekund). W przeciwnym razie zaparzona kawa może przelewać się z filtru. Jeśli dzbanek ma się znajdować poza urządzeniem dłużej niż 30 sekund, urządzenie należy wyłączyć.
- Podczas parzenia kawy, nigdy nie otwieraj **[N]** koszyka z filtrem, nawet jeśli woda już nie kapie z filtra. Z koszyka z filtrem może się wylać bardzo gorąca woda lub kawa i spowodować obrażenia.
- Jeśli po kilku sekundach z koszyka z filtrem **[N]** nie wycieka woda/kawa, gdy dzbanek **[K]** stoi w swym miejscu, natychmiast wyjmij wtyczkę przewodu zasilającego z gniazdka i odczekaj 10 sekund zanim otworzysz i sprawdzisz koszyk z filtrem **[N]**.
- Po zakończeniu parzenia kawy i zbiornik na wodę **[E]** jest pusty, w koszyku z filtrem w dalszym ciągu znajduje się gorący płyn **[N]**. Odczekaj kilka minut, aż cały płyn spłynie do szklanego dzbanka **[K]**.

Uwagi

- Odczekaj, aż urządzenie ostygnie, przynajmniej 15 minut, pomiędzy każdym parzeniem.
- Aby poprawić aromat, użyj przycisku aroma **[D]**, który uruchamia unikalny proces parzenia wzmacniający smak i aromat kawy. Aby uzyskać taki bogaty smak ekspres przechodzi przez kilka kolejnych cykli. Ten specjalny proces uwolnienia czasowego stopniowo nasycza zmieloną kawę, aby wydobyć z niej najlepszy smak i aromat.

Rady praktyczne i wskazówki

- Aby zapobiec osadzeniu się kamienia, używaj wody zmiękczonej lub filtrowanej.
- Zapas kawy przechowuj w chłodnym i suchym miejscu. Po otwarciu paczki z kawą ponownie zamknij ją szczelnie, aby nie wietrzała.
- Kawy używaj tylko raz, bo potem traci smak.
- Nie zaleca się podgrzewania kawy, bo najlepiej smakuje zaraz po zaparzeniu.

Przycisk Aroma

Uwaga

- Urządzenie posiada przycisk umożliwiający wzmocnienie aromatu kawy.

Parzenie automatyczne

Uwaga

- Aby użyć funkcji parzenia automatycznego trzeba najpierw nastawić zegar.

Nastawianie zegara

- 1 Naciśnij przycisk nastawiania godzin **[H]**, aby ustawić bieżącą godzinę.
- Aby przyspieszyć nastawienie naciśnij i przytrzymaj ten przycisk.
- 2 Naciśnij przycisk nastawiania minut **[I]**, aby ustawić bieżące minuty.
- Aby przyspieszyć nastawienie naciśnij i przytrzymaj ten przycisk.

Nastawianie funkcji parzenia

- 1 Naciśnij przycisk Program **[E]**, aby nastawić wybrany czas parzenia automatycznego.
- Zapala się lampka przycisku programowania.
- 2 Ustaw godzinę, o której chcesz rozpocząć parzenie w ekspresie, używając przycisku Setting nastawiania godziny **[H]** oraz przycisku Setting do nastawiania minut **[I]**.

Uwaga

- Aby sprawdzić nastawioną godzinę rozpoczęcia parzenia automatycznego, wystarczy nacisnąć przycisk Program **[E]**. Nastawiona godzina wyświetli się na wyświetlaczu przez kilka sekund **[G]**. Automatycznie powróci do wyświetlania bieżącej godziny.

- 3 Naciśnij przycisk samoczynnego załączenia Auto on **[F]**.

- Zapala się lampka przycisku **[F]** samoczynnego załączenia Auto on.

- 4 O nastawionej godzinie ekspres automatycznie rozpocznie parzenie.

Uwagi

- Gdy rozpoczyna się cykl parzenia, przycisk samoczynnego załączenia Auto on **[F]** zgaśnie, a zapali się przycisk Zał./Wył. **[J]** na znak działania ekspresu.

- Aby wyłączyć funkcję parzenia automatycznego wystarczy ponownie nacisnąć przycisk Auto on **[F]**. Lampka zgaśnie.

- 5 Zdejmij dzbanek **[K]** z płytki grzewczej **[L]** gdy tylko parzenie się zakończy, a dzbanek **[K]** napełni. Kawa jest gotowa.

- 6 Aby wyłączyć ekspres, naciśnij przycisk Zał./Wył. **[J]**.

Uwaga

- Aby poprawić aromat, użyj przycisku aroma **[D]**, który uruchamia unikalny proces parzenia wzmacniający smak i aromat kawy. Aby uzyskać taki bogaty smak ekspres przechodzi przez kilka kolejnych cykli.

Czyszczenie i konserwacja

Przeostoga

- Do czyszczenia ekspresu nie wolno używać benzyny, rozpuszczalników ani szorstkich proszków do czyszczenia, przedmiotów metalowych ani twardych szczotek.
- Urządzenia ani kabla zasilającego nie wolno wkładać do wody ani żadnego innego płynu.

Uwaga

- Przed użyciem tak oczyszczonego urządzenia dokładnie wytrzyj do sucha wszystkie jego części miękkim ręcznikiem.

Usuwanie kamienia

Usuwanie kamienia przedłuża użyteczność ekspresu. Kamień należy usuwać z ekspresu przynajmniej 4 razy w roku. Częstotliwość zależy od twardości wody w okolicy. Im twardsza woda, tym częściej trzeba usuwać kamień.

- 1 W specjalistycznym sklepie zaopatrzyć się w odpowiedni środek. Przy zakupie podać nazwę urządzenia.
- 2 Przed przystąpieniem do usuwania kamienia uważnie przeczytaj informacje producenta środka czyszczącego. Jeśli instrukcje wytwórcy różnią się od poniższych, stosuj się do instrukcji wytwórcy.

Uwaga

- Zamiast środka do usuwania kamienia można użyć octu lub kwasu cytrynowego.
- 3 Napełnij zbiornik na wodę do znaku „10” i dodaj środek do usuwania kamienia. Proporcje mieszania: 4 części wody na 1 część środka.
 - 4 Załącz ekspres i przepuść przez niego jedną dużą filiżankę kawy.
 - 5 Wytłóż ekspres.
 - 6 Pozostaw na ok. 15 minut, aby mieszanina wsiąkała.
 - 7 Powtórz kroki 4 – 6.
 - 8 Teraz włącz urządzenie i odczekaj, aż cała mieszanina przepłynie przez urządzenie.

9 Napełnij zbiornik zimną, świeżą wodą pitną i przepuść ją całą przez ekspres.

10 Czterokrotnie powtórz krok 9.

11 Teraz znowu można parzyć kawę.

Przechowywanie

Jeśli planowane jest nieużywanie tego urządzenia przez dłuższy czas, należy starannie je przechować. Upewnij się, że urządzenie jest odłączone od zasilania i zupełnie suche.

Przechowuj urządzenie w chłodnym i suchym miejscu. Urządzenie to należy chronić przed dostępem dzieci.

Zgodność z dyrektywą WEEE i utylizacja zużytych wyrobów:

Wyrób ten jest zgodny z dyrektywą WEEE Unii Europejskiej (2012/19/UE). Wyrób ten jest oznaczony symbolem klasyfikacyjnym dla zużytego sprzętu elektrycznego i elektronicznego (WEEE).



Ten symbol oznacza, że sprzęt nie może być umieszczany łącznie z innymi odpadami gospodarstwa domowego po okresie jego użytkowania. Zużyte urządzenie należy oddać do specjalnego punktu zbiórki zużytego sprzętu elektrycznego i elektronicznego w celu utylizacji. Aby uzyskać informacje o punktach zbiórki w swojej okolicy należy skontaktować się z lokalnymi władzami lub punktem sprzedaży tego produktu. Gospodarstwo domowe spełnia ważną rolę w przyczynianiu się do ponownego użycia i odzysku zużytego sprzętu. Odpowiednie postępowanie ze użytym sprzętem zapobiega potencjalnym negatywnym konsekwencjom dla środowiska naturalnego i ludzkiego zdrowia.

Zgodność z dyrektywą RoHS

Wyrób ten jest zgodny z dyrektywą RoHS Unii Europejskiej (2011/65/UE). Nie zawiera szkodliwych ani zakazanych materiałów wyszczególnionych w tej dyrektywie.

Informacje o opakowaniu



Opakowanie tego produktu wykonano z materiałów nadających się do ponownego przetworzenia zgodnie z odpowiednimi krajowymi przepisami ochrony środowiska naturalnego. Nie należy wyrzucać materiałów opakowaniowych do śmieci wraz z innymi odpadkami domowymi. Należy oddać je w jednym z wyznaczonych przez władze lokalne punktów zbiórki materiałów opakowaniowych.

Dane techniczne



Zasilanie: 220 - 240 V ~, 50-60 Hz

Moc: 1000 W

Zastrzega się prawo do wprowadzania modyfikacji konstrukcji i danych technicznych.

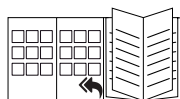

W przypadku pierwszego wykorzystania, ogólnego użytkowania oraz czyszczenia prosimy zapoznać się z instrukcjami dostępnymi na stronach 4-5 niniejszej instrukcji.

Διαβάστε προσεκτικά όλο το παρόν εγχειρίδιο οδηγιών πριν χρησιμοποιήσετε αυτή τη συσκευή! Ακολουθήστε όλες τις οδηγίες ασφαλείας για να αποφύγετε ζημιά λόγω λανθασμένης χρήσης!

Φυλάξτε το εγχειρίδιο οδηγιών για μελλοντική αναφορά. Αν αυτή η συσκευή παραδοθεί σε τρίτους, πρέπει να παραδοθεί μαζί και το παρόν εγχειρίδιο οδηγιών.

■ Η συσκευή αυτή προορίζεται μόνο για οικιακή χρήση. Δεν έχει σχεδιαστεί για επαγγελματική χρήση σε:

- περιοχές κουζίνας προσωπικού σε συνεργεία, γραφεία και άλλους χώρους εργασίας,
 - αγροικίες,
 - από πελάτες σε ξενοδοχεία, πανδοχεία και άλλα περιβάλλοντα τύπου κατοικίας
 - περιβάλλοντα καταλυμάτων τύπου "ύπνου και πρωινού".
- Μη χρησιμοποιείτε τη συσκευή στο δωμάτιο του μπάνιου.

- Ελέγξτε αν η τάση δικτύου που αναφέρεται στην πινακίδα στοιχείων συμφωνεί με αυτή της τοπικής σας παροχής ρεύματος. Ο μοναδικός τρόπος για να αποσυνδέσετε πλήρως τη συσκευή από το δίκτυο ρεύματος είναι να τραβήξετε το φισ από την πρίζα.
- Για πρόσθετη προστασία, αυτή η συσκευή θα πρέπει να συνδέεται με οικιακό διακόπτη προστασίας από διαρροή ρεύματος, με διαβάθμιση όχι μεγαλύτερη από 30 mA. Συμβουλευτείτε σχετικά έναν ηλεκτρολόγο.
- Μη βυθίσετε τη συσκευή, το καλώδιο ρεύματος ή το φισ ρευματοληψίας σε νερό ή οποιαδήποτε άλλα υγρά. Μην κρατάτε κάτω από τρεχούμενο νερό και μην καθαρίσετε κάποιο από τα τμήματα της συσκευής στο πλυντήριο πιάτων. Μόνο η υποδοχή φίλτρου και η γυάλινη κανάτα μπορούν να πλυθούν με ασφάλεια στο πάνω ράφι του πλυντηρίου πιάτων ή με νερό και υγρό πλυσίματος πιάτων.

- Αποσυνδέετε το φίς ρευματοληψίας μετά τη χρήση της συσκευής, πριν καθαρίσετε τη συσκευή, πριν φύγετε από το χώρο, ή αν εμφανιστεί οποιοδήποτε πρόβλημα. Μην αποσυνδέετε το φίς τραβώντας το καλώδιο.
- Μην πιέζετε ή λυγίζετε το καλώδιο ρεύματος και μην το αφήνετε να τρίβεται πάνω σε αιχμηρές ακμές, ώστε να αποφύγετε τυχόν ζημιές.
- Κρατάτε το καλώδιο ρεύματος μακριά από θερμές επιφάνειες και γυμνές φλόγες.
- Μην χρησιμοποιείτε καλώδιο επέκτασης με τη συσκευή.
- Σε καμία περίπτωση μη χρησιμοποιήσετε τη συσκευή αν έχει υποστεί ζημιά το καλώδιο ρεύματος ή η ίδια η συσκευή.
- Οι οικιακές συσκευές μας GRUNDIG πληρούν τα εφαρμοσίμα πρότυπα ασφαλείας και επομένως, αν υποστεί ζημιά η συσκευή ή το καλώδιο ρεύματος, πρέπει να επισκευαστεί ή να αντικατασταθεί από εξουσιοδοτημένο κέντρο σέρβις ώστε να αποφευχθούν οποιοδήποτε κίνδυνοι. Οι λανθασμένες εργασίες επισκευών ή αυτές από μη εξειδικευμένους τεχνικούς μπορεί να είναι επικίνδυνες και να προκαλέσουν κινδύνους στο χρήστη.
- Σε καμία περίπτωση μην αποσυναρμολογήσετε τη συσκευή. Δεν θα γίνει δεκτή οποιαδήποτε αξίωση επί της εγγύησης για βλάβη η οποία προκλήθηκε από ακατάλληλη μεταχείριση.
- Κρατάτε πάντα τη συσκευή και το καλώδιο μακριά από παιδιά ηλικίας κάτω των 8 ετών.

- Η συσκευή αυτή μπορεί να χρησιμοποιηθεί από παιδιά ηλικίας 8 ετών και πάνω και από άτομα με μειωμένες σωματικές, αισθητηριακές ή διανοητικές ικανότητες, ή με έλλειψη εμπειρίας και γνώσης, αν τα άτομα αυτά έχουν δεχθεί επίβλεψη ή καθοδήγηση σχετικά με τη χρήση της συσκευής με ασφαλή τρόπο και κατανοούν τους ενεχόμενους κινδύνους. Το καθάρισμα και η συντήρηση από τον χρήστη δεν θα πραγματοποιούνται από παιδιά εκτός κι αν είναι μεγαλύτερα των 8 ετών και επιτηρούνται.
- Τα παιδιά δεν θα πρέπει να παίζουν με τη συσκευή.
- Πριν χρησιμοποιήσετε για πρώτη φορά τη συσκευή, καθαρίστε προσεκτικά όλα τα μέρη της που έρχονται σε επαφή με νερό ή καφέ. Δείτε όλες τις λεπτομέρειες στην ενότητα "Καθαρισμός και φροντίδα".
- Στεγνώστε καλά τη συσκευή και όλα τα αξεσουάρ της πριν τη συνδέσετε στην παροχή ρεύματος και πριν προσαρτήσετε οποιαδήποτε μέρη της.
- Ποτέ μη χρησιμοποιήσετε ή τοποθετήσετε οποιοδήποτε μέρος αυτής της συσκευής πάνω ή κοντά σε ζεστές επιφάνειες όπως εστία αερίου, ηλεκτρική εστία ή θερμό φούρνο.
- Μη χρησιμοποιήσετε τη συσκευή για οτιδήποτε διαφορετικό από την προβλεπόμενη χρήση της. Η καφετιέρα έχει σχεδιαστεί για παρασκευή καφέ. Μη χρησιμοποιήσετε τη συσκευή για να θερμάνετε οποιαδήποτε άλλα υγρά ή τρόφιμα σε κονσέρβες, βάζα ή μπουκάλια.
- Οποιαδήποτε περίπτωση κακής χρήσης θα μπορούσε να επιφέρει κίνδυνο τραυματισμού.
- Ποτέ μη χρησιμοποιήσετε τη συσκευή μέσα ή κοντά σε χώρους και υλικά που είναι καύσιμα ή εύφλεκτα.
- Χρησιμοποιείτε τη συσκευή μόνο με τα παρεχόμενα εξαρτήματα.
- Πάντα τοποθετείτε τη συσκευή σε σταθερή, επίπεδη, καθαρή, στεγνή και μη ολισθηρή επιφάνεια.

- Όταν χρησιμοποιείτε τη συσκευή να βεβαιώνετε ότι δεν υπάρχει κίνδυνος ότι το καλώδιο ρεύματος θα μπορούσε να τραβηχτεί κατά λάθος ή ότι κάποιος θα μπορούσε να μπερδευτεί και να παραπατήσει σ' αυτό.
- Τοποθετείτε τη συσκευή με τέτοιο τρόπο ώστε το φιν να είναι πάντα προσβάσιμο.
- Αποφεύγετε την επαφή με ζεστές επιφάνειες και κρατάτε τη γυάλινη κανάτα από τη λαβή, γιατί υπάρχει κίνδυνος καψίματος. Η γυάλινη κανάτα αποκτά υψηλή θερμοκρασία κατά τη χρήση της.
- Μη μετακινείτε τη συσκευή όσο υπάρχει ζεστό υγρό μέσα στη γυάλινη κανάτα ή αν η συσκευή είναι ακόμα ζεστή.
- Μην ανοίξετε το κάλυμμα ή την υποδοχή φίλτρου κατά τη διαδικασία παρασκευής του καφέ.
- Ποτέ μη γεμίσετε τη συσκευή πάνω από την ένδειξη μέγιστης στάθμης. Αν γεμιστεί πάνω από τη μέγιστη στάθμη, το νερό φεύγει μέσω εξόδου αποστράγγισης ασφαλείας.
- Ποτέ μη χρησιμοποιείτε τη συσκευή αν δεν παρασκευάζεται ή διατηρείται θερμός καφές.
- Γεμίζετε τη συσκευή μόνο με κρύο και καθαρό πόσιμο νερό.
- Η συσκευή δεν πρέπει να χρησιμοποιείται με εξωτερικό χρονοδιακόπτη ή με χωριστό σύστημα τηλεχειρισμού.
- Χρησιμοποιείτε τη γυάλινη κανάτα μόνο με την καφετιέρα.
- Ποτέ μη χρησιμοποιήσετε τη συσκευή χωρίς νερό μέσα.
- Μη χρησιμοποιήσετε τη γυάλινη κανάτα αν είναι ραγισμένη ή αν η λαβή της έχει χαλαρώσει ή εξασθενήσει.
- Μη χρησιμοποιείτε τη συσκευή με υγρά ή βρεγμένα χέρια.
- Η μηχανή καφέ δεν πρέπει να τοποθετείται μέσα σε ντουλάπι όταν δεν χρησιμοποιείται.
- Ο καθαρισμός και η συντήρηση από το χρήστη δεν θα πρέπει να γίνεται από παιδιά χωρίς επίβλεψη.

Αγαπητέ Πελάτη,

Συγχαρητήρια για την αγορά της νέας σας καφετιέρας GRUNDIG Programmable Coffee Maker KM 7680

Διαβάστε προσεκτικά τις οδηγίες χρήσης που ακολουθούν, ώστε να μπορείτε να απολαύσετε πλήρως τη χρήση της υψηλής ποιότητας συσκευής σας Grundig για πολλά χρόνια.

Μια υπεύθυνη προσέγγιση!



Η GRUNDIG επικεντρώνεται σε συμβατικά συμφωνημένες κοινωνικές συνθήκες εργασίας με δίκαιες αμοιβές τόσο για εσωτερικούς υπαλλήλους όσο και για προμηθευτές. Επίσης,

αποδίδουμε μεγάλη σημασία στην αποτελεσματική χρήση των πρώτων υλών με συνεχή μείωση αποβλήτων κατά αρκετούς τόνους πλαστικού ανά έτος. Επιπλέον, όλα τα αξεσουάρ μας είναι διαθέσιμα για τουλάχιστον 5 έτη.

Για ένα μέλλον που αξίζει να το ζεις.

Grundig.

Στοιχεία ελέγχου και μέρη της συσκευής

Δείτε την εικόνα στη σελίδα 3.

- A** Δοχείο με προστασία πισπιλίσματος
- B** Δοχείο νερού / Κάλυμμα υποδοχής φίλτρου
- C** Ένδειξη στάθμης νερού / Δοχείο νερού
- D** Κουμπί αρώματος
- E** Κουμπί Προγράμματος
- F** Κουμπί Αυτόματης ενεργοποίησης
- G** Οθόνη ενδείξεων
- H** Κουμπί ρύθμισης ωρών
- I** Κουμπί ρύθμισης λεπτών
- J** Κουμπί ενεργοποίησης/ απενεργοποίησης
- K** Γυάλινη κανάτα
- L** Πλάκα θέρμανσης
- M** Μονάδα τύλιξης καλωδίου
(κάτω από τη βασική μονάδα)

Αξεσουάρ

- N** Υποδοχή φίλτρου με λειτουργία κατά του σταξιματος
- O** Κουτάλι μέτρησης καφέ

Προετοιμασία

Προσοχή

- Πρώτη χρήση: Αφήστε τη συσκευή να λειτουργήσει τουλάχιστον 4 φορές χωρίς να προσθέσετε καφέ.

Παρασκευή καφέ

Σημειώσεις

- Η ποσότητα του καφέ που παρασκευάζεται θα είναι 10% λιγότερη από το νερό που προστέθηκε, επειδή μέρος του νερού απορροφάται από τον αλεσμένο καφέ και από το ίδιο το φίλτρο. Η κλίμακα της γυάλινης κανάτας είναι εκφρασμένη σε φλιτζάνια καφέ, π.χ. 4 = 4 φλιτζάνια. Για καλύτερη γεύση του καφέ, συνιστάται η παρασκευή τουλάχιστον 4 φλιτζανιών καφέ σε κάθε χρήση
- Χρησιμοποιείτε μόνο καθαρό, κρύο και πόσιμο γλυκό νερό.
- Υπάρχει μια οπή διαρροής στο πίσω μέρος του δοχείου νερού για να αποφευχθεί η υπέρβαση της χωρητικότητας της καφετιέρας. Αν προσθέσετε υπερβολική ποσότητα νερού, το πλεονάζον θα στάξει έξω από το πίσω μέρος τη μονάδας.
- Χρησιμοποιείτε μόνο ένα χάρτινο φίλτρο τη φορά. Να βεβαιώνετε ότι το χάρτινο φίλτρο δεν είναι λυγισμένο ή διπλωμένο.

Προσοχή

- Αν δεν έχει κλείσει η υποδοχή φίλτρου **[N]** ή δεν έχει τοποθετηθεί με ακρίβεια στη θέση της η γυάλινη κανάτα **[K]**, δεν θα εκτελείται σωστά η λειτουργία διακοπής ροής σταγόνων. Έτσι θα μπορούσε να προκληθεί υπερχείλιση καυτού νερού ή καυτού καφέ.

Σημειώσεις

- Μπορείτε να διακόψετε τη διαδικασία παρασκευής καφέ οποιαδήποτε στιγμή πατώντας πάλι το κουμπί ενεργοποίησης/ απενεργοποίησης **[J]**.

- Η μηχανή του καφέ διαθέτει λειτουργία διατήρησης θερμού του καφέ και μπορεί να διατηρήσει τον παρασκευασμένο καφέ ζεστό για έως 30 λεπτά όταν είναι ενεργοποιημένη η μηχανή. Σύμφωνα με τις κατευθυντήριες γραμμές οικολογικού σχεδιασμού (eco design), η μηχανή θα απενεργοποιείται αυτόματα μετά από αυτό το διάστημα.

- Αν δεν θέλετε να χρησιμοποιήσετε τη λειτουργία διατήρησης ζεστού του καφέ, απενεργοποιήστε τη συσκευή από το κουμπί ενεργοποίησης/ απενεργοποίησης.

- Η συσκευή διαθέτει σύστημα διακοπής ροής σταγόνων που βρίσκεται κάτω από την υποδοχή φίλτρου **[N]** και σας επιτρέπει να αφαιρέσετε για λίγο τη γυάλινη κανάτα **[K]** για να σερβίρετε καφέ, πριν ακόμα ολοκληρωθεί η διέλευση του νερού από το μηχανήμα.

Προσοχή

- Οποσδήποτε τοποθετήστε γρήγορα τη γυάλινη κανάτα **[K]** πάνω στην πλάκα θέρμανσης **[L]** (το πολύ σε 30 δευτερόλεπτα). Διαφορετικά θα μπορούσε να ξεχειλίσει ο καφές από το φίλτρο. Αν θέλετε να χρησιμοποιήσετε τη γυάλινη κανάτα για περισσότερο από 30 δευτερόλεπτα, τότε απενεργοποιήστε τη συσκευή.
- Σε καμία περίπτωση μην τραβήξετε έξω την υποδοχή φίλτρου **[N]** κατά τη διαδικασία παρασκευής καφέ, ακόμα και αν δεν βγαίνει νερό από το φίλτρο. Μπορεί από την υποδοχή φίλτρου να χυθεί καυτό νερό ή καυτός καφές και να προκληθεί τραυματισμός.
- Αν μετά από μερικά δευτερόλεπτα δεν βγαίνει νερό / καφές από την υποδοχή φίλτρου **[N]** ενώ η γυάλινη κανάτα **[K]** έχει τοποθετηθεί σωστά στη θέση της, αποσυνδέστε άμεσα τη μονάδα από την πρίζα και περιμένετε 10 λεπτά πριν ανοίξετε και ελέγξετε την υποδοχή φίλτρου **[N]**.
- Όταν τελειώσει η διαδικασία παρασκευής καφέ και είναι κενό το δοχείο νερού **[E]**, θα εξακολουθεί να υπάρχει καυτό υγρό μέσα στην υποδοχή φίλτρου **[N]**. Περιμένετε λίγα λεπτά να στάξει και το υπόλοιπο υγρό μέσα στη γυάλινη κανάτα **[K]**.

Σημειώσεις

- Αφήνετε τη συσκευή να κρυώσει τουλάχιστον 15 λεπτά ανάμεσα σε κάθε διαδικασία παρασκευής καφέ.
- Για καλύτερο άρωμα, χρησιμοποιήστε το κουμπί αρώματος **[D]** το οποίο ενεργοποιεί μια μοναδική διαδικασία παρασκευής καφέ που βελτιώνει τη γεύση και το άρωμα του καφέ σας. Για να επιτύχει αυτή την πλούσια γεύση, η μηχανή του καφέ εκτελεί αρκετούς συνεχόμενους κύκλους. Αυτή η ειδική διαδικασία αργής απελευθέρωσης, διαποτίζει τους κόκκους του καφέ βαθμιαία ώστε να βγάλει την καλύτερη γεύση και άρωμα.

Υποδείξεις και πρακτικές συμβουλές

- Χρησιμοποιείτε μαλακό ή φιλτραρισμένο νερό για να αποφύγετε το σχηματισμό αλάτων.
- Φυλάσσετε το μη χρησιμοποιημένο καφέ σε δροσερό, ξηρό μέρος. Αφού ανοίξετε μια συσκευασία καφέ, σφραγίστε τη πάλι καλά για να διατηρηθεί η φρεσκάδα της.
- Μην επαναχρησιμοποιήσετε τον καφέ στο φίλτρο γιατί θα έχει εξασθενημένη γεύση.
- Η επαναθέρμανση του καφέ δεν συνιστάται γιατί ο καφές έχει το μέγιστο άρωμά του αμέσως μετά την παρασκευή του.

Κουμπί αρώματος

Σημείωση

- Η συσκευή διαθέτει ένα κουμπί για την ενίσχυση του αρώματος του καφέ.

Αυτόματη παρασκευή καφέ

Σημείωση

- Για να χρησιμοποιήσετε τη λειτουργία της αυτόματης παρασκευής καφέ, πρέπει πρώτα να ρυθμίσετε το ρολόι.

Ρύθμιση του ρολογιού

- 1 Πιέστε το κουμπί ρύθμισης ωρών **[H]** για να ρυθμίσετε τον τρέχοντα αριθμό ωρών.
 - Για να προχωρήσουν γρήγορα οι αριθμοί, πιέστε και κρατήστε πατημένο το κουμπί.
- 2 Πιέστε το κουμπί ρύθμισης λεπτών **[I]** για να ρυθμίσετε τον τρέχοντα αριθμό λεπτών.
 - Για να προχωρήσουν γρήγορα οι αριθμοί, πιέστε και κρατήστε πατημένο το κουμπί.

Ρύθμιση της λειτουργίας αυτόματης παρασκευής καφέ

- 1 Πιέστε το κουμπί Προγράμματος **[E]** για να ρυθμίσετε την επιθυμητή ώρα αυτόματης παρασκευής καφέ.
 - Το κουμπί Προγράμματος ανάβει.
- 2 Χρησιμοποιώντας το κουμπί ρύθμισης ωρών **[H]** και το κουμπί ρύθμισης λεπτών **[I]** ρυθμίστε την ώρα που θέλετε να αρχίσει η συσκευή την παρασκευή καφέ.

Σημείωση

- Για να ελέγξετε την ώρα αυτόματης έναρξης παρασκευής καφέ, απλά πιέστε πάλι το κουμπί Προγράμματος **[E]**. Η ρυθμισμένη ώρα θα εμφανιστεί για λίγα δευτερόλεπτα στην οθόνη **[G]**. Τελικά η οθόνη θα επανέλθει αυτόματα στην ένδειξη τρέχουσας ώρας.

- 3 Πιέστε το κουμπί Αυτόματης ενεργοποίησης **[F]**.
 - Το κουμπί Αυτόματης ενεργοποίησης **[F]** θα ανάψει.
- 4 Η καφετιέρα θα αρχίσει αυτόματα την παρασκευή καφέ την προκαθορισμένη ώρα.

Σημειώσεις

- Όταν αρχίσει ο κύκλος παρασκευής καφέ, το κουμπί Αυτόματης ενεργοποίησης **[F]** θα σβήσει, και θα ανάψει το κουμπί Ενεργοποίησης/ Απενεργοποίησης **[J]** ως ένδειξη ότι η καφετιέρα είναι σε λειτουργία.
- Για να απενεργοποιήσετε τη λειτουργία αυτόματης παρασκευής καφέ, απλά πιέστε πάλι το κουμπί Αυτόματης ενεργοποίησης **[F]**. Το φως θα σβήσει.

- 5 Αφαιρέστε τη γυάλινη κανάτα **[K]** από την πλάκα θέρμανσης **[L]** μόλις τελειώσει η διαδικασία παρασκευής καφέ και γεμίσει η γυάλινη κανάτα **[K]**. Ο καφές είναι έτοιμος.
- 6 Για να απενεργοποιήσετε τη συσκευή, πιέστε το κουμπί Ενεργοποίησης/ Απενεργοποίησης **[J]**.

Σημείωση

- Για καλύτερο άρωμα, χρησιμοποιήστε το κουμπί αρώματος **[D]** το οποίο ενεργοποιεί μια μοναδική διαδικασία παρασκευής καφέ που βελτιώνει τη γεύση και το άρωμα του καφέ σας. Για να επιτύχει αυτή την πλούσια γεύση, η μηχανή του καφέ εκτελεί αρκετούς συνεχόμενους κύκλους.

ΠΛΗΡΟΦΟΡΙΕΣ

Καθαρισμός και φροντίδα

Προσοχή

- Ποτέ μη χρησιμοποιήσετε βενζίνη, διαλύτες, καθαριστικά που χαράζουν ή μεταλλικά αντικείμενα και σκληρές βούρτσες για τον καθαρισμό της συσκευής.
- Ποτέ μην τοποθετήσετε τη συσκευή ή το καλώδιο ρεύματος μέσα σε νερό ή σε άλλο υγρό.

Σημείωση

- Πριν χρησιμοποιήσετε τη συσκευή μετά τον καθαρισμό, στεγνώστε προσεκτικά όλα της τα μέρη με ένα μαλακό πανί ή χαρτί κουζίνας.

Αφαίρεση των αλάτων από τη συσκευή

Η αφαίρεση των αλάτων επεκτείνει το χρόνο ζωής της συσκευής σας. Αφαιρείτε τις αποθέσεις αλάτων από την καφετιέρα τουλάχιστον 4 φορές το χρόνο. Η συχνότητα εξαρτάται από τη σκληρότητα του νερού στην περιοχή σας. Όσο πιο σκληρό είναι το νερό, τόσο πιο συχνά πρέπει να αφαιρούνται τα άλατα.

1 Προμηθευτείτε ένα κατάλληλο προϊόν αφαίρεσης αλάτων από ειδικό κατάστημα. Ζητήστε το αναφέροντας το όνομα της συσκευής.

2 Πριν αρχίσετε τη διαδικασία αφαίρεσης των αλάτων, διαβάστε καλά το ένθετο συσκευασίας του κατασκευαστή του προϊόντος αφαίρεσης των αλάτων. Σε περίπτωση που οι οδηγίες του κατασκευαστή διαφέρουν από τις αναφερόμενες πιο κάτω, τότε ακολουθήστε τις οδηγίες του κατασκευαστή.

Σημείωση

- Μπορείτε επίσης να χρησιμοποιήσετε λευκό ξύδι και κιτρικό οξύ αντί για το διαθέσιμο στο εμπόριο διάλυμα αφαίρεσης των αλάτων.
- 3 Γεμίστε το δοχείο νερού ως την ένδειξη "10" και προσθέστε το προϊόν αφαίρεσης των αλάτων. Αναλογία ανάμιξης: 4 μέρη νερού προς 1 μέρος προϊόντος αφαίρεσης αλάτων.
- 4 Ενεργοποιήστε τη συσκευή και αφήστε να τρέξει μέσα από τη συσκευή περίπου ένα μεγάλο φλιτζάνι του καφέ.
- 5 Απενεργοποιήστε τη συσκευή.
- 6 Αφήστε το μίγμα να δράσει για περίπου 15 λεπτά.
- 7 Επαναλάβετε τα βήματα 4 - 6.
- 8 Τώρα ενεργοποιήστε τη συσκευή και αφήστε να περάσει όλο το διάλυμα.
- 9 Γεμίστε το δοχείο νερού με κρύο, καθαρό πόσιμο νερό και αφήστε να περάσει όλο το νερό.
- 10 Επαναλάβετε το βήμα 9 τέσσερις φορές.
- 11 Τώρα μπορείτε πάλι να παρασκευάσετε καφέ.

Φύλαξη

Αν δεν σκοπεύετε να χρησιμοποιήσετε τη συσκευή για μεγάλη χρονική περίοδο, φυλάξτε την με προσοχή. Βεβαιωθείτε ότι η συσκευή έχει αποσυνδεθεί από το ρεύμα και είναι εντελώς στεγνή.

Φυλάσσετε τη συσκευή σε δροσερό, ξηρό μέρος. Φροντίστε απαραίτητα να κρατάτε τη συσκευή μακριά από τα παιδιά.

Συμμόρφωση με την Οδηγία περί αποβλήτων ηλεκτρικού και ηλεκτρονικού εξοπλισμού (ΑΗΗΕ) και τελική διάθεση του προϊόντος:

Το προϊόν αυτό συμμορφώνεται με την Οδηγία ΑΗΗΕ της ΕΕ (2012/19/ΕΕ). Το προϊόν αυτό φέρει σύμβολο ταξινόμησης για απόβλητα ηλεκτρικού και ηλεκτρονικού εξοπλισμού (ΑΗΗΕ).



Αυτό το σύμβολο υποδεικνύει ότι το προϊόν αυτό δεν πρέπει να απορριφθεί μαζί με τα υπόλοιπα οικιακά απορρίμματα στο τέλος της ωφέλιμης ζωής του. Η χρησιμοποιημένη συσκευή πρέπει να επιστραφεί σε επίσημο σημείο συλλογής για ανακύκλωση ηλεκτρικών και ηλεκτρονικών συσκευών. Για να βρείτε αυτά τα σημεία συλλογής επικοινωνήστε με τις τοπικές σας αρχές ή με το κατάστημα όπου αγοράσατε το προϊόν. Κάθε νοικοκυριό παίζει σημαντικό ρόλο στην ανάκτηση και την ανακύκλωση παλιών συσκευών. Η σωστή απόρριψη της χρησιμοποιημένης συσκευής συμβάλλει στην αποτροπή ενδεχόμενων αρνητικών συνεπειών για το περιβάλλον και την ανθρώπινη υγεία.

Συμμόρφωση με την Οδηγία RoHS

Το προϊόν που έχετε προμηθευτεί συμμορφώνεται με την Οδηγία RoHS της ΕΕ (2011/65/ΕΕ). Δεν περιέχει επιβλαβή και απαγορευμένα συστατικά που καθορίζονται στην Οδηγία.

Πληροφορίες σχετικά με τη συσκευασία



Τα υλικά συσκευασίας του προϊόντος είναι κατασκευασμένα από ανακυκλώσιμα υλικά σύμφωνα με τους εθνικούς μας κανονισμούς προστασίας του περιβάλλοντος. Μην απορρίψετε τα υλικά συσκευασίας μαζί με τα οικιακά ή άλλα απορρίμματα. Παραδώστε τα στα σημεία συλλογής υλικών συσκευασίας που έχουν καθοριστεί από τις τοπικές αρχές.

Τεχνικά δεδομένα



Ηλεκτρική τροφοδοσία:

220 - 240 V ~, 50-60 Hz

Ισχύς: 1000 W

Με την επιφύλαξη τεχνικών και σχεδιαστικών τροποποιήσεων.

ΕΓΓΥΗΣΗ ΠΡΟΪΟΝΤΟΣ

Η DIXONS SOUTH – EAST EUROPE A.E.B.E. (14ο χλμ της Εθνικής Οδού Αθηνών Λαμίας και Σπηλιός 2) σας ευχαριστεί για την εμπιστοσύνη που δείξατε αγοράζοντας το προϊόν και σας παρέχει εγγύηση καλής λειτουργίας διαρκείας δύο (2) ετών η οποία αρχίζει από την ημερομηνία αγοράς της συσκευής και ισχύει για όλη την Ελληνική Επικράτεια.

1. ΥΠΕΝΘΥΜΙΣΗ

Πριν χρησιμοποιήσετε τη συσκευή, βεβαιωθείτε ότι έχετε διαβάσει τις οδηγίες χρήσεως που τη συνοδεύουν και έχετε κατανοήσει τον τρόπο λειτουργίας της.

2. ΟΡΟΣ ΙΣΧΥΟΣ ΤΗΣ ΕΓΓΥΗΣΗΣ

Για τη λήψη των παροχών της εγγύησης προαπαιτείται η εκ μέρους σας επίδειξη στον τεχνικό της εταιρείας, της απόδειξης λιανικής πώλησης ή του τιμολογίου πώλησης (πρωτότυπων ή και σε φωτοτυπία) όπου θα φαίνονται ευκρινώς τα στοιχεία του αγοραστή του μοντέλου της συσκευής και η ημερομηνία παράδοσης του προϊόντος.

3. ΑΠΑΙΤΟΥΜΕΝΑ ΣΤΟΙΧΕΙΑ

Για την καλύτερη εξυπηρέτησή σας σε περίπτωση που χρειαστεί να επικοινωνήσετε με το Service θα πρέπει να έχετε διαθέσιμα τα ακόλουθα στοιχεία:

1. Τον τύπο της συσκευής, τον κατασκευαστή και το μοντέλο
2. Τον σειριακό αριθμό κατασκευής που βρίσκεται στο σώμα της συσκευής (serial Number)
3. Την περιγραφή της βλάβης

4. ΠΕΡΙΧΟΜΕΝΟ ΤΗΣ ΕΓΓΥΗΣΗΣ

Η παρούσα εγγύηση αφορά την αποκατάσταση κάθε προβλήματος στη λειτουργία της συσκευής ή άλλως κάθε βλάβης που οφείλεται στην κατασκευή της συσκευής ή σε εξάρτημα με κατασκευαστικό ελάττωμα με φροντίδες της εταιρείας. Η ευθύνη της εταιρείας περιορίζεται στην επισκευή της βλάβης ή στην αντικατάσταση κάθε ελαττωματικού εξαρτήματος χωρίς οικονομική επιβάρυνση του αγοραστή.

Σε καμία περίπτωση δε δεσμεύεται και δεν υποχρεούται η εταιρεία σε αντικατάσταση συσκευής. Εξαρτήματα και υλικά της συσκευής σας, που αντικαθίστανται με νέα, στα πλαίσια και κατά τη διάρκεια της εγγύησης, ανήκουν εφεξής στην εταιρεία. Σε περίπτωση που η εταιρεία θα αποφασίσει αντικατάσταση προϊόντος ή ανταλλακτικού του, η εγγύηση αυτόματα ανανεώνεται για όλη της τη διάρκεια ως προς το νέο προϊόν ή το συγκεκριμένο ανταλλακτικό αντίστοιχα.

Δεν βαρύνεστε με έξοδα μεταφοράς από και προς τα συνεργεία επισκευής (εφόσον τέτοια μεταφορά απαιτείται). Τα έξοδα αυτά στη διάρκεια της εγγύησης βαρύνουν την εταιρεία.

Η εταιρεία, ανάλογα με το είδος της βλάβης, καθορίζει κατ' ελεύθερη κρίση τον τρόπο και τον τόπο της επισκευής του μηχανήματος.

Εξαιρούνται της εγγύησης καλής λειτουργίας και η εταιρεία δεν έχει καμία υποχρέωση σε περίπτωση βλάβης στα κατωτέρω μέρη ή εξαρτήματα ή άλλως στις κατωτέρω περιπτώσεις:

- A) Αναλώσιμα ανταλλακτικά και εξαρτήματα της συσκευής που ως εκ της φύσεώς τους υπόκεινται σε φθορά και είναι αντικαταστάσιμα στη διάρκεια ζωής του προϊόντος, μία ή περισσότερες φορές (όπως ενδεικτικά λαμπτήρες, φίλτρα κλπ).
 - B) Βλάβες που προκλήθηκαν λόγω μη τήρησης των οδηγιών χρήσης, κακής ή αμελούς χρήσης και φύλαξης, έλλειψης συντήρησης ή πλημμελούς συντήρησης της συσκευής με βάση τις προβλέψεις των οδηγιών χρήσης αυτής.
 - Γ) Βλάβες που προκλήθηκαν λόγω εσφαλμένης εγκατάστασης ή σύνδεσης σε αντίθεση με τις οδηγίες χρήσης, λόγω της ακατάλληλης για οποιοδήποτε λόγο τροφοδοσίας ηλεκτρικού ρεύματος στη συσκευή ή λόγω εν γένει δυσμενών συνθηκών λειτουργίας ή φύλαξης.
 - Δ) Βλάβες που προκλήθηκαν λόγω επέμβασης στη συσκευή τεχνικών που δεν εργάζονται στην εταιρεία ή για λογαριασμό της, ή από τεχνικούς μη εξουσιοδοτημένους.
- Η εγγύηση αυτή ισχύει παράλληλα και δεν αναείρει τα δικαιώματα του αγοραστή ενός προϊόντος με βάση τις διατάξεις του Αστικού Κώδικα που αφορούν την πώληση, του Ν. 2251/1994 που αφορούν την προστασία των καταναλωτών και κάθε άλλου σχετικού νομοθετήματος. Ιδίως με βάση τον ΑΚ, σε περίπτωση πραγματικού ελαττώματος ή έλλειψης συνομολογημένης ιδιότητας, ο αγοραστής έχει δικαιώματα επισκευής, αντικατάστασης, μείωσης του τιμήματος ή υπαναχώρησης από την πώληση με βάση τις ειδικότερες προβλέψεις των παραπάνω διατάξεων.

ΤΗΛΕΦΩΝΟ ΕΠΙΚΟΙΝΩΝΙΑΣ SERVICE : 210 2899999

ΦΟΡΜΑ ΕΠΙΚΟΙΝΩΝΙΑΣ SERVICE: <https://www.kotsovolos.gr/site/contact.jsp>

Web Site: www.kotsovolos.gr

Vă rugăm să citiți cu atenție manualul de instrucțiuni înainte de utilizarea produsului! Respectați toate instrucțiunile de siguranță pentru evitarea pericolelor datorate unei utilizări necorespunzătoare!

Păstrați manualul de instrucțiuni pentru o viitoare utilizare. Dacă produsul va fi încredințat unei terțe părți, atunci și manualul de instrucțiuni trebuie încredințat.

- Acest aparat este destinat utilizării în scopuri casnice, în locuri cum ar fi:

- Bucătării pentru personal în magazine, birouri sau alte medii de lucru;

- Firme,

- De către clienți în hoteluri, moteluri și alte locuri de locuit,

- Locuri pentru dormit și luat micul dejun.

- Acest produs este destinat pentru a fi utilizat în scop casnic și aplicații similare.

- Nu utilizați produsul în baie.

- Verificați dacă tensiunea principală menționată pe pe eticheta de clasificare corespunde cu tensiunea dumneavoastră locală. Singura cale pentru deconectarea produsului de la priză este să scoateți ștecherul.

- Pentru protecție suplimentară, acest produs trebuie să fie conectat la o siguranță de protecție de 30 mA. Consultați electricianul pentru sfaturi.

- Nu imersați produsul, cablul de alimentare sau ștecherul în apă sau alte lichide. Nu mențineți aparatul sub apă curentă și nu curățați nicio componentă în mașina de spălat vase. Doar coșul de filtrare poate fi curățat în siguranță pe raftul superior al mașinii de spălat sau cu apă și lichid de spălare.

SIGURANȚĂ ȘI REGLARE

- Deconectați cablul de alimentare după utilizarea produsului, înainte de curățarea produsului, înainte de părăsirea camerei sau în timpul apariției unei defecțiuni. Nu deconectați ștecherul de alimentare prin tragerea de cablu.
- Nu apăsați sau arcuiți cablul de alimentare și nu-l trageți peste marginile tăioase pentru prevenirea oricărei avarii.
- Mențineți cablul de alimentare departe de suprafețele fierbinți și flăcările deschise.
- Nu utilizați un prelungitor atunci când utilizați produsul.
- Nu utilizați niciodată produsul dacă cablul de alimentare sau produsul este avariata.
- Dacă cablul de alimentare este avariata, acesta trebuie să fie înlocuit de către producător, centrul de service sau o persoană calificată similar pentru prevenirea apariției pericolului.
- Produsele noastre GRUNDIG sunt corespunzătoare cu standardele de siguranță aplicabile; dacă produsul sau cablul de alimentare este avariata, acesta trebuie să fie reparat sau înlocuit de către un centru de service pentru evitarea oricărui pericol. Lucrările de reparații greșite sau efectuate de persoane necalificate pot produce pericole sau riscuri ale utilizatorului.
- Nu demontați produsul sub niciun fel de circumstanțe. Nu sunt acceptate solicitări de garanție pentru avarii cauzate de manevrarea incorectă a produsului.
- Întotdeauna mențineți produsul departe de copii.

SIGURANȚĂ ȘI REGLARE

- Acest produs poate fi utilizat de copii cu vârsta mai mare de 8 ani și de persoanele care au capacități fizice, perceptive sau mentale reduse sau de către persoanele care nu au experiență sau cunoștințe, atât timp cât aceștia sunt supravegheați și au fost instruiți referitor la utilizarea în siguranță a produsului și a pericolelor întâlnite. Copii nu trebuie să se joace cu produsul.
- Lucrările de curățare și întreținere nu trebuie să fie efectuate de către copii doar dacă aceștia au o vârstă mai mare de 8 ani și sunt supravegheați.
- Mențineți produsul și cablul său de alimentare departe de copii cu vârsta de sub 8 ani.
- Înainte de utilizarea produsului pentru prima dată, curățați cu atenție toate componentele care vin în contact cu apa sau cafeaua. Vă rugăm să consultați detaliile complete din secțiunea “Curățare și întreținere”.
- Dacă în timpul funcționării aparatului, apa nu picură din coșul de filtrare, deconectați produsul și lăsați-l să se răcească timp de 10 minute, apoi deschideți protecția filtrului și verificați-o.
- Poziționați capacul aparatului, astfel încât aburul să nu fie direcționat către dvs.
- După curățare, uscați produsul și toate componentele înainte de a-l conecta la priza principală și înainte de a atașa componentele.
- Nu utilizați sau plasați orice componentă al acestui produs pe sau lângă suprafețe fierbinți cum ar fi un arzător de gaz, arzător electric sau cuptor încălzit.

SIGURANȚĂ ȘI REGLARE

- Nu utilizați produsul pentru altceva decât uzul destinat. Cafetieră este proiectată pentru prepararea cafelei. Nu utilizați fierbătorul pentru a fierbe și încălzi orice alte lichide învelite în aluminiu, în borcan sau în sticlă.
- Nu utilizați niciodată produsul în sau lângă locuri și materiale combustibile sau inflamabile.
- Utilizați produsul doar cu componentele furnizate.
- Nu utilizați niciodată produsul cu mâinile umede.
- Întotdeauna utilizați produsul pe o suprafață stabilă, dreaptă, curată și aderentă.
- Asigurați-vă că cablul de alimentare nu poate fi scos accidental din priză sau că o persoană se poate împiedica de el atunci când produsul este utilizat.
- Plasați produsul într-o poziție în așa fel încât ștecherul este întotdeauna accesibil.
- Evitați contactul cu suprafețele fierbinți și mențineți vas de sticlă de mâner deoarece există pericolul de arsură. În timpul utilizării, vas de sticlă devine fierbinte.
- Nu mișcați produsul în timp ce există lichid fierbinte în vas de sticlă sau dacă produsul este încă fierbinte.
- Nu deschideți protecția sau coșul de filtrare în timpul procesului de preparare.
- Nu umpleți niciodată produsul peste indicatorul maxim de nivel. Dacă produsul este umplut peste nivelul maxim, apa se revărsă din produs prin intermediul unei evacuări de siguranță.
- Nu utilizați niciodată produsul dacă pregătirea sau menținerea caldă a cafelei nu este necesară.
- Umpleți aparatul doar cu apă potabilă rece și proaspătă.

- Acest produs nu trebuie utilizat cu un ceas exterior sau un sistem separat de control prin telecomandă.
- Utilizați vas de sticlă doar cu cafetiera.
- Nu utilizați niciodată produsul fără apă în interiorul acestuia.
- Nu utilizați un vas termic sau un vas termo cu un mâner nesigur sau slăbit.
- Utilizarea necorespunzătoare a produsului poate cauza vătămare.
- Suprafața de încălzire produce căldură reziduală după utilizare.

Stimate client,

Felicitări pentru achiziționarea noii dumneavoastră cafetieră GRUNDIG KM 7680.

Vă rugăm să citiți cu atenție următoarele note ale utilizatorului pentru a vă asigura că vă veți bucura de produsul dumneavoastră de înaltă calitate GRUNDIG pentru mult timp.

O abordare responsabilă!



GRUNDIG se concentrează asupra condițiilor de lucru sociale convenite prin contract, cu salarii corecte atât pentru angajații interni cât și pentru furnizori.

De asemenea, acordăm o importanță deosebită folosirii eficiente a materiilor prime prin reducerea continuă a câtorva tone de deșeuri de plastic în fiecare an.

Grundig.

Control

Vezi la ilustración de la pág. 3.

- A** Recipient anti-stropire
- B** Rezervor de apă / Protecție coș de filtrare
- C** Indicator nivel apă / Rezervor de apă
- D** Buton de aromă
- E** Buton program
- F** Buton pornire automată
- G** Afișaj
- H** Buton setare ore
- I** Buton setare minute
- J** Buton Pornit/Oprit
- K** Cană din sticlă
- L** Placă de încălzire
- M** Unitate înfășurare cablu
(dedesubtul unității de bază)

Accesorii

- N** Coș de filtrare anti-picurare
- O** Linguriță de măsurare a cafelei

UTILIZARE

Avertisment

- Utilizare inițială: Utilizați produsul cel puțin de 4 ori fără a adăuga cafea.

Prepararea cafelei

Note

- Cantitatea de cafea preparată va fi cu 10% mai mică decât cantitatea de apă adăugată, deoarece este absorbită de granulele de cafea și filtru. Scara de pe cana de sticlă este divizată în cani de cafea, de ex. 4 = 4 cani. Pentru un gust bun al cafelei, este sugerat să utilizați produsul pentru servirea a cel puțin 4 cești de cafea.
- Utilizați doar apă potabilă curată, rece și proaspătă.
- În partea posterioară al rezervorului de apă există un orificiu de evacuare pentru prevenirea depășirii capacității cafetierei. Dacă adăugați prea multă apă, aceasta va fi evacuată prin intermediul orificiului de evacuare amplasat în partea posterioară al produsului.
- Utilizați un singur filtru de hârtie de fierecare dată. Asigurați-vă că filtrul de hârtie nu este îndoit sau pliat.

Atenție

- În cazul în care coșul de filtrare **[N]** nu este închis sau cana din sticlă **[K]** nu sunt plasate corespunzător, funcția de oprire a picurării nu va fi efectuată corespunzător. Aceasta poate face ca apa fierbinte sau cafeaua fierbinte care este preparată să se reverse.

Note

- Procesul de preparare al cafelei poate fi oprit în orice moment apăsând încă o dată **[J]** butonul Pornit/Oprit.

- Cafetiera are o funcție de menținere caldă a cafelei și poate menține cafeaua preparată caldă până la 30 de minute când dispozitivul este pornit. Pentru a respecta recomandările de design ecologic, dispozitivul se va opri singur după acest interval de timp.

– Dacă nu utilizați funcția de menținere caldă a cafelei, opriți dispozitivul folosind butonul Pornit/Oprit.

- Produsul este echipat cu un opritor de picurare localizat sub coșul de filtrare **[N]** și vă permite să scoateți pentru puțin timp cana din sticlă **[K]** pentru a turna cafeaua înainte ca apa să își încheie circuitul prin dispozitiv.

Atenție

- Asigurați-vă că plasați repede cana din sticlă **[K]** pe placa de încălzire **[L]** (max. 30 de secunde.) În caz contrar, cafeaua preparată din filtru se poate revărsa. Dacă doriți să utilizați mai mult de 30 de secunde cana din sticlă, opriți produsul.
- Nu scoateți niciodată coșul de filtrare **[N]** în timpul procesului de preparare chiar dacă din filtru nu se scurge apă. Apa sau cafeaua foarte fierbinte se poate revărsa din coșul de filtrare și cauza vătămări corporale.
- În cazul în care apa/cafeaua nu se scurge din coșul de filtrare **[N]** după câteva secunde în care cana din sticlă **[K]** este plasată în mod corect în locașul său, deconectați imediat produsul și așteptați 10 minute înainte de a deschide și verifica coșul de filtrare **[N]**.
- Când procesul de preparare se încheie și rezervorul de apă **[E]** este gol, în coșul de filtrare va mai rămâne lichid fierbinte **[N]**. Așteptați câteva minute ca restul lichidului să se scurgă în interiorul căni din sticlă **[K]**.

Note

- Lăsați aparatul să se răcească cel puțin 15 minute între etapele de preparare.
- Pentru o aromă mai bună, utilizați butonul de aromă **[D]** ce activează un proces unic de preparare care va intensifica gustul și aroma cafelei dumneavoastră. Pentru a obține acest gust bogat, cafetiera trece prin câteva cicluri continue. Acest proces special de eliberare în timp saturează treptat granulele pentru a extrage cel mai bun gust și cea mai bună aromă.

Sfaturi și ponturi

- Pentru prevenirea acumulării de calcar, utilizați apă mai puțin dură sau filtrată.
- Depozitați cafeaua neutilizată într-o loc uscat și răcoros. După deschiderea unui pachet de cafea, resigilați-l pentru a-și menține prospețimea.
- Nu utilizați sedimentele de cafea din filtru deoarece acest lucru poate reduce aroma.
- Reîncălzirea cafelei nu este recomandată deoarece cafeaua ajunge la aroma maximă imediat după preparare.

Buton de aromă

Notă

- Dispozitivul este prevăzut cu un buton pentru a intensifica aroma cafelei.
- 1 Apăsăți butonul pentru aromă **[D]**
 - 2 Apăsăți butonul Pornit/Oprit **[J]**. Se va aprinde lumina butonului Pornit/Oprit.

Preparare automată

Notă

- Pentru a utiliza funcția de preparare automată trebuie mai întâi să setați cronometrul

Setarea cronometrului

- 1 Apăsăți butonul de setare a orelor **[H]** pentru a seta ora curentă.
 - Apăsăți și țineți apăsat butonul pentru schimbarea rapidă a cifrelor.
- 2 Apăsăți butonul de setare a minutelor **[I]** pentru a seta minutele.
 - Apăsăți și țineți apăsat butonul pentru schimbarea rapidă a cifrelor.

Setarea funcției de preparare automată

- 1 Apăsăți butonul Programe **[E]** pentru a seta durata dorită de preparare automată.
 - Butonul Programe se va lumina.
- 2 Stabiliți timpul când doriți ca dispozitivul să înceapă prepararea folosind butonul Setări pentru ore **[H]** și butonul Setări pentru minute **[I]**.

Notă

- Pentru a verifica timpul când va începe prepararea automată, ajunge să apăsați butonul Programe **[E]**. Timpul setat va fi afișat câteva secunde pe afișaj **[G]**. Va reveni automat la ora actuală.
- 3 Apăsăți butonul de Pornire automată **[F]**.
 - Butonul de pornire automată **[F]** va lumina.
 - 4 Cafetiera va începe automat prepararea cafelei la ora prestabilită.

Note

- Când începe ciclul de preparare, butonul Pornire automată **[F]** se va decupla, iar butonul Pornit/Oprit **[J]** se va lumina pentru a arăta că este pornită cafetiera.
- Pentru a opri funcția de preparare automată, apăsați din nou **[F]** butonul Pornire automată. Indicatorul luminos se va stinge.

5 Scoateți cana din sticlă **[K]** de pe placa de încălzire **[L]** de îndată ce s-a terminat procesul de preparare și cana din sticlă **[K]** este umplut. Cafeaua este gata.

6 Pentru oprirea produsului, apăsați butonul Pornit/Oprit **[J]**.

Notă

- Pentru o aromă mai bună, utilizați butonul de aromă **[D]** ce activează un proces unic de preparare care va intensifica gustul și aroma cafelei dumneavoastră. Pentru a obține acest gust bogat, cafetiera trece prin câteva cicluri continue.

INFORMAȚII

Curățarea și îngrijirea

Avertisment

- Nu utilizați niciodată solvenți pe bază de petrol, substanțe abrazive, obiecte metalice sau perii dure pentru a curăța produsul.
- Nu introduceți niciodată produsul sau cablul de alimentare în apă sau alt lichid.

Notă

- Înainte de utilizarea produsului după curățare, uscați toate componentele cu grijă utilizând un prosop moale.

Detartrarea produsului

Detartrarea produsului dumneavoastră. Detratați cafetiera dumneavoastră de cel puțin 4 ori pe an. Perioada de detartrare depinde de duritatea apei din zona dumneavoastră. Cu cât apa este mai dură, cu atât mai mult trebuie să detratați aparatul.

1 Achiziționați un detratant potrivit de la un magazin specializat. Vă rugăm să efectuați acest lucru prin numirea produsului.

2 Înainte de începerea procesului de detartrare, citiți în întregime eticheta producătorului detratantului. Dacă instrucțiunile producătorului detratantului diferă de cele prezentate mai jos, respectați instrucțiunile producătorului.

3 Umpleți rezervorul de apă până la semnul 10 și adăugați detratant. Raport de amestecare: 4 părți de apă la o parte detratant.

4 Porniți aparatul și permiteți-i unei cești mari să treacă prin produs.

5 Opriți aparatul.

6 Lăsați amestecul să pătrundă timp de 15 minute.

7 Repetați pașii 4-6.

8 Acum, porniți produsul și permiteți-i ca întregul amestec să fie procesat.

9 Umpleți rezervorul cu apă potabilă, rece și proaspătă și utilizați în totalitate cantitatea de apă.

10 Repetați pasul 9 de patru ori.

11 Acum, dumneavoastră puteți prepara din nou cafea.

Depozitarea

- Dacă dumneavoastră nu intenționați să folosiți produsul pentru o lungă perioadă de timp vă rugăm, să-l depozitați cu grijă. Asigurați-vă că produsul este deculplat și uscat complet.
- Depozitați produsul într-o loc uscat și răcoros. Asigurați-vă că produsul este întotdeauna menținut departe de copii.

Manevrarea și transportul

- În timpul manevrării și transportului, transportați produsul în ambalajul său original. Ambalajul produsului îl protejează împotriva avariilor fizice.
- Nu plasați sarcini grele pe aparat sau pe ambalaj. Produsul poate fi avariat.
- Scăperea produsul va contribui la nefuncționarea sau cauza avarii permanente.

WEEE și depozitarea la deșeurile a produsului uzat:

Acest produs respectă Directiva UE WEEE (2012/19/UE). Produsul este marcat cu un simbol de clasificare pentru deșeurile electrice și electronice (WEEE).



Acest simbol indică faptul că produsul nu trebuie eliminat cu alte deșeurile menajere la finalul perioadei de utilizare. Dispozitivele utilizate trebuie returnate la punctul special de reciclare de dispozitive electrice și electronice. Pentru a găsi aceste sisteme de colectare contactați autoritățile locale sau distribuitorul de la care a fost achiziționat produsul. Fiecare gospodărie are un rol important în recuperarea și reciclarea electrocasnicelor vechi. Eliminarea corespunzătoare a electrocasnicelor utilizate ajută la prevenirea posibilelor consecințe negative pentru mediu și sănătatea umană.

Conformitate cu Directiva RoHS:

Produsul pe care l-ați achiziționat respectă Directiva UE RoHS (2011/65/UE). Nu conține materiale dăunătoare și interzise specificate în Directivă.

Informații despre ambalaj



Ambalajul produsului este fabricat din materiale reciclabile conform Legislației Naționale. Ambalajele nu trebuie aruncate

împreună cu gunoiul menajer sau alt tip. Duceți-le la punctele de colectare destinate ambalajelor amenajate de către autoritățile locale.

Date tehnice



Sursa de alimentare cu energie:

220-240 V ~, 50-60 Hz

Putere: 1000 W

Technical and design modifications reserved.



CERTIFICAT DE GARANȚIE

Tensiune de alimentare/frecvență: 220-240V~, 50-60Hz
Importator: ARCTIC S.A., Găești, Dâmbovița, str. 13 Decembrie nr. 210, email: office@arctic.ro

TIP: **Electrocasnice mici**

Model / Serie:.....

VÂNZĂTOR

Nr. factură:..... Data:

Vânzător (firma, localitatea):

CUMPĂRĂTOR

Nume Localitatea

Str. Nr. Bloc Sc. Et. Ap.

Județ Telefon E-mail

S-a efectuat proba de funcționare a aparatului, s-a prezentat modul de folosire, s-au predat instrucțiunile de utilizare și toate accesoriile.
Am primit aparatul în perfectă stare de funcționare.

Stimați clienți,

La cumpărare vă recomandăm să solicitați efectuarea probei de funcționare și să verificați existența instrucțiunilor de utilizare și a accesoriilor.

Pentru a putea beneficia de toate avantajele produselor și serviciilor noastre vă rugăm:

- să citiți cu atenție și să respectați recomandările prezentate în "Instrucțiunile de utilizare".

- să păstrați cu grijă acest certificat pentru a-l putea prezenta împreună cu documentul fiscal de achiziție), personalului SERVICE ARCTIC, la orice sesizare efectuată în perioada de garanție.

Vă mulțumim că ați optat pentru cumpărarea unui produs Grundig!

Durata medie de utilizare a produselor Grundig este de 5 ani!

Perioada de garanție legală de conformitate este de 2 ani de la intrarea produsului în posesia consumatorului.

Perioada de garanție comercială este de 3 ani de la intrarea produsului în posesia consumatorului.

Art. 22, alin. 3-6, din L449/2003, modificata de OG 9/2016:

- (3) Timpul de nefuncționare din cauza lipsei de conformitate apărute în cadrul termenului de garanție prelungeste termenul de garanție legală de conformitate și cel al garanției comerciale și curge, după caz, din momentul la care a fost adusă la cunoștința vânzătorului lipsa de conformitate a produsului sau din momentul prezentării produsului la vânzător/unitatea service până la aducerea produsului în stare de utilizare normală și, respectiv, al notificării în scris în vederea ridicării produsului sau predării efective a produsului către consumator.

- (4) Produsele de folosință îndelungată care înlocuiesc produsele defecte în cadrul termenului de garanție vor beneficia de un nou termen de garanție care curge de la data preschimbării produsului.

- (5) Produsele de folosință îndelungată defectate în termenul de garanție legală de conformitate, atunci când nu pot fi reparate sau când durata cumulată de nefuncționare din cauza deficiențelor apărute în termenul de garanție legală de conformitate depășește 10% din durata acestui termen, la cererea consumatorului, vor fi înlocuite de vânzător sau acesta va restitui consumatorului contravaloarea produsului respectiv.

- (6) Termenul de garanție curge de la data intrării bunului respectiv în posesia consumatorului, inclusiv pentru bunurile noi de folosință îndelungată, obținute prin tragere la sorți la tombole, câștigate la concursuri și similare sau acordate cu reducere de preț ori gratuit de către operatorii economici.

Garanția oferită nu exclude garanția de viciu ascuns, conform OG 21/1992 (R2) privind protecția consumatorului și Codul Civil.

GRUNDIG

WHERE HOME IS

Service-ul acestui produs este asigurat de ARCTIC S.A. cu sediul în Găești, Dâmbovița, str. 13 Decembrie nr. 210. *9020 • www.arctic.ro • www.grundig.ro • e-mail: service@arctic.ro
Program Call Center: Luni - Vineri 08:30 - 20:00; Sâmbătă 08:30 - 17:00

UNITĂȚILE SERVICE ALE ARCTIC S.A. EXECUTĂ REPARAȚII ÎN TERMENUL DE GARANȚIE ȘI ÎN AFARA ACESTUIA

Nr. crt.	Data Reclamației	Data primirii în reparație	Reparat			Reparația curentă și/sau componentă înlocuită	Prelungirea termenului de garanție	Efectuarea verificării	
			Programat	Data ridicării aparatului	Cauza întârzierii			SERVICE	CLIENT

CONDIȚIILE DE GARANȚIE LEGALĂ DE CONFORMITATE ȘI GARANȚIE COMERCIALĂ:

1. Garanția se aplică numai dacă documentul fiscal de achiziție împreună cu acest certificat sunt prezentate împreună cu produsul reclamat. Pentru orice defecțiune apărută în perioada de garanție sau post garanție, apeleți la magazinul de unde a fost achiziționat produsul sau direct la Call Center Arctic. Termenul de garanție se prelungește cu timpul scurs de la data semnării defectului și până la data repunerii aparatului în stare de funcționare. Prelungirea termenului de garanție se va înscris în certificatul de garanție de către unitatea SERVICE care a efectuat reparația.
2. Garanția acoperă repararea și/sau înlocuirea pieselor constatate ca defecte încauzate de consumator(î) de către tehnicienii Service Arctic.
3. La cumpărare vă recomandăm să solicitați efectuarea probei de funcționare și să verificați existența tuturor accesoriilor și a instrucțiunilor de utilizare. Produsul trebuie să funcționeze corespunzător și să nu prezinte defecte vizibile ale pieselor și accesoriilor.
4. Termenul de realizare a operațiilor de reparare, înlocuire sau întreținere este de 15 zile calendaristice de la data la care cumpărătorul a sesizat defecțiunea la magazinul de unde a achiziționat produsul sau direct la Call Center Arctic.

Reclamațiile referitoare la aspectele prevăzute mai jos, se rezolvă numai contra cost:

- a) nelucrarea lămpilor de iluminare;
- b) accesoriile care nu defectează ascuse de material constatate de tehnicienii Service Arctic;
- c) piesele și accesoriile care prezintă lovituri, zgârieturi, spărturi sau deformări.

PRODUSUL NU BENEFICIAZĂ DE GARANȚIE LEGALĂ DE CONFORMITATE ȘI DE GARANȚIE COMERCIALĂ ÎN URMĂTOARELE CAZURI:

1. Nu au fost respectate instrucțiunile de transport, manipulare, instalare, utilizare și întreținere prescrite.
2. Subansamblurile și accesoriile casabile care se deteriorează în timpul transportului vor fi înlocuite de vânzător (în cazul în care asigură transportul).
3. Garanția nu se acordă subsansamblurilor și accesoriilor casabile ale produselor care suferă deteriorări din vina consumatorului.
4. Tensiunea de alimentare are valori care nu se încadrează în limitele prevăzute de standarde (SR EN 50160).
5. Instalația electrică a utilizatorului prezintă improvizații sau neconformități.
6. Produsul a fost folosit în alte scopuri decât cel pentru care a fost proiectat.
7. Produsul a suportat intervenții (reparații, modificări) din partea unor persoane neautorizate de producător.

Drepturile consumatorului sunt cele prevăzute în Legea 449/2003 (replicată) și OG 21/1992 (replicată).

GRUNDIG

Grundig Intermedia GmbH
Thomas-Edison-Platz 3
D-63263 Neu-Isenburg

www.grundig.com
19/26

פרטי האריזה

מירצוימ רצומה לש הזירא ירמוח
מאתהב רוזחמל סינתינה מירמוחמ
ונלש הביבסה תוכיאל תוימואלה תונקתל
ע דחיב הזירא ירמוח הפשאל קלסל ניא
תודוקנל מתוא חק. תרחא תלוספ וא תיתיב הפשא
תוישרה רכ משל וצקהש הזיראה ירמוח לש פוסיאה
תוימוקמה



נתונים טכניים



אספקת חשמל: 220 - 240 וולט ~, 50-60 הרץ
הזנת חשמל: 1000 ואט

השינויים הטכניים ושינויי העיצוב שמורים

ניקוי וטיפול

זהירות

- בשום פנים ואופן אין להשתמש בבזין, חומרים ממסים או תכשירי ניקוי הגורמים לשריטות, או חפצי מתכת או מברשות קשות כדי לנקות את המכשיר.
- בשום פנים ואופן אין לטבול את המכשיר או את כבל החשמל במים או בכל נוזל אחר.

הערה

- לפני השימוש במכשיר לאחר הניקוי, יבש בקפידה את כל החלקים במטלית רכה או במגבת נייר.

ניקוי האבנית מהמכשיר

ניקוי האבנית מאריך את חיי המכשיר. נקה את האבנית ממכונת הקפה לפחות 4 פעמים בשנה. פרק הזמן בין ניקוי אבנית אחד לבא אחריו תלוי בקשיות המים באזור מגוריך. ככל שהמים קשים יותר, כך יהיה צורך לנקות את האבנית מהמכשיר לעתים קרובות יותר.

- 1 קנה מסיר אבנית מתאים בחנות המתמחה במוצרים מסוג זה. בקש לנקוב בשם התכשיר.
- 2 לפני שתתחיל בתהליך הסרת האבנית, קרא בעיון את הוראות יצרן מסיר האבנית המצורפות לתכשיר. אם הוראות היצרן שונות מההוראות המצוינות מטה, ציית להוראות היצרן.

הערה

- במקום מסיר אבנית הנמכר בחנויות, תוכל גם להשתמש בחומץ לבן וחומצת לימון.
- 3 מלא את מכל המים עד לסימן "10" והוסף את מסיר האבנית. יחס הכמויות בתמהיל יהיה: 4 יחידות מים על יחידה אחת של מסיר אבנית.
- 4 הפעל את המכשיר והזרם כמות משוערת של כוס קפה גדולה דרך המכשיר.
- 5 כבה את המכשיר.
- 6 השרה את התמהיל למשך כ-15 דקות.
- 7 חזור על השלבים 4 עד 6.
- 8 כעת הפעל את המכשיר והזרם דרכו את כל התמהיל.

9 מלא את מכל המים במי שתייה קרים ונקיים והזרם אותם דרך המכשיר.

10 חזור על שלב 9 ארבע פעמים.

11 כעת תוכל לבשל קפה שוב.

אחסון

אם אינך מתכנן להשתמש במכשיר במשך זמן ממושך, אחסן אותו בזהירות. ודא שהמכשיר נותק מהחשמל ושהוא יבש לחלוטין.

אחסן את המכשיר במקום קריר ויבש. ודא שהמכשיר יהיה מחוץ להישג ידם של ילדים.

תאימות להנחיית WEEE (על פסולת של מכשירים חשמליים ואלקטרוניים) וסילוק פסולת המוצר:

מוצר זה מציינת להנחיה WEEE של האיחוד האירופי (EU/2012/19). מכשיר זה נושא סמל מיון לפסולת של מכשירים חשמליים ואלקטרוניים (WEEE).

סמל זה מצוין כי עם סיום חיי השירות שלו, אין להשליך מוצר זה לאשפה יחד עם פסולת ביתית אחרת. מכשיר משומש יש להחזיר לנקודת האיסוף הרשמית למחזור מכשירים חשמליים



ואלקטרוניים. למציאת תחנות האיסוף, יש ליצור קשר עם הרשויות המקומיות או עם הקמעונאי שאצלו נרכש המוצר. כל משק בית ממלא תפקיד חשוב בשחזור ובמחזור של מכשיר ישן. השלכת מכשיר משומש לאשפה בצורה נכונה מונעת השלכות שליליות על הסביבה ועל בריאות האדם. תאימות להנחיית RoHS (ההנחיה להגבלת חומרים מסוכנים)

המוצר שרכשת תואם את הנחיית RoHS של האיחוד האירופי (EU/2011/65). הוא אינו מכיל חומרים מזיקים או אסורים המצוינים בהנחיה.

לחצן ניחוח

הערה

- המכשיר מצויד בלחצן ניחוח להעצמת הניחוח של הקפה.
 - לחץ על לחצן ניחוח **[D]**
 - לחץ על לחצן הפעלה/כיבוי **[I]**. נורת הלחצן הפעלה/כיבוי תדלוק.
 - תוכל להפעיל את אפשרות הניחוח בלחיצה על לחצן הפעלה/כיבוי ולאחר מכן על לחצן **[I]**. בישול אוטומטי
- הערה
- כדי להשתמש בפונקציית הבישול האוטומטי, עליך להגדיר תחילה את השעון.

הגדרת השעון

- 1 לחץ על לחצן ההגדרות לשעות **[H]** כדי להגדיר את השעה הנוכחית.
– לחץ על הלחצן והחזק אותו לחוץ כדי לזרז את התקדמות המספרים.
- 2 לחץ על לחצן ההגדרות לדקות **[M]** כדי להגדיר את הדקה הנוכחית.
– לחץ על הלחצן והחזק אותו לחוץ כדי לזרז את התקדמות המספרים.

הגדרת פונקציית הבישול

- 1 לחץ על לחצן התוכניות **[A]** כדי להגדיר את שעת הבישול האוטומטי.
– לחצן התוכניות יאיר.
 - 2 הגדר את השעה שבה תרצה שהמכשיר יתחיל בבישול בלחיצה על לחצן ההגדרות בשעות **[H]** ועל לחצן ההגדרות בדקות **[M]**.
- הערה
- כדי לבדוק את שעת התחלת הבישול האוטומטי, לחץ על לחצן התוכניות **[H]**. השעה שהוגדרה תוצג בתצוגה למשך מספר שניות. היא תחזור אוטומטית לשעה הנוכחית.
- 3 לחץ על לחצן מצב אוטומטי פעיל **[I]**.
– לחצן מצב אוטומטי פעיל **[I]** יאיר.
 - 4 מכונת הקפה תתחיל אוטומטית בבישול בשעה שהוגדרה מראש.
- הערות
- כשמתחיל מחזור הבישול, לחצן מצב אוטומטי פעיל **[I]** יכבה ולחצן הפעלה/כיבוי **[I]** יאיר כדי לציין שמכונת הקפה מופעלת.
 - לכיבוי פונקציית הבישול האוטומטי, לחץ שוב על לחצן מצב אוטומטי פעיל **[I]**. הנורה תכבה.
 - 5 הסר את כד הזכוכית ממשטח החימום מיד עם סיום תהליך הבישול וכד הזכוכית התמלא. הקפה מוכן.
 - 6 לכיבוי המכשיר, לחץ על לחצן הפעלה/כיבוי **[I]**.

הכנה

זהירות

- שימוש ראשון: הפעל את המכשיר לפחות 4 פעמים בלי להוסיף קפה.

בישול קפה

הערות

- כמות הקפה המבושלת תהיה 10% פחות מהמים שמולאו, מכיוון שהם נספגים בגרגרי הקפה ובמסנן. המידות בכד בזכוכית מסומנות בכוסות קפה, לדוגמה 4 = 4 כוסות. לקבלת טעם טוב של הקפה, מוצע להפעיל את המכשיר במנות של לפחות 4 כוסות כל אחת.
- יש להשתמש אך ורק במי שתייה קרים, נקיים וטריים.
- גבגב מכל המים קיים חור טפטוף למניעת חריגה מהקיבולת של מכונת הקפה. אם תוסיף יותר מדי מים, הם יטפטפו החוצה מחלקה האחורי של היחידה.

הערה

- השתמש במסנן נייר אחד בלבד בכל פעם. ודא שמסנן הנייר אינו מכופף או מקופל.

זהירות

- אם סלסילת המסנן אינה סגורה או שכד הזכוכית אינו מונח בצורה מדויקת, פונקציית מניעת הטפטופים לא תפעל כראוי. מצב זה עלול לגרום לגלישת מים חמים או קפה חם.

הערות

- ניתן לעצור את תהליך הבישול בכל עת בלחיצה נוספת על לחצן הפעלה/כיבוי.
- חריצי אוורור מאפשרים לאדים לצאת. אין לחסום אותם במהלך השימוש.
- במכונת הקפה קיימת פונקצייה לשמירה על חום, ובאמצעותה ניתן להשאיר את הקפה חם עד 30 דקות כשמכונת הקפה מופעלת. על פי הנחיות העיצוב החסכוני, המכונה תכבה אוטומטית כעבור פרק זמן זה.

–אם אין בכוונתך להשתמש בפונקציית השמירה על החום, כבה את המכשיר בלחיצה על לחצן הפעלה/כיבוי.

- המכשיר מצויד באטם טפטופים הממוקם מתחת לסלסילת המסנן ומאפשר לך להסיר במהירות את כד הזכוכית כדי למזוג קפה לפני שהמים סיימו לזרום דרך המכונה.

זהירות

- הקפד להציב במהירות את כד הזכוכית על משטח החימום (זמן מרבי 30 שניות). מעל פרק זמן זה, הקפה המבושל עלול לגלוש מהמסנן. אם ברצונך להשתמש בכד הזכוכית יותר מ-30 שניות, כבה את המכשיר.
- בשום פנים ואופן אין להוציא את סלסילת המסנן במשך תהליך הבישול, גם אם לא מתנקזים מים מהמסנן. מים או קפה חמים במיוחד עלולים להישפך החוצה מסלסילת המסנן ולגרום לפציעה.
- אם לא מתנקזים מים/קפה מסלסילת המסנן כעבור מספר שניות כשכד הזכוכית מונח במקומו בצורה נכונה, נתק מיד את היחידה מהחשמל והמתן 10 דקות לפני שתפתח ותבדוק את סלסילת המסנן.
- לאחר סיום תהליך הבישול וכשמחונן מפלס המים ריק, יהיה עדיין נוזל חם בסלסילת המסנן. המתן מספר דקות עד שהנוזל יטפוף לכד הזכוכית.

הערות

- המתן 15 דקות בין תהליך בישול אחד לזה שאחריו כדי לאפשר למכשיר להתקרר.

עצות והמלצות

- השתמש במים מרוככים או מסוננים כדי למנוע הצטברות אבנית.
- אחסן קפה לא משומש במקום קריר ויבש. לאחר פתיחת אריזת הקפה, אטום אותה שוב בצורה מהודקת כדי לשמר את הטריות שלה.
- אין לעשות שימוש חוזר במשקע הקפה שנשאר במסנן, מכיוון שבאופן זה הטעם ידעך.
- לא מומלץ לחמם שוב את הקפה, מכיוון ששיא הטעם הטוב של הקפה קיים מיד לאחר בישולו.

לקוח יקר,

אנו מברכים אותך על כך שרכשת את מכונת הקפה החדשה הניתנת לתכנות מתוצרת GRUN- Coffee Maker DIG מדגם KM 7680

קרא בקפידה את ההערות הבאות למשתמש כדי להבטיח הנאה מלאה מהמוצר האיכותי מתוצרת GRUNDIG במשך שנים רבות.

גישה אחראית!

GRUNDIG מתמקדת בתנאי

עבודה סוציאליים המוסכמים בחוזה. אלה כוללים שכר הוגן לעובדים השכירים של החברה ולספקים. כמו כן, אנו מייחסים חשיבות רבה לשימוש יעיל



בחומרי גלם עם ירידה רצופה בכמות הפסולת בשיעור של מספר טונות פלסטיק בשנה. יתרה מכך, כל האביזרים שלנו זמינים למשך 5 שנים לפחות.

לעתידי שדאי לחיות בו.

גרונדיג.

פקדים וחלקים

ראה איור בעמוד 3.

מכל למניעת התזות א

מכסה מכל המים / מכסה סלסילת המסנן ב

מחונן מפלס המים / מכל המים ג

לחצן ניחוח ד

לחצן תכניות ה

לחצן מצב אוטומטי פעיל ו

תצוגה ז

לחצן הגדרה לשעות ח

לחצן הגדרה לדקות ט

לחצן הפעלה/כיבוי י

כד זכוכית יא

יחידה לליפוף הכבל יב

(מתחת ליחידת הבסיס)

משטח חימום יג

אביזרים

סלסילת מסנן למניעת טפטופים יד

כף למדידת קפה יט

- אסור לילדים לשחק עם המכשיר.
- לפני ואחרי השימוש במכשיר בפעם הראשונה, נקה בקפידה את כל החלקים הבאים במגע עם מים או עם קפה. לפרטים מלאים ראה סעיף "ניקוי וטיפול".
- נקה את המכשיר ואת כל האביזרים שלו לפני שתחבר אותו לחשמל ולפני שתחבר אליו חלקים כלשהם.
- בשום פנים ואופן אין להפעיל או להניח חלק כלשהו של המכשיר על גבי משטחים חמים, כמו מבער גם, מבער חשמלי או תנור חם, או בקרבתם.
- אין להשתמש במכשיר לכל מטרה אחרת שאינה המטרה שלשמה נועד. מכונת הקפה נועדה להכנת קפה. אין להשתמש במכשיר לחימום נוזלים אחרים או מזון הארוז בקופסאות שימורים, או בצנצנות או בבקבוקים.
- בשום פנים ואופן אין להשתמש במכשיר במקומות או בחומרים דליקים או מתלקחים, או בקרבתם.
- הפעל את המכשיר רק עם החלקים שהגיעו יחד אתו.
- אין להשתמש במכשיר בידיים לחות או רטובות.
- ביתי מתוצרת GRUNDIG עומדים בתקני הבטיחות הרלוונטיים, לכן, אם המכשיר או כבל החשמל ניזוקו, יש לתקנם או להחליפם במוקד שירות מורשה, כדי למנוע סכנות כלשהן. עבודת תיקון לקויה או בלתי מוסמכת עלולה להיות מסוכנת ולהוות סכנה למשתמש.
- אין לפרק את המכשיר בשום אופן. לא יתקבלו תביעות במסגרת האחריות בגין נזק שנגרם על ידי טיפול בלתי הולם במכשיר.
- יש להרחיק תמיד את המכשיר ואת הכבל שלו מהישג ידם של ילדים מתחת לגיל 8.
- יש להרחיק תמיד את המכשיר ואת הכבל שלו מהישג ידם של ילדים מתחת לגיל 8.
- ילדים בגיל 8 ומעלה ואנשים עם מגבלות גופניות, חושיות ומנטליות או חוסר ניסיון וידע יכולים להשתמש במכשיר לאחר פיקוח או הדרכה בקשר לשימוש במכשיר בצורה בטוחה ולאחר הבנת הסיכונים האפשריים. אסור לתת לילדים לבצע ניקיונות או אחזקה אלא אם כן הם מעל גיל 8 ויש עליהם השגחת.

- יש להשתמש תמיד במכשיר על משטח יציב, שטוח, נקי, יבש ומונע החלקה.
- השתמש בכד הזכוכית רק עם מכונת הקפה.
- כל שימוש לרעה במכשיר עלול להוות פוטנציאל לנזק.
- בשום פנים ואופן אין להפעיל את המכשיר כשהוא ריק ממים.
- אל תשתמש בכד זכוכית שהזכוכית שלו שבורה או בכד זכוכית עם ידית משוחררת או חלשה.
- אין להניח את מכונת הקפה בארון בעת השימוש.
- אסור לתת לילדים לבצע ניקויים או אחזקה ללא השגחה.
- ודא שאין כל סכנה שכבל החשמל יימשך החוצה בטעות ושמישהו ייתקל בו כשהמכשיר נמצא בשימוש.
- הצב את המכשיר באופן שהתקע יהיה נגיש תמיד.
- הימנע ממגע עם משטחים חמים והחזק את כד הזכוכית בידיית בלבד, מכיוון שקיימת סכנת כוויה. כד הזכוכית מתחמם במהלך השימוש.
- אל תזיז את המכשיר כשיש נוזל חם בכד הזכוכית, או אם המכשיר עדיין חם.
- אל תפתח את המכסה או את סלסילת המסנן במשך תהליך הבישול.
- בשום פנים ואופן אין למלא את המכשיר מעל למחווון המפלס העליון. אם ממלאים אותו מעל למפלס המרבי, המים יגלשו אל מחוץ למכשיר דרך ניקוז בטיחות.
- בשום פנים ואופן אין להפעיל את המכשיר אם אין בו קפה שמתבשל או נשמר חם.
- מלא את המכשיר אך ורק במי שתייה קרים ונקיים.
- אין להפעיל מכשיר זה באמצעות קוצב זמן חיצוני או שלט נפרד.

- אין לטבול במים או בכל נוזל אחר את המכשיר, את כבל החשמל או את תקע החשמל. אין להחזיק אותו מתחת למים זורמים ואין לנקות חלקים כלשהם במדיח כלים. רק את סלסילת המסנן ואת כד הזכוכית ניתן לנקות בבטחה במדף העליון של מדיח הכלים או במים וסבון כלים.
- נתק את שקע החשמל לאחר השימוש במכשיר, לפני ניקויו, לפני היציאה מהחדר או אם אירעה תקלה. אין לנתק את התקע מהחשמל על ידי משיכת הכבל.
- אין למעוך או לכופף את כבל החשמל ואין לשפשף אותו על קצוות חדשים כדי למנוע נזק כלשהו.
- הרחק את כבל החשמל ממשטחים חמים ומלהבות חשופות.
- אין להשתמש במכשיר בכבל מאריך.
- בשום פנים ואופן אין להשתמש במכשיר אם כבל החשמל או המכשיר עצמו פגומים.
- המכשירים שלנו לשימוש
- קרא חוברת הוראות זו בעיון רב לפני שתשתמש במכשיר! פעל בהתאם לכל הוראות הבטיחות כדי להימנע מנזקים הנובעים משימוש לקוי!
- שמור את מדריך ההוראות לעיון בעתיד. אם המכשיר יימסר לצד שלישי, יש לצרף אליו גם את מדריך הוראות זה.
- מכשיר זה נועד לשימוש ביתי בלבד. הוא לא נועד לשימוש מקצועי ב:
 - מטבחי עובדים בחנויות,
 - במשרדים ובסביבות עבודה אחרות;
 - בתים כפריים;
 - אורחי בתי מלון, אכסניות וסביבת מגורים אחרת;
 - סביבות אירוח על בסיס לינה וארוחת בוקר.
- אין להשתמש במכשיר במקלחת.
- בדוק אם מתח החשמל הרשום בלוחית הנתונים מתאים לאספקת החשמל במקום מגורך. הדרך היחידה לנתק את המכשיר מהחשמל היא על ידי משיכת התקע משקע החשמל שבקיר.
- להגנה נוספת, יש לחבר מכשיר זה למפסק זרם ביתי המגן מפני תקלות בדירוג של לא יותר מ-30 מילי-אמפר. פנה לחשמלאי לקבלת עצה.

GRUNDIG

PROGRAMMABLE COFFEE MAKER KM 7680



HE