

AUS GUTEM GRUND
GRUNDIG

**COMPACT
SMOOTHIE MAKER
SM 3630**



NO

DA

SV

FI





NORSK 5-12

DANSK 13-20

SVENSKA 21-29

SUOMI 30-39

SIKKERHET OG OPPSETT

Vennligst les grundig gjennom denne instruksjonshåndboken før du begynner å bruke dette apparatet! Følg alle sikkerhetsinstruksjoner for å unngå skade pga. feil bruk!

Ta vare på instruksjonshåndboken for framtidig referanse. Skulle dette apparatet bli gitt til en tredjeperson, må instruksjonsmanualen også overleveres.

- Dette apparatet er beregnet til bruk i private husholdninger, og egner seg ikke til bruk i profesjonell catering. Det skal ikke brukes kommersielt.

- Bladene er meget skarpe! For å unngå skade skal de skarpe bladene håndteres med stor forsiktighet, spesielt ved fjerning og rengjøring. Følg alle instruksjoner.

- Kontroller om nettspenningen på typeskiltet samsvarer med det lokale strømnettet. Den eneste måten å koble apparatet fra strømnettet på er å trekke ut støpselet fra kontakten i veggen.

- For ytterligere beskyttelse skal dette apparatet kobles til en krets med maks. 30 mA sikring. Forhør deg med elektrikeren om råd.

- Senk ikke apparatet, motorhuset, strømledningen eller støpselet ned i vann eller annen væske. Ikke hold det under rennende vann. Bare lokket og plastkannen kan rengjøres trygt med vann og oppvaskmiddel i oppvaskmaskinen.

- Trekk ut strømledningen etter å ha brukt apparatet, før du rengjør det eller forlater rommet samt dersom en feil oppstår. Ikke ta ut støpselet ved å dra i selve kabelen.

- For å forhindre skader må ikke strømledningen klemmes eller bøyes. Den må heller ikke gnis mot skarpe kanter.

- Hold strømledningen på avstand fra varme overflater og åpen ild.

- Ikke bruk en skjøteledning sammen med apparatet.

- Apparatet skal aldri brukes dersom strømledningen eller apparatet er skadet.

SIKKERHET OG OPPSETT

- Våre GRUNDIG-husholdningssapparater oppfyller de gjeldende sikkerhetsstandardene. Hvis apparatet eller strømledningen er skadet, skal det repareres eller skiftes ut av et autorisert servicesenter for å unngå fare. Feilaktig eller ukvalifisert reparasjonsarbeid kan forårsake fare og risiko for brukeren.
- Ikke demonter produktet under noen omstendigheter. Ingen garantikrav godtas for skader som oppstår som følge av feilhåndtering.
- Dette apparatet skal ikke brukes av barn. Hold apparatet og ledningen utilgjengelig for barn.
- Barn må ikke leke med apparatet.
- Apparatet skal ikke brukes av følgende personer, inkludert barn: Personer som har nedsatt sansevne eller fysisk eller psykisk funksjonsevne, eller personer som ikke har erfaring eller kunnskap. Sistnevnte gjelder ikke hvis de er instruert i bruken av apparatet, eller om de bruker det under oppsyn av en person som er ansvarlig for deres sikkerhet.
- Man bør alltid holde øye med barn for å se til at de ikke leker med apparatet.
- Dette apparatet skal ikke brukes av barn.
- Ikke la apparatet være uten tilsyn når det er i bruk. Det anbefales å være ekstra forsiktig ved bruk av apparatet i nærheten av barn og personer med nedsatt sansevne eller fysisk eller psykisk funksjonsevne.
- Før du bruker apparatet for første gang, må du rengjøre nøye alle delene som kommer i kontakt med mat. Se detaljer i avsnittet «Rengjøring og vedlikehold».
- Bruk aldri, og sett aldri, noen deler av dette apparatet på eller nær varme overflater, slik som en gassbrenner, varm kokeplate eller oppvarmet ovn.
- Ikke bruk apparatet til noe annet formål enn det er beregnet til.
- Bruk aldri apparatet i eller i nærheten av brennbare, antennelige steder og materialer.

SIKKERHET OG OPPSETT

- Bruk kun apparatet med de medfølgende delene.
- Ikke bruk apparatet med fuktige eller våte hender.
- Plasser aldri apparatet, vedlegg, strømledning eller støpsel på varme overflater som gass- eller elektriske brennere eller varme ovns-overflater. Det skal heller aldri brukes med varme væsker eller mat. Varm mat og væske skal nedkjøles til minst 80 °C eller lavere før apparatet brukes.
- Bruk alltid apparatet på et stabilt, flatt, rent, tørt og skliskikkert underlag.
- Pass på at det ikke er noen fare for at strømkabelen kan dras ut ved et uhell eller at noen kan snuble i den når apparatet er i bruk.
- Plasser enheten på en slik måte at støpselet alltid er tilgjengelig.
- Bladene er meget skarpe! Håndter knivbladene med største forsiktighet, spesielt under rengjøring, for å unngå skader.
- Ikke bruk apparatet hvis knivbladene er skadet eller viser tegn på slitasje.
- Rengjør aldri apparatet med bare hendene.
- Prøv aldri å bruke apparatet uten lokk.
- Forsøk ikke å fjerne lokket før bladene har stoppet helt.
- Du kan bruke en slikkepott til å fjerne ingredienser fra plastkannen. Apparatet må være slått av før du gjør dette.
- Ha aldri apparatet lenger påslått enn du trenger for behandling av maten.
- Fjern bein og steiner fra mat for å hindre at bladene og apparatet blir skadet.
- Dette apparatet er bare beregnet på korte perioder med bruk og skal bare være i kontinuerlig bruk i maksimalt ett minutt. La apparatet avkjøles tilstrekkelig etter bruk.
- Skal ikke brukes til å knuse isbiter.
- Slå av apparatet og koble fra nettet før bytte av tilbehør eller før du nærmer deg deler som er i bevegelse under bruk.

RASK OVERSIKT

Kjære kunde,

Gratulerer med kjøpet av din nye GRUNDIG Compact Smoothie Maker SM 3630.

Vennligst les den følgende brukerveiledningen nøye for å sikre at du kan få glede av ditt kvalitetsprodukt fra GRUNDIG i mange år framover.

En ansvarlig tilnæringsmåte!



GRUNDIG fokuserer på avtales-
sige sosiale arbeidsforhold med
rimelige lønninger både for interne
ansatte og leverandører. Vi legger
også stor vekt på effektiv bruk av
råvarer med kontinuerlig av-

fallsreduksjon av flere tonn plast hvert år. Videre
er alt tilbehør tilgjengelig i minst 5 år.

For en framtid det er verdt å leve.

Av en god grunn. Grundig.

Kontrollenheter og deler

Se figuren på side 3.

- A** Kanne
- B** Kutteblad
- C** Motorhus
- D** Knapp for lav hastighet «I»
- E** Knapp for høy hastighet «II»
- F** Sklisikre føtter
- G** Kabelspole
- H** Lokk

Klargjøring

Forsiktig

- Slå av apparatet og koble fra nettet før bytte av tilbehør eller før du nærmer deg deler som er i bevegelse under bruk.

- 1 Fjern all emballasje og alle klistremerker og kast dem i henhold til gjeldende avfallsbestemmelser.
- 2 Ta hele enheten av motorhuset **C** og plasser den på et plant underlag, f.eks. på kjøkkenbenken.

Forsiktig

- Bladene er meget skarpe! Hånder knivbladene med største forsiktighet, spesielt under rengjøring, for å unngå skader.
- 3 Rengjør alle deler, med unntak av motorhuset **C**, slik som beskrevet i «Rengjøring og vedlikehold».
 - 4 Sett deretter kannen sammen igjen i omvendt rekkefølge.
 - 5 Sett knivenheten **B** inn på kannen **A** ved å dreie den mot urviseren. Låseretningen angis med en pil nederst på knivenheten **B**.

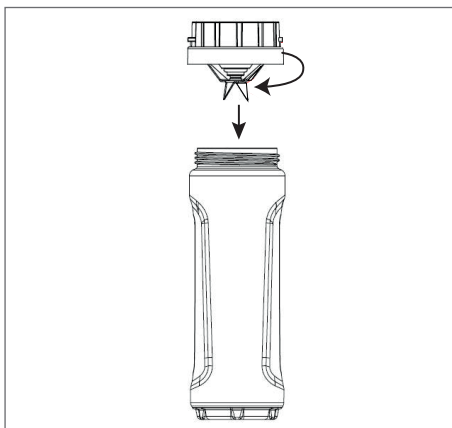

- 6 Plasser kannen **A** loddrett oppå motorhuset **C**. Lås kannen **A** ved å dreie den i låseretningen angitt på motorhuset **C**.
- 7 Kannen **A** frigjøres ved å dreie den mot urviseren.

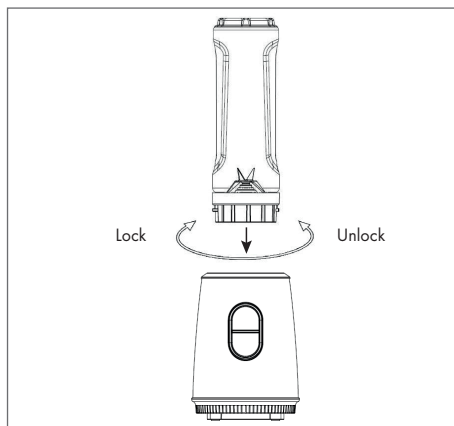

Merknad

- Kontroller at sporene nederst på kannen **A** stemmer overens med sporene på motorhuset **C**.
- 8 Skjær maten i små biter før du bruker apparatet.

Blanding

- 1 Plasser enheten på et flatt og tørt underlag. De sklisikre føttene **F** sikrer apparatets stabilitet.
- 2 Kontroller at strømledningen er koblet fra strømforsyningen.
- 3 Ta kannen **A** av motorhuset **C**. Dette gjør du ved å dreie kannen **A** mot urviseren og løfte den rett opp. Skru av kniven **B** og dreii mot urviseren.
- 4 Legg ingrediensene oppi kannen **A**. Ingrediensene skal bare være ca 2-5 cm lange.

Merknader

- Legg til vann for å sikre at mikseren fungerer som den skal.

DRIFT

- Bland tre deler harde matvarer og to deler vann for å oppnå et jevnt resultat (f.eks.: 60 g harde matvarer og 40 ml vann)

Forsiktig

- Ikke tilsett eller bland varme matvarer eller væsker i kannen **A**. Hvis du lager suppe, må du sørge for at væskens temperatur ikke overstiger 40 °C.
 - Ikke bruk mikseren mens den er tom (uten mat).
 - Aldri start apparatet uten at kannen **A** er plassert på motorhuset **C**.
- 5 Lukk kammeret **A** med knivbladet **B**.
- 6 Sett kammeret **A** på motorenheten **C** i oppreist posisjon slik at knivbladet **B** vender ned.

Forsiktig

- Aldri beveg eller drei på kannen **A** etter at den er satt ordentlig på plass.
- 7 Koble strømpluggen til et egnet strømuttak.
- 8 Trykk på ønsket kuttehastighet **D** eller **E**.

Merknader

- Drei kontrollhjulet til «I» for å betjene mikseren på lav hastighet **D**.
- Skyv hastighetsregulatoren til «II» for å mikse med høy hastighet **E**.

Forsiktig

- Kjør aldri mikseren i mer enn ett minutt, ellers kan den bli overopphetet.
 - Når du har kjørt apparatet i ett minutt, må du la det kjøle seg ned før du bruker det igjen.
 - Sørg for at motoren er slått av og har stoppet helt før du tar kannen **A** av motorhuset **C**.
 - Ikke stikk noen redskaper (skraper, gaffel, el.l.) ned i kannen **A** mens mikseren er i gang.
- 9 Koble strømpluggen fra strømuttaket.
- 10 Ta kannen **A** av motorhuset **C**. Dette gjør du ved å dreie kannen **A** mot

urviseren.

- 11 Ta av knivbladet **B** ved å dreie det mot urviseren og sette lokket **H** på kannen **A**.

Maksimale mengder og tilberedningstid

- Se tabellen over maksimale mengder og tilberedningstid.

Ingre- dienser	Maksimale mengder	Tilbered- ningstid
Frukt	100–200 g	20–30 sekunder
Fruktjuice	100–200 g frukt + vann (valgfritt)	20–30 sekunder
Milkshake	100 g frukt + 300 ml melk	20–30 sekunder

Tips for miksing

- Når du mikser faste matvarer, for eksempel rå grønnsaker, kokt eller rått kjøtt og frukt, må du alltid skjære dem i biter som ikke er større enn 2–5 cm før du legger dem i kannen [A]. Ikke miks mer enn 2 kopper av disse matvarene av gangen. Dette korter ned tiden det tar å tilberede matvarene og reduserer slitasjen på knivbladene.
- Med mindre en bestemt oppskrift sier noe annet, skal flytende ingredienser tilsettes i kannen [A] først.
- Når du skal mikse drikker, skal alle ingrediensene oppi kannen [A] samtidig.
- Unngå overmiksing. Vanligvis er miksing gjort på noen få sekunder.
- Overmiksing kan føre til at maten blir grøtaktig.

Rengjøring og vedlikehold

Forsiktig

- Benytt aldri bensin, løsningsmidler, skurende rengjøringsmidler eller metallgjenstander og harde børster for å rengjøre apparatet.
 - Bladene i knivenheten er svært skarpe! Hånder bladene med største forsiktighet for å unngå skader.
 - Rengjør aldri apparatet med bare hendene.
 - Rengjør mikseren etter hver bruk. Ikke la matrester stivne inni eller utenpå mikseren. Dette vil gjøre det vanskeligere å rengjøre den senere.
 - Bruk ikke kokende vann. Lagrene i knivenheten er laget med et smøremiddel som er ment å vare ut apparatets levetid. Hvis lagrene utsettes for kokende vann, kan de skades og forkorte mikserens levetid.
- 1 Slå av apparatet og trekk støpselet ut av stikkontakten.
 - 2 La apparatet kjøles ned.

- 3 Løft kannen av [A] motorhuset [C]. Skyll med vann for å fjerne eventuelle større matrester som kan ha samlet seg i kannen [A].
- 4 Sett kannen [A] tilbake på motorhuset [C].
- 5 Ha 1 til 1½ kopp varmt vann med noen dråper mildt rengjøringsmiddel oppi kannen [A], og kjør på hastighet «II» i noen sekunder. Løft kannen av [A] motorhuset [C], og skyll med vann. Gjenta hvis nødvendig.

Merknad

- Senk ikke basen med motoren eller bladeneheten ned i væske, og sett dem ikke i oppvaskmaskinen. Bare lokket [H] og kannen [A] kan senkes ned i vann og settes i oppvaskmaskinen.
- 6 Bruk en fuktig, myk klut og litt mildt rengjøringsmiddel for å rengjøre utsiden av apparatet.
 - 7 Tørk av motorhuset [C], kutteenheten [B] og lokket [H] med en lufri klut før neste bruk.

Oppbevaring

Hvis du ikke har planer om å bruke produktet over lang tid, oppbevar det på et trygt sted. Se til at apparatet er frakoblet strømforsyningen og helt tørt.

Oppbevar apparatet på et kjølig og tørt sted. Se til at produktet oppbevares utilgjengelig for barn.

Merknad om miljøvern

Dette produktet er laget av høykvalitetsdeler og -materialer som kan gjenbrukes og egner seg til resirkulering.



Kast derfor ikke produktet sammen med alminnelig husholdningsavfall når dets levetid er over. Ta det med til et oppsamlingssted for gjenvinning av elektrisk og elektronisk utstyr. Dette vises ved hjelp av dette symbolet på produktet, i bruksanvisningen og på pakningen.

Vennligst forhør deg med de lokale myndighetene for å få opplysninger om nærmeste innsamlingssted.

Bidra til å bevare miljøet ved å gjenvinne brukte produkter.

Tekniske data



Strømtilførsel: 220–240 V~, 50/60 Hz

Strøm: 350 W

Retten til tekniske endringer og forandringer mht. design er reservert.

Læs denne brugsanvisning grundigt igennem, inden du bruger apparatet! Følg alle sikkerhedsanvisninger for at undgå skader som følge af forkert brug!

Behold brugsanvisningen til fremtidig brug. Hvis dette apparat gives videre til en tredjepart, bør denne vejledning også gives videre.

- Dette apparat er kun beregnet til hjemmebrug og er ikke egnet til professionelt catering-formål. Det bør ikke anvendes til erhvervsmæssige formål.
- Knivbladet er meget skarpt! Håndter de skarpe knivblade med stor forsigtighed, især når du fjerner og rengør det. Følg alle anvisninger for at undgå personskader.
- Kontrollér, at spændingen på typepladen er i overensstemmelse med den lokale netspænding. Den eneste måde at afbryde apparatet fra strømforsyningen på er ved at trække stikket ud af stikkontakten.
- For yderligere beskyttelse bør dette apparat tilsluttes et fejlstrømsrelæ i huset med en fejlstrøm på højst 30 mA. Søg vejledning hos en elektriker.
- Læg ikke apparatet, ledningen eller strømstikket i vand eller andre væsker. Hold det ikke under rindende vand. Kun låget og plastkanden kan rengøres sikkert med vand og opvaskemiddel i opvaskemaskinen.
- Tag strømstikket ud efter brug, inden rengøring, inden lokalet forlades, eller hvis der opstår en fejl. Tag ikke stikket ud ved at trække i ledningen.
- Ledningen må ikke klemmes eller bøjes, og den må ikke gnide op ad skarpe kanter, da det kan føre til skader på den.
- Hold ledningen væk fra varme overflader og åben ild.
- Brug ikke en forlængerledning til apparatet.
- Brug aldrig apparatet, hvis det eller ledningen er beskadiget.
- Vores GRUNDIG husholdningsapparater overholder de gældende sikkerhedsstandarder, så hvis apparatet eller ledningen beskadiges, skal det repareres eller udskiftes på et servicecenter for at undgå farer. Mangelfuld eller ukvalifi-

SIKKERHED OG OPSÆTNING

- ceret reparation kan forårsage skader og risici for brugeren.
- Undlad under alle omstændigheder at skille apparatet ad. Garantikrav accepteres ikke i tilfælde af skader forårsaget af forkert håndtering.
 - Apparatet må ikke bruges af børn. Hold altid apparatet og ledningen ude af børns rækkevidde.
 - Børn må ikke lege med apparatet.
 - Apparatet bør ikke bruges af personer, herunder børn, med nedsatte fysiske, sansemæssige eller mentale evner eller manglende erfaring og viden. Dette gælder ikke, hvis de førnævnte personer har fået en udførlig vejledning i brugen af apparatet, eller hvis de bruger det under opsyn af en person, der er ansvarlig for deres sikkerhed.
 - Børn skal altid holdes under opsyn for at sikre, at de ikke leger med apparatet.
 - Apparatet må ikke bruges af børn.
 - Efterlad ikke apparatet uden opsyn, så længe det er i brug.
- Vær ekstra opmærksom, når apparatet bruges i nærheden af børn og personer med begrænsede fysiske, sansemæssige eller mentale evner.
- Inden apparatet tages i brug første gang, skal alle de dele, der kommer i kontakt med madvarer, rengøres grundigt. Se yderligere oplysninger i afsnittet "Rengøring og vedligeholdelse".
 - Brug og placer aldrig nogen del af apparatet på eller i nærheden af varme overflader, såsom gasblus, kogeplade eller en varm ovn.
 - Brug ikke apparatet til andet end den tilsigtede brug.
 - Brug aldrig apparatet på eller i nærheden af brændbare eller letantændelige steder eller materialer.
 - Brug kun apparatet med de dele, der blev leveret med det.
 - Brug aldrig apparatet med fugtige eller våde hænder.
 - Placer aldrig apparatet, tilbehøret, ledningen eller strømstikket på varme overflader, som f.eks. gasblus eller kogeplader

SIKKERHED OG OPSÆTNING

eller varme ovnoverflader, og brug det aldrig sammen med varme væsker eller varm mad. Varm mad og drikke skal køle ned til mindst 80°C eller lavere, inden apparatet bruges.

- Brug altid apparatet på en stabil, flad, ren, tør og skridsikker overflade.
- Sørg for, at der ikke er fare for, at ledningen ved et uheld kan trækkes ud, eller at nogen kan snuble over den, mens apparatet er i brug.
- Placer apparatet således, at stikket altid er tilgængeligt.
- Knivbladet er meget skarpt! Håndter knivbladet med yderste forsigtighed, især når det rengøres, for at undgå skader.
- Undlad at bruge apparatet, hvis knivbladet er beskadiget eller viser tegn på slid.
- Rengør aldrig apparatet kun med hænderne.
- Brug aldrig apparatet uden låg.
- Forsøg ikke at fjerne låget, før knivbladet er standset helt.
- Der kan evt. anvendes en spatel til at fjerne ingredienser fra plastkanden. Sørg for, at apparatet er slukket, inden du gør det.
- Lad aldrig apparatet være tændt i længere tid, end det er nødvendigt for bearbejdning af maden.
- Fjern ben og sten fra madvarer for at forhindre, at knivbladet og apparatet beskadiges.
- Dette apparat er kun beregnet til brug i korte intervaller og bør kun være tændt i højst ét minut ad gangen. Lad apparatet køle tilstrækkeligt ned efter brug.
- Knus ikke isterninger.
- Sluk apparatet, og træk strømstikket ud af stikkontakten, før du skifter tilbehør eller håndterer bevægelige dele.

Kære kunde

Tillykke med købet af din nye GRUNDIG Kompakt Smoothieblender SM 3630.

Læs de følgende bemærkninger grundigt for at kunne udnytte dit kvalitetsprodukt fra GRUNDIG fuldt ud i mange år fremover.

En ansvarlig tilgang!



GRUNDIG fokuserer på kontraktligt aftalte sociale arbejdsforhold med rimelige lønninger for både interne medarbejdere og leverandører. Vi lægger også stor vægt på effektiv udnyttelse af råstoffer med

kontinuerlig reduktion af affaldsmængden på flere tons plastik hvert år. Desuden er alt vores tilbehør tilgængeligt på markedet i mindst 5 år.

For en levedygtig fremtid.
Med god grund. Grundig.

Betjeningsfunktioner og dele

Se figuren på side 3.

- A** Kande
- B** Blenderkniv
- C** Motorhus
- D** Knap for lav hastighed "I"
- E** Knap for høj hastighed "II"
- F** Skridsikre ben
- G** Kabelrulle
- H** Låg til kande

BETJENING

Forberedelse

Advarsel

- Sluk apparatet, og træk strømstikket ud af stikkontakten, før du skifter tilbehør eller håndterer bevægelige dele.

- 1 Fjern al emballage og alle mærkater, og smid det ud efter de gældende regler.
- 2 Tag hele motorhuset **C**, og placér det på en jævn overflade, fx køkkenbordet.

Advarsel

- Knivbladet er meget skarpt! Håndter knivbladet med yderste forsigtighed, især når det rengøres, for at undgå skader.
- 3 Rengør alle dele af apparatet, med undtagelse af motorhuset **C**, som beskrevet i afsnittet "Rengøring og vedligeholdelse".
 - 4 Saml derefter blenderen i omvendt rækkefølge
 - 5 Sæt blenderkniven **B** i kanden **A** ved at dreje den med uret. Du kan se pilen markeret med "lock" i bunden af blenderkniven **B**.

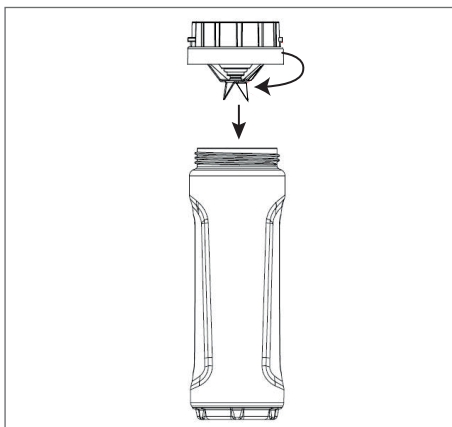

- 6 Placer kanden **A** på motorhuset **C**. Lås kanden **A** ved at dreje med uret i samme retning som pilen markeret med "lock" på motorhuset **C**.
- 7 Løsn kanden **A** ved at dreje den modsat urets retning.

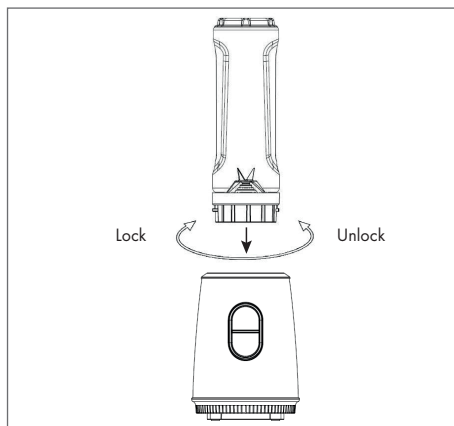

Bemærk

- Sørg for, at fordybningerne i bunden af kanden **A** passer til fordybningerne i motorhuset **C**.
- 8 Inden apparatet anvendes, skal maden skæres i små stykker.

Brug af blenderen

- 1 Anbring apparatet på en jævn og tør overflade. Den skridsikre fod **F** sikrer at apparatet står stabilt.
- 2 Sørg for, at strømstikket er taget ud af stikkontakten.
- 3 Fjern kanden **A** fra motorhuset **C** ved at dreje kanden **A** modsat urets retning og løfte den opad. Drej blenderkniven **B** af, og drej den med uret.
- 4 Læg de ingredienser, der skal blandes, i kanden **A**. Ingredienserne bør kun være 2-5 cm lange.

Bemærk

- Tilsæt vand for at sikre, at blenderen kører jævnt.

BETJENING

- Bland 3 dele faste madvarer med 2 dele vand for at opnå et ensartet resultat (f.eks. 60 g faste madvarer og 40 ml vand).

Advarsel

- Læg eller blend ikke varme madvarer eller væsker i kanden **A**. Hvis du blander suppe, så sørg for, at temperaturen ikke overstiger 40° C.
 - Brug aldrig blenderen, når den er tom (uden madvarer).
 - Brug aldrig blenderen, når kanden **A** ikke er sat på motorhuset **C**.
- 5 Luk beholderen **A** med blenderkniven **B**.
- 6 Placer beholderen **A** på motordelen **C** i opretstående position, så blenderkniven **B** vender nedad.

Advarsel

- Bevæg eller drej aldrig kanden **A**, efter den er sat fast.
- 7 Sæt strømstikket i en egnet stikkontakt.
- 8 Tryk på den ønskede skærehastighed, **D** eller **E**.

Bemærk

- For at indstille blenderen til lav hastighed **D** drejes betjeningskiven til "I".
- For at blende ved høj hastighed **E** skal du trykke hastighedsregulatoren til "II".

Advarsel

- Kør aldrig blenderen i længere end ét minut ad gangen, da den overopheder.
 - Efter blenderen har kørt i ét minut, skal du lade den køle ned, før du bruger den igen.
 - Sørg for, at motoren er slukket og helt standset, før du fjerner kanden **A** fra motorhuset **C**.
 - Placer ikke redskaber (dejskraber, gaffel m.m.) i kanden **A**, mens blenderen kører.
- 9 Træk strømstikket ud af stikkontakten.

- 10 Fjern kanden **A** fra motorhuset **C** ved at dreje kanden **A** modsat urets retning.

- 11 Fjern blenderkniven **B** ved at dreje den mod urets retning, og monter kandens låg **H** på kanden **A**.

Maksimumsmængder og forarbejdningstider

- Se tabellen med maksimumsmængder og forarbejdningstider.

Ingredienser	Maksimumsmængder	Forarbejdningstider
Frugt	100-200 g	20-30 sekunder
Frugtjuice	100-200 g frugt + vand (valgfrit)	20-30 sekunder
Milkshake	100 g frugt + 300 ml mælk	20-30 sekunder

ANVISNINGER

Gode råd, når du skal blende

- Når du blender faste madvarer, såsom rå grøntsager, tilberedt eller råt kød og frugt, skal du altid skære dem i stykker på højst 2-5 cm, før du lægger dem i kanden **A**. Blend ikke mere, end hvad der svarer til 2 kopper af disse madvarer, ad gangen. Så er det hurtigere at blende, og der slides ikke lige så meget på knivbladet.
- Hæld altid flydende ingredienser i kanden **A** først, hvis der ikke står det modsatte i opskriften.
- For at blende drikkevarer skal alle ingredienser hældes i kanden **A** samtidigt.
- Undgå at overblende. Oftest behøver du kun at blende i et par sekunder.
- Hvis du overblender, kan maden blive smattet.

Rengøring og vedligeholdelse

Advarsel

- Brug aldrig benzin, opløsningsmidler, skuremidler, metalgenstande eller hårde børster til at rengøre apparatet med.
 - Knivbladet er meget skarpt! Håndter knivbladet med yderste forsigtighed for at undgå skader.
 - Rengør aldrig apparatet kun med hænderne.
 - Rengør blenderen efter hver brug. Lad ikke madrester tørre ind på yder- eller indersiden af blenderen. Så bliver det vanskeligere at rengøre den senere.
 - Brug ikke kogende vand. Knivbladslejet er tilført et smøremiddel, der er beregnet til at holde hele dets levetid. Kontakt med kogende vand kan skade lejet og dermed afkorte blenderens levetid.
- 1 Sluk for apparatet, og tag stikket ud af stikkontakten.
 - 2 Lad apparatet køle ned.

- 3 Fjern kanden **A** fra motorhuset **C**. Skyl glaskanden med vand for at fjerne evt. større madrester, der kan have samlet sig i kanden **A**.
- 4 Sæt kanden **A** tilbage på motorhuset **C**.
- 5 Hæld 1-1 ½ kop varmt vand med nogle få dråber mildt opvaskemiddel i kanden **A**, og sæt betjeningskiven på hastighed "2" i nogle få sekunder. Fjern kanden **A** fra motorhuset **C**, og skyl den med vand. Gentag proceduren om nødvendigt.

Bemærk

- Læg ikke motorhuset eller knivbladet i vand eller andre væsker, og sæt dem ikke i opvaskemaskinen. Kun låget **H** og kanden **A** må nedsænkes i vand og rengøres i opvaskemaskinen.
- 6 Brug en fugtig blød klud og en smule mildt opvaskemiddel til at rengøre apparatets yderside.
 - 7 Tør motorhuset **C**, blenderkniven **B** og låget **H** af med en fnugfri klud før næste brug.

Opbevaring

Hvis du ikke skal bruge apparatet i en længere periode, skal det opbevares omhyggeligt. Sørg for, at apparatet ikke er tilsluttet strøm, og at det er helt tørt.

Opbevar apparatet på et køligt, tørt sted. Sørg for, at apparatet er ude af børns rækkevidde.

ANVISNINGER

Miljømæssig bemærkning

Dette produkt er blevet fremstillet af høj kvalitets dele og materialer, der kan genbruges og genanvendes.



Derfor bør du ikke bortskaffe apparatet sammen med almindeligt husholdningsaffald, når levetiden er slut. Aflever det på en genbrugsstation, der tager imod elektrisk og elektronisk udstyr. Dette er indikeret ved piktogrammet på produktet, i brugeranvisningen og på emballagen.

Kontakt venligst dine lokale myndigheder for at finde det nærmeste indsamlingssted.

Hjælp med at beskytte miljøet ved at genanvende brugte produkter.

Tekniske data



Strømforsyning: 220 - 240V~, 50/60 Hz

Effekt: 350 W

Retten til tekniske og designmæssige ændringer forbeholdes.

SÄKERHET OCH INSTALLATION

Var god läs den här bruksanvisningen noga innan du använder apparaten! Följ alla säkerhetsanvisningar för att undvika skador på grund av felaktig användning!

Behåll bruksanvisningen för framtida referens. Om enheten skulle överlåtas till en tredje part måste bruksanvisningen också lämnas över.

- Apparaten är endast avsedd för hemmabruk är inte lämplig för professionella matleveranser. Den bör inte användas för kommersiellt bruk.
- Bladen är mycket vassa! Hantera de vassa bladen med största omsorg, särskilt under borttagning och rengöring, och följ alla instruktioner i syfte att undvika skador.
- Kontrollera att strömförsörjningen stämmer överens med det som anges på produktetiketten. Enda sättet att koppla bort apparaten från elnätet är att dra ut nätkontakten ur vägguttaget.
- För ytterligare skydd ska enheten anslutas till en jordfelsbrytare på högst 30 mA. Kontakta en elektriker för rådgivning.
- Doppa inte motorhöljet, strömsladden eller kontakten i vatten eller annan vätska. Håll den inte under rinnande vatten. Endast locket och plastkannan kan rengöras på ett säkert sätt i diskmaskinens övre del, alternativt med vatten och diskmedel.
- Koppla ur strömsladden efter att ha använt apparaten, innan du rengör apparaten, innan du lämnar rummet eller om ett fel uppstår. Dra inte ut kontakten genom att dra sladden.
- Undvik att pressa eller böja strömsladden och gnugga den inte på vassa kanter för att förhindra skador.
- Håll strömsladden borta från heta ytor och öppen eld.
- Använd ingen förlängnings-sladd med apparaten.
- Använd aldrig apparaten om strömsladden eller apparaten är skadad.

SÄKERHET OCH INSTALLATION

- Hushållsapparaterna från GRUNDIG uppfyller gällande säkerhetsnormer, så om apparaten eller strömsladden skadas måste den bytas av ett auktoriserat servicecenter för att undvika fara. Felaktigt eller obehörigt reparationsarbete kan orsaka fara och risker för användaren.
- Demontera inte enheten under några omständigheter. Inga garantianspråk accepteras för skador orsakade av felaktig hantering.
- Denna apparat ska inte användas av barn. Förvara enheten och kablar utom räckhåll för barn.
- Barn får inte leka med enheten.
- Apparaten bör inte användas av följande personer, inklusive barn: personer med begränsad fysisk, sensorisk eller mental förmåga och även de med bristande erfarenhet och kunskap. Detta gäller inte för de senare om de instruerats i användningen av apparaten eller om de använder den under uppsikt av en person som ansvarar för deras säkerhet.
- Barn bör alltid övervakas för att säkerställa att de inte leker med enheten.
- Denna apparat ska inte användas av barn.
- Lämna inte apparaten utan uppsikt när den är i bruk. Extrem försiktighet bör iakttas vid användning nära barn och personer som har begränsade fysiska, sensoriska eller mentala förmågor.
- Innan du använder apparaten för första gången, rengör alla delar som kommer i kontakt med mat ordentligt. Se information i avsnittet "Rengöring och skötsel".
- Använd aldrig och placera aldrig en del av denna apparat på eller i närheten av heta ytor: till exempel gasbrännare, värmeplatta eller uppvärmd ugn.
- Använd inte apparaten i något annat syfte än vad som är avsett.
- Använd aldrig apparaten i eller i närheten av brännbara eller lättantändliga material.

SÄKERHET OCH INSTALLATION

- Använd endast apparaten tillsammans med medföljande delar.
- Använd inte apparaten med fuktiga eller våta händer.
- Placera aldrig apparaten, redskap, nätsladden eller kontakten på heta ytor, såsom gas- eller elektriska plattor eller varma ugnsytor och använd den aldrig med varma vätskor eller mat. Låt varm mat och vätskor svalna till min. 80 °C eller lägre, innan maskinen används.
- Använd alltid apparaten på en stabil, plan, ren, torr och halkfri yta.
- Se till att det inte finns någon risk för att strömsladden av misstag kan dras ut, eller att någon kan snubbla över den när apparaten är i bruk.
- Placera apparaten på ett sådant sätt att nätkontakten alltid är tillgänglig.
- Bladenheten är mycket vass! Hantera bladenheten med största omsorg, särskilt under rengöring, i syfte att undvika skador.
- Använd inte apparaten om bladenheten är skadad eller visar tecken på slitage.
- Rengör aldrig apparaten med händerna.
- Använd aldrig apparaten utan locket.
- Försök inte att ta bort locket förrän knivarna har stannat helt.
- En spatel kan användas för att avlägsna ingredienserna från plastkannan. Apparaten måste vara avstängd innan du gör detta.
- Använd aldrig apparaten längre än nödvändigt för att bearbeta maten.
- Ta bort ben och stenar från mat för att förhindra att bladenheten och maskinen skadas.
- Apparaten är endast avsedd för korta perioder av användning och bör endast vara i kontinuerlig drift under maximalt 1 minut. Låt apparaten svalna helt efter användning.
- Krossa inte isbitar.

SÄKERHET OCH INSTALLATION

- Stäng av apparaten och koppla bort den från elnätet innan du byter tillbehör eller närmar dig delar som rör sig under drift.

VID FÖRSTA ANBLICK

Kära kund,

Gratulerar till köpet av din nya GRUNDIG Compact Smoothie Maker SM 3630.

Läs följande användaranteckningar noggrant för att säkerställa fullständigt åtnjutande av din högkvalitativa GRUNDIG-produkt i många år framöver.

En ansvarsfull inställning!



GRUNDIG fokuserar på avtalsmässigt överenskomna arbetsförhållanden med rättvisa löner för både internerställda och leverantörer. Vi lägger också stor vikt vid effektiv användning av råmaterial

med kontinuerlig avfallsreducering av flera ton plast varje år. Dessutom är alla våra tillbehör tillgängliga i minst 5 år.

För en ljus framtid.

Av en god anledning. Grundig.

Delar och kontroller

Se bilden på sidan 3.

- A** Kanna
- B** Hackblad
- C** Motorhölje
- D** Långsam hastighetsknapp "I"
- E** Høghastighetsknapp "II"
- F** Halkfria fötter
- G** Kabelrulle
- H** Lock till kanna

ANVÄNDNING

Förberedelse

Försiktighet

- Stäng av apparaten och koppla bort den från elnätet innan du byter tillbehör eller närmar dig delar som rör sig under drift.

- 1 Ta bort alla förpackningsmaterial och etiketter och kassera dem enligt gällande lokala föreskrifter.
- 2 Ta av hela enheten från motorhöljet **C** och placera den på en jämn yta, t.ex. på köksbänken.

Försiktighet

- Bladenheten är mycket vass! Hantera bladenheten med största omsorg, särskilt under rengöring, i syfte att undvika skador.
- 3 Rengör enheten, förutom motordelens hölje **C** enligt beskrivningarna i avsnittet "Rengöring och skötsel".
 - 4 Återmontera sedan mixerkannan i omvänd ordning.
 - 5 För in hackblads **B** enheten på kannan **A** genom att rotera den medurs. Du kan se "lås"pilens riktning på botten av skärbladsenheten **B**.

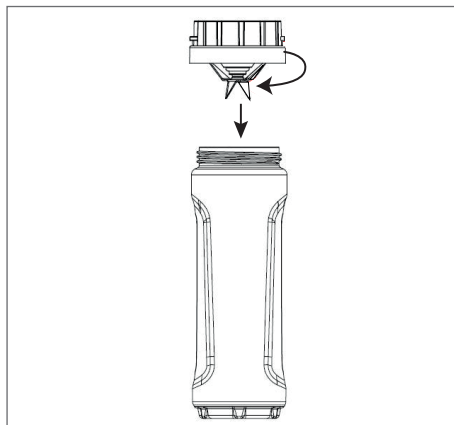

- 6 Placera kannan **A** på motorhöljet **C**. Lås kannan **A** medurs i enlighet med "lås"pilen på motorhuset **C**.
- 7 För att lossa kannan **A**, vrid den motsols.

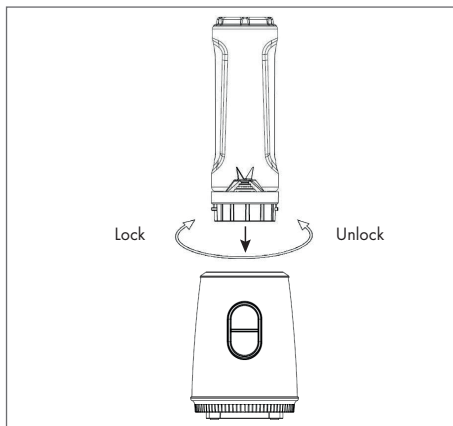

Obs

- Se till att skärorna på undersidan av kannan **A** passar dem i motorhuset **C**.
- 8 Skär maten i små bitar innan bearbetning sker med apparaten.

Mixning

- 1 Placera enheten på en jämn och torr yta. De halkfria fötterna **F** säkerställer stabiliteten hos apparaten.
- 2 Se till att strömkabeln är bortkopplad från strömförsörjningen.
- 3 Ta bort kannan **A** från motorhöljet **C**; för att göra det, vrid kannan **A** i en moturs riktning och lyft den uppåt; slå av hackbladet **B** och vrid medurs.
- 4 Lägg nu in ingredienserna som ska blandas i kannan **A**. Ingredienserna bör endast vara cirka 2-5 cm långa.

Obs

- Tillsätt vatten för att säkerställa att mixerkannan fungerar smidigt.

ANVÄNDNING

- Blanda 3 delar hårda livsmedel och 2 delar vatten för att få en jämn upplevelse med mixerkannan. (Dvs: 60 gr hård mat 40 ml vatten)

Försiktighet

- Lägg inte i eller blanda varm mat eller vätska i kannan **A**. Om du bereder soppa, se till att väsketemperaturerna inte överstiger 40 °C.
 - Låt aldrig mixerkannan arbeta tom (utan mat).
 - Låt aldrig mixern arbeta utan kannan **A** på motorhöljet **C**.
- 5 Stäng behållaren **A** med skärbladet **B**.
- 6 Placera behållaren **A** på motorenheten **C** i en upprätt position så att skärbladen **B** är vända nedåt.

Försiktighet

- Rör eller vrid aldrig kannan **A** efter den satts ordentligt på plats.
- 7 Anslut nätkontakten till ett lämpligt eluttag.
- 8 Tryck på önskad skärhastighet **D** eller **E**.

Obs

- För att använda mixern vid låg hastighet **D**, vrid kontrollratten till "I".
- För att mixa i hög hastighet **E**, tryck in hastighetsregulatorn till "II".

Försiktighet

- Kör aldrig mixern längre än 1 minut, så den inte överhettas.
 - Efter att ha kört apparaten i 1 minut, låt den svalna innan du använder den igen.
 - Se till att motorn är avstängd och har stannat helt innan du tar bort kannan **A** från motorhöljet **C**.
 - Placera inga redskap (skrapa, gaffel, etc.) i kannan **A** medan mixern är igång.
- 9 Dra ut kontakten ur vägguttaget.
- 10 Ta bort kannan **A** från motorhöljet **C**; för att göra det, vrid kannan **A** i en moturs riktning.

- 11 Ta bort hackbladet **B** genom att vrida motols och fäst kannans lock **H** på kannan **A**.

Maximala mängder och hanteringstider

- Se tabell med maximala mängder och hanteringstider.

Ingredienser	Maximala mängder	Process-tid
Frukt	100 - 200 g	20 - 30 sekunder
Fruktjuice	100-200 g Frukt + vatten (valfritt)	20 - 30 sekunder
Milkshake	100 g Frukt + 300 ml mjölk	20 - 30 sekunder

Tips för mixning

- Vid blandning av fast föda, såsom råa grönsaker, kokt eller okokt kött och frukt, skär dem alltid i bitar inte större än 2-5 cm bitar innan du placerar dem i kannan **A**. Blanda inte mer än 4,5 deciliter av dessa livsmedel åt gången. Detta kommer att påskynda blandningsprocessen och minska slitaget på blandningsbladen.
- Placera alltid flytande ingredienser i kannan **A** först, såvida inte ett recept uttryckligen anger något annat.
- För att blanda drycker, placera alla ingredienser i kannan **A** samtidigt.
- Undvik övermixning. Vanligtvis måste du blanda i några sekunder.
- Övermixning kan göra att maten blir grötig.

Rengöring och skötsel

Försiktighet

- Använd aldrig bensin, lösningsmedel, slipande rengöringsmedel, metallföremål eller hårda borstar för att rengöra apparaten.
- Bladen på skärenheten är mycket vassa! Hantera bladenheten med största omsorg i syfte att undvika skador.
- Rengör aldrig apparaten med händerna.
- Rengör mixerkannan efter varje användning. Låt inte några matrester hårdna på och inuti mixerkannan. Detta kommer att göra det svårare att rengöra den senare.
- Använd inte kokande vatten. Bladenhetens lager har utformats med ett smörjmedel; exponering för kokande vatten kan skada dessa lager och förkorta mixerns livslängd.

- 1 Stäng av apparaten och koppla från den från vägguttaget.
- 2 Låt apparaten kylas ned.
- 3 Ta bort kannan **A** från motorhöljet

C. Skölj med vatten för att avlägsna eventuella större matrester som kan ha samlats i kannan **A**.

- 4 Sätt tillbaka kannan **A** på motorhöljet **C**.
- 5 Tillsätt 2 - 3 ½ deciliter varmt vatten med några droppar mildt rengöringsmedel till kannan **A** och vrid till hastighet "II" i några sekunder. Ta bort kannan **A** från motorhöljet **C** och skölj med vatten. Upprepa vid behov.

Obs

- Doppa inte den motoriserade basen eller knivenheten i vätska, eller placera dem i diskmaskinen. Endast locket **H** och kannan **A** kan sänkas ner i vatten och placeras i diskmaskinen.
- 6 Använd en mjuk trasa och en liten mängd mildt rengöringsmedel för att rengöra utsidan av apparaten.
- 7 Torka motorhuset **C**, skärbladen **B** och locket **H** med en luddfri trasa innan nästa användning.

Förvaring

Om du inte planerar att använda enheten under en längre tid bör du förvara den ordentligt. Se till att apparaten är urkopplad och helt torr.

Förvara apparaten på en sval och torr plats. Se till att enheten hålls utom räckhåll för barn.

Miljömeddelande

Produkten är tillverkad av högkvalitativa delar och material som kan återanvändas och återvinnas.



Släng därför inte bort den med vanligt hushållsavfall i slutet av dess livslängd. Ta den till en återvinningsstation för elektrisk och elektronisk utrustning.

Detta indikeras av den här symbolen på produkten, i bruksanvisningen och på förpackningen.

Kontakta de lokala myndigheterna för att ta reda på var närmaste insamlingsställe finns.

Hjälp miljön genom att återvinna använda produkter.

Tekniska data



Strömförsörjning: 220 - 240V~, 50/60 Hz

Effekt: 350 W

Teknik och design kan ändras utan föregående meddelande.

Lue tämä käyttöopas huolellisesti läpikotaisin ennen laitteen ensimmäistä käyttökertaa! Noudata kaikkia turvallisuusohjeita välttääksesi väärinkäytöstä aiheutuvat vahingot!

Säilytä käyttöopas, sillä saat tarvita sitä myöhemmin. Jos tämä laite annetaan jollekin kolmannelle osapuolelle, anna myös käyttöopas uudelle haltijalle.

- Tämä laite on tarkoitettu vain yksityiseen kotitalouskäyttöön eikä sovellu ammattimaisen ruokatarjoilun tarkoituksiin. Laitetta ei saa käyttää kaupallisiin tarkoituksiin.
- Terät ovat erittäin teräviä! Käsittele teräviä teriä äärimmäisen huolellisesti, erityisesti niitä irrotettaessa ja puhdistettaessa, jotta välttäisit loukaantumisen.
- Tarkista, että tyyppikilven jännitelukema vastaa paikallista verkkojännitettä. Laitteen voi irrottaa kokonaan verkkovirrasta vain irrottamalla pistokkeen pistorasiasta.
- Lisäsuojaa varten laite on liitettävä kotitalouden vikavirtalaitteeseen, jonka vikavirtansuojajakytkin ei ylitä 30 mA. Pyydä sähköasentajalta tarvittaessa lisätietoja asiasta.
- Älä upota moottorikoteloa, virtajohtoa tai pistoketta veteen tai muihin nesteisiin. Älä pidä sitä juoksevan veden alla. Vain kannen ja muovikannun voi puhdistaa turvallisesti vedellä ja pesuaineella astianpesukoneessa.
- Irrota sähköjohto laitteen käytön jälkeen, ennen laitteen puhdistamista, ennen huoneesta poistumista, tai jos siinä ilmenee vika. Älä irrota laitetta pistorasiasta vetämällä sitä virtajohdosta.
- Älä purista tai taita virtajohtoa, äläkä anna sen hankautua teräviä reunoja vasten vahingon välttämiseksi.
- Pidä virtajohto poissa kuumilta pinnoilta ja avotulesta.
- Älä käytä laitteen kanssa jatkojohtoa.
- Älä käytä laitetta, jos sen sähköjohto on vahingoittunut.

TURVALLISUUS JA ALKUVALMISTELUT

- GRUNDIG-kotitalouslaitteemme ovat soveltuvien turvallisuusstandardien mukaisia. Jos laite tai virtajohto vahingoittuu, sen korjaaminen tai vaihtaminen on jätettävä valtuutetulle huoltokeskukselle vaarojen välttämiseksi. Väärin tehty tai valtuuttamaton korjaus voi aiheuttaa käyttäjälle vaaroja.
- Älä pura laitetta missään olosuhteissa. Takuuvaatimuksia ei hyväksytä virheellisen käsittelyn aiheuttamista vahingoista.
- Lasten ei tule antaa käyttää laitetta. Pidä laite ja sen virtajohto poissa lasten ulottuvilta.
- Lasten ei tule antaa leikkiä laitteen kanssa.
- Seuraavien henkilöiden ei tule käyttää laitetta, mukaan lukien lapset: ne, joiden fyysiset, aistinvaraiset tai henkiset kyvyt ovat rajoittuneet ja joilla ei ole aikaisempaa kokemusta ja tietoa laitteen käyttötavasta. Tämä ei koske viimeksi mainittuja, jos heitä opastetaan laitteen käytössä, tai heidän turvallisuudestaan vastaava henkilö valvoo heitä.
- Lapsia tulee aina valvoa, jotta varmistetaan, etteivät he leiki laitteen kanssa.
- Lapset eivät saa käyttää tätä laitetta.
- Älä jätä laitetta ilman valvontaa sen ollessa käytössä. Laitetta on käytettävä erityisen varovasti lähellä lapsia ja henkilöitä, joiden fyysiset, aistinvaraiset tai henkiset kyvyt ovat alentuneet.
- Puhdista ennen laitteen ensimmäistä käyttökertaa huolellisesti kaikki ruoan kanssa kosketuksiin joutuvat osat. Katso lisätietoja osiosta "Puhdistus ja huolto".
- Älä käytä tai sijoita mitään osaa tästä laitteesta kuumien pintojen kuten kaasulieden, sähkölevyn tai lämmitetyn uunin päälle tai niiden läheisyyteen.
- Älä käytä laitetta mihinkään muuhun kun sille tarkoitettuun käyttötarkoitukseen.
- Älä käytä laitetta syttyvien tai palavien pintojen tai materiaalien päällä tai niiden läheisyydessä.

TURVALLISUUS JA ALKUVALMISTELUT

- Käytä laitetta vain toimitukseen kuuluvien osien kanssa.
- Älä käytä laitetta kostein tai märin käsin.
- Älä aseta laitetta, sen lisävarusteita, virtajohtoa tai pistoketta kuumille pinnoille, kuten kaasuliesien, sähkölämmittimien tai kuuman uunin pinnalle äläkä koskaan käytä laitetta yhdessä kuumien nesteiden tai ruokien kanssa. Anna kuuman ruuan ja nesteen jäähtyä min. 80 °C tai alle ennen kuin käytät laitetta.
- Käytä laitetta aina tukevalla, tasaisella, puhtaalla, kuivalla ja liukumattomalla pinnalla.
- Varmista, että ei ole vaaraa, että sähköjohtoa voisi vahingossa vetää irti, tai ettei kukaan voi kompastua siihen, kun laite on käytössä.
- Sijoita laite niin, että pistoke on aina tavoitettavissa.
- Terä on hyvin terävä! Käsittele terää äärimmäisen huolellisesti, erityisesti puhdistettaessa, välttääksesi loukaantumisen vaaran.
- Älä käytä laitetta, jos terä on vahingoittunut, tai jos siinä näkyy kulumisen merkkejä.
- Älä puhdistaa laitetta paljain käsin.
- Älä koskaan yritä käyttää laitetta ilman kantta.
- Älä yritä poistaa kantta ennen kuin terät ovat kokonaan pysähtyneet.
- Ruoan poistamiseen muovikannusta voi käyttää lastaa. Laite on sammutettava ennen tämän tekemistä.
- Älä käytä laitetta pidempään kuin on välttämätöntä ruoanvalmistuksessa.
- Poista luut ja kivet ruoka-aineista estääksesi terien ja laitteen vahingoittumisen.
- Tämä laite on tarkoitettu vain lyhyisiin käyttökertoihin ja sitä saa käyttää jatkuvasti korkeintaan yhden minuutin ajan. Anna laitteen jäähtyä riittävästi jokaisen käytön jälkeen.
- Älä käytä laitetta jääkuutioiden murskaamiseen.

- Sammuta laite ja irrota se pistorasiasta ennen lisävarusteiden vaihtamista tai päästäksesi käsiksi osiin, jotka liikkuvat käytön aikana.

Hyvä asiakas,

Onneksi olkoon, kun valitsit uuden GRUNDIG SM 3630 -tehosekoittimen.

Lue huolellisesti seuraavat huomautukset, jotta voit käyttää laadukasta GRUNDIG-tuotettasi usean vuoden ajan.

Vastuullinen lähestymistapa!



GRUNDIG keskittyy sopimuksiensa mukaisesti sosiaalisesti eettisiin työolosuhteisiin ja oikeudenmukaisiin palkkoihin niin sisäisten työntekijöiden kuin tavarantoimittajien osalta. Raaka-aineiden tehokas käyttö on myös erittäin tärkeää meille, jatkuvalla usean tonnin muovijätteen vähentämisellä vuosittain. Lisäksi kaikki lisävarusteet ovat saatavilla vähintään 5 vuoden ajan.

Elämisen arvoisen tulevaisuuden puolesta. Hyvästä syystä. Grundig.

Ohjauslaitteet ja osat

Katso kuva sivulla 3.

- A** Kannu
- B** Silppuamisterä
- C** Moottorikotelo
- D** Hidas nopeustasopainike "I"
- E** Korkea nopeustasopainike "II"
- F** Liukumattomat jalat
- G** Sähköjohdon kela
- H** Kannun kansi

Valmistelut

Varoitus

- Sammuta laite ja irrota se pistorasiasta ennen lisävarusteiden vaihtamista tai päästäksesi käsiksi osiin, jotka liikkuvat käytön aikana.

1 Poista kaikki pakkaus- ja tarramateriaalit ja hävitä ne soveltuvien paikallisten säädösten mukaisesti.

2 Irrota koko moottorikotelo [C] ja aseta se tasaiselle alustalle, esim. tiskipöydälle.

Varoitus

- Terä on hyvin terävä! Käsittele terää äärimmäisen huolellisesti, erityisesti puhdistettaessa, välttääksesi loukkaantumisen vaaran.

3 Puhdista kaikki osat moottorikoteloa lukuun ottamatta [C] osiossa "Puhdistus ja huolto" kuvatulla tavalla.

4 Kokoa sitten tehosekoitin takaisin käänteisessä järjestyksessä.

5 Kiinnitä leikkuuterä [B] kannuun [A] kiertämällä sitä myötäpäivään. Voit nähdä "lukitus" nuolen suunnan leikkuuterän [B] pohjassa.

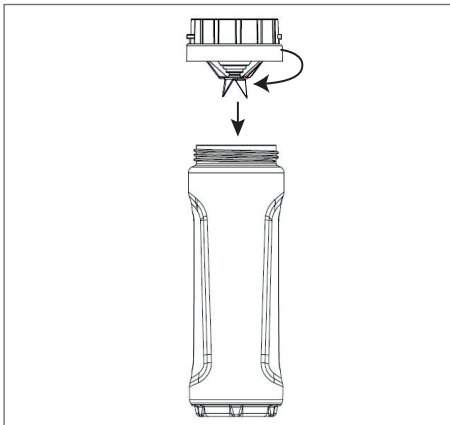

6 Aseta kannu [A] pystyyn moottorikoteloon [C]. Lukitse kannu [A] kääntämällä sitä myötäpäivään "lukitus" nuolen suuntaisesti moottoritelossa [C].

7 Vapauta kannu [A] kiertämällä sitä vastapäivään.

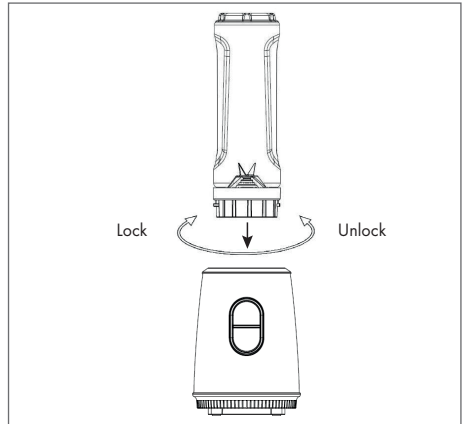

Huomautus

- Varmista, että kannun pohjan lovet [A] osuvat vastaaviin kohtiin moottorikotelossa [C].

8 Paloittele ruoka pieniksi kappaleiksi ennen laitteen käyttöä.

Sekoittaminen

1 Aseta laite tasaiselle ja kuivalle tasolle. Liukumaton pohja [F] varmistaa laitteen vakauden.

2 Varmista, että virtajohto on irrotettu pistorasiasta.

3 Irrota kannu [A] moottorikotelosta [C]; tehdäksesi tämän, kierrä kannua [A] vastapäivään ja nosta se ylös: kierrä leikkuuterä irti [B] ja kierrä sitä myötäpäivään.

4 Lisää sekoitettavat ainekset kannuun [A]. Aineiden tulee olla noin 2–5 cm pitkiä.

Huomautuksia

- Lisää vettä varmistaaksesi, että tehosekoitin toimii tasaisesti.

KÄYTTÖ

- Sekoita 3 osaa kiinteää ainesta ja 2 osaa vettä varmistaaksesi tehosekoittimen toiminnan tasaisuuden (esim. 60 g kiinteää ainesta, 40 ml vettä)

Varoitus

- Älä lisää kuumia ruokia tai nesteitä kannuun tai sekoita niitä siinä **A**. Jos valmistat keittoa, varmista, ettei nesteen lämpötila ylitä 40 °C.
 - Älä koskaan käytä tehosekoitinta tyhjänä (ilman ruokaa).
 - Älä koskaan käytä tehosekoitinta ilman kannua **A** moottorikotelossa **C**.
- 5 Sulje säiliö **A** leikkuuterän avulla **B**.
- 6 Aseta säiliö **A** moottoriyksikköön **C** pystyasentoon siten että leikkuuterä **B** on alaspäin.

Varoitus

- Älä koskaan siirrä tai kierrä kannua **A** kun se on asetettu oikein paikalleen.
- 7 Liitä virtapistoke sopivaan pistorasiaan.
- 8 Paina haluamaasi ohjelmapainiketta **D** tai **E**.

Huomautuksia

- Jos haluat käyttää tehosekoitinta hitaalla nopeustasolla **D**, kierrä säätövalitsin "I"-asentoon.
- Käyttääksesi korkeaa nopeustasoa **E** paina nopeustason painiketta "II".

Varoitus

- Älä koskaan käytä tehosekoitinta yhtä minuuttia pidempään, muuten se ylikuumenee.
- Kun olet käyttänyt laitetta yhden minuutin, anna sen jäähtyä ennen kuin käytät sitä uudelleen.
- Varmista, että moottori on sammutettu ja kokonaan pysähtynyt ennen kuin poistat kannun **A** moottorikotelosta **C**.
- Älä laita mitään keittiövälineitä (kaavin, haa-

rukka jne.) kannuun **A** tehosekoittimen ollessa käynnissä.

- 9 Vedä sähköjohto pistorasiasta.
- 10 Irrota kannu **A** moottorikotelosta **C**; tehdäksesi tämän, kierrä kannua **A** vastapäivään.
- 11 Irrota leikkuuterä **B** kiertämällä sitä vastapäivään ja kiinnitä kansi **H** kannuun **A**.

Enimmäismäärät ja käsitte-lyajat

- Enimmäismäärät ja käsitteilyajat.

Ainekset	Enimmäismäärä	Käsitteilyaika
Hedelmät	100 - 200 g	20 - 30 sekuntia
Hedelmämehu	100-200 g hedelmiä + vettä (vaihtoehtoisesti)	20 - 30 sekuntia
Pirtelö	100 g hedelmiä + 300 ml maitoa	20 - 30 sekuntia

Sekoitusvihjeitä

- Kun sekoitat kiinteitä ruokia, kuten raakoja vihanneksia, kypsennettyä tai raakaa lihaa ja hedelmiä, leikkaa ne enintään 2-5 cm:n pituisiksi paloiksi ennen niiden laittamista kannuun **A**. Sekoita näitä ruokia enintään 2 mittakupillista kerralla. Tämä nopeuttaa sekoitusta ja vähentää sekoitusterien kulumista.
- Lisää nestemäiset ainekset aina ensin **A** kannuun, jollei reseptissä erityisesti mainita toisin.
- Kun sekoitat juomia, kaada kaikki ainekset kannuun **A** samalla kertaa.
- Vältä sekoittamasta liikaa. Tavallisesti muuttaman sekunnin sekoitus on riittävä.
- Liika sekoittaminen voi tehdä ruoasta vetelää.

Puhdistus ja huolto

Varoitus

- Älä käytä bensiiniä, liuotinaineita tai hankaa- via puhdistusaineita, metalliesineitä ja kovia harjoja laitteen puhdistamiseen.
 - Leikkausosan terät ovat hyvin teräviä! Käsittele teriä erittäin varovasti vammojen välttämiseksi.
 - Älä puhdistaa laitetta paljain käsin.
 - Puhdistaa tehosekoitin jokaisen käytön jälkeen. Älä jätä mitään ruoantähteitä kovettumaan tehosekoittimen päälle ja sisään. Se tekee puhdistamisen vaikeammaksi myöhemmin.
 - Älä käytä kiehuvaa vettä. Teräkköosaston laakerit on suunniteltu voiteluvapaaksi. Alttaminen kiehuvalle vedelle voi vahingoittaa näitä laakereita ja lyhentää tehosekoittimen käyttöikää.
- 1 Sammuta laite ja irrota sähköjohto pistorasiasista.
 - 2 Anna laitteen jäähtyä.
 - 3 Irrota kannu **A** moottorikotelosta **C**. Huuhtelee vedellä poistaaksesi suuremmat kannuun kertyneet ruoan kappaleet **A**.

4 Aseta kannu **A** moottorikoteloon **C**.

5 Lisää kannuun **A** 1 - 1 ½ kupillista lämmintä vettä, jossa on muutama pisara mietoa pesuainetta, ja vaihda nopeudelle "II" muutamaksi sekunniksi. Irrota kannu **A** moottorikotelosta **C** ja huuhtelee vedellä. Toista sama, jos tarpeen.

Huomautus

- Älä upota motorisoitua alustaa tai teräosaa nesteeseen tai aseta niitä astianpesukoneeseen. Vain kannen **H** ja kannun **A** voi upottaa veteen tai pestä astianpesukoneessa.
- 6 Käytä kosteaa liinaa ja vähän mietoa puhdistusainetta laitteen ulkopuolen puhdistamiseksi.
 - 7 Pyyhi moottorin runko **C**, leikkausterä **B** ja kansi **H** nukkaamattomalla liinalla ennen seuraavaa käyttöä.

Säilytys

Jollet aio käyttää laitetta pitkään aikaan, säilytä sitä huolella. Varmista, että laitteen virtajohto on irrotettu verkkovirrasta, ja että se on täysin kuiva.

Säilytä laitetta viileässä, kuivassa paikassa. Muista säilyttää laitetta lasten ulottumattomissa.

Huomautus koskien ympäristöä

Tämä tuote on valmistettu korkealaatuisista osista ja materiaaleista, jotka voidaan käyttää uudelleen ja jotka soveltuvat kierrätykseen.



Älä siksi hävitä laitetta normaalin kotitalousjätteen mukana sen käyttöiän päätyttyä. Toimita laite sähkö- ja elektroniikkaromun kierrätyspisteeseen.

Tämä on ilmaistu laitteessa, käyttöoppaassa ja pakkauksessa tällä symbolilla.

Ota yhteyttä paikallisiin viranomaisiin saadaksesi selville lähimmän keräyspisteen sijainti.

Autua suojelemaan ympäristöä kierrättämällä käytetyt laitteet.

Tekniset tiedot



Virransyöttö: 220 - 240V~, 50/60 Hz

Teho: 350 W

Oikeus teknisiin ja mallikohtaisiin muutoksiin pidätetään.

FOR A GOOD REASON

GRUNDIG

Grundig Intermedia GmbH
Thomas-Edison-Platz 3
D-63263 Neu-Isenburg

www.grundig.com
17/17