

GRUNDIG

Indbygningsovn

Brugsvejledning

Inbyggd ugn

Bruksanvisning

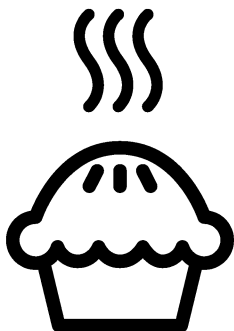

GEKD 47000 B

DA / SV

285.4500.62/R.AI/6.01.2021/3-2

7757782912

Læs denne brugervejledning først!

Kære kunde!

Tak, fordi du har valgt et Grundig produkt. Vi håber, at du vil opnå de bedste resultater med dette kvalitetsprodukt, som er blevet fremstillet efter den nyeste teknologi. Læs venligst omhyggeligt hele brugervejledningen og alle andre medfølgende dokumenter, før du tager produktet i brug, og hold dem som en reference til fremtidig benyttelse.

Hvis du overdrager produktet til en anden person, giv også denne brugervejledning. Følg alle advarsler og informationer i brugervejledningen.

Husk, at denne brugervejledning også gælder for andre modeller. Forskelle mellem modellerne vil blive angivet i vejledningen.

Forklaring af symboler

I hele brugervejledningen anvendes følgende symboler:



Vigtige oplysninger eller nyttige tips om brug.



Advarsel om farlige situationer med hensyn til liv og ejendom.



Advarsel om elektrisk stød.



Advarsel om brandrisiko.



Advarsel om varme overflader.



Arçelik A.Ş.
Karaağaç caddesi No:2-6
34445 Sütlüce/Istanbul/TURKEY
Made in TURKEY

1 **Vigtige sikkerheds- og miljømæssige instruktioner og advarsler** **4**

Generelle sikkerhedsregler 4
 Elektrisk sikkerhed 4
 Produktsikkerhed 5
 Brug af ovnen 7
 Sikkerhed for børn 8
 Bortskaffelse af gammelt apparat 8
 Bortskaffelse af transportemballage 8

2 **Generelle informationer** **9**

Oversigt 9
 Pakkens indhold 10
 Tekniske specifikationer 11

3 **Installation** **12**

Inden installering 12
 Installation og tilslutning 14
 Transport 16

4 **Forberedelser** **17**

Gode råd om energibesparelser 17
 Første anvendelse 17
 Klokkeslæt 17
 Første rengøring af produktet 18
 Første opvarmning 18

5 **Betjening af ovnen** **20**

Generelle informationer om bagning, stegning og grillning 20
 Brug af den elektriske ovn 20
 Betjeningsmodus 23
 Således anvendes ovnens kontrolenhed 26
 Anvendelse af tastelås 29
 Anvendelse af uret som alarm 29
 Tabel over koge-/stegetider 30
 Færdigretter funktioner 32
 Indstillingsmenu 36
 Betjening af grillen 36
 Tabel for madtilberedningstider for grillning 37

6 **Vedligeholdelse og pleje** **38**

Generelle oplysninger om rengøring 38
 Rengøring af tilbehør 39
 Rengøring af kontrolpanelet 39
 Rengøring af indersiden af ovnen (kogeområde) 40
 Rengøring af ovndøren 42
 Afmontering af lågens inderste glas 43
 Rengøring af ovnlampen 43

7 **Fejlafhjælpning** **45**

1 Vigtige sikkerheds- og miljømæssige instruktioner og advarsler

Dette afsnit indeholder sikkerhedsanvisninger, der vil medvirke til at undgå risiko for personskade eller skade på ejendom. Manglende overholdelse af disse anvisninger vil annullere garantien.

Generelle sikkerhedsregler

- Dette apparat kan anvendes af børn i alderen 8 år og derover og personer med nedsatte fysiske, sensoriske eller mentale evner eller mangel på erfaring og viden, hvis de er under opsyn eller instrueres om brug af apparatet på en sikker måde, og forstår de farer, der er involveret.

Børn må ikke lege med apparatet. Børn må ikke udføre rengøring og vedligeholdelse uden opsyn.

- Apparatet er ikke beregnet til at blive brugt af personer (inklusive børn) med reducerede fysiske, sensoriske eller mentale evner eller mangel på erfaring eller viden, medmindre de er

under overvågning, eller de har fået instruktion.

Der skal holdes opsyn med, at ikke leger med apparatet.

- Hvis produktet overdrages til en anden person til personlig brug eller bruges til anden formål, brugervejledningen, produkt etiketter og andre relevante dokumenter og dele skal også gives.
- Installationen og reparationer må kun udføres af en autoriseret serviceagent. Producenterne fraskriver sig ethvert ansvar for skader forårsaget af handlinger udført af ikke autoriserede personer, som også kan ugyldiggøre garantien. Læs vejledninger omhyggeligt, før du installerer apparatet.
- Tag ikke produktet i brug hvis det er defekt eller hvis det har synlige fejl.
- Kontrollér, om produktets funktionsknapper er slukket efter hver brug.

Elektrisk sikkerhed

- Hvis produktet har fejl, bør det ikke bruges, før det er blevet repareret af en

autoriseret serviceagent. Der er risiko for elektrisk stød!

- Tilslut kun produktet til en jordet stikkontakt med den spænding og beskyttelse som angivet i de "Tekniske specifikationer".
- Jordforbindelsen skal udføres af kvalificeret elektriker til brug af produktet med eller uden en transformer. Vores firma kan ikke stilles til ansvar for eventuelle skader, der opstår som følge af, at produktet ikke er installeret med jordforbindelse, der er i overensstemmelse med lokale regler.
- Vask aldrig produktet ved at sprede eller hælde vand ud over det! Der er risiko for elektrisk stød!
 - Rør aldrig ved stikket med våde hænder! Træk aldrig stikket ud ved at trække i kablet, træk det altid ud ved at tage fat i selve stikket.
 - Under installation, vedligeholdelse, rengøring og reparation skal produktets stik være trukket ud af strømkilden.
 - Hvis ledningen er beskadiget, skal den udskiftes af producenten, forhandleren

eller lignende kvalificerede personer for at undgå farer.

- Apparatet skal installeres, så det kan kobles helt fra nettet. Adskillelsen skal leveres enten med et netstik eller en indbygget kontakt til den faste elektriske installation i henhold til bygge-regulativer.
- Bagsiden af ovnen bliver varm når apparatet er under benyttelse. Sørg for, at netledning ikke rører bagsiden, da det kan medføre skader på forbindelser.
- Sæt ikke netledningen mellem ovndøren og rammen og læg den ikke på varme overflader. Isoleringen på netledningen kan smelte og medføre kortslutning.
- Al arbejde på elektrisk udstyr må kun udføres af autoriserede fagpersoner.
- I tilfælde af skader skal produktet slukkes og frakobles strømmen. Slå sikringen fra.
- Sørg for, at sikringen er passende til apparatet.

Produktsikkerhed

- **ADVARSEL:** Apparatet og dets tilgængelige dele bliver varme under brug. Der bør

- udvises forsigtighed for ikke at røre ved varmeelementer. Børn under 8 år skal holdes væk, medmindre de er under konstant opsyn.
- Brug aldrig produktet når din dømmekraft eller koordinationsevner er påvirkede af alkohol og/eller stoffer.
 - Vær forsigtig når du bruger alkoholiske drikke i dine retter. Alkohol fordamper i høje temperaturer og kan forårsage brand, da den kan selvantænde, når den kommer i kontakt med varme overflader.
 - Stil ikke brændbare materialer i nærheden af produktet, da siderne kan blive meget varme.
 - Apparatet bliver varmt under brug. Der bør udvises forsigtighed for ikke at røre ved varmeelementer inden i ovnen.
 - Hold alle ventilationsåbninger frie for forhindringer.
 - Sæt ikke lukkede dåser og glas til opvarmning i ovnen. Der kan opstå et tryk inde i dåsen/glasset, der får den/det til at eksplodere.
 - Placer ikke bageplader, service eller aluminiumsfolie direkte på bunden af ovnen. Den akkumulerede varme kan beskadige bunden af ovnen.
 - Undgå at bruge hårde skuremidler eller skarpe metalskrabere til rengøring af ovnens dørglas, da de kan ridse overfladen og resultere i, at glasset splintres.
 - Undgå at bruge damprensere for at rengøre apparatet, da de kan medføre et elektrisk stød.
 - (Varianter afhængigt af produktmodel.) Sæt trådhylden og risten fast i rillerne
Det er vigtigt at placere trådhylden og/eller bradepanden i rillerne ordentligt. Skub trådhylden eller bradepanden mellem to riller og sørg for, at den sidder fast inden du stiller maden oven på den. Se billeder nedenfor./Paragraph

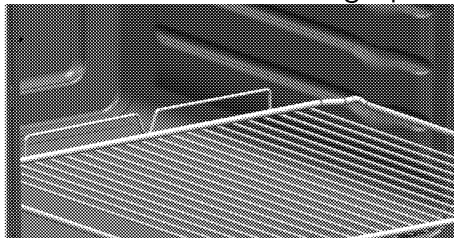

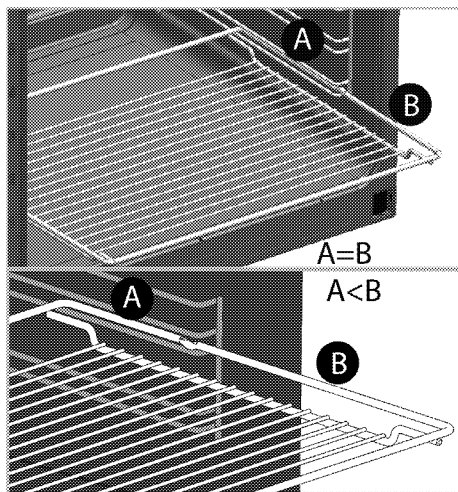

- Brug ikke apparatet hvis glasset i døren er fjernet eller beskadiget.
- Brug altid varmebeskyttende handsker, når du sætter retter ind eller ud af en varm ovn.
- Læg bagepapiret i gryden eller ovnstilbehøret (bakke, grillrist, etc.) sammen med maden, så sætter du alt ind i den forvarmede ovn. Fjern resterne af bagepapiret, der strækker sig ud over tilbehøret eller gryden, for at forhindre at det kommer i kontakt med ovnens varmeelementer. Brug aldrig bagepapiret ved temperaturer højere end værdien, der er angivet for bagepapiret. Ikke læg

bagepapiret direkte på bunden af ovnen.

- **ADVARSEL:** Sørg for, at stikket er taget ud af kontakten, eller at apparatet er slukket på afbryderen, inden du udskifter pæren, så du undgår elektrisk stød.
- Apparatet må ikke monteres bag en dekorationslåge, da dette kan medføre overophedning.

For produktets pålidelighed i tilfælde af brand;

- Sørg for, at stikket passer godt til stikkontakten, og at der ikke kommer gnister.
- Brug ikke beskadigede eller knækkede kabler eller forlængerledninger; brug kun det originale kabel.
- Sørg for, at ingen væske eller fugt kommer i kontakt med stikket.

Brug af ovnen

- Apparatet er fremstillet til brug i private husholdninger. Brug i erhvervsmæssigt øjemed er ikke tilladt.
- **FORSIGTIG:** Dette apparat er kun til madlavning. Det kan ikke anvendes til andre formål, for eksempel til opvarmning af rummet.

- Apparatet er ikke beregnet til opvarmning af tallerkener, tørring af håndklæder, opvaskekluder og lignede ved hængning dem på håndtag og til opvarmning.
- Producenten fraskriver sig ethvert ansvar for skader forårsaget af forkert brug eller håndtering af maskinen.
- Ovnens kan bruges til optøning, bagning, stegning og grilning af mad.

Sikkerhed for børn

- **ADVARSEL:** Tilgængelige dele kan blive varme under brug. Små børn bør holdes væk.
- Emballagematerialerne kan være farlige for børn. Hold emballagematerialerne væk fra børn. Sørg for at bortskaffe alle emballagedelene i henhold til miljøstandarderne.
- Elprodukter er farlige for børn. Hold børn væk fra produktet, når det kører, og lad dem ikke lege med produktet.
- Placér ikke noget over apparatet, som børn gerne vil have fat i.
- Når lågen er åben, skal du ikke lægge tunge genstande

oven på den, og ikke lade børn sidde på den. Det kan forårsage væltning, eller lågehængslerne kan blive beskadigede.

Bortskaffelse af gammelt apparat Overholdelse af WEEE-direktivet og bortskaffelse af affald:



Dette produkt er i overensstemmelse med WEEE-direktiv (2012/19/EU). Dette produkt bærer et symbol for klassificering af bortskaffelse af elektrisk og elektronisk udstyr (WEEE).

Dette produkt er fremstillet af dele og materialer af høj kvalitet, der kan bruges igen, og som er egnede for genbrug. Smid ikke produktet med husholdningsaffald og andet affald ved slutningen af dets levetid. Bring det til et opsamlingssted for genbrug af elektroniske og elektriske apparater. Kontakt dine lokale myndigheder for at finde nærmeste opsamlingssted.

Overholdelse af RoHS-direktivet:

Det produkt, du har købt, er i overensstemmelse med EU RoHS-direktivet (2011/65/EU). Det indeholder ikke skadelige og forbudte materialer angivet i direktivet.

Bortskaffelse af transportemballage

- Transportemballagen kan være farlig for børn. Opbevar emballagen et sikkert sted uden for børns rækkevidde. Transportemballagen består af materialer, der kan genbruges. Sorter dem i henhold til genbrugsanvisninger. Blænd dem ikke sammen med husholdningsaffald.

2 Generelle informationer

Oversigt

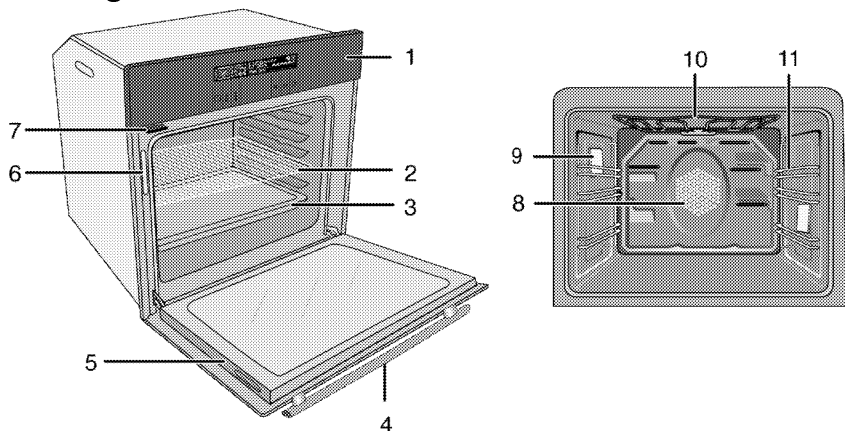

- | | | | |
|---|--------------------------|----|--------------------------------|
| 1 | Betjeningspanel | 7 | Kande |
| 2 | Trådhyld | 8 | Blæsemotor (bag ved stålplade) |
| 3 | Miniafbryder | 9 | Lampe |
| 4 | Håndtag | 10 | Overvarmeelement |
| 5 | Frontlåde | 11 | Hyldeskinnepositioner |
| 6 | Indikator for vandniveau | | |

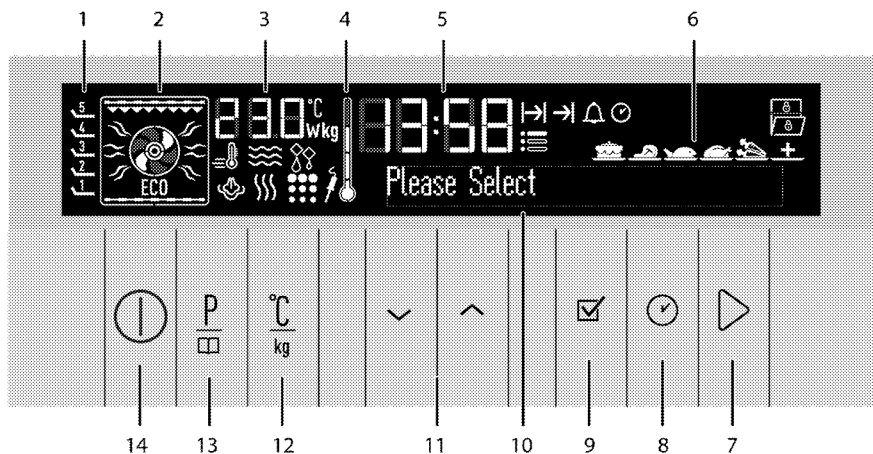

- | | | | |
|---|---|----|--|
| 1 | Hyldeskinnepositioner | 8 | Knap for tid og indstillinger |
| 2 | Funktionsdisplay | 9 | OK-tasten |
| 3 | Indikatorområde for temperatur/vægt | 10 | Tekst display |
| 4 | Symbol for ovnens indvendige temperatur | 11 | Op/ned-taster (Menu trin) |
| 5 | Tidsindikator | 12 | Indstillingsknap til temperatur/vægt/booster |
| 6 | Display til færdigretvalg | 13 | Programvælgerknap |
| 7 | Knap for start/stop madlavning | 14 | TÆND/SLUK knap |

Pakkens indhold

- i** Udvalg af tilbehørsdele kan variere afhængig af produktmodellen. Ikke alle beskrevne tilbehørsdele findes på dit produkt.

1. Brugsvejledning

2. Almindelig bradepande

Bruges til bagværk, frosne retter og store stege.

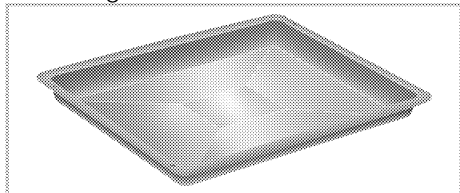

3. Bageplade

Bruges til retter som mindre bagværk og småkager.

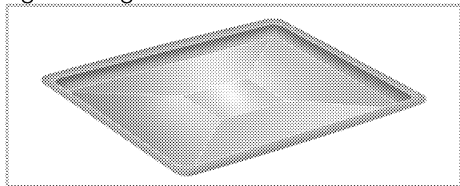

4. Rist

Bruges til stegning og til at placere retter til bagning, stegning og kogning i gryder på den ønskede rille.

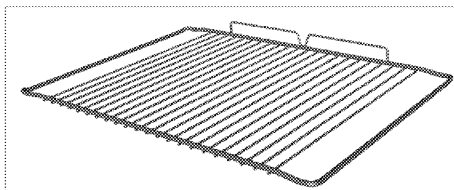
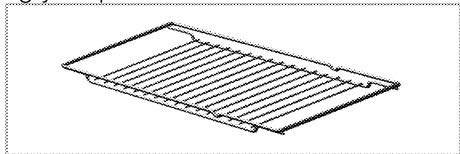

5. Sæt trådhylden og risten fast i rillerne

(Denne funktion er valgfri. Den findes muligvis ikke i dit produkt.)

Rillerne giver mulighed for nem fjernelse af trådhyldene og bradepander. Når du bruger bradepande og trådhyld skal du sørge for, at nålene ved bageste del af rillen står over kanten af trådhylden og bradepanden.

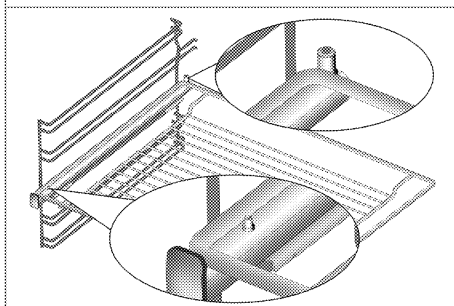
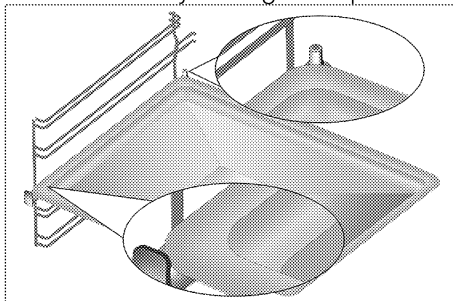

Tekniske specifikationer

Spænding / frekvens	220-240 V ~ 50 Hz
Total strømforbrug	2,9 kW
Ledningstype/størrelse	min.H05VV-FG 3 x 1,5 mm ²
Eksterne mål (højde/bredde/dybde)	455 mm/594 mm/567 mm
Installationsmål (højde/bredde/dybde)	**450 eller 460 mm/560 mm/min. 550 mm
Hovedovn	Multifunktionsovn
Belysning	15/25 W
Grill strømforbrug	2.2 kW

Grundregler: Information om energimærkning af elektrisk ovn er givet i henhold til EN 60350-1 / IEC 60350-1 standarder. Disse værdier er fastsat i henhold til standard belastning med over- og undervarme eller varmluft (hvis indbygget) funktioner.

Energiklassen er fastsat i henhold til følgende prioritering afhængig af, hvorvidt de relevante funktioner findes i produktet eller ej. 1-Madlavning med eco-varmluft, 2- Turbo langtidsstegning/kogning, 3-Varmeblsning (varm luft, 4- Over- under varmluft, 5- Over- og undervarme.

i Tekniske specifikationer kan blive ændret uden forvarsel med henblik på forbedring af produktets kvalitet.

i Tallene i manualen er skematiske og kan afvige fra det aktuelle produkt.

i Værdier angivet i produktmærkat eller i dokumentationen vedlagt produktet er målt i laboratorium i overensstemmelse med relevante standarder. Afhængig af drifts- og miljøforhold kan disse værdier variere.

3 Installation

Produktet skal installeres af en kvalificeret person i overensstemmelse med gældende regler. I modsat fald bortfalder garantien. Producenten fraskriver sig ethvert ansvar for skader forårsaget af handlinger udført af ikke autoriserede personer og ugyldiggøre garantien.



 Forberedelse af opstillingsplads og elektrisk og gasinstallation er kundens ansvar.

 Apparatet skal installeres i overensstemmelse med gældende regler.

 Forud for installationen skal apparatet undersøges og beses om det ikke er beskadiget. Hvis ja, installer ikke apparatet. Beskadigede produkter kan udgøre fare for din sikkerhed.

Inden installering

Apparatet er beregnet til installation i køkkenkabinetter, der kan fås i handlen. Der skal efterlades en sikkert afstand mellem apparatet og køkkenvæg og møbler. Se billede (mål angivet i mm.)

- Overflader, syntetiske laminer og klæbemidler, der anvendes, skal være varmebestandige (mindst 100 °C)
- Køkkenkabinetter skal sættes i vater og fastgøres.
- Hvis der er en skuffe under ovnen, skal der installeres en hylde mellem ovnen og skuffen.
- Ovnen skal løftes af mindst to personer.
- Tag fat i de to indhak på hver side af ovnen, når du skal flytte den.
- Inden du installerer ovnen, skal du fjerne alle materialer og dokumenter i den.
- Køkkenmøblet skal overholde de dimensioner, der er angivet i figuren herunder. Der skal laves en ventilationsåbning med de dimensioner, der er angivet i figuren herunder, bag på køkkenmøblet.
-  Installer ikke oven i nærheden af køleskab eller fryser. Varmen, ovnen afgiver, kan forøge energiforbrug af disse køleapparater.
-  Brug ikke lågen og/eller håndtaget til at løfte eller flytte apparatet.

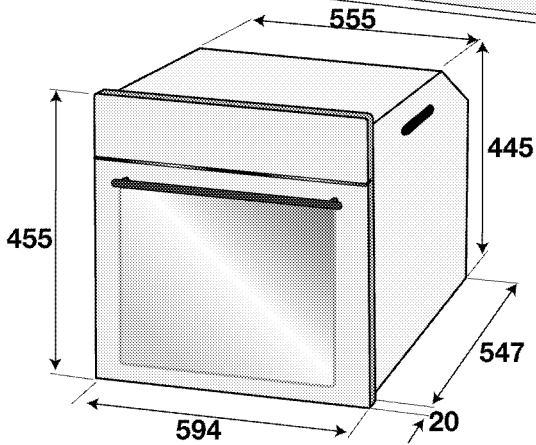
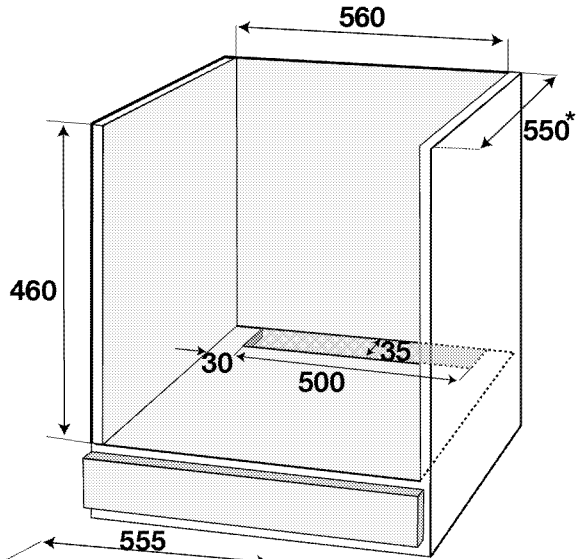
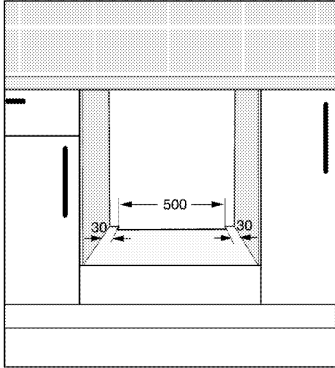
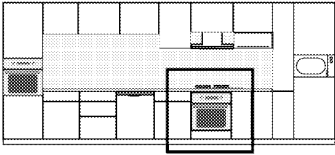

* min.

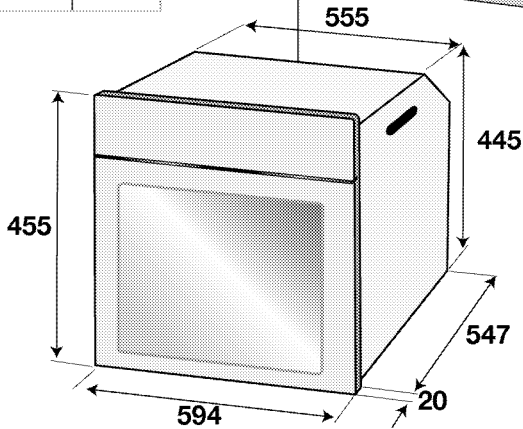
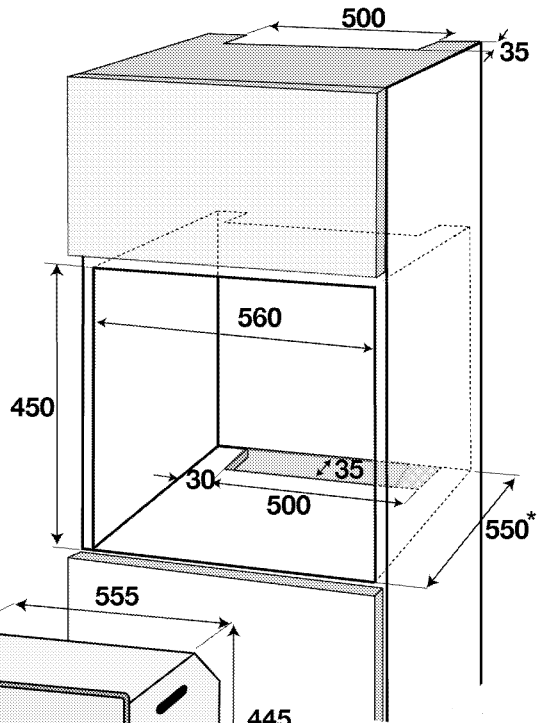
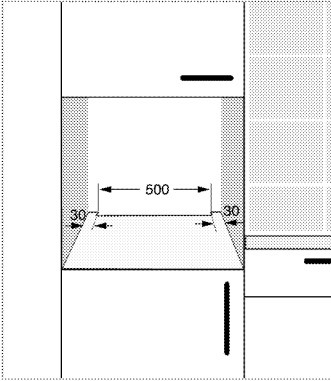
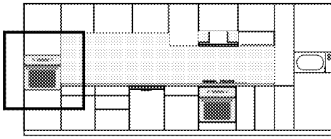

* min.

Installation og tilslutning

- Produktet kan kun installeres og tilsluttes i overensstemmelse med de lovmæssige regler for installation.

Elektrisk tilslutning

Tilslut produktet til jordforbundet stikkontakt beskyttet af en miniafbryder med passende kapacitet som beskrevet i tabellen »Tekniske specifikationer«. Jordforbindelsen skal udføres af

kvalificeret elektriker til brug af produktet med eller uden en transformer. Vores firma kan ikke stilles til ansvar for eventuelle skader, der opstår som følge af forkert brug af produktet eller af forkert installeret jordforbindelse.

! Produktet må kun tilsluttes strømforsyningen af en autoriseret og kvalificeret person. Produktets garantiperiode starter kun efter udførelsen af korrekt installation. Producenten fraskriver sig ethvert ansvar for skader forårsaget af handlinger udført af ikke autoriserede personer.

! Strømforsyningsledningen må ikke blive beskadiget, bøjet eller fanget eller komme i kontakt med varme dele på produktet. En beskadiget strømledning skal udskiftes af en kvalificeret elektriker. Ellers er der risiko for elektrisk stød, kortslutning eller brand!

- Tilslutningen skal være i overensstemmelse med de nationale regulativer.
- Strømtilførselsdataene skal svare til de data, der er angivet på enhedens typeskilt. Åbn den forreste låge for at se typeskiltet.
- Produktets strømkabel skal overholde værdierne i tabellen "Tekniske specifikationer".

! Inden der startes noget arbejde med den elektriske installation, skal produktet afbrydes fra strømforsyningsnettet. Der er risiko for elektrisk stød!

i Strømkabelstikket skal være nemt at få fat i efter installationen (placer det ikke over kogepladen).

i Når du udfører kabelføringen, skal du overholde de nationale/lokale regulativer omkring elektricitet, og du skal bruge en passende stikkontakt og et passende stik til ovnen. Hvis produktets strømbegrænsninger ligger uden for stikket/stiokkontakts aktuelle kapacitet, skal produktet tilsluttes direkte via en fastgjort elektrisk installation uden brug af stik og stikkontakt.

Prop strømledningen ind i stikkontaktet.

Installation af produktet

1. Lad ovnen glide ind i kabinettet, ret den op og fastgør den, samtidig med at du sikrer dig, at kraftkablet ikke er knækket og/eller fanget.

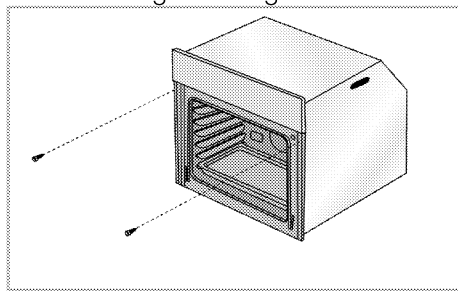

Fastgør ovnen med 2 skrue som illustreret.

Når installationen er udført, skal du kontrollere, at alle skrue er tilstrækkeligt spændte, og at ovnen ikke vipper. Ovnene kan tippe under brug, hvis den ikke er installeret i overensstemmelse med anvisningerne, eller hvis skrueerne ikke er tilstrækkeligt spændte.

For produkter med ventilator (Den findes muligvis ikke i dit produkt.)

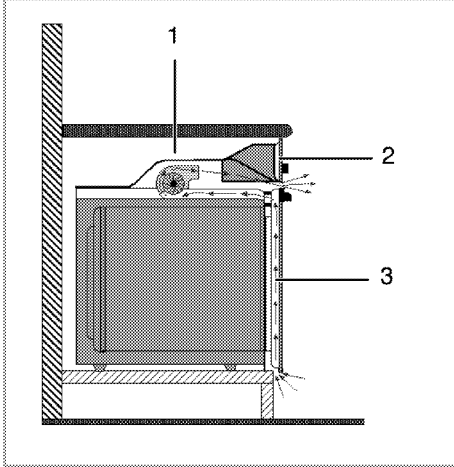

- 1 Ventilator
- 2 Betjeningspanel
- 3 Låge

Den indbyggede ventilator køler både udstyrets indbyggede kabinet og front.

i Ventilatoren bliver ved med at køre 20-30 minutter, efter ovnen er slukket.

Hvis du har tilberedt mad ved at indstille ovnens timer, vil køleblæseren også blive slukket ved enden af tilberedningen sammen med alle andre funktioner

Slutkontrol

1. Betjening af produktet.
2. Kontroller funktionerne.

Transport

- Behold original emballage til at transportere produktet. Følg instruktioner på emballagen. Hvis du mangler den originale emballage, pak apparatet i bobleplast eller tyk pap og tape det forsvarligt.
- For at sikre, at grillrist og bradepander ikke ødelægger ovndøren, placer en stribe pap på indersiden af døren så det holder riste på plads. Tape ovndøren til sidevægge.
- Brug ikke døren eller håndtaget til at løfte eller flytte apparatet.

i Placér ikke nogen genstande på produktet og stil det i opret position.

i Undersøg, om der opstod eventuelle skader på apparatet under transporten.

4 Forberedelser

Gode råd om energibesparelser

Brugsanvisningen hjælper dig med at bruge produktet på en energibesparende mode:

- Brug mørkefarvet eller emaljebelagt køkkentøj i ovnen for at forbedre varmeoverførslen.
- Brug opvarmningen af ovnen hvis det er påkrævet i brugermanualen eller kogebogen.
- Undgå at åbne døren under tilberedning af mad.
- Forsøg at tilberede flere retter på en gang. Du kan placere to gryder på grillriste.

- Du kan tilberede flere retter lige efter hinanden og udnytte ovnens varme i længere tid.
- Du kan spare energi ved at slukke ovnen nogle minutter inden retten er færdig. Åbn ikke ovndøren.
- Optø frosne retter inden tilberedelsen.

Første anvendelse

Klokkeslæt

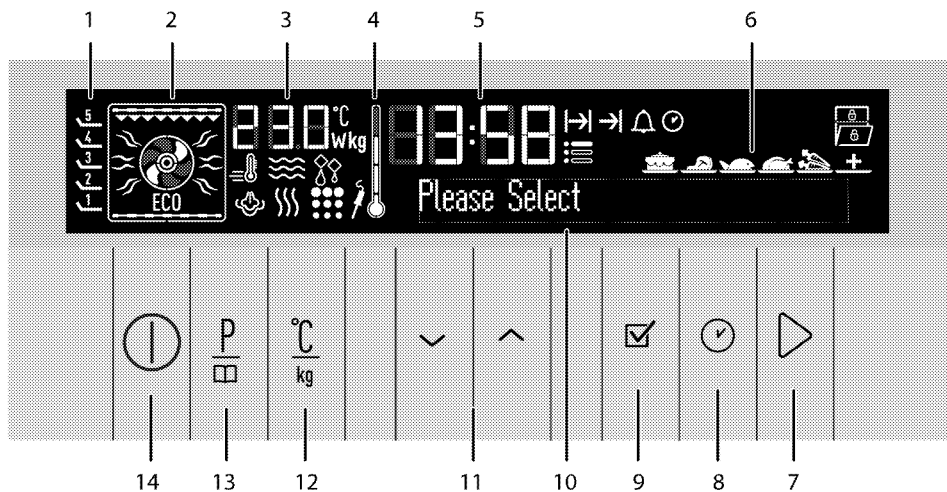

- **i** Inden du kan bruge ovnen, skal tiden stilles. Hvis timeren ikke er indstillet, vil ovnen ikke virke.



- | | |
|---|---|
| 1 Hyldepositioner | 8 Knap for tid og indstillinger |
| 2 Funktionsdisplay | 9 OK-tasten |
| 3 Indikatorområde for temperatur/vægt | 10 Tekst display |
| 4 Symbol for ovnens indvendige temperatur | 11 Op/ned-taster (Menu trin) |
| 5 Tidsindikator | 12 Indstillingsknap til temperatur/vægt/booster |
| 6 Display til færdigretvalg | 13 Programvælgerknap |
| 7 Knap for start/stop madlavning | 14 TÆND/SLUK knap |









Indstilling af sprog

Sproget kan kun indstilles, når ovnen er slukket.

1. Sæt strømkablet i stikket og tænd produktets sikring.
 2. Når du tænder for ovnen for første gang, vises "Sprog: English" på tekstdisplayet
 3. Berør   tasterne for at vælge det ønskede sprog.
 4. Berør  for at bekræfte indstillingen.
- » Det vender tilbage til standby display.

Indstil timen



1. Efter at have valgt sprog, fremkommer "Tidsindstilling" på tekstdisplayet og  symbolet blinker. Indstil timer med   tasterne.
 2. Berør  for at bekræfte timen.
 3. Minutter-feltet og  symbolet blinker på displayet. Berør   tasterne for at indstille minutter. Berør  for at bekræfte indstillingen.
- » Det vender tilbage til standby display. Kun den aktuelle tid fremkommer på displayet.

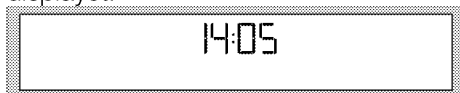

-  I tilfælde af strømudfald eller når produktet frakobles strømmen og tilkobles igen, vises tidsindstilling menuen igen. Det indstillede klokkeslæt bevares dog kun ved strømafbrydelser, der varer mindre end 20 minutter. I det tilfælde kan du fortsætte ved at bekræfte timen.

Første rengøring af produktet

-  Overfladen kan blive ødelagt af nogle rengøringsmidler eller rengøringsmaterialer. Brug ikke aggressive rengøringsmidler, skurepulver/resemælk eller nogle skarpe genstande.

1. Fjern al emballage.
2. Tør produktets overflader med en fugtig klud eller svamp og tør med en klud.

Første opvarmning

Varm ovnen op i ca. 30 minutter, og sluk så for det. På den måde vil produkter anvendt til beskyttelse blive brændt og fjernet.

-  Varme overflader kan forårsage forbrændinger!
Apparatet kan være varmt under brugen. Rør aldrig de varme kogeplader, ovnens indersektioner, osv. Hold børn væk.
Brug altid varmebeskyttende handsker, når du sætter retter ind eller ud af en varm ovn.

Elektrisk ovn

1. Tag alle bageplader og riste ud af ovnen.
2. Luk ovndøren.
3. Vælg indstillingen "Statisk"
4. Vælg den højeste grilltemperatur. Se .
5. Lad ovnen køre i ca. 30 minutter.
6. Sluk for ovnen; se

Grill

1. Tag alle bageplader og riste ud af ovnen.
2. Luk ovndøren.
3. Vælg den højeste grilltemperatur. Se *Betjening af grillen, side 36.*
4. Lad den køre i ca. 15 minutter.

5. Sluk for grillen; se *Betjening af grillen*,
side 36

i Der kan udsendes røg og lugt et par timer under første drift. Dette er ganske normalt. Sørg for, at rummet er velventileret for at fjerne røgen og lugten. Undgå at indånde denne røg og lugt.

5 Betjening af ovnen

Generelle informationer om bagning, stegning og grillning



Varme overflader kan forårsage forbrændinger!

Apparatet kan være varmt under brugen. Rør aldrig de varme kogeplader, ovnens indersektioner, osv. Hold børn væk.

Brug altid varmebeskyttende handsker, når du sætter retter ind eller ud af en varm ovn.



Vær opmærksom på, at der ved åbning af ovnlågen kan udslippe damp.

Dampen kan skolde dine hænder, ansigt og/eller øjne.

Tips til bagning

- Anvend egnede metalplader eller aluminiumsbeholdere eller varmebestandige silikoneforme med slip-let belægning.
- Udnyt pladsen på bagepladestativet bedst muligt.
- Placer bageformen i midten af ovnen.
- Vælg den rette hyldeposition, inden der tændes for ovn eller grill. Undlad at ændre hyldepositionen, når ovnen er varm.
- Hold ovnlågen lukket.

Tips om stegning

- Hvis hel kylling, kalkun og store kødstykker behandles med dressinger, så som citronsaft og sort peber, inden stegningen, vil det forbedre det færdige resultat.
- Det tager omkring 15 til 30 minutter længere tid at stege kød med ben i

forhold til at stege den samme størrelse kød uden ben.

- Hver centimeter af kødets tykkelse kræver omkring 4 til 5 minutter stegetid.
- Lad kødet hvile i ovnen i omkring 10 minutter efter, det er stegt. Saften fordeles bedre over hele stegen og løber ikke ud, når kødet skæres.
- Fisk bør placeres på midterste eller nederste hylde i et ildfast fad.

Tips om grillning

Når kød, fisk og kylling grilles, bliver de hurtigt brune, bliver godt sprøde uden at blive tørre. Flade stykker, kødspyd og pølser er specielt velegnede til grill samt grøntsager med et højt vandindhold som f.eks. tomater og løg.

- Fordel stykkerne, der skal grilles, på trådgrillen eller i bagepladen med trådgrill sådan, at det dækkede område ikke overskrider størrelsen af grillvarmeren.
- Lad trådgrillen eller bagepladen med grill glide ind i det ønskede niveau i ovnen. Hvis du griller på trådgrillen, så sæt bagepladen på nederste hylde til at opsamle fedt. Tilføj noget vand i bagepladen for nem rengøring.



Madvarer, der ikke er egnet til grill, udgør brandrisiko. Brug kun mad til grill, der er egnet til intensiv grillvarme. Placer ikke maden alt for langt tilbage i grillen. Det er det varmeste område og fedtholdig mad kan antændes.

Brug af den elektriske ovn



Inden du kan bruge ovnen, skal tiden stilles. Hvis timeren ikke er indstillet, vil ovnen ikke virke.

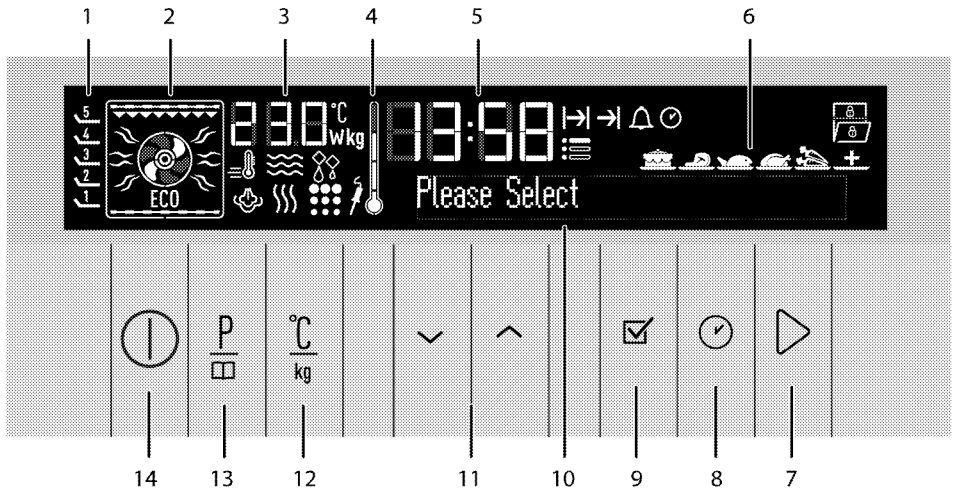

- 1 Hyldepositioner
- 2 Funktionsdisplay
- 3 Indikatorområde for temperatur/vægt
- 4 Symbol for ovns indvendige temperatur
- 5 Tidsindikator
- 6 Display til færdigretvalg
- 7 Knap for start/stop madlavning
- 8 Knap for tid og indstillinger
- 9 OK-tasten
- 10 Tekst display
- 11 Op/ned-taster (Menu trin)
- 12 Indstillingsknap til temperatur/vægt/booster
- 13 Programvælgerknap
- 14 TÆND/SLUK knap

Display symboler:

- Symbol for hurtig opvarmning (Booster)
- Symbol for koge-/stegetid
- Symbol for slut for madlavningstid
- Alarmsymbol.
- Symbol for aktuel tid
- Symbol for indstillinger

- Symbol for optøning
- Symbol for tastelås
- Symbol for åben låge
- Symbol for kødsonde *
- Pyro-symbol * / Symbol for enkel damprensning*
- Damp-symbol *
- * Varianter afhængigt af produktmodel.

Ovnen vender tilbage til standby display efter den tændes og den aktuelle tid er indstillet. Kun den aktuelle tid fremkommer på displayet.

Kun og tasterne fungerer, når displayet er i denne status. Du kan udføre alle handlinger i menuen Indstillinger. Se .

Når du berører tasten kort i denne skærm, vises advarselmeddelelsen "Hold nede i 1 sekund" i tekstfeltet. Berør tasten længere tid end ét sekund for at tænde for ovnen.



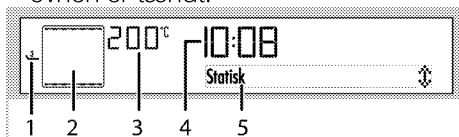

Vælg temperatur og betjeningsmåde

1. Berør  tasten for at tænde for ovnen.
2. Den første betjeningsmåde skærm vises, når ovnen er tændt.



- 1 Hyldeskinnepositioner
- 2 Funktionsdisplay
- 3 Indikatorområde for temperatur/vægt
- 4 Tidsindikator
- 5 Tekst display

Denne skærm indeholder den anbefalede temperatur under indikatoren for temperatur og vægt, de aktive varmelegemer, og den anbefalede placering i ovnen på funktionsdisplayet.

3. Berør  eller  tasterne for at vælge den ønskede betjeningsmåde (funktion).



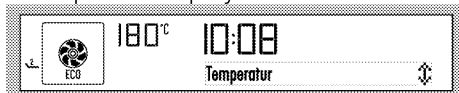

Når funktionen er valgt, kan "Temperatur", "Madlavningstid", "Slut på Madlavningstid" og "Booster" (hurtig opvarmning) indstilles.

4. Hvis du vil ændre temperaturen, skal du berøre  én gang for at åbne temperaturdisplayet.

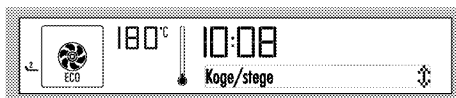

5. Berør  indtil den ønskede temperatur vises i indikatorområdet for temperatur/vægt. Berør  for at indstille temperaturen, når den ønskede værdi vises i displayet.
6. Når madlavningsfunktion og temperaturværdier er passende, berør  tasten for at starte madlavning. Madlavningen starter og "Koge/støge" vises på displayet.



-  Hvis ovnlågen åbnes under madlavning, kommer advarslen "Låge åben" og  frem i displayet.
-  Når du berører  tasten kort i denne skærm, vises advarselsmeddelelsen "Hold nede i 1 sekund" i tekstfeltet. Berør  tasten længere tid end ét sekund for at starte tilberedning.

Sådan slukkes den elektriske ovn

Berør  tasten for at slukke ovnen.

Det er vigtigt at placere trådgrillen korrekt oven på trådhylden. Trådgrill skal isættes mellem trådhylderne som illustreret i figuren.

Lad ikke trådgrillen stå mod ovnens bagvæg. Lad trådgrillen glide til hyldens forreste afsnit og sænk den ned vha. lågen for at opnå et godt grillresultat. (Varianter afhængigt af produktmodel.)

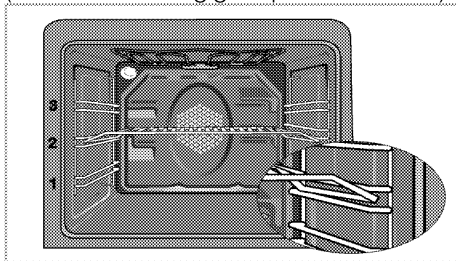

Funktionstabel

Funktionstabellen angiver de funktioner, der kan bruges i ovnen og deres respektive maksimum og minimum temperaturer. Den anbefalede temperatur vises, når funktionen er valgt.

-  Funktioner varierer afhængigt af produktmodel.

i På grund af sikkerhedsmæssige årsager er den maksimale tid, der kan indstilles for "Madlavningstid", begrænset til 6 timer ved alle positioner undtagen "Holde Varm" og "Langtidsvarende madlavning" funktionerne.

i Mens der foretages justeringer, vil de dertilhørende symboler på displayet blinke.

i Programmet bliver annulleret i tilfælde af strømudfald. Du skal genprogrammere ovnen.

i Den aktuelle tid kan ikke indstilles, mens ovnen kører i nogen af funktionerne, eller hvis der er lavet halv- eller fuldautomatisk programmering på ovnen.

i Selvom ovnen er slukket, lyser ovenlampen når ovenlågen åbnes.

Statisk

Maden varmes på samme tid fra oven og fra neden. Den er egnet til kager, mørdej, eller kager og gryderetter i bageforme. Madlavning med en plade.

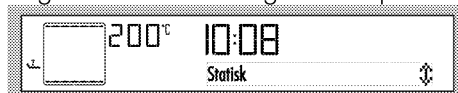

Statisk+ventilator

Varm luft, der opvarmes af de nederste og øverste varmelegemer, spredes meget hurtigt jævnt overalt i ovnen ved hjælp af ventilatoren. Madlavning med en plade.



Ventilator opv.

Varm luft, der opvarmes af det bageste varmelegeme, spredes meget hurtigt jævnt overalt i ovnen ved hjælp af ventilatoren. Dette er velegnet til at tilberede dine måltider på forskellige hyldeniveauer, og i de fleste tilfælde er forvarmning ikke nødvendig. Egnet til madlavning med flere plader.

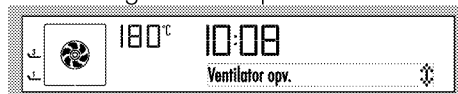

i Når lågen er åbnet, vil blæsemotoren ikke køre for at holde den varme luft inde i ovnen.

Multi (3-D) madlavning

Overvarme, undervarme og ventilator-understøttet opvarmning kører. Maden tilberedes jævnt og hurtigt over alt. Madlavning med en plade.

Funktion	Temperaturområde (°C)
Over/undervarme	40-280
Over/undervarme + blæser	40-280
Blæser opvarmning	40 - 280
Multi (3D)	40 - 280
Ventilator opvarm.+undervarme	40 - 280
Fuld grill+ventilator	40-280
Fuld grill	40-280
Lav grill	40-280
Øko ventilator	160-220
Undervarme	40-220
Holde varm	40-100
Lavtemp. madlavning	50-150
Optoning	-
Damp + ventilator opvarmning	150-280
Damp rensning	-
Funktioner varierer afhængigt af produktmodel.	

Betjeningsmodus

Rækkefølgen af betjeningsmodus, der er vist her, kan afvige fra arrangementet på dit produkt.

Multi (3-D) madlavning



Ventilatoropv.+bund

Undervarme og ventilator-understøttet opvarmning (i bagvæggen) kører. Egnede til bagning af pizza.



Fuld grill + ventilator

Varm luft, der opvarmes af den fulde grill, spredes meget hurtigt i ovnen ved hjælp af ventilatoren. Dette er velegnet til at grille en stor mængde kød.



- Put store eller mellemstore portioner på korrekt hyldeposition under grillvarmeren for grillning.
- Drej maden, når halvdelen af grilltiden er gået.

Fuld grill

Stor grill i ovnens loft er tændt. Dette er velegnet til at grille en stor mængde kød.



- Put store eller mellemstore portioner på korrekt hyldeposition under grillvarmeren for grillning.
- Drej maden, når halvdelen af grilltiden er gået.

Lav grill

Lille grill i ovnens loft er tændt. Egnede til grill og gratinerede retter.



- Put små eller mellemstore portioner på korrekt hyldeposition under grillvarmeren for grillning.
- Drej maden, når halvdelen af grilltiden er gået.

Øko varmluft

For at spare strøm kan du bruge denne funktion i stedet for de madlavningsfunktioner, du ville udføre ved brug af ventilator opvarmning ved 160-220°C temperaturområde. Men tilberedningstiden vil øges lidt. Madlavningstider forbundet med denne funktion er angivet i 'Øko varmluft' tabellen.



Undervarme

Kun undervarme kører. Er egnede til pizza og til efterfølgende brunning af med fra bunden.



Holder varm

Bruges til at holde maden ved en serveringstemperatur i lang tid.



Langtidsvarende madlavning

Maden varmes samtidig fra oven og fra neden. Det egner sig til langsom madlavning af stegte/svitsede stykker kød (kalv, lam, fjærkræ osv.) i en åben beholder ved lav temperatur. Denne funktion sikrer, at kødet er saftigt og mørt indei. Vælg hygiejnisk sikre kødtyper. Forsteg/svits alle overflader på kødet på en varm pande på et komfur, grill eller lignende. Du kan tilberede det forstegte/svitsede kød i lang tid med "langsom madlavning"-funktionen. Tilberedning med kun én plade.



Optøning

Egnet til at tø frossen grynet mad langsomt op ved rumtemperatur og nedkøling af den tilberedte mad. Tiden til optøning af et helt stykke kød er længere end fødevarer med korn.



Damp Turbo

Udover de madlavningsfunktioner, du udfører ved at bruge ventilator opvarmning mellem 150-280°C, har du også mulighed for at bruge damp til retterne, når ovnen har nået den indstillede temperatur. Men tilberedningstiden vil øges lidt. Denne mulighed lader dig tilberede rette, der passer til netop din smag udover de automatiske menuer.

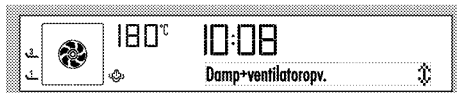



Damp Turbo

1. Berør  tasten.
2. Sæt retten ind i ovnen.
3. Tryk på  eller for at vælge "Damp + Ventilator opvarmning" funktion. Tryk derefter på tasten  for at starte madlavning. Hvis der ikke er noget vand i systemet, vises "Fyld 350 ml vand i" i displayet. Fyld vand vha. vandbeholderen, der er leveret med ovnen, indtil du hører lydvarslen. Se. Sådan tilsættes der vand.  symbol bliver vist, når du fylder nok vand.

 Undlad at bruge andre væsker end drikkevand i dampsystemet.

Luk lågen og "Madlavning" vises.

"Tryk på  for at sprøjte damp" vises, når den indstillede temperatur er nået. Tryk på tasten  for at sende damp til ovnen i 5 minutter. Du kan give damp 3 gange, når som helst det passer dig under madlavningstiden.

 Resterende vand i systemet skal drænes ved afslutningen af madlavning. Se. , Tømning af vand.

Damp rensning

Denne måde bruges til at blødgøre snavs inde i ovnen efter afsluttet madlavning. Se Damp rensning, .



Nem damprensning
(Denne funktion er valgfri. Den findes muligvis ikke i dit produkt.)

Denne funktion gør det muligt at blødgøre snavs (der ikke har siddet for længe i ovnen), og fjerne det nemt. Se afsnittet "Rengøring – nem damprensning" om nem damprensning.

Således anvendes ovnens kontrolenhed

Nem damprensning
(Denne funktion er valgfri. Den findes muligvis ikke i dit produkt.)

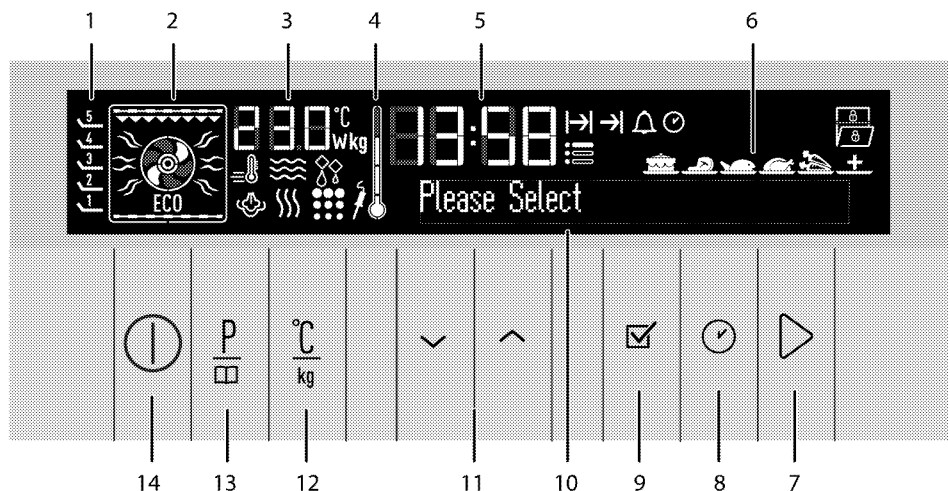





- 1 Hyldepositioner
- 2 Funktionsdisplay
- 3 Indikatorområde for temperatur/vægt
- 4 Symbol for ovnens indvendige temperatur
- 5 Tidsindikator
- 6 Display til færdigretvalg
- 7 Knap for start/stop madlavning
- 8 Knap for tid og indstillinger
- 9 OK-tasten
- 10 Tekst display
- 11 Op/ned-taster (Menu trin)
- 12 Indstillingsknap til temperatur/vægt/booster
- 13 Programvælgerknap
- 14 TÆND/SLUK knap

Aktivér halvautomatisk funktion

I denne funktionsmåde kan du justere tidsperioden, i løbet af hvilken ovnen vil fungere (tilberedningstiden).

1. Berør  tasten for at tænde for ovnen.

 Når du berører  tasten kort i denne skærm, vises advarselmeddelelsen "Hold nede i 1 sekund" i tekstfeltet. Berør  tasten længere tid end ét sekund for at tænde for ovnen.

2. Berør  eller  tasterne for at vælge den ønskede betjeningsmåde (funktion).

3. Hvis du vil ændre temperaturen, skal du berøre  én gang for at åbne temperaturdisplayet.

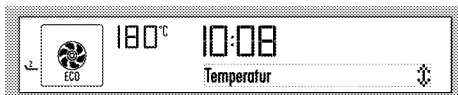

4. Berør indtil den ønskede temperatur vises i indikatorområdet for temperatur/vægt. Berør for at indstille temperaturen, når den ønskede værdi vises i displayet.
5. Du vælger tilberedningstiden ved at trykke på tasten én gang og rulle til "Madlavningstid" på tekstdisplayet. symbol blinker samtidigt.
6. Berør taster for at indstille den ønskede madlavningstid, og bekræft indstillingen ved at berøre tasten. Når madlavningstiden er indstillet, lyser konstant.



7. Sæt retten ind i ovnen og luk lågen.
8. Når madlavningsfunktion, temperatur og tid er passende, berør tasten for at starte tilberedning. Madlavningen starter og "Koge/stege" vises i displayet.

Når du berører tasten kort i denne skærm, vises advarselsmeddelelsen "Hold nede i 1 sekund" i tekstfeltet. Berør tasten længere tid end ét sekund for at starte tilberedning.

» Ovnen varmes op til den forudindstillede temperatur og vil bevare denne temperatur, indtil slut på den tilberedningstid, du har valgt. Ovnlampen er tændt under madlavningsprocessen.

Alle afsnit af det inderste ovntemperatursymbol (4) vil tænde, når ovnen når den indstillede temperatur.

9. Når madlavningen er fuldført, vises "God appetit... Tryk på for at fortsætte" vises på displayet og alarmsignalet høres.
10. For at stoppe alarmsignalet skal du blot berøre en vilkårlig tast. Ovnen fortsætter driften ved den valgte måde, hvis du berører tasten. Alarmen stopper.
11. Ovnen slukkes automatisk, og den aktuelle tid vises, hvis du ikke berører tasten.

Tænde helautomatisk funktion

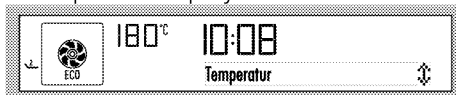

I denne funktionstilstand kan du justere madlavningstiden og slut på madlavningstiden.

1. Berør tasten for at tænde for ovnen.
2. Berør eller tasterne for at vælge den ønskede betjeningsmåde (funktion).
3. Hvis du vil ændre temperaturen, skal du berøre én gang for at åbne temperaturdisplayet.





4. Berør indtil den ønskede temperatur vises i indikatorområdet for temperatur/vægt. Berør for at indstille temperaturen, når den ønskede værdi vises i displayet.
5. Du vælger tilberedningstiden ved at trykke på tasten én gang og rulle til "Madlavningstid" på tekstdisplayet. symbol blinker samtidigt.
6. Berør taster for at indstille den ønskede madlavningstid og bekræft indstillingen ved at berøre tasten. Når madlavningstiden er indstillet, lyser konstant.



7. For at afslutte madlavningstiden skal du berøre  med korte intervaller, indtil "Slut på madlavningstid" vises på tekstdisplayet.  blinker samtidigt.



8. Berør  tasterne for at indstille den ønskede slut på madlavningstid og bekræft indstillingen ved at berøre  tasten. Når slut på madlavningstid er indstillet, lyser  konstant.

9. Sæt retten ind i ovnen og luk lågen.

10. Når madlavningsfunktion, temperatur, tid og slut på madlavningstid er passende, berør  tasten for at starte tilberedning. "Venter" vil fremkomme på displayet.

» Ovn timeren udregner automatisk starttiden for tilberedningen ved at trække tilberedningstiden fra den sluttid, som du har indstillet.

11. Valgt funktionsmåde aktiveres, når starttiden for tilberedningen oprinder, "Madlavning" fremkommer på displayet, og ovnen varmes op til den indstillede temperatur. Den bevarer denne temperatur, indtil tilberedningstiden er ovre. Ovn lampen er tændt under madlavningsprocessen.



 Alle afsnit af det inderste ovntemperatursymbol (4) vil tænde, når ovnen når den indstillede temperatur.

12. Når madlavningen er fuldført, vises "God appetit... Tryk på  for at fortsætte" vises på displayet og alarmsignalet høres.

13. For at stoppe alarmsignalet skal du blot berøre en vilkårlig tast. Ovnen fortsætter driften ved den valgte måde,

hvis du berører  tasten. Alarmen stopper.

14. Ovnen slukkes automatisk, og den aktuelle tid vises, hvis du ikke berører  tasten.

 Hvis du ønsker at annullere den halvautomatiske eller automatiske programmering, når du har indstillet dem, skal du nulstille tilberedningstiden. Du kan også slukke ovnen ved at berøre  tasten.

Indstilling af booster (hurtig opvarmning)



Brug Booster (hurtig opvarmning) funktionen til at få ovnen til at nå den ønskede temperatur hurtigere.

 Booster kan ikke vælges i funktionerne Optøning, Langtids madlavning, Holde varm og Madlavning ved lav temperatur. Boosterindstillinger bliver annulleret i tilfælde af strømudfald.

Vælg den ønskede madlavningsfunktion og derefter:

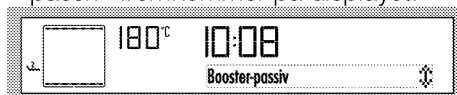
1. Berør  tasten to gange. "Booster passiv" fremkommer på displayet.



2. Berør  tasten en gang. Advarslen "Booster aktiv" og  symbolet vises på displayet. Berør  for at bekræfte indstillingen.



3. Når madlavningfunktion og temperaturværdier er passende, berør  tasten for at starte madlavning. Madlavningen starter og "Tilberedning" vises i displayet.

» ≡ symbolot forsvinder, så snart ovnen når den ønskede temperatur, og ovnen genoptager at køre i den funktion, den var i inden Booster funktionen.

4. Du kan annullere Booster funktionen

ved at berøre C tasten med korte intervaller, indtil "Booster aktiv" vises på displayet.

5. Berør \checkmark tasten en gang. Advarslen "Booster passiv" vises, og \equiv symbol forsvinder fra displayet. Berør \checkmark for at bekræfte indstillingen.

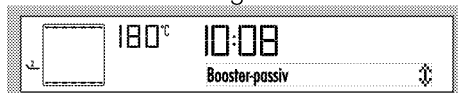

Anvendelse af tastelås

Du kan forhindre, at der pilles ved ovnen ved at aktivere tastelåsfunktionen.

i Tastelåsen kan bruges, enten når ovnen kører eller ikke. Ovnen kan slukkes ved at berøre O tasten, selv om tastelåsen er aktiveret, mens ovnen er i brug.

Aktivering af tastelås

1. Berør O tasten med korte intervaller, indtil "Tastelås passiv" vises på displayet. \equiv symbolot blinker på displayet.

2. Berør \wedge tasten for at aktivere tastelåsen. Efter at have aktiveret tastelåsen, vil "Tastelås aktiv" fremkomme på displayet. Derefter vises O symbolot.

3. Berør \checkmark for at bekræfte indstillingen.



» Efter at have aktiveret tastelåsen, vil "Tastelås aktiv" advarsel og O symbolot vises på displayet, når du trykker på en tilfældig knap (undtagen \wedge/\vee taster).

i Ovntasterne fungerer ikke, når tastelåsfunktionen er aktiveret. Tastelås bliver ikke annulleret i tilfælde af strømudfald.

Deaktivering af tastelås

1. Berør \vee tasten to gange for at deaktivere tastelåsen. "Tastelås passiv" fremkommer på displayet.
2. Berør \checkmark for at bekræfte indstillingen.



» Tastelåsen er deaktiveret og O symbolot forsvinder fra displayet.

Anvendelse af uret som alarm

Du kan bruge produktets ur til enhver advarsel eller reminder udover madlavningsprogrammet.

Alarmløkket har ingen indflydelse på ovnens funktioner. Det bruges kun som en advarsel. For eksempel er dette brugbart, hvis du vil vende maden i ovnen på et bestemt tidspunkt. Urets alarm vil give et signal, når den stillede tid er gået.





i Den maksimale alarmtid er 23 timer og 59 minutter.

Indstilling af alarmen:



1. Berør O tasten med korte intervaller, indtil Δ symbolot vises på displayet.
2. Berør \wedge/\vee tasterne for at indstille den ønskede madlavningstid og bekræft indstillingen ved at berøre \checkmark tasten. Δ symbolot forbliver tændt, efter alarmtiden er indstillet.
3. Når alarmtiden er afsluttet, vil Δ begynde at blinke, og der høres et alarmsignal.
4. Tryk på en hvilken som helst knap for at stoppe alarmen.

Annullering af alarmer:

























- Berør  tasten med korte intervaller, indtil  symbolet vises på displayet.
 - Berør  tasten indtil "00:00" vises på displayet, og bekræft indstillingen ved at berøre  tasten.
- » Alarmerne er annulleret, og  symbolet forsvinder.

Tablet over koge-/stegetider

 Tiderne i dette skema er vejledende. Tiderne kan variere afhængig af madens temperatur, tykkelse, type og dine madlavningspræferencer.

Bagning og stegning

 1. rist i ovnen er den nederste rist.

Madvare	Antal bageplader	Driftsmåde	Hyldedeposition	Temperatur (°C)	Tilberedningstid (ca. i min.)
Kager i fad*	En bageplade		2	175	25 ... 30
Kager i form*	En bageplade		1	180	40 ... 50
Kager i bagepapir*	En bageplade		2	175	25 ... 30
	2 bageplader		1 - 3	175	30 ... 40
Sandkage*	En bageplade		2	180	5 ... 10
	2 bageplader		1 - 3	175	20 ... 30
Kiks*	En bageplade		2	175	25 ... 30
	2 bageplader		1 - 3	175	35 ... 45
Butterdej*	En bageplade		2	180	30 ... 40
Rig butterdej*	En bageplade		2	180	25 ... 35
	2 bageplader		1 - 3	175	35 ... 45
Surdej*	En bageplade		2	180	35 ... 45
Lasagne*	En bageplade		2	180	30 ... 40
Pizza*	En bageplade		2	200	15 ... 20
	En bageplade		2	200	10 ... 15
Bøf (hel) / Steg	En bageplade		2	25 min. 250/max, så 180 ... 190	100 ... 120
Lammekølle (ildfast fad)	En bageplade		2	25 min. 250/max, så 190	70 ... 90
	En bageplade		2	25 min. 250/max, så 190	60 ... 80
Stegt kylling	En bageplade		1	15 min. 250/max, så 180 ... 190	55 ... 65
	En bageplade		1	15 min. 250/max, så 180 ... 190	55 ... 65
Kalkun (Skivet)	En bageplade		1	25 min. 250/max, så 180 ... 190	150 ... 210
	En bageplade		1	25 min. 250/max, så 180 ... 190	140 ... 190
Fisk	En bageplade		2	200	20 ... 30
	En bageplade		2	200	20 ... 25

Når der tilberedes med to bakker på samme tid, skal det dybe ovnfad placeres på øverste hyld og det andet på den nederste.

* Der foreslås forvarme til al slags mad.

Øko varmluft

- i** Skift ikke madlavningstemperaturen, efter at madlavningen er startet i "Øko varmluft".

- i** Undlad at åbne lågen under madlavning i "Øko varmluft".

Madvare	Antal bageplader	Tilbehør, der kan anvendes	Hyldeposition	Temperatur (°C)	Tilberedningstid (ca. i min.)
Små kager	En bageplade	Almindelig bradepande*	1	185	35 ... 40
Kiks	En bageplade	Almindelig bradepande*	1	185	30 ... 35
Butterdej	En bageplade	Almindelig bradepande*	1	200	40 ... 45
Rig butterdej	En bageplade	Almindelig bradepande*	1	200	40 ... 45

* Tilbehøret leveres muligvis ikke sammen med produktet.

Tips til at bage kager

- Hvis kagen er for tør, forøg temperaturen ca. 10°C og forkort bagetiden.
- Hvis kagen er fugtig, brug mindre væske eller sænk temperaturen med 10°C.
- Hvis kagen er for mørk ovenpå, placer den på en lavere hylde, sænk temperaturen og forøg bagetiden.
- Hvis den er bagt godt indvendigt med klistret uden, brug mindre væske, sænk temperaturen og forøg bagetiden.

Tips til bagning af butterdej

- Hvis butterdejen er for tør, forøg temperaturen ca. 10°C og nedsæt bagetiden. Fugt dejlagene med en sovs lavet af mælk, olie, æg og yoghurt.
- Hvis det tager for lang tiden at bage butterdejen, sørg for at butterdejens tykkelse ikke går ud over bakkens dybde.
- Hvis den øverste side af butterdejen brunes, men den nederste del ikke bages, så sørg for, at mængden af sovs, du har brugt til butterdejen, ikke er for stor på butterdejens bund. Prøv

at sprede sovsen jævnt mellem dejlagene og ovenpå på butterdejen for en jævn bruning.

- i** Bag butterdejen i overensstemmelse med de anvisninger og den temperatur, der står i bagetabellen. Hvis den nederste del stadig ikke brunes nok, skal den placeres på hyliden et trin længere nede i ovnen næste gang.

Tips til tilberedning af grøntsager

- Hvis grøntsagsretten løber tør for saft og bliver for tørt, skal den tilberedes i en pande med låg i stedet for i en bakke. Lukkede beholdere vil holde på rettens saft.
- Hvis en grøntsagsret ikke bliver tilberedt, skal grøntsagerne koges på forhånd eller tilberedes som dåsemad og derefter puttes i ovnen.

Færdigretter funktioner



i Din ovn skal være kølet tilstrækkeligt ned, før du kan bruge menuen til færdigretter på produktet. Tilberedningsprocessen vil eller blive afbrudt automatisk af sikkerhedshensyn.

Sådan vælges færdigretter funktionerne

Menuen Færdigretter indeholder programmer med måltider, der er lavet af professionelle kokke og er lagret i betjeningsenhedens hukommelse. I denne menu indstilles temperatur, hyldeposition, vægt og madlavningsfunktionerne automatisk. Du kan ændre vægt og madlavningstiden alt efter dit måltid og din smag.

For at vælge Færdigretter funktioner:



1. Berør  tasten for at tænde for ovnen. Den første betjeningskærm vises, når ovnen er tændt.

i Når du berører  tasten kort i denne skærm, vises advarselmeddelelsen "Hold nede i 1 sekund" i tekstfeltet. Berør  tasten længere tid end ét sekund for at tænde/slukke ovnen.

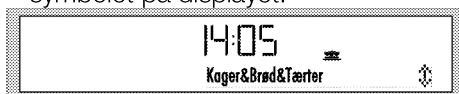
2. Berør  tasten for at vælge Færdigretter funktionens display. I dette trin vises, "Kager&Brød&Tærter" og  symbolet på displayet.



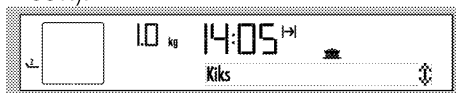

3. Berør   tasterne for at vælge den ønskede hovedmenu for Færdigretter funktionen (Kager&Brød&Tærter , Kød , Fisk , Fjerkræ , Forretter , Special ).

4. Berør  tasten for at bekræfte den hovedmenu, du har valgt.
5. Berør   tasterne for at vælge retten (Småkager, Kage, Lille kage, osv.).



6. Sæt retten ind i ovnen.
7. Berør  tasten for at starte tilberedning. "Koge/stege" vises på displayet.

i Når du berører  tasten kort i denne skærm, vises advarselmeddelelsen "Hold nede i 1 sekund" i tekstfeltet. Berør  tasten længere end ét sekund for at starte tilberedning.

8. Når tilberedningen er færdig, vises "God appetit..." på displayet og alarmsignalet høres.

i For at stoppe alarmsignalet skal du blot trykke på en vilkårlig tast.

i Når "Tilbage" fremkommer på displayet, mens du navigerer i menuen over retter, kan du komme tilbage til den tidligere menu. Berør  tasten for at skifte til den første funktionsvisning.

Inden madlavningen startes i menuen Færdigretter, kan du indstille vægten afhængigt af, hvilken type måltid du har valgt. For at gøre dette:

1. Vælg den ønskede ret og berør  tasten. "Vægt" kommer frem, og **kg** symbolet blinker på displayet.

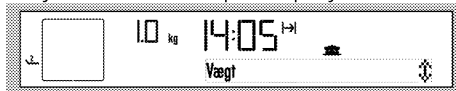

2. Berør tasterne for at indstille den ønskede vægt og bekræft indstillingen ved at berøre tasten.

i Ovnens ændrer temperaturen og tilberedningstiden automatisk på baggrund af den ændrede vægt.

i Du kan kun ændre vægten for de retter, som har en angivet vægt.

3. Berør tasten for at starte tilberedning.

Menuen Færdigretter:

Kan variere afhængigt af modellerne

Kager&Brød&Tærte	Kød	Fisk	Fjerkræ	Specielle retter	Speciel
Småkager	Lam	Fiskefillet	Kyllinge baguette	Gryderet	Hævning
Kager i bagepapir	Dalyan kødbolle	Bagt ansjos	Kylling, filet	Quiche	Hjemmelavet yoghurt
Ostekage	Roast beef	Kuller		Ostemakeroni	Tørret æble
Brownie		Laksefilet		Lasagne	Ristet kastanje
Sandkage				Moussaka	
Æblekage					
Æbletærte					
Kanelnegle					

Således vælges der damp til færdigretter:

1. Berør tasten for at tænde for ovnen. Den første betjeningskærm vises, når ovnen er tændt.

i Når du berører tasten kort i denne skærm, vises advarselsmeddelelsen "Hold nede i 1 sekund" i tekstfeltet. Berør tasten længere tid end ét sekund for at tænde/slukke ovnen.

2. Berør tasten med korte intervaller, indtil symbolet vises på displayet. På dette trin vises "Kager&Brød&Tærter" på displayet.

3. Berør tasterne for at vælge den ønskede hovedmenu for Færdigretter funktionen (Kager&Brød&Tærter ,

Kød , Fisk , Fjerkræ , Forretter , Special).

4. Berør tasten for at bekræfte den hovedmenu, du har valgt.

5. Berør tasterne for at vælge retten (Småkager, Kage, Lille kage, osv.).

6. Sæt retten ind i ovnen.

7. Berør tasten for at starte tilberedning. "Koge/stege" vises på displayet.

i Når du berører tasten kort i denne skærm, vises advarselsmeddelelsen "Hold nede i 1 sekund" i tekstfeltet. Berør tasten længere end ét sekund for at starte tilberedning.

i Hvis  tasten ikke berøres inden for 20 sekunder, slukkes ovnen automatisk.

8. "Fyld med 350 ml vand" vises på displayet.

i Sundhedsrisiko!
Undlad at bruge andre væsker end drikkevand i dampsystemet.

9. Åbn lågen og påfyld vand gennem vandindløbet.  symbolet vises på displayet sammen med lydadvarslen, når vandet fyldes i.

10. Ovnen begynder at tilberede mad og "Koge/stege" vises på displayet, så snart lågen lukkes.

11. Når tilberedningen er færdig, vises "God appetit..." på displayet og alarmsignalet høres.

» For at stoppe alarmsignalet sal du blot trykke på en vilkårlig tast.

12. Åbn lågen og tag retten ud, så snart madtilberedningen afsluttes.

Luk lågen for at starte funktionen

Automatisk Vandfordampning.

» På dette trin vises "Opfyldning af vand" og den krævede tid på displayet.

» Det er vigtigt for din sundhed ikke at bruge det resterende vand, da kvaliteten af vandet, der venter, bliver ringere. Bortskaffelse af vand løsner snavset i ovnen og gør det nemmere at fjerne efter madlavningen.

» Tør indvendigt i ovnen med en klud efter at have bortskaffet vandet.

Anvendelse af vandbeholder:

Vandbeholderen består af 2 dele.

Øverste del fjerner kalken i vandet.

Saml den nederste og øverste del af beholderen som illustreret.

Rystes let, så vandet i den øverste beholder overføres til den nederste beholder.

Fyld ikke mere end 150 cm³ i, ellers bliver vandet ikke rensat.

Tag den øverste del af og hæld vand i ovnen med den nederste del.

i Fjern kalken fra vandbeholderen ved hjælp af følgende procedure før hver brug. Opløs 2 tsk. salt i et glas og hæld det i vandbeholderen. Vask derefter den nederste beholder.

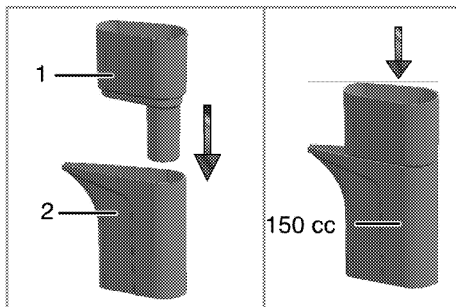

1 Øverste del

2 Nederste del

Således tilsættes der vand:

1. Træk kanden som illustreret i figur (1).

2. Hæld vand i beholderen, indtil du hører signalet lyde. Observer mængden af vand fra niveauindikatoren for vand (2).

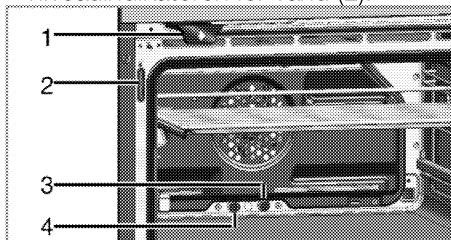

1 Kande

2 Vandindikator

3 Damp afgangsrør

4 Drænrør til overskudsvand

i Systemet venter mindst 10 minutter på, at du tilsætter vand. Hvis du ikke har tilsat vand i 10 minutter, slukker ovnen.

i For rengøring af kanden, skal du tage den ud af ovnen og vaske den kun med vand.

i Vandniveauet i tanken bør kontrolleres gennem vandindikatoren, mens der tilsættes vand. Hvis vandniveauet kommer over niveauet for fuld tank, vil det overskydende vand løbe ud i ovnen. Overskydende vand, som løber ud i ovnen kan påvirke dampmadlavningens automatiske madlavningsprogram og forårsage kondens på lågen. For at undgå dette, skal det overskydende vand, som er løbet ud i ovnen, fjernes, inden madlavningen påbegyndes.

i Hvis der slukkes for ovnen, inden madlavningen er færdig, og der ikke vælges nogen madlavningsfunktion inden for 2 minutter, vises beskeden "Tag retten. Vand vil fordampe." på tekstdisplayet, så snart der tændes for ovnen med  tasten. Bortskaffelsen af vand starter automatisk efter ca. 1 minut.



Hold lågen lukket under vandfordampning.

Damptilberedt færdigret menu:

Kan variere afhængigt af modellerne

Kager&Brød&Tærter	Fjerkræ	Forretter	Fisk	Kød
Pizza, frisk tynd	Kylling < 1600 g	Friske grøntsager, gratinerede	Ørredgryde	Stegt lam
Pizza, frisk tyk	Kylling > 1600 g	Frosne grøntsager, gratinerede		Lammekølle
Butterdej	Kalkunlår	Bagte kartofler		Veal pot roast
Vol au vent	Hel and			Tandoori
Frugtkage				
Kort brød				
Rig butterdej				
Bagels				
Brød (med gær)				
Sandwichbrød				
Baguette				
Rundstykker, frosne				

Indstillingsmenu

Indstilling af lysstyrke

Lysstyrken kan kun indstilles, når ovnen er slukket.

1. Berør  tasten med korte intervaller, indtil "Lysstyrke" vises på displayet.  symbolet blinker på displayet.

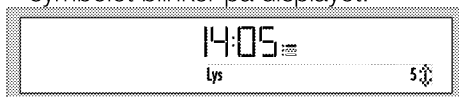



2. Der er 5 lysstyrkeniveauer: 1, 2, 3, 4 og 5. Berør  tastene for at vælge det ønskede niveau.
3. Berør  for at bekræfte indstillingen.

 Lysstyrkeniveauet formindskes for at spare energi, når ovnen er slukket. Det kommer tilbage til det indstillede niveau, når der tændes for ovnen.

» Det vender tilbage til standby display. Kun den aktuelle tid fremkommer på displayet.

Indstilling af lydstyrke

Lydstyrken kan kun indstilles, når ovnen er slukket.

1. Berør  tasten med korte intervaller, indtil »Lydstyrke« vises på displayet.  symbolet blinker på displayet.

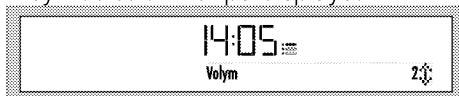



2. Der er 2 lydstyrkeniveauer: 1 og 2. Berør  tastene for at vælge det ønskede niveau.



3. Berør  for at bekræfte indstillingen. » Det vender tilbage til standby display. Kun den aktuelle tid fremkommer på displayet.

Indstilling af sprog

Sproget kan kun indstilles, når ovnen er slukket.

1. Berør  tasten med korte intervaller, indtil »Sprog« vises på displayet.  symbolet blinker på displayet.







2. Berør  tastene for at vælge det ønskede sprog.
3. Berør  for at bekræfte indstillingen. » Det vender tilbage til standby display. Kun den aktuelle tid fremkommer på displayet.

Indstilling af den aktuelle tid

Den aktuelle tid kan kun indstilles, når ovnen er slukket. Hvis du vil ændre tiden, som blev indstillet under den første opsætning:

1. Berør  tasten med korte intervaller, indtil "Klokkeslæt" vises på displayet. Timefeltet og  symbolet blinker på displayet. Berør  tastene for at indstille timer.



2. Berør  for at bekræfte timen.
 3. Minut-feltet og  symbolet blinker på displayet. Berør  tastene for at indstille minutter. Berør  for at bekræfte indstillingen.
- » Det vender tilbage til standby display. Kun den aktuelle tid fremkommer på displayet.

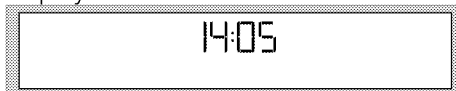

Betjening af grillen

 Luk ovnlågen under grillning. Varme overflader kan forårsage forbrændinger!



Tænde grillen

1. Berør  tasten for at tænde for ovnen.
2. Berør  for at vælge den ønskede grillfunktion. Når funktionen er valgt, kan "Temperatur", "Madlavningstid", "Slut på

Madlavningstid" og "Booster" (hurtig opvarmning) indstilles.

3. For at ændre temperauren skal du

berøre  én gang til at åbne temperaturdisplayet.

4. Berør  indtil de ønskede temperatur vises i temperatur/vægt indikatorfeltet. Berør  for at indstille temperaturen, når den ønskede værdi vises på displayet.

5. Hvis tilberedningsfunktion, temperatur og tidsværdier er passende, berøres  tasten for at starte madlavningen.

Madlavningen starter, og "Koge/stege" vises på displayet.

Slukke for grillen

1. Berør  tasten for at slukke ovnen.



Madvarer, der ikke er egnet til grill, udgør brandrisiko. Brug kun mad til grill, der er egnet til intensiv grillvarme.

Placér ikke maden alt for langt tilbage i grillen. Det er det varmeste område og fedtholdig mad kan antændes.

Tablet for madtilberedningstider for grillning

Grillning med elektrisk grill

Mad	Hydeposition	Anbefalet temperatur (°C)**	Grilltid (ca.)
Fisk	2...3	250	20...25 min. #
Kylling i skiver	2...3	250	25...35 min.
Lammekoteletter	2...3	250	20...25 min.
Roastbeef	2...3	250	25...30 min. #
Kalvekoteletter	2...3	250	25...30 min. #
Ristet brød	3	250	1...2 min.

afhængigt af tykkelse
**Hvis grilltemperaturen på dit produkt ikke kan justeres, fungerer grillen ved den anbefalede temperatur..

6 Vedligeholdelse og pleje

Generelle oplysninger om rengøring

⚠ Generelle advarsler

- Vent til produktet er afkølet, inden du rengør det. Varme overflader kan forårsage forbrændinger!
- Brug aldrig rengøringsmidlet direkte på varme overflader. Dette kan forårsage permanente pletter.
- Apparatet skal rengøres og tørres grundigt efter hver brug. Således skal madrester let renses væk, og disse rester skal forhindres i at brænde, når apparatet bruges igen senere. Således forlænges apparatets levetid, og hyppige problemer undgås.
- Anvend ikke damprengøringsmidler til rengøring.
- Nogle rengøringsmidler kan beskadige overfladen. Brug ikke slibende rengøringsmidler, rengøringspulvere, rengøringscremer, afkalkningsmidler eller skarpe genstande under rengøringen.
- Der er ikke behov for et specielt rengøringsmiddel til rengøring efter hver brug. Rengør apparatet med opvaskemiddel, varmt vand og en blød klud eller svamp og tør med en tør mikrofiberklud.
- Sørg for at tørre den resterende væske af efter rengøringen og rengør straks mad, der sprøjter rundt under tilberedningen.
- Vask ikke nogen del af dit apparat i opvaskemaskinen.

Inox og rustfri overflader

- Brug ikke syre- eller klorholdige rengøringsmidler til rengøring af rustfri eller inox-overflader og håndtag.
- Rustfri eller inox-overflade kan ændre farve med tiden. Dette er normalt.

Efter hver brug skal du rengøre det med et rengøringsmiddel, der er egnet til rustfri overflader eller inox.

- Rengør med en blød sæbeklud og flydende (ikke-ridsende) rengøringsmiddel, der er egnet til inox-overflader, og pas på at tørre af i en retning.
- Fjern kalk, olie, stivelse, mælk og protein pletter på inox-rustfri og glasoverflader med det samme uden at vente. Pletter kan ruste under lange perioder.

Emaljerede overflader

- Efter hver brug skal du rengøre emaljeoverfladerne med opvaskemiddel, varmt vand og en blød klud eller svamp og tør dem med en tør klud.
- Hvis dit produkt har en let damprengørfunktion, kan du foretage let damprengøring af let, ikke-permanent smuds. (Se afsnittet "Nem damprengøring")
- Du kan bruge Quick & Shine-rengøringsmidler til ovnens indre og grill og ikke-ridsende skuresvampe, der bruges på emaljerede overflader og anbefalet af autoriseret service, til vedvarende pletter. Brug ikke en ekstern ovnrens.
- Ovnens skal køle af for rengøring i kogeområdet. Rengøring på varme overflader vil skabe både brandfare og beskadigelse af emaljeoverfladen.

Katalytiske overflader

- Sidevæggene i kogeområdet kan kun dækkes med emalje eller katalytiske vægge. Det varierer efter model.
- De katalytiske vægge har en lys mat og porøs overflade. Ovnens katalytiske vægge bør ikke rengøres.
- Katalytiske overflader absorberer olie takket være den porøse struktur og

begynder at skinne, når overfladen er mættet med olie. I dette tilfælde anbefales det at udskifte delene.

Glasoverflader

- Brug ikke hårdmetalskrabere og slibende rengøringsmidler til rengøring af glasoverflader. De kan beskadige glasoverfladen.
- Rengør apparatet med opvaskemiddel, varmt vand og en mikrofiberklud specielt til glasoverflader og tør med en tør mikrofiberklud.
- Hvis der er resterende vaskemiddel efter rengøringen, skal du tørre det af med koldt vand og tørre med en ren og tør mikrofiberklud. Rester af vaskemiddelrester kan beskadige glasoverfladen næste gang.
- De tørrede rester på glasoverfladen må under ingen omstændigheder rengøres med savtakket knive, ståluld eller lignende ridseværktøjer.
- Du kan fjerne kalkpletterne (gule pletter) på glasoverfladen med det kommercielt tilgængelige afkalkningsmiddel, med et afkalkningsmiddel, såsom eddike eller citronsaft.
- Hvis overfladen er meget snavset, skal du påføre rengøringsmidlet på pletten med en svamp og vente længe på, at den fungerer korrekt. Rengør aldrig kontrol-elementer med en våd klud.
- Misfarvninger og pletter på glasoverfladen er normale og ikke defekter.

Plastdele og malede overflader

- Rengør emaljeflader og malede overflader med opvaskemiddel, varmt vand og en blød klud eller svamp og tør dem med en tør klud.
- Brug ikke skrabere af hårdt metal og slibende rengøringsmidler. Det kan beskadige overfladerne.

- Sørg for, at leddene på apparatets komponenter ikke efterlades så fugtige og med rengøringsmiddel. Ellers kan der forekomme korrosion på disse samlinger.

Rengøring af tilbehør

Medmindre andet er angivet i brugervejledningen, må produkttilbehøret ikke vaskes i opvaskemaskinen.

Rengøring af kanden

Kanden stopper på et bestemt tidspunkt, når du trækker den mod dig selv. Når du fortsætter med at trække, ankommer den til det andet stoppunkt og stopper igen. Hvis du fortsætter med at trække efter dette punkt, det vil komme ud af sin plads.

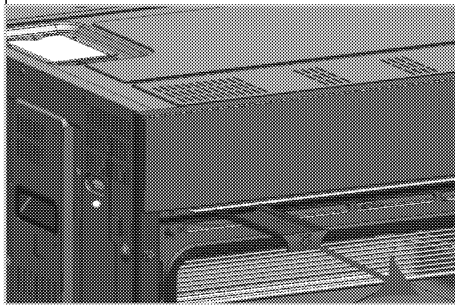

Du kan rengøre kanden under vand fra hanen, når du har fjernet den.

- **i** Brug ikke kemiske materialer ved rengøring af kanden. Brug kun vand.

Rengøring af kontrolpanelet

- Når du rengør kontrolpanelerne med knapper, skal du tørre panelet og knapperne med en fugtig, blød klud og tørre med en tør klud. Fjern ikke knapperne og pakningerne nedenunder for at rengøre panelet. Kontrolpanel og knapper kan være beskadiget.

- Brug ikke inox-rengøringsmidler rundt om knapperne, mens du rengør inox-panelerne med drejeknap. Indikatorerne omkring knapperne kan slettes.
- Rengør betjeningspanelerne med en fugtig, blød klud, og tør den med en tør klud. Hvis dit produkt har en nøglelåsfunktion, skal du indstille nøglelåsen, før du udfører rengøring af kontrolpanelet. Ellers kan der forekomme forkert registrering på tasterne.

Rengøring af indersiden af ovnen (kogeområde)

Følg de rengøringstrin, der er beskrevet i afsnittet "Generelle oplysninger om rengøring" i henhold til overfladetyperne i ovnen.

Rengøring af ovnens sidevægge

Sidevæggene i madlavningsområdet kan kun dækkes med emalje eller katalytiske vægge. Det varierer afhængigt af modellen. Hvis der er en katalytisk væg, skal du se afsnittet "Katalytiske vægge" for at få oplysninger.

Hvis dit produkt er en trådhyldemodell, skal du fjerne trådhylderne, før du rengør sidevæggene. Derefter fuldføre rengøring som beskrevet i "Generel rengøring oplysninger" afsnit i henhold til sidevæggen overflade type.

Sådan fjernes sidewirehylderne:(Varianter afhængigt af produktmodel.)

(Denne funktion er valgfri. Den findes muligvis ikke i dit produkt.)

- 1.Tag frontsektion af sidestativet ud ved at trække det i modsat retning af sidevæggen.
- 2.Tag sidestativet helt ud ved at trække det mod dig selv.

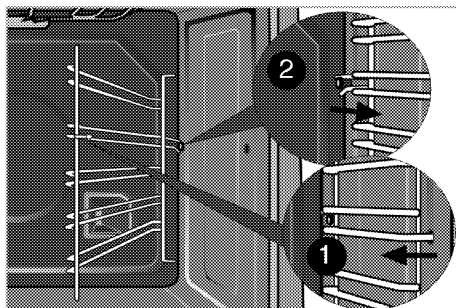

Nem damprensning

(Denne funktion er valgfri. Den findes muligvis ikke i dit produkt.)

Den sikrer nem rengøring fordi snavs (som ikke er efterladt for længe) blødes op af dampen, der dannes inde i ovnen, og de vanddråber, der opstår på indersiden af ovnen.

- 1.Tag alt tilbehør ud af ovnen.
- 2.Hæld 500 ml vand i bradepanden, og sæt bradepanden næstøverst i ovnen.

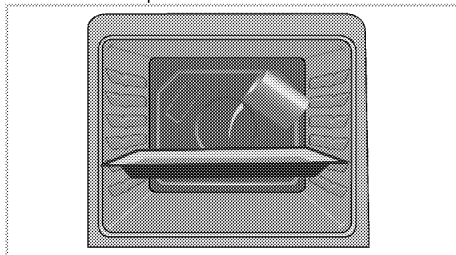

- 3.Vælg funktionen Nem damprensning. Rensningens varighed vises på skærmen og kan ikke ændres. Du kan indstille sluttidspunktet for rensningsfunktionen.
- 4.Åbn lågen og tør ovnens indre overflader med en fugtig svamp eller klud.
- 5.Brug varmt vand med opvaskemiddel, en blød klud eller svamp til at fjerne genstridigt snavs, og tør det efter med en tør klud.

- i** Under nem damprensningstilstand løsnes lette belægninger af snavs ved hjælp af det vand, der placeres i bakken. Vandet fordamper inde i ovnen, hvilket skaber kondens i ovnrummet og på ovndørens inderste glas. Dette kan dryppe ned, når ovndøren åbnes. Tør kondensen væk så snart ovndøren åbnes.

Damprensning

Den sørger for nem rengøring fordi snavsset, der har ventet for længe, bli-ver opløst med vanddråber, der samler sig inde i ovnen efter at dampen tilføjes i et stykke tid.

1. Tryk på On/off tasten (1) for at tænde ovnen.
2. Sørg for at fjerne al mad.
3. Tryk på knappen eller (11) for at vælge "Damprensning" tilstand.
4. Tryk på knappen til Start/stop madlavning (9) for at starte rensning. Hvis der ikke er noget vand i systemet, vises "Fyld 150 ml vand i" på displayet.
5. Fyld med 150 ml vand ved hjælp af en vandbeholder, der fulgte med ovnen.

- i** Sundhedsrisiko!
Undlad at bruge andre væsker end drikkevand i dampsystemet.

6. Hvis temperaturen inde i ovnen er under 100°C når lågen er lukket, vil rensningen starte omgående. Hvis temperaturen inde i ovnen er over 100°C med fyldt vand og lukket låge, vil beskeden "Afkøling" vises på skærmen.

Når temperaturen falder under 100 °C, vil rensningen starte automatisk.

7. Når rensningen starter, vil beskeden "Rensning" vises på displayet.

» Damp leveres ind i ovnen indtil der ikke er mere vand i systemet.

- i** Dampning tager omkring 35 minutter med helt fuld beholder. Den tid bliver kortere, jo mindre vand der er i beholderen.

8. Når der ikke er mere vand, vil "Tør overflader" vises.

9. Åbn lågen og tør de indre overflader i ovnen med en fugtig svamp eller klud. Når rengøringen er fuldført (som regel, når der ikke er mere vand), skal al resterende vand tømmes. Se Funktioner til madlavningsguide, , Tømning af vand.

Rens ovnens loft

(Denne funktion er valgfri. Den findes muligvis ikke i dit produkt.)

Grillelementet kan foldes ud, så ovnens loft kan renses.

1. Løsne låseskruer på grilleelementet med en skruetrækker eller en mønt.

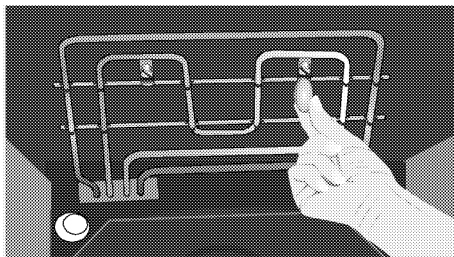

- i** Grillelementet folder ned. Det forbliver forankret i ovnens loft.

2. Rens ovnens loft med en fugtig klud.



3. Fold grillelementet op igen og stram låseskruerne med en skrueetrækker eller en mønt.

Rengøring af ovndøren

i Brug ikke skrappe slibende rengøringsmidler, metalskrabere, tråduld eller blegemiddelmaterialer til at rengøre ovndøren og glasset.

i Ovndørens indvendige glas er beklædt med et materiale, der er nemt at rengøre. Brug ikke slibende rengøringsmidler, hårde metalskrabere, tråduld eller blegemiddelmaterialer såsom blegemiddel.

Du kan fjerne ovndøren og dørglas for at rengøre dem. Sådan fjernes døre og vinduer er forklaret i afsnittene "Fjernelse af ovndøren" og "Fjernelse af dørens indvendige briller". Når du har fjernet dørens indvendige briller, skal du rengøre dem med et opvaskemiddel, varmt vand og en blød klud eller svamp og tørre dem med en tør klud. Tør glasset med vineddike og kom det på kalkresterne, der kan opstå på ovnglasset.

Således tages ovnlågen af

1. Åbn frontlågen (1).
2. Åbn klemmerne på hængselboksen (2) på højre og venstre side af frontlågen ved at trykke dem ned som illustreret på figuren.

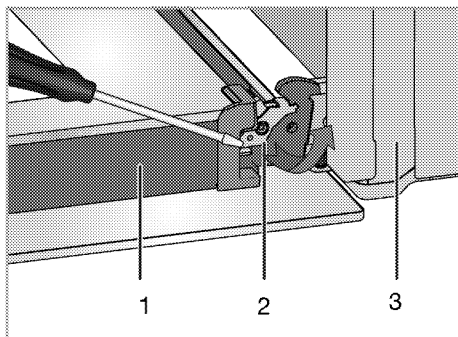

- 1 Låge
- 2 Hængsel låse (lukket stilling)
- 3 Ovn
- 4 Hængsel låse (åbnet stilling)

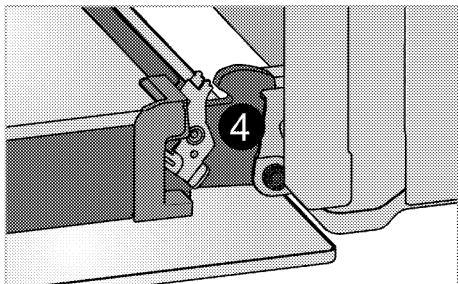

3. Flyt frontlågen til halvejs.

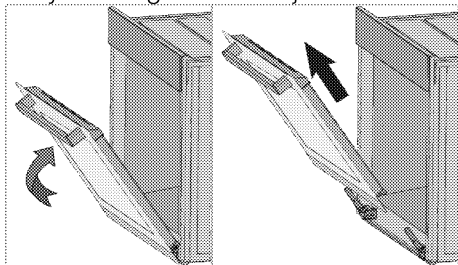

4. Tag frontlågen af ved at trække den opad for at løsne den af de højre og venstre hængsler.

i Funktionerne, der er udført under afmontering, bør udføres i modsat rækkefølge for at montere lågen. Husk at lukke klemmerne på hængselsboksen, når lågen installeres igen.

Afmontering af lågens inderste glas

(Denne funktion er valgfri. Den findes muligvis ikke i dit produkt.)

Ovnlågens inderste glasparti kan tages af for rengøring.

1. Åbn ovnlågen.

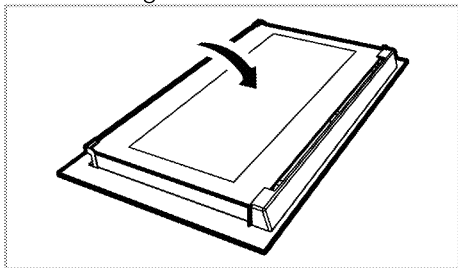

2. Træk hen imod dig selv og tag plasticdelen af, der er installeret på den øverste del af frontlågen (1).

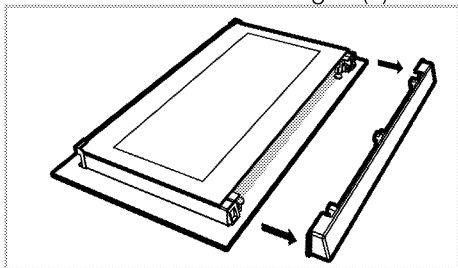

3. Som illustreret i figuren løftes det inderste glasparti (1) let i retning A og trækkes ud i retning B.

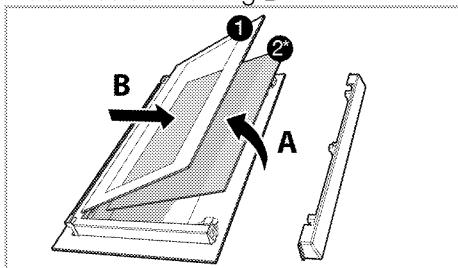

1 Det inderste glasparti

2* Det inderste glasparti (Den findes muligvis ikke i dit produkt.)

4. Hvis dit produkt er udstyret med et indre glaspanel, Gentag samme

procedure for at fjerne det inderste glasparti (2).

5. Første trin i at regruppere lågen er at genmontere det inderste glasparti (2). Skal det fasede hjørne af glaspartiet placeres, så det hviler i plasticrillens fasede hjørne. (Hvis dit produkt er udstyret med et indre glaspanel). Det inderste glasparti (2) skal installeres ind i plasticrillen tæt på det inderste glaspanel (1).

6. Når det inderste glasparti (1) monteres, så vær sikker på at den trykte side af partiet vender mod det inderste glasparti. Det er vigtigt at placere det nederste hjørne på det inderste glasparti (1) i den nederste plasticrille.

7. Skub plasticdelen mod rammen, indtil du hører et "klik".

Rengøring af ovnlampen

I tilfælde, hvor ovnlampens glasdør i kogeområdet bliver snavset; rengør med opvaskemiddel, varmt vand og en blød klud eller svamp og tør med en tør klud. I tilfælde af fejl i ovnlampen kan du udskifte ovnlampen ved at følge de efterfølgende afsnit.

Udskiftning af ovnlampen

⚠ Generelle advarsler

- For at undgå risikoen for elektrisk stød, før ovnlampen udskiftes, skal du tage stikket ud og vente på, at ovnen afkøles. Varme overflader kan forårsage forbrændinger!
- I denne ovn bruges en glødelampe med en effekt på mindre end 40 W, en højde på mindre end 60 mm, en diameter på mindre end 30 mm eller en halogenlampe med fatningstype G9, en effekt på mindre end 60 W. Lamperne er velegnede til drift ved temperaturer over 300 ° C. Ovnlamper kan fås hos autoriserede serviceagenter eller teknikere med licens.

- Lampens position kan afvige fra den, der er vist i figuren.
- Den lampe, der anvendes i dette produkt, er ikke egnet til brug i belysningen af hjemmerum. Formålet med denne lampe er at hjælpe brugeren med at se fødevarer.
- De lamper, der anvendes i dette produkt, skal kunne modstå ekstreme fysiske forhold såsom temperaturer over 50 ° C.

Hvis ovnen har en rund lampe,

1. Tag produktet ud af elektriciteten.
2. Fjern glasdækslet ved at dreje det mod uret.

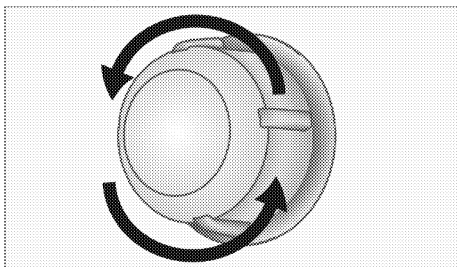

3. Hvis ovnlampen er type (A), der er vist på figuren nedenfor, skal du dreje ovnlampen som vist på figuren og udskifte den med en ny. Hvis type (B) er en model, skal du trække den ud som vist på figuren og erstatte den med en ny.

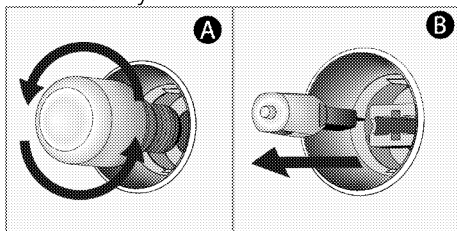

4. Påmontering af glasdækslet.

Hvis ovnen har en firkantet lampe,

1. Tag produktet ud af elektriciteten.
2. Fjern trådhylderne i henhold til beskrivelsen.

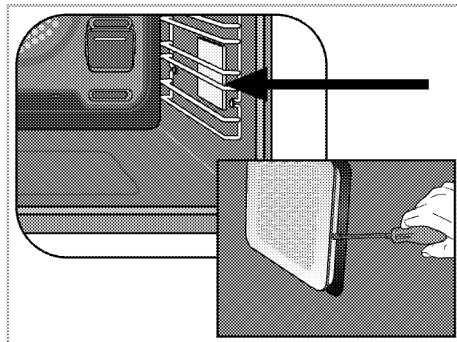

3. Løft lampens beskyttende glasdæksel med en skruetrækker.
4. Hvis ovnlampen er type (A), der er vist på figuren nedenfor, skal du dreje ovnlampen som vist på figuren og udskifte den med en ny. Hvis type (B) er en model, skal du trække den ud som vist på figuren og erstatte den med en ny.

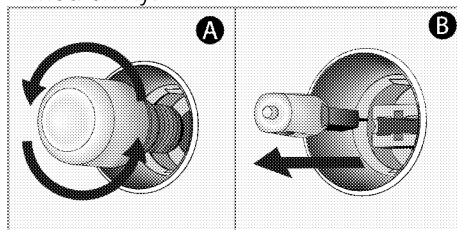

5. Påslut glasdækslet og trådhylderne igen.

7 Fejlafhjælpning

Ovnen udleder damp, når den er i brug.

- Det er normalt, at der kommer damp ud under betjening. >>> *Dette er ikke en fejl.*

Produktet afgiver metallyde, under opvarmning og afkøling.

- Når metaldele varmes op, kan de udvide sig og lave lyde. >>> *Dette er ikke en fejl.*

Produktet virker ikke.

- Hovedsikringen er defekt eller er slået fra. >>> *Kontroller sikringerne i sikringsskabet. Udskift eller nulstil dem, hvis det er nødvendigt.*
- Produktet er ikke sat i stikkontakten (jordforbundet). >>> *Kontroller stikkets tilslutning.*
- Greb/ knapper/taster på betjeningspanelet virker ikke. >>> *Tastelås kan være aktiveret. Deaktiver den. (Se.)*

Ovnlyset virker ikke.

- Ovnlampen er defekt. >>> *Udskift ovnlampen.*
- Strømmen er afbrudt. >>> *Kontroller om der er strøm. Kontroller sikringerne i sikringsskabet. Udskift eller nulstil dem, hvis det er nødvendigt.*

Ovnen varmer ikke.

- Er muligvis ikke indstillet til en bestemt tilberedningsfunktion og/eller temperatur. >>> *Indstil ovnen til en bestemt tilberedningsfunktion og/eller temperatur.*
- Strømmen er afbrudt. >>> *Kontroller om der er strøm. Kontroller sikringerne i sikringsskabet. Udskift eller nulstil dem, hvis det er nødvendigt.*



Konsulter den autoriserede servicemand eller forhandler, hvor du har købt produktet, hvis du ikke kan afhjælpe problemet, selv om du har udført instruktionerne i dette afsnit. Forsøg aldrig selv at reparere et defekt produkt.

GRUNDIG

Inbyggd ugn

Bruksanvisning

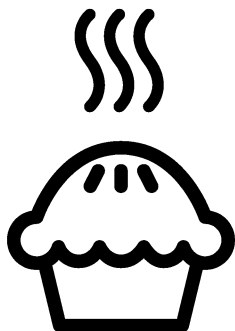

Läs denna bruksanvisning först!

Bästa kund,

Tack för att du har valt att köpa en Grundig-produkt. Vi hoppas att du får ut maximalt från produkten som har tillverkats med hög kvalitet och toppmodern teknik. Läs hela den här bruksanvisningen och alla andra medföljande dokument noggrant innan du använder produkten och behåll den för framtida referens. Om du ger produkten till någon annan ska du se till att bruksanvisningen också följer med. Följ alla varningar och informationen i bruksanvisningen.

Kom ihåg att den här bruksanvisningen även kan gälla flera andra modeller. Skillnader mellan modeller är uttryckligen angivna i den här bruksanvisningen.

Förklaring av symboler

I den här bruksanvisningen används följande symboler:



Viktig information eller användbara användartips.



Varning för situationer som kan vara livsfarliga eller farliga för egendom.



Varning för elektrisk stöt.



Varning för brandrisk.



Varning för heta ytor.



Arçelik A.Ş.
Karaağaç caddesi No:2-6
34445 Sütlüce/Istanbul/TURKEY
Made in TURKEY

1 Viktiga instruktioner och varningar för säkerhet och miljö 4

Allmän säkerhet	4
Elsäkerhet	5
Produktsäkerhet	6
Avsedd användning	7
Barnsäkerhet	8
Avfallshantering av den uttjänta produkten	8
Avfallshantering av emballage	8

2 Allmän Information 9

Översikt	9
Förpackningens innehåll	10
Tekniska specifikationer	11

3 Installation 12

Före installationen	12
Installation och anslutning	14
Framtida transport	16

4 Förberedelser 17

Tips för att spara energi	17
Initial användning	17
Dagtid	17
Den första rengöringen av produkten	18
Initial uppvärmning	18

5 Så här använder du ugnen 19

Allmän information om bakning, stekning och grillning	19
Så här använder du den elektriska ugnen	20
Användningslägen	22
Så här använder du ugnens kontrollenhet	25
Använda knapplås	28
Använda klockan som alarm	28
Tabell över tillagningstider	29
Färdiga måltidsfunktioner	30
Inställningsmeny	34
Så här förbereder du grillen	35
Tabell för tillagningstider för grillning ..	36

6 Underhåll och rengöring 37

Allmän rengöringsinformation	37
Rengöring av tillbehören	38
Rengöring av kontrollpanelen	38
Rengöring av ugnens insida (kokyta)	39
Rengöring av ugnsdörren	41
Ta bort luckans innerglas	42
Rengöring av ugnslampan	42

7 Felsökning 44

1 Viktiga instruktioner och varningar för säkerhet och miljö

Det här avsnittet innehåller säkerhetsinstruktioner som hjälper dig att undvika skador på person och egendom. Om du inte följer dessa instruktioner kommer det att göra garantin ogiltig.

Allmän säkerhet

- Den här enheten kan användas av barn från 8 år och personer med nedsatt fysisk, känslomässig eller mental förmåga, eller avsaknad av erfarenhet och kunskap om de har fått tillräcklig övervakning eller tillräckliga instruktioner gällande användning av enheten på ett säkert sätt och om de förstår vilka risker som finns inbegripna. Barn får inte leka med enheten. Rengöring och användarunderhåll får inte utföras av barn utan övervakning.
- Apparaten bör inte användas av personer (inklusive barn) med nedsatt fysisk, känslomässig eller mental förmåga, eller avsaknad av erfarenhet och kunskaper,

om de inte har genomgått utbildning eller fått instruktioner.

Barn får inte leka med enheten.

- Om produkten överlämnas till någon för personligt bruk eller för andrahandsanvändning, ska man också överlämna bruksanvisningen, produktetiketter och andra relevanta dokument och delar.
- Installation och reparation måste alltid utföras av auktoriserade serviceombud. Tillverkaren kan inte hållas ansvarig för skador som uppkommit från arbete som utförts av icke auktoriserade personer och kan göra garantin ogiltig. Före installation, läs instruktionerna noggrant.
- Använd inte produkten om den är defekt eller har några synliga skador.
- Kontrollera att produktfunktionsrattarna är avstängda efter varje användning.

Elsäkerhet

- Om produkten är behäftad med fel får den inte användas om den inte repareras av det behöriga serviceombudet. Du kan få en elektrisk stöt!
- Anslut endast produkten till ett jordat uttag med spänning och skydd enligt specifikationerna i Tekniska specifikationer. Den jordade installationen ska göras av en kvalificerad elektriker medan produkten används med eller utan transformator. Vårt företag ska inte hållas ansvarigt för några problem som uppkommer på grund av att jordningen inte har skett i enlighet med lokala regler.
- Tvätta aldrig produkten genom att spruta eller hälla vatten på den! Du kan få en elektrisk stöt!
- Rör aldrig vid kontakten med våta händer! Dra aldrig ur genom att dra i kabeln, utan greppa alltid om kontakten.
- Produkten måste kopplas ur under installation, underhåll, rengöring och reparation.
- Om strömsladden är skadad måste den bytas av tillverkaren, dess serviceombud eller liknande behöriga personer för att undvika fara.
- Enheten måste installeras så att den här helt fränkopplad från nätverket. Separationen måste göras antingen via en kontakt för huvudström eller en kontakt som är inbyggd i den fasta elinstallationen, i enlighet med konstruktionsföreskrifterna.
- Den bakre ytan på ugnen blir mycket varm när den används. Se till att ingen elanslutning har kontakt med den bakre ytan, det kan orsaka skador på kopplingarna.
- Kläm inte strömsladden mellan ugnsluckan och ramen, och låt den aldrig löpa över de heta ytorna. Annars kan kabelisoleringen smälta och orsaka brand som resultat av kortslutning.
- Allt arbete med elektrisk utrustning och elsystem får bara utföras av behöriga fackmän.
- Vid skada slår du av produkten och kopplar bort den från strömkällan. För att

göra detta stänger du av säkringen hemma.

- Kontrollera att säkringen är kompatibel med produkten.

Produktsäkerhet

- **VARNING:** Apparaten och dess tillbehör blir heta vid användning. Vidrör inte uppvärmningsdelarna. Barn under 8 år ska inte befinna sig i närheten om de inte är under uppsikt.
- Använd aldrig produkten vid nedsatt omdöme eller koordination på grund av alkoholintag och/eller användning av droger.
- Var försiktig vid användning av alkoholhaltiga drycker i maten. Alkohol omvandlas till ånga i höga temperaturer och kan antända om den kommer i kontakt med heta ytor.
- Se till att inga antändbara material finns i närheten av produkten, eftersom sidorna kan bli heta under användningen.
- Under användning blir apparaten het. Vidrör inte uppvärmningsdelarna inuti ugnen.
- Håll alla ventiler fria från hinder.

- Värm inte oöppnade konservburkar eller glasburkar i ugnen. Trycket som bildas i burken kan göra att den spricker.
- Placera inga bakplåtar, tallrikar eller aluminiumfolie direkt på ugnens botten. Värmeackumuleringen kan skada ugnens underdel.
- Använd inte rengöringsmedel med hög slipeffekt eller vassa metallskrapor för att rengöra ugnsluckans glas, eftersom de kan repa ytan, vilket kan resultera i att glaset spricker.
- Använd inte ångrengörare för att rengöra apparaten, det kan orsaka elektrisk stöt.
- (Varierar beroende på modell.)
Placera ugnsgallret och plåten ordentligt på de falsarna
Det är viktigt att placera ugnsgallret och/eller dropplåten ordentligt på falsen. Dra ugnsgallret eller dropplåten mellan 2 skenor och se till att de är i balans innan du placerar maten på (se följande bild).

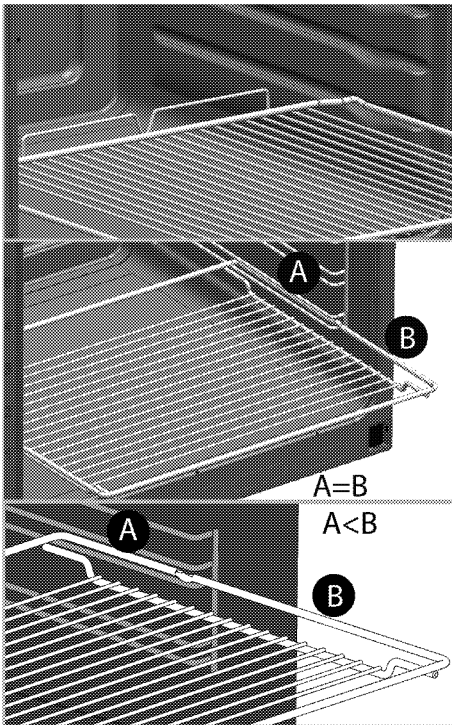

- Använd inte produkten om glaset på ugnsluckan är borttaget eller sprucket.
- Använd alltid värmetåliga ugnsvantar när du sätter in mat i eller tar ut mat från den heta ugnen.
- Placera bakplåtspappret i kokkärlet eller på ugnstillbehöret (form, galler etc.) tillsammans med maten och ställ sedan in allt i den förvärmda ugnen. Ta bort de överflödiga delarna av bakplåtspappret från ugnstillbehöret eller kärlet för att förhindra risken att

överflödet vidrör ugnens värmelement. Använd aldrig bakplåtspapper i en arbetstemperatur som är högre än det angivna värdet för bakplåtspappret. Placera aldrig bakplåtspappret direkt på ugnens botten.

- **WARNING:** Se till att apparatens nätsladd är urkopplad eller att strömbrytaren är avstängd innan lampan byts ut för att undvika elektriska stötar.
 - Apparaten får inte placeras bakom en dekorativ dörr för att undvika överhettning.
- Brandskyddsåtgärder;
- Kontrollera att kontakten sitter fast ordentligt i uttaget för att undvika gnistbildning.
 - Använd inte skadade eller kapade sladdar eller förlängningssladd, utöver originalkabeln.
 - Kontrollera att vare sig vätska eller fukt förekommer på uttaget som är inkopplat i produkten.

Avsedd användning

- Den här produkten är avsedd för användning i hemmet. Kommersiell användning är inte tillrådligt.

- **VAR FÖRSIKTIG:** Den här enheten är endast till för tillagning. Den får inte användas i andra syften, exempelvis för rumsuppvärmning.
- Den här produkten ska inte användas för att värma tallrikar under grillen, hänga handdukar och disktrasor etc på handtag, eller för torkning och värmning.
- Tillverkaren ansvarar inte för någon skada som orsakas av felaktig användning eller felhantering.
- Ugnen kan användas för avfrostning, bakning, stekning och grillning av mat.

Barnsäkerhet

- **WARNING:** Tillbehören kan bli mycket heta under användning. Små barn ska hållas borta.
- Förpackningsmaterial är farliga för barn. Håll barn borta från förpackningsmaterial. Avyttra alla delar på förpackningen enligt miljöstandarder.
- Elektriska produkter är farliga för barn. Barn ska inte vara nära produkten när den används och de får inte leka med produkten.
- Placera inga föremål ovanpå apparaten som barn kan nå.

- När luckan är öppen ska du inte lägga några tunga föremål på den och inte låta barn sätta sig på den. Ungen kan välta eller så kan luckan skadas.

Avfallshantering av den uttjänta produkten

I enlighet med WEEE-direktivet för hantering av avfallsprodukter:



Den här produkten gäller under EU WEEE-direktivet (2012/19/EU). Den här produkten är försedd med en klassificeringssymbol för avfallshantering av elektriskt och elektroniskt material (WEEE).

Denna produkt är tillverkad med delar av hög kvalitet samt material som kan återanvändas och återvinnas. Produkten får inte slängas i hushållssoporna eller i annat avfall vid livsslut. Ta den till en återvinningsstation för elektrisk och elektronisk utrustning. Kontakta din kommun för mer information om närmaste återvinningsstation.

I enlighet med RoHS-direktivet:

Produkten du har köpt gäller under EU RoHS-direktivet (2011/65/EU). Den innehåller inga av de farliga eller förbjudna material som anges i direktiven.

Avfallshantering av emballage

- Emballaget är farligt för barn. Förvara emballaget på en säker plats utom räckhåll för barn. Emballaget till den här produkten är tillverkat av återvinningsbart material. Sortera och avfallshantera det i enlighet med lokala lagar och regler gällande avfallshantering. Släng dem inte i hushållssoporna.

2 Allmän Information

Översikt

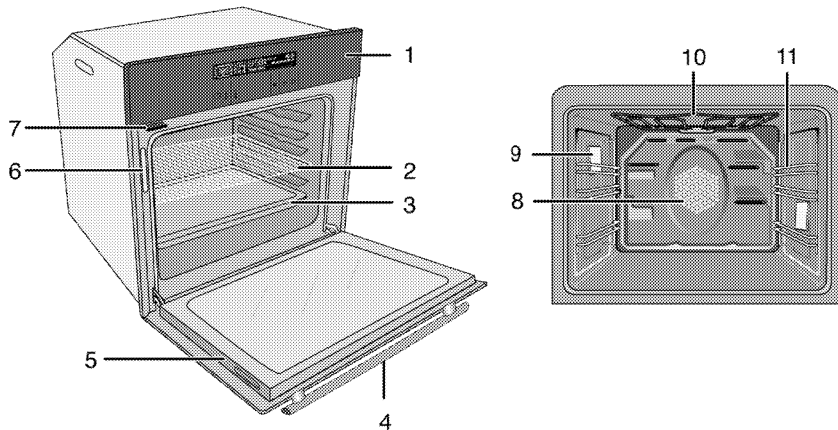

- | | |
|----------------------------|------------------------------------|
| 1 Kontrollpanel | 7 Behållare |
| 2 Trådhylla | 8 Fläktmotor (bakom platta i stål) |
| 3 Tråg | 9 Lampa |
| 4 Handtag | 10 Övre värmeelement |
| 5 Främre lucka | 11 Hyllpositioner |
| 6 Indikator för vattennivå | |

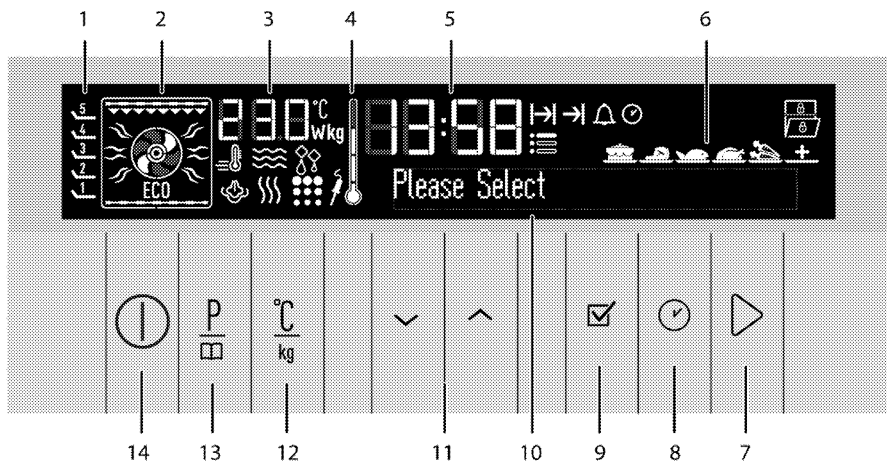

- | | |
|------------------------------------|--|
| 1 Hyllpositioner | 9 OK-knapp |
| 2 Funktionsvisning | 10 Textdisplay |
| 3 Visar temperatur/vikt | 11 Uppåt-/nedåtknappar (menysteg) |
| 4 Symbol för ugnens innetemperatur | 12 Inställningsknapp för temperatur/vikt/snabbvärmning |
| 5 Indikatorfält för aktuell tid | 13 Programvalsknapp |
| 6 Visning av enkelt matval | 14 PÅ/AV-knapp |
| 7 Tillagningsknapp start/stopp | |
| 8 Tid- och inställningsknapp | |

Förpackningens innehåll

i Vilka tillbehör som medföljer kan variera beroende på modell. Alla tillbehör som beskrivs i den här bruksanvisningen kanske inte följer med din produkt.

1. Bruksanvisning

2. Standardplåt

Används för bakverk, fryst mat och stora stekar.

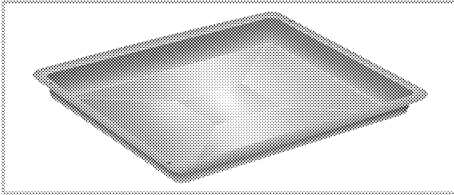

3. Kakplåt

Används för bakverk, såsom kakor och kex.

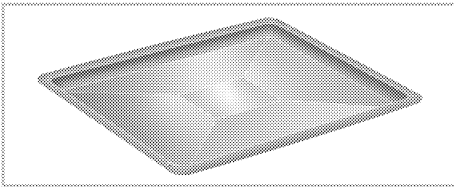

4. Galler

Används vid grillning och för att placera mat som ska bakas, grillas eller tillagas i grytliknande kärl.

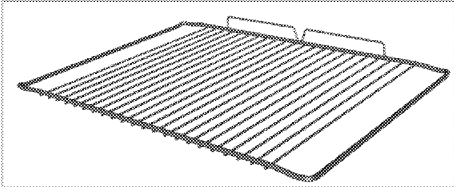
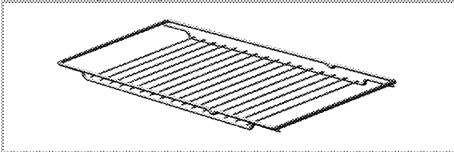

5. Placera ugnsgallret och plåten ordentligt på de teleskopiska falsarna

(Denna funktion finns som tillval. Den kanske inte finns på din produkt.)

De teleskopiska gallren gör det möjligt för dig att installera och ta bort plåtar och grillgaller på ett enkelt sätt. När du använder plåten och grillgallret med de teleskopiska gallren ska du se till att stiften i bakre delen av de teleskopiska gallren står mot kanterna på grillgallret och plåten.

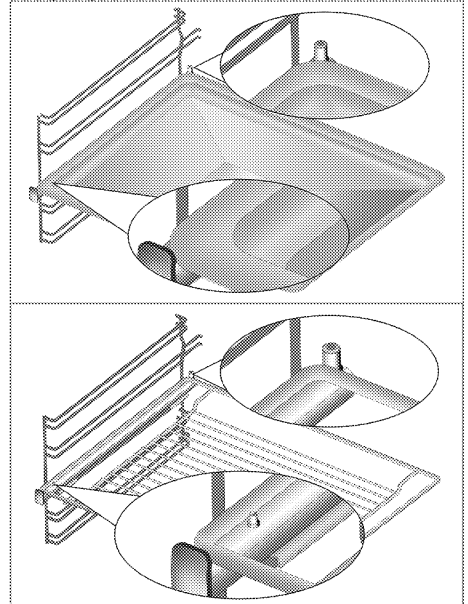

Tekniska specifikationer

Volt/frekvens	220-240 V ~ 50 Hz
Total energiförbrukning	2,9 kW
Kabeltyp/sektion	min.H05VV-FG 3 x 1,5 mm ²
Yttre mått (höjd/bredd/djup)	455 mm/594 mm/567 mm
Installationsmått (höjd/bredd/djup)	**450 eller 460 mm/560 mm/min. 550 mm
Huvudugn	Multifunktionsugn
Innerlampa	15/25 W
Grillenergiförbrukning	2.2 kW

Grundläggande information: Information om energiångivelser för elektriska ugnar anges i enlighet med EN 60350-1 / IEC 60350-1-standard. Dessa värden bestäms under standardladdning med över-undervärme eller varmluftsfunktioner (om det finns).

Energieffektivitetsklass bestäms i enlighet med följande prioritering, beroende på om produkten har funktionerna eller inte. 1-Tillagning med eko-fläkt, 2- Turbo långsamt tillagning, 3- Turbotillagning, 4- Varmlufts under/över, 5-Över- och undervärme.

** Se. *Installation, sidan 12.*

i De tekniska specifikationerna kan ändras utan föregående meddelande, för att förbättra produktens kvalitet.

i Siffrorna i den här bruksanvisningen är endast i beskrivande syfte och kanske inte exakt stämmer överens med din produkt.

i Värden på produktetiketter och i medföljande dokumentation är hämtade från laboratorieförhållanden i enlighet med relevanta standarder. Dessa värden kan variera beroende på användnings- och miljöförhållanden.

3 Installation

Produkten måste installeras av en behörig person i enlighet med gällande regler. Annars kommer garantin att bli ogiltig. Tillverkaren kan inte hållas ansvarig för skador som uppkommit från arbete som utförts av icke auktoriserade personer och kan göra garantin ogiltig.

 Förberedelse av platsen och elinstallationen för produkten ligger på kundens ansvar.

 Produkten måste installeras i enlighet med lokala lagar och regler avseende el och gas.

 Innan installation ska du kontrollera produkten visuellt att den inte är defekt. Om den här defekt ska den inte installeras. Skadade produkter kan orsaka säkerhetsrisker.

Före installationen

Enheten är avsedd för installation i kommersiellt tillgängliga köksskåp. Ett säkerhetsavstånd måste lämnas mellan enheten och köksväggarna och -möblerna. Se bilden (värden in mm).

- Ytor, syntetiska laminat och vidhäftande material måste vara värmeresistenta (minst 100 °C).

- Köksskåp måste nivåjusteras och fixeras.
- Om det finns en låda under ugnen måste en hylla installeras mellan ugnen och lådan.
- Bär enheten tillsammans med minst två personer.
- Håll tag i ugnen genom att använda skårorna på ugnens båda sidor när du ska flytta den.
- Ta bort allt material och alla dokument från produktens insida innan du installerar den.
- Köksmöbeln måste stämma överens med måtten som anges i bilden nedan. I köksmöbelns bakre ända måste en öppning skäras ut efter de mått som anges i bilden nedan för att säkerställa tillräcklig ventilering.
-  Installera inte produkten intill kylskåp eller frys. Värme som produkten avger ökar energiförbrukningen för kylapparater.
-  Använd inte luckan och/eller handtaget när du lyfter eller flyttar produkten.

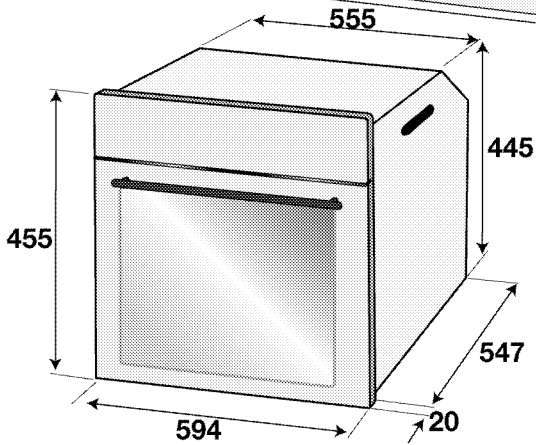
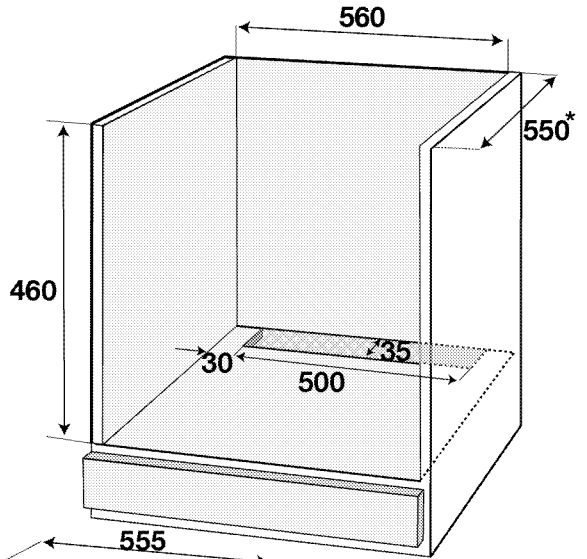
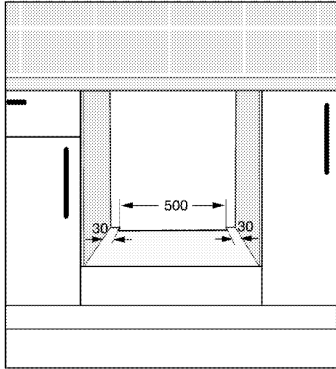
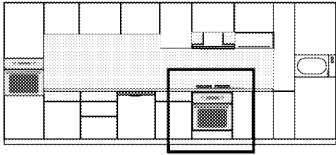

* min.

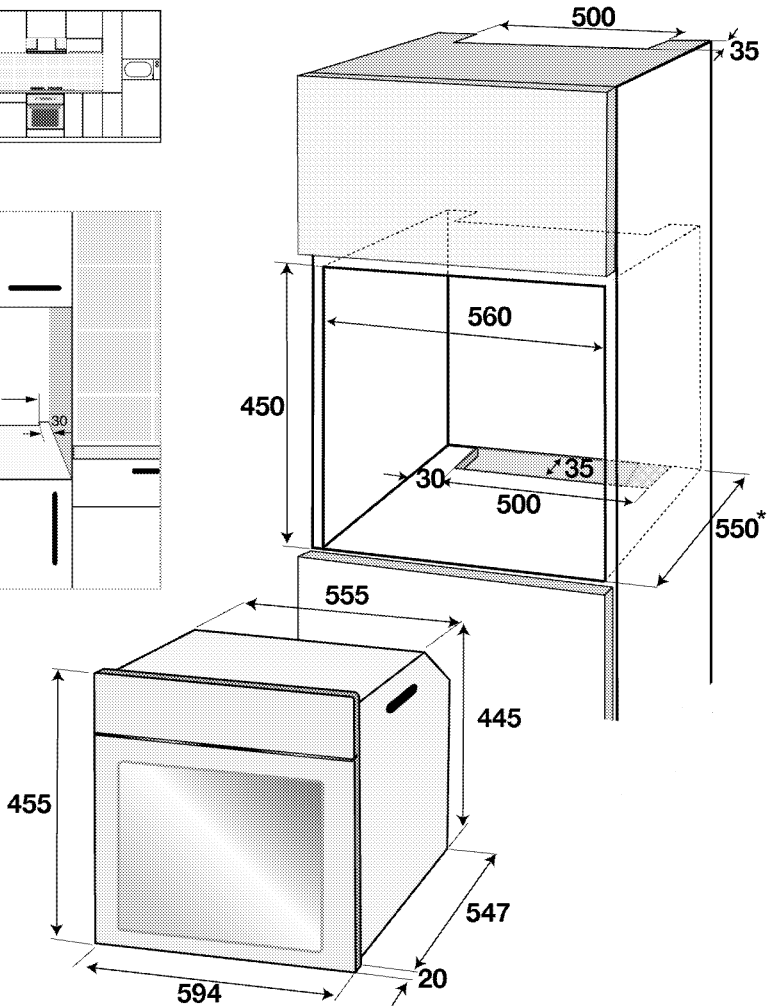
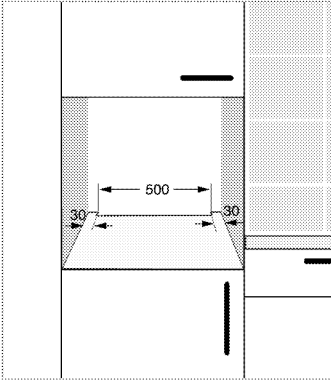
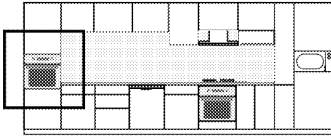

* min.

Installation och anslutning

- Produkten får bara installeras och anslutas i enlighet med gällande installationskrav.

Elanslutning

Anslut produkten till ett jordat uttag som är skyddat av en automatsäkring av lämplig kapacitet, i enlighet med "Tekniska specifikationer". Den jordade installationen ska göras av en

kvalificerad elektriker medan produkten används med eller utan transformator. Vårt företag kan inte hållas ansvarig för skador som uppstått på grund av att produkten har används utan en jordad installation, i enlighet med lokala lagar och regler.

! Produkten får endast anslutas till el av en auktoriserad och behörig person. Produktens garantiperiod starter efter en korrekt installation. Tillverkaren kan inte hållas ansvarig för skador som uppkommit från arbete som utförts av icke auktoriserade personer.

! Strömsladden får inte klämmas, böjas, klämmas eller komma i kontakt med produktens heta delar.

En skadad strömsladd måste bytas ut av en behörig elektriker. Annars finns risk för elektrisk stöt, kortslutning eller brand!

- Anslutningen måste följa nationella lagar och regler.
- Strömdata måste överensstämja med de data som anges på märkplåten på produkten. Öppna luckan på framsidan för att se märkplåten.
- Produktens strömsladd måste följa värdena i "Tekniska specifikationer".

! Koppla ur produkten från strömkällan innan du påbörjar något arbete på elinstallationen. Du kan få en elektrisk stöt!

i Strömsladdens kontakt måste vara lättåtkomlig efter installation (och inte löpa över hällen).

i Vid anslutning av kablarna måste du följa de nationella / lokala elektriska föreskrifterna samt använda lämpligt uttag / ledning och stickkontakt för ugnen. Om produktens strömbegränsningar ligger utanför strömtillförselnivån till stickkontakten / ledningen, måste produkten anslutas direkt via fast elinstallation utan att använda stickkontakt / ledning.

Koppla in strömsladden i vägguttaget.

Installera produkten

1. Skjut ugnen in i skåpet, passa in det och säkra det, samtidigt som du ser till att strömsladden inte är trasig och/eller klämd.

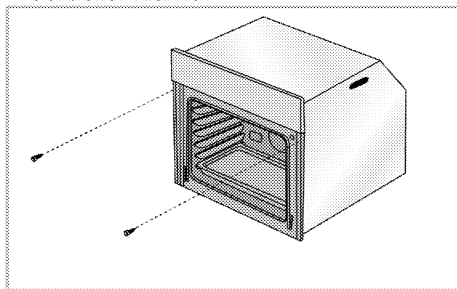

Säkra ugnen med 2 skruvar, enligt bilden.

Efter installationen ska du se till att skruvarna är ordentligt åtdragna och att det inte går att rubba ugnen. Ugnen kan välta under användning om den inte installeras enligt anvisningarna och om skruvarna inte är ordentligt åtdragna.

För produkter med nedkylningsfläkt (Den kanske inte finns på din produkt.)

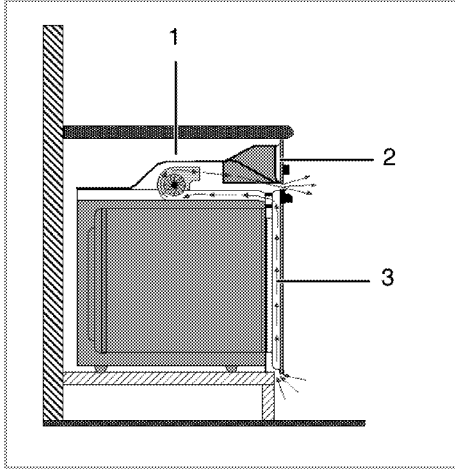

- 1 Nedkylningsfläkt
- 2 Kontrollpanel
- 3 Lucka

Den inbyggda fläkten kyler både ned det inbyggda skåpet och produktens framsida.

i Kylfläkten fortsätter att köra i 20-30 minuter efter att ugnen har slagits av.

Om du har lagat mat genom att programmera timern på ugnen slås även kylfläkten av i slutet av tillagningstiden tillsammans med alla funktioner.

Slutkontroll

1. Använda produkten
2. Kontrollera funktionerna.

Framtida transport

- Spara produktens originalkartong för framtida transport av produkten. Följ instruktionerna på kartongen. Om du inte har originalkartongen kvar ska du packa in produkten i bubbelplast eller tjock kartong, och tejpa ordentligt.
- För att förhindra att ugnen skadar ugnsluckan ska du placera en bit kartong på insida av ugnsluckan som ligger mot gallren. Tejpa ugnsluckan mot sidoväggarna.
- Använd inte luckan eller handtaget när du lyfter eller flyttar produkten.

i Kontrollera produktens allmänna utseende, om det finns några skador som kan ha uppstått under transport.

4 Förberedelser

Tips för att spara energi

Följande information hjälper dig att använda enheten på ett ekologiskt sätt och spara energi:

- Använd mörka eller emaljerade kärl i ugnen eftersom värmeöverföringen blir bättre.
- När du tillagar dina rätter utför du en förvärmning om detta rekommenderas i bruksanvisningen eller receptet.
- Öppna inte luckan för ofta under tillagningen.
- Försök att inte tillaga mer än en rätt i ugnen samtidigt. Du kan tillaga eller placera två kokkäril på ugnsgallret.

- Tillaga mer än en rätt i följd. Ugnen är då redan varm.
- Du kan spara energi genom att stänga av ugnen i några minuter innan tillagningstiden är slut. Öppna inte ugnsluckan.
- Tina upp fryst mat före tillagning.

Initial användning

Dagtid

-  Tiden måste ställas in innan du kan använda ugnen. Om tiden inte ställs in fungerar inte ugnen.

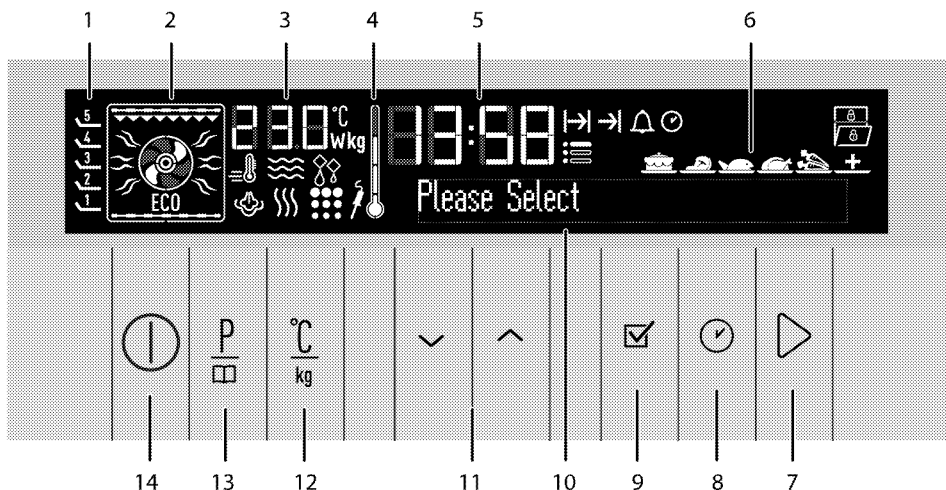



- 1 Hyllpositioner
- 2 Funktionsvisning
- 3 Visar temperatur/vikt
- 4 Symbol för ugnens inntemperatur
- 5 Indikatorfält för aktuell tid
- 6 Visning av enkelt matval
- 7 Tillagningsknapp start/stopp
- 8 Tid- och inställningsknapp
- 9 OK-knapp
- 10 Textdisplay
- 11 Uppåt-/nedåtknappar (menysteg)
- 12 Inställningsknapp för temperatur/vikt/snabbvärmning
- 13 Programvalsknapp
- 14 PÅ/AV-knapp

Språkinställning







Språk kan endast ställas in när ugnen är avstängd.

1. Anslut strömsladden och slå på produktens säkring.

2. När du slår på ugnen för första gången visas "Språk: Engelska" på textdisplayen
 3. Tryck på knappen   för att välja önskat språk.
 4. Tryck på för att bekräfta inställningen.
- » Den återgår till standby-visning.

Ställ in tiden



1. Efter att ha valt språk visas "Tidsinställning" på textdisplayen och symbolen  blinkar. Ställ in timmen med knapparna  .
 2. Tryck på för att bekräfta timmen.
 3. Fältet för Minut och symbolen för  blinkar på displayen. Tryck på knapparna   för att ställa in minuten. Tryck på för att bekräfta minuten.
- » Den återgår till standby-visning.
Endast den aktuella starttiden visas på displayen.

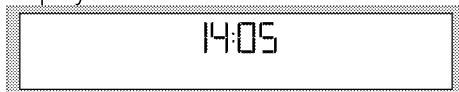

- i** Om det uppstår ett strömavbrott eller produkten kopplas ur och kopplas in igen visas tidsinställningsmenyn igen. Den inställda tiden lagras dock vid strömavbrott som understiger 20 minuter. I så fall kan du fortsätta genom att bekräfta värdet för tid.

Den första rengöringen av produkten

- i** Ytan kan skadas av vissa rengöringsmedel. Använd inte aggressiva rengöringsmedel, skurpulver/-mjölk eller några vassa föremål under rengöring.

1. Avlägsna allt förpackningsmaterial.
2. Torka av ytorna på produkten med en fuktig trasa eller svamp och torka sedan med en torr trasa.

Initial uppvärmning

Värm upp enheten i omkring 30 minuter och slå sedan av den. På det här sättet bränns matrester bort och avlägsnas.



Heta ytor kan orsaka brännskador!

Produkten kan bli het när den används. Rör aldrig vid de heta brännarna, innersektionerna på ugnen, värmeelement etc. Håll barn borta från enheten!
Använd alltid värmetåliga ugnsvantar när du sätter in mat i eller tar ut mat från den heta ugnen.

Elektrisk ugn

1. Ta ut alla bakplåtar och galler från ugnen.
2. Stäng ugnsluckan.
3. Välj positionen Fast.
4. Välj den högsta effekten för grillen; se .
5. Kör ugnen i cirka 30 minuter.
6. Stänga av ugnen; se

Grillugn

1. Ta ut alla bakplåtar och galler från ugnen.
2. Stäng ugnsluckan.
3. Välj den högsta effekten för grillen; se *Så här förbereder du grillen, sidan 35.*
4. Kör ugnen i cirka 15 minuter.
5. Stänga av grillen, se *Så här förbereder du grillen, sidan 35*



Doft och rök kan utvecklas under ett par timmar vid första användningen. Detta är normalt. Se till att rummet är välventilerat så att rök och lukt försvinner. Undvik direkt inandning av röken och den lukt som den sänder.

5 Så här använder du ugnen

Allmän information om bakning, stekning och grillning



Heta ytor kan orsaka brännskador!

Produkten kan bli het när den används. Rör aldrig vid de heta brännarna, innersektionerna på ugnen, värmeelement etc. Håll barn borta från enheten! Använd alltid värmetåliga ugnsvantar när du sätter in mat i eller tar ut mat från den heta ugnen.



Var försiktig när du öppnar luckan, eftersom det kan komma ut ånga. Kraftig ånga kan bränna dina händer, ditt ansikte och/eller dina ögon.

Tips för bakning

- Använd material som inte utsätts för beläggning, exempelvis metall- eller aluminiumbehållare.
- Använd gallret på bästa sätt.
- Placera bakformen på gallrets mitt.
- Välj gallrets position innan du slår på ugnen eller grillen. Ändra inte gallrets position när ugnen är varm.
- Håll ugnsluckan stängd.

Tips för stekning

- Om du penslar hel kyckling, kalkon eller större köttbitar med en marinad av citronsaft och svartpeppar innan stekning kommer tillagningsprestandan att öka.
- Det tar ungefär 15 till 30 minuter längre att steka kött med ben jämfört med att steka samma köttstorlek utan ben.

- För varje centimeter köttets tjocklek ökar ska du lägga på cirka 4 till 5 minuters tillagningstid.
- Låt köttet vila i omkring 10 minuter efter att du har tillagat det. Saften fördelas bättre över steken och rinner inte ut när du skär i köttet.
- Fisk ska placeras i mitten eller på den nedre falsen, i en eldfast form.

Tips för grillning

När kött, fisk och kyckling grillas blir de snabbt bruna och får en krispig yta, samt torkar inte. Platta delar, köttbitar och korvar passar speciellt bra för grillning, samt grönsaker med högt vatteninnehåll, såsom tomater och lök.

- Fördela delarna som ska grillas på ugnsgallret eller på plåten med ugnsgallret på ett sådant sätt att utrymmet som täcks inte överskrider storleken på värmaren.
- Skjut in ugnsgallret eller plåten med galler på önskad nivå i ugnen. Om du grillar på ugnsgallret ska du skjuta in långpannan på den nedre falsen för att samla upp fett. Tillsätt lite vatten i långpannan för enkel rengöring.



Mat som passar för grillning kan börja brinna. Använd bara mat för grillning som är lämplig för grillvärme.

Placera inte maten för långt bak på grillen. Det här är det hetaste stället och maten kan fatta eld.

Så här använder du den elektriska ugnen

i Tiden måste ställas in innan du kan använda ugnen. Om tiden inte ställs in fungerar inte ugnen.

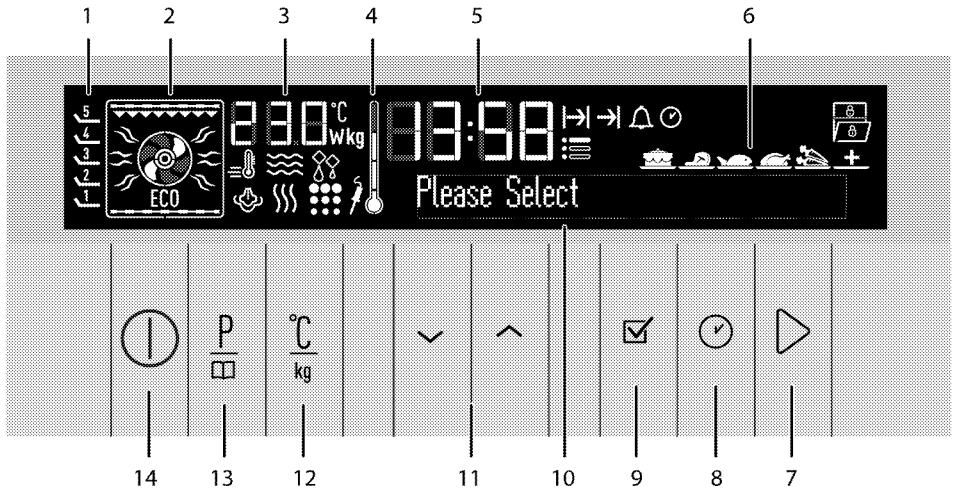

- 1 Hyllpositioner
- 2 Funktionsvisning
- 3 Visar temperatur/vikt
- 4 Symbol för ugnens innertemperatur
- 5 Indikatorfält för aktuell tid
- 6 Visning av enkelt matval
- 7 Tillagningsknapp start/stopp
- 8 Tid- och inställningsknapp
- 9 OK-knapp
- 10 Textdisplay
- 11 Uppåt-/nedåtknappar (menysteg)
- 12 Inställningsknapp för temperatur/vikt/snabbvärmning
- 13 Programvalsknapp
- 14 PÅ/AV-knapp

Skärmsymboler:

- Snabbvärmningssymbol (Booster)
- Symbol för tillagningstid
- Tillagningstiden slut
- Alarmsymbol
- Symbol för aktuell tid
- Inställningssymbol

- Avfrostningssymbol
 - Symbol för knapplås
 - Symbol för öppen lucka
 - Symbol för kötttermometer *
 - Pyro-symbol * / Symbol för enkel ångrengöring*
 - Ångsymbol *
- * Varierar beroende på modell.

Ugnen återgår till standby-visning efter att den slagits på och den aktuella tiden ställts in. Endast den aktuella starttiden visas på displayen.

Endast knapparna och fungerar när skärmen är i den här statusen. Du kan utföra alla åtgärder på inställningsmenyn. Se .

i Om du trycker på knappen snabbt på den här skärmen visas meddelandet "Håll intryckt i 1 sekund" i textfältet. Tryck på knappen längre än 1 sekund för att slå på ugnen.



Välj temperatur och användarläge

1. Tryck på knappen för att slå på ugnen.
2. Skärmen för grundläggande användning visas när ugnen slås på.

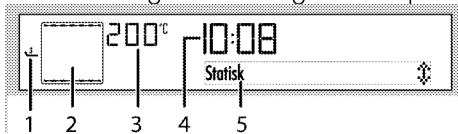

- 1 Hyllpositioner
- 2 Funktionsvisning
- 3 Visar temperatur/vikt
- 4 Indikatorfält för aktuell tid
- 5 Textdisplay

Den här skärmen visar rekommenderad temperatur under indikatorn för temperatur/vikt och de aktiva värmeaggregaten och rekommenderad plåtposition på funktionsskärmen.

3. Tryck på eller för att välja önskat användarläge (funktion).

När funktionen är vald kan du ställa in "Temperatur", "Tillagningstid", "Tillagningssluttid" och "Booster" (snabbvärmning).

4. Om du vill ändra temperaturen trycker du på en gång för att uppnå den temperatur som visas.



5. Tryck på tills önskad temperatur visas i fältet för temperatur/vikt. Tryck på för att ställa in temperaturen när önskat värde visas på displayen.
6. Om tillagningsfunktionen och temperaturvärdena är riktiga trycker du på knappen för att starta

tillagningen. Tillagningen startar och "Tillagning" visas på displayen.

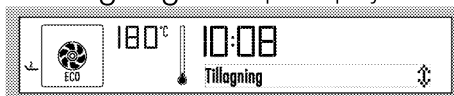

- Om ugnsluckan är öppen under tillagning visas varningsmeddelandet "Dörr öppen" på displayen.
- Om du trycker på knappen snabbt på den här skärmen visas meddelandet "Håll intryckt i 1 sekund" i textfältet. Tryck på knappen längre än 1 sekund för att slå på ugnen.

Slå av elugnen

Tryck på knappen för att slå av ugnen.

Det är viktigt att placera ugnsgallret korrekt på gallerfalsarna. Ugnsgallret måste föras in mellan gallerfalsarna enligt bilden.

Låt inte ugnsgallret stå mot ugnens bakre vägg. Dra ugnsgallret till den främre delen av gallret och placera det med hjälp av luckan, för att få bra grilleffekt.

(Varierar beroende på modell.)

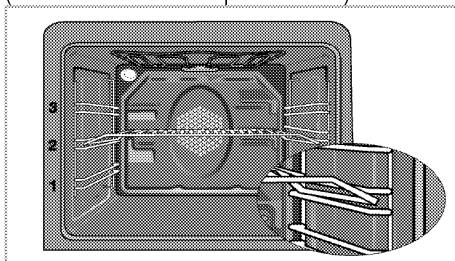

Funktionstabell

Funktionstabellen anger funktionerna som kan användas i ugnen samt deras max. och min. temperaturer. Rekommenderad temperatur visas när funktionen är vald.

- i** Funktionerna kan variera beroende på modell.
- i** Av säkerhetsskäl är den maximala tiden som kan ställas in för "Tillagningstid" begränsad till 6 timmar i alla positioner förutom för funktionerna "Värmehållning" och "Lågtemp. tillagning".
- i** Om du gör några ändringar kommer respektive symbol att blinka.
- i** Programmet avbryts vid ett strömavbrott. Du måste omprogrammera ugnen.
- i** Aktuell tid kan inte ställas in när ugnen kör en annan funktion eller om halvautomatiskt eller fullt automatiskt program ställs in på ugnen.
- i** Även om ugnen är avstängd tänds ugnslampan när ugnsluckan är öppen.

Fast

Maten upphettas simultant uppifrån och underifrån. Det passar exempelvis för kakor, småkakor eller grytor i bakformar. Tillaga maten i en långpanna.



Statisk+fläkt

Het luft, som värms av både undre och övre element, fördelas snabbt och jämnt i ugnen tack vare fläkten. Tillaga maten i en långpanna.



Fläktvärme

Varmluft, som värms av det bakre elementet, fördelas snabbt och jämnt i ugnen tack vare fläkten. Detta är lämpligt att använda när du vill värma flera rätter på flera falsnivåer. Förvärmning krävs i regel inte. Lämplig för tillagning med flera långpannor.



- i** När ugnsluckan är öppen körs inte fläktmotorn, det gör att varmluften behålls i ugnen.

Multitillagn (3-D)

Övervärme, undervärme och fläktassisterad värme används. Maten tillagas jämnt och snabbt. Tillaga maten i en långpanna.



Funktion	Temperaturintervall (°C)
Fast	40-280
Fast + fläkt	40-280
Fläktvärme	40 - 280
Multi (3D)	40 - 280
Fläktvärme + under	40 - 280
Full grill+Fläkt	40-280
Full grill	40-280
Låg grill	40-280
Eko-fläkt	160-220
Undervärme	40-220
Värmehållning	40-100
Lågtemp tillagn	50-150
Avfrostning	-
Ånga + Fläktvärme	150-280
Ångrengöring	-

* Funktionerna kan variera beroende på modell.

Användningslägen

Användningslägenas ordning som visas här kan skilja sig från de på din enhet.

Fläktvärme + under

Undervärme plus fläktassisterad värme (i bakre väggen) används. Lämpligt för att baka pizza.

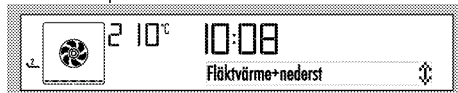

Låg grill

- Placera små och medelstora portioner på rätt fals under grillvärmaren för grillning.
- Vänd på maten efter halva grillningstiden.

Ekofläcktvärmare

Tillagningstiderna som gäller för den här funktionen anges i tabellen "Ekofläcktvärmare".



Full grill + fläkt

Het luft, som värms av fulla grillen, fördelas snabbt och jämnt i ugnen tack vare fläkten. Detta är lämpligt när stora mängder kött ska grillas.

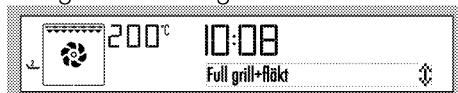

- Placera små och medelstora portioner på rätt fals under grillvärmaren för grillning.
- Vänd på maten efter halva grillningstiden.

Undervärme

Endast undervärme används. Det är lämpligt för pizza och andra rätter som ska stekas från undersidan.

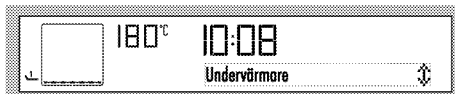

Full grill

Den stora grillen i ugnens innertak används. Detta är lämpligt när stora mängder kött ska grillas.

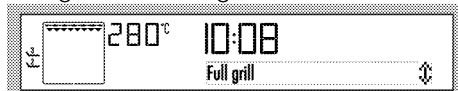

- Placera små och medelstora portioner på rätt fals under grillvärmaren för grillning.
- Vänd på maten efter halva grillningstiden.

Värmehållning

Används för varmhållning av mat i låg temperatur under en längre period, så den är redo att serveras.



Låg grill

Den lilla grillen i ugnens innertak används. Passar grillning och gratänger.



Lågtemperatillagning

Maten värms upp samtidigt ovanifrån och underifrån. Det är lämpligt för långsam tillagning av rostade/stekta köttstycken (kalvkött, lamm, fjäderfä etc.) i en öppen behållare vid låg temperatur. Den här funktionen säkerställer att köttet är saftigt och mjukt på insidan. Använd hygieniskt lämpliga köttyper. Förrosta/stek alla köttytor i en het panna på hällen/grillen. Du kan tillaga det förrostade/stekta köttet med funktionen "låg temperaturlagning" under lång tid. Tillaga maten endast med en långpanna.



Avfrostning

Passar för att långsamt tina upp mat i rumstemperatur samt att kyla ner varm mat. Tiningstiden är längre för en hel stek än för mat med ådror.



Ånga turbo

Förutom tillagningsfunktionerna som du har använder med Fläktuppvärmning mellan 150-280 har du även alternativet att lägga till ånga till rätterna efter att ugnen uppnår angiven temperatur. Men tillagningstiden ökar något.

Med det här alternativet kan du tillaga rätter som passar din egen smak.



Ånga turbo

1. Tryck på knappen (1).
2. Placera rätten i ugnen.
3. Tryck på eller (11) för att välja "Ånga + Fläktvärme" funktionen. Tryck sedan på tillagningsknappen start/stopp (9) för att starta tillagningen. Om det saknas vatten i systemet visas "Fyll med 350 ml vatten" visas på displayen. Fyll vatten i vattenbehållaren som följer med ugnen tills du hör en ljudsignal. Se Lägga till vatten. "Lucka öppen" visas när du fyllt på tillräckligt mycket vatten.

i Använd inte andra vätskor än dricksvatten i ångsystemet.

Stäng luckan så visas "Tillagning" .
"Tryck på för att spruta ånga" visas när den inställda temperaturen uppnås. Tryck på enkel valknapp för matmeny (10) för att få ånga i ugnen under 5 minuter. Du kan använda ånga 3 gånger när du vill under tillagningstiden.

i Återstående vatten i systemet måste hällas ut vid tillagningens slut. Se , dräneringsvatten.

Ångrengöring

Det här läget är till för att mjuka upp smuts i ugnen efter att tillagningen har slutförts. Se Ångrengöring, .



Enkel ångrengöring
(Denna funktion finns som tillval. Den kanske inte finns på din produkt.)

Denna funktion gör att smutsen (om det inte gått för lång tid) i ugnen blir mjuk och kan lätt rengöras. Se avsnittet "Rengöring - enkel ångrengöring" för enkel ångrengöring.

Enkel ångrengöring
(Denna funktion finns som tillval. Den kanske inte finns på din produkt.)



Så här använder du ugnens kontrollenhet

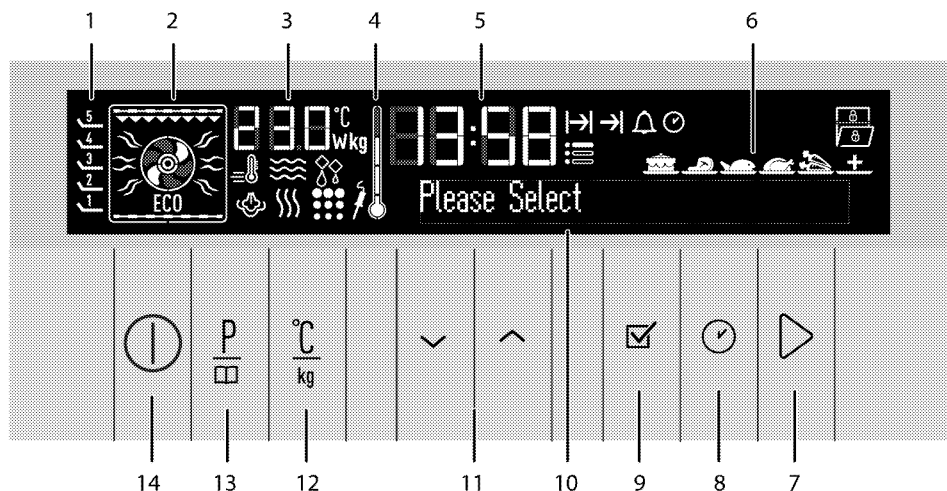



- 1 Hyllpositioner
- 2 Funktionsvisning
- 3 Visar temperatur/vikt
- 4 Symbol för ugnens innetemperatur
- 5 Indikatorfält för aktuell tid
- 6 Visning av enkelt matval
- 7 Tillagningsknapp start/stopp
- 8 Tid- och inställningsknapp
- 9 OK-knapp
- 10 Textdisplay
- 11 Uppåt-/nedåtknappar (menysteg)
- 12 Inställningsknapp för temperatur/vikt/snabbvärmning
- 13 Programvalsknapp
- 14 PÅ/AV-knapp

Aktivera halvautomatisk användning

I detta användarläge kan du ändra tidsperioden under vilken ugnen används (tillagningstid).

1. Tryck på knappen  för att slå på ugnen.

i Om du trycker på knappen  snabbt på den här skärmen visas meddelandet "Håll intryckt i 1 sekund" i textfältet. Tryck på knappen  längre än 1 sekund för att slå på ugnen.

2. Tryck på  eller  för att välja önskat användarläge (funktion).
3. Om du vill ändra temperaturen trycker du på  en gång för att uppnå den temperatur som visas.



- Tryck på tills önskad temperatur visas i fältet för temperatur/vikt. Tryck på för att ställa in temperaturen när önskat värde visas på displayen.
- För tillagningstid trycker du på knappen direkt för att gå till "Tillagningstid" på textdisplayen. Symbolen blinkar samtidigt.
- Tryck på knapparna för att ange önskad tillagningstid och bekräfta inställningen genom att trycka på knappen . När tillagningstiden har ställts in visas kontinuerligt.



- Placera rätten i ugnen och stäng luckan.
- Om tillagningsfunktionen, temperatur- och tidsvärdena är riktiga trycker du på knappen för att starta tillagningen. Tillagningen startar och "Tillagning" visas på displayen.

i Om du trycker på knappen snabbt på den här skärmen visas meddelandet "Håll intryckt i 1 sekund" i textfältet. Tryck på knappen längre än 1 sekund för att slå på ugnen.

» Ugnen värms upp till förinställd temperatur och behåller den här temperaturen till slutet av tillagningstiden. Ugnslampan tänds under tillagningsprocessen.

i Alla segment för symbolen för invändig ugnstemperatur (4) slås på när ugnen uppnår den inställda temperaturen.

- När tillagningen är klar visas "Smaklig måltid... Tryck för forts" visas på displayen och alarmsignalen hörs.
- Tryck på valfri knapp för att stoppa alarmsignalen. Ugnen fortsätter arbeta i det valda läget om du trycker på knappen . Alarmet stoppas.
- Ugnen slås av automatiskt och den aktuella tiden visas om du inte trycker på knappen .

Slå på helautomatisk användning

I det här användarläget kan du ändra tillagningstiden och tillagningsslutiden.

- Tryck på knappen för att slå på ugnen.
- Tryck på eller för att välja önskat användarläge (funktion).
- Om du vill ändra temperaturen trycker du på en gång för att uppnå den temperatur som visas.

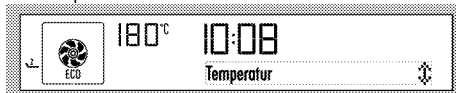

- Tryck på tills önskad temperatur visas i fältet för temperatur/vikt. Tryck på för att ställa in temperaturen när önskat värde visas på displayen.
- För tillagningstid trycker du på knappen direkt för att gå till "Tillagningstid" på textdisplayen. Symbolen blinkar samtidigt.
- Tryck på knapparna för att ange önskad tillagningstid och bekräfta inställningen genom att trycka på knappen . När tillagningstiden har ställts in visas kontinuerligt.



- För slutet av tillagningstiden trycker du på med korta mellanrum tills

"Tillagningssluttid" visas på textdisplayen. → blinkar samtidigt.



8. Tryck på knapparna $\sim\sim$ för att ange önskad tillagningssluttid och bekräfta inställningen genom att trycka på knappen \checkmark . När tillagningssluttiden har ställts in visas → kontinuerligt.

9. Placera rätten i ugnen och stäng luckan.

10. Om tillagningsfunktionen, temperatur-, tids och tillagningssluttidsvärdena är riktiga trycker du på knappen \triangleright för att starta tillagningen. "Väntar" visas på displayen.

» Ugnstimeren beräknar automatiskt uppstartstiden för tillagning genom att dra av tillagningstiden från tillagningssluttiden som du har angivit.

11. Valt användarläge aktiveras vid uppstartstiden för tillagning, "Tillagning" visas på displayen och ugnen värms upp till angiven temperatur. Temperaturen behålls tills tillagningstidens slut. Ugnslampan tänds under tillagningsprocessen.

i Alla segment för symbolen för invändig ugnstemperatur (4) slås på när ugnen uppnår den inställda temperaturen.

12. När tillagningen är klar visas "Smaklig måltid... Tryck \triangleright för forts" visas på displayen och alarmsignalen hörs.

13. Tryck på valfri knapp för att stoppa alarmsignalen. Ugnen fortsätter arbeta i det valda läget om du trycker på knappen \triangleright . Alarmet stoppas.

14. Ugnen slås av automatiskt och den aktuella tiden visas om du inte trycker på knappen \triangleright .

i Om du vill avbryta de halvautomatiska eller automatiska programmen efter att du har ställt in dem måste du återställa tillagningstiden. Du kan även stänga av ugnen genom att trycka på knappen ⓪ om du vill.

Ställa in snabbvärmaren (Booster)

Använd funktionen Booster (snabb förvärmning) för att ugnen ska nå önskad temperatur snabbare.

i Snabbvärmaren kan inte väljas för tillagningsfunktionerna Avfrostning, Långsam tillagning, värmeållning och lågtemptillagn. Snabbvärmningsinställningarna avbryts vid ett strömavbrott.

Välj önskad tillagningsfunktion, och sedan:

1. Tryck på knappen °C två gånger. "Booster passiv" visas på displayen.



2. Tryck på knappen \wedge en gång. Varningen "Booster aktiv" och symbolen \equiv visas på displayen. Tryck på \checkmark för att bekräfta inställningen.



3. Om tillagningsfunktionen och temperaturvärdena är riktiga trycker du på knappen \triangleright för att starta tillagningen. Tillagningen startar och "Tillagning" visas på displayen.

» \equiv -symbolen försvinner så snart ugnen uppnått önskad temperatur och ugnen

återupptar användning i den funktion det var innan snabbvärmningsfunktionen.



4. För att avbryta Booster-funktionen trycker du på knappen  med korta mellanrum tills "Booster aktiv" visas på displayen.

5. Tryck på knappen  en gång. Varningen "Booster passiv" och symbolen  visas på displayen. Tryck på  för att bekräfta inställningen.







Använda knapplås

Du kan förhindra att ugnen används genom att använda knapplåsfunktionen.



 Alarmklockan kan användas oavsett om ugnen är igång eller inte. Ugnen kan stängas av genom att trycka på på/av-knappen  trots att knapplåset är aktiverat när ugnen används.

Aktivera knapplås

1. Tryck på knappen  med korta mellanrum tills "Knapplås passivt" visas på displayen. Symbolen  blinkar på displayen.
2. Tryck på knappen  samtidigt för att slå på knapplåset. När knapplåset är aktiverat visas "Knapplås aktivt" på displayen. Sedan visas symbolen .
3. Tryck på  för att bekräfta inställningen.





» När knapplåset är aktiverat visas varningen "Knapplås aktivt" och symbolen  på displayen när du trycker

på någon knapp (förutom knapparna  .

 Ugnsknapparna kan inte användas när knapplåsfunktionen är aktiverad. Knapplåset avbryts vid ett strömavbrott.

Avaktivera knapplås

1. Tryck på knappen  två gånger för att avaktivera knapplåset. "Knapplås passivt" visas på displayen.
2. Tryck på  för att bekräfta inställningen.



» Knapplåset avaktiveras och symbolen  på displayen döljs.





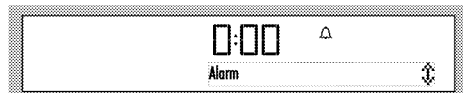

Använda klockan som alarm

Du kan använda klockan på produkten till annan varning och påminnelse än bara tillagningsprogram. Alarmklockan har ingen påverkan på ugnens funktioner. Den används endast som en varning. Den kan exempelvis vara användbar när du ska vända mat i ugnen vid en viss tidpunkt. Alarmklockan avger en signal när den inställda tiden nås.

 Den maximala alarmtiden kan vara 23 timmar och 59 minuter.





Ställa in alarmet:



1. Tryck på knappen  med korta mellanrum tills symbolen  visas på displayen.
2. Tryck på knapparna   för att ställa in önskad tid och bekräfta inställningen genom att trycka på knappen . Symbolen  förblir tänd efter inställning av alarmtiden.

3. Efter att alarmtiden är slut börjar  blinka och en alarmsignal hörs.
4. Tryck på valfri knapp för att stoppa alarmet.

Avbryta alarmet:

1. Tryck på knappen  med korta mellanrum tills symbolen  visas på displayen.
2. Tryck på knappen  tills "00:00" visas på displayen och bekräfta inställningen genom att trycka på knappen .

























» Alarmet avbryts och symbolen  döljs.

Tabell över tillagningstider

 Tiderna i den här tabellen är endast riktlinjer. Tidsgränserna kan variera på grund av matens temperatur, tjocklek, typ och dina egna inställningar för tillagningen.

Bakning och stekning

 Första falsen i ugnen är den **undre** falsen.

Rätt	Antal fack	Användningsläge	Falsposition	Temperatur i °C	Tillagningstid (i ungefärligt antal min.)
Kakor på plåt*	Ett fack		2	175	25 ... 30
Kakor i form*	Ett fack		1	180	40 ... 50
Kakor på bakplåtspapper*	Ett fack		2	175	25 ... 30
	2 fack		1 - 3	175	30 ... 40
Sockerkaka*	Ett fack		2	180	5 ... 10
	2 fack		1 - 3	175	20 ... 30
Kakor*	Ett fack		2	175	25 ... 30
	2 fack		1 - 3	175	35 ... 45
Degkaka*	Ett fack		2	180	30 ... 40
Fylliga kakor*	Ett fack		2	180	25 ... 35
	2 fack		1 - 3	175	35 ... 45
Surdeg*	Ett fack		2	180	35 ... 45
Lasagne*	Ett fack		2	180	30 ... 40
Pizza*	Ett fack		2	200	15 ... 20
	Ett fack		2	200	10 ... 15
Biffstek (hel)/stek	Ett fack		2	25 min. 250/max, sedan 180 ... 190	100 ... 120
Lammgryta	Ett fack		2	25 min. 250/max, sedan 190	70 ... 90
	Ett fack		2	25 min. 250/max, sedan 190	60 ... 80
Stekt kyckling	Ett fack		1	15 min. 250/max, sedan 180 ... 190	55 ... 65
	Ett fack		1	15 min. 250/max, sedan 180 ... 190	55 ... 65
Kalkon (Skivad)	Ett fack		1	25 min. 250/max, sedan 180 ... 190	150 ... 210
	Ett fack		1	25 min. 250/max, sedan 180 ... 190	140 ... 190
Fisk	Ett fack		2	200	20 ... 30
	Ett fack		2	200	20 ... 25

Vid tillagning med 2 plåtar samtidigt placerar du den djupa plåten på den övre falsen och den grunda på den nedre.

* Vi föreslår att du använder förvärmning för all mat.

Ekofläktvärmare

- i** Ändra inte tillagningstemperaturen efter påbörjad tillagning i Ekofläktvärmare.

- i** Öppna inte luckan under tillagning i läget för Ekofläktvärmare.

Rätt	Antal fack	Tillbehör att använda	Falsposition	Temperatur i °C	Tillagningstid (i ungefärligt antal min.)
Småkakor	Ett fack	Standardplåt*	1	185	35 ... 40
Kakor	Ett fack	Standardplåt*	1	185	30 ... 35
Degkaka	Ett fack	Standardplåt*	1	200	40 ... 45
Fylliga kakor	Ett fack	Standardplåt*	1	200	40 ... 45

* Dessa tillbehör levereras eventuellt inte med produkten.

Tips för bakning av bakverk i fornar

- Om bakverket är för torrt ska du öka temperaturen med 10 och minska tillagningstiden.
- Om kakan är kladdig ska du använda en mindre vätskemängd och sänka temperaturen med 10 °C.
- Om kakan blir för mörk ska du placera den längre ner i ugnen, sänka temperaturen och öka tillagningstiden.
- Om den är välgräddad på insidan med kladdig på utsidan ska använda en mindre vätskemängd, sänka temperaturen och öka tillagningstiden.

Tips vid tillagning av bakverk

- Om bakverket är för torrt ska du öka temperaturen med 10 och minska tillagningstiden. Pensla degen med en blandning av mjölk, olja, ägg och yoghurt.
- Om bakverket tar för lång tid att grädda ska du kontrollera tjockleken så att den inte överskrider plåtens djup.
- Om den övre sidan av bakverket blir mörkt men den undre delen är inte färdiggräddad ska du kontrollera att mängden sås för bakverket inte är för stor på undersidan av bakverket. Försök att fördela såsen jämnt mellan och på lagren av det, och överst, för att få en jämn gräddning.

- i** Tillaga bakverket enligt det läge och den temperatur som är angiven i tillagningstabellen. Om botten inte har tillräckligt med färg ska du placera den på en lägre fals nästa gång.

Tips vid tillagning av grönsaker

- Om grönsaksrätten blir för torr ska du tillaga den i en form med lock. Ett stängt kärl förhindrar att vätskan ångar bort.
- Om grönsaksrätten inte blir färdigkokt ska du förkoka grönsakerna eller förbereda dem som konserverad mat och placera dem i ugnen.

Färdiga måltidsfunktioner

- i** Ugnen måste vara kall nog för att du ska kunna använda färdigmatsmenyn på din produkt. Annars kommer tillagningen automatiskt avslutas av säkerhetsskäl.

Välja färdiga måltidsfunktioner

Menyn för färdiga måltider innehåller förinställda program, gjorda av professionella kockar och lagrade i minnet för kontrollenheten. I den här menyn ställs temperatur, falsposition, vikt och tillagningsfunktioner in automatiskt.

Du kan ändra vikt och tillagningstid i enlighet med rätt och smak.

Välja funktioner i Färdiga måltider:







1. Tryck på knappen  för att slå på ugnen.

Skärmen för grundläggande användning visas när ugnen slås på.



i Om du trycker på knappen  snabbt på den här skärmen visas meddelandet "Håll intryckt i 1 sekund" i textfältet. Tryck på knappen  längre än 1 sekund för att slå på/av ugnen.

2. Tryck på knappen  för att välja funktionsdisplayen för Färdiga måltider. I det här steget visas "Kakor, bröd, tårter" och symbolen  på displayen.



3. Tryck på knapparna   för att välja funktionshuvudmenyn för Färdiga måltider (Kakor, bröd, tårter , Kött , Fisk , Kyckling , Lätta måltider , Special ).



4. Tryck på knappen  för att bekräfta valet av meny för huvudrätt.

5. Tryck på knapparna   för att välja önskad rätt (Småkakor, Kaka, Liten kaka etc).





6. Placera din rätt i ugnen.

7. Tryck på -knappen för att starta tillagningen. "Tillagning" visas på displayen.

i Om du trycker på knappen  snabbt på den här skärmen visas meddelandet "Håll intryckt i 1 sekund" i textfältet. Tryck på knappen  längre än 1 sekund för att slå på ugnen.

8. När tillagningen är klar visas "Smaklig måltid..." på displayen och en alarmsignal hörs.

i Tryck på valfri knapp för att stoppa alarmsignalen.

i "Bakåt" visas på displayen under navigering i menyn med rätter och används för att gå tillbaka till den  övre menyn. Tryck på knappen  för att välja den initiala funktionsdisplayen.

Innan du börjar tillagning i menyn för färdiga måltider kan du ställa in vikten, beroende på vilken måltidstyp du har valt. Gör så här:

1. Tryck på knappen  efter att du har valt önskad måltid. "Vikt" visas och symbolen **kg** blinkar på displayen.



2. Tryck på knapparna   för att ange önskad vikt och bekräfta genom att trycka på knappen .

i Ugnen ändrar temperatur och tillagningstid automatiskt utifrån viktändring.

i Du kan bara ändra vikten för måltider för vilka en vikt anges.

3. Tryck på -knappen för att starta tillagningen.

Menyn Färdiga måltider:



Kan variera beroende på modell



Kakor, bröd, tårter	Kött	Fisk	Fjäderfä	Specialrätter	Special
Kakor	Köttfläskfärslimpa (lamm)	Fiskfilé	Kycklingbague	Gryta	Jäsdegar
Kakor på bakplåtspapper	Köttbullar	Ugnsbakad ansjovis	Kycklingfilé	Pajer	Hemmagjord yoghurt
Cheese cake	Rostbiff	Kolja (Merlans)		Makaroner i ostsås	Torkade äpplen
Brownies		Laxfilé		Lasagne	Rostade kastanjer
Sockerkaka				Moussaka	
Äppelkaka					
Äppelpaj					
Kanelbullar					







Välja de enkla matfunktionerna för ånga:

1. Tryck på knappen  för att slå på ugnen.



Skärmen för grundläggande användning visas när ugnen slås på.

 Om du trycker på knappen  snabbt på den här skärmen visas meddelandet "Håll intryckt i 1 sekund" i textfältet. Tryck på knappen  längre än 1 sekund för att slå på/av ugnen.

2. Tryck på knappen  med korta mellanrum tills symbolen  visas på displayen. I det här steget visas "Kakor, bröd, tårter" på displayen.



3. Tryck på knapparna   för att välja funktionshuvudmenyn för Färdiga måltider (Kakor, bröd, tårter , Kött , Fisk , Kyckling , Lätta måltider , Special ).



4. Tryck på knappen  för att bekräfta valet av menyn för huvudrätt.

5. Tryck på knapparna   för att välja önskad rätt (Småkakor, Kaka, Liten kaka etc).

6. Placera din rätt i ugnen.

7. Tryck på -knappen för att starta tillagningen. "Tillagning" visas på displayen.

 Om du trycker på knappen  snabbt på den här skärmen visas meddelandet "Håll intryckt i 1 sekund" i textfältet. Tryck på knappen  längre än 1 sekund för att slå på ugnen.

 Om knappen  inte trycks ned inom 20 sekunder slås ugnen av automatiskt.

8. "Fyll 350 ml vatten" visas på displayen.

 **Hälsorisk!**
Använd inte andra vätskor än dricksvatten i ångsystemet.

9. Öppna luckan och tillsätt vatten genom vatteninloppet. Symbolen  visas på displayen tillsammans med ljudvarningen vid påfyllning av vatten.

10. Ugnen startar tillagningen och Tillagning visas på displayen så snart luckan har stängts.

11. När tillagningen är klar visas "Smaklig måltid..." på displayen och en alarmsignal hörs.

» Tryck på valfri knapp för att stoppa alarmsignalen.

12. Öppna ugnsluckan och ta ut maten så snart tillagningen är klar.

Stäng ugnsluckan för att starta

funktionen **Automatisk vattenförångning**.

» I detta steg visas "Släppa ut vatten" samt tidsåtgång på displayen.

» Det är viktigt att återstående vatten inte används eftersom kvaliteten på det är dålig. Vattenutsläppen mjukar upp smuts i ugnen och gör att det enklare kan tas bort efter tillagning.

» Torka insidan av ugnen med en trasa efter att vattnet har avlägsnats.

Använda vattenbehållaren:

Vattenbehållaren består av 2 delar. Den övre delen tar bort kalket i vattnet.

Montera den nedre och den övre delen av behållaren enligt bilden.

Skaka försiktigt så att vattnet i den övre kannan passerar till den undre kannan.

Fyll inte mer än 150 kubikcentimeter, annars blir inte vattnet renat.

Avlägsna den övre delen och håll vattnet i ugnen med den nedre delen.

i Avlägsna kalket i vattenkannan genom att genomföra följande procedur efter varje användning. Lös upp 2 teskedar salt i ett glas och häll i vattenkannan. Tvätta sedan den lägre behållaren.

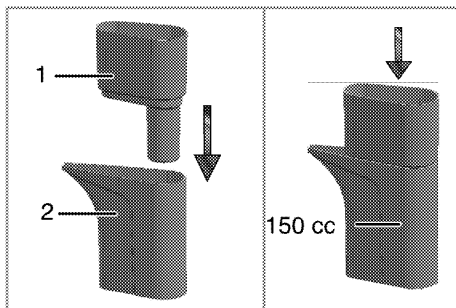

1 Övre del

2 Under del

Fylla på vatten:

1. Dra i behållaren, såsom bilden visar (1).

2. Håll vatten i behållaren tills du hör en ljudsignal. Kontrollera vattenmängden på vattennivåindikatorn (2).

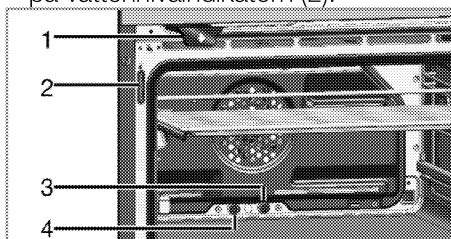

1 Behållare

2 Vattenindikator

3 Utgång för ånga

4 Dräneringsrör för överskottsvatten

i Systemet väntar i minst 10 minuter på att du ska hälla i vatten. Om du inte häller i vatten på 10 minuter stängs ugnen av.

i För att rengöra behållaren avlägsnar du den från ugnen och tvättar den i enbart vatten.

i Vattennivån i tanken ska kontrolleras via vattenindikatorn när du häller i vatten. Om vattennivån överskrider den fulla tanknivån kommer överskottsvatten att rinna ut i ugnen. Överskottsvatten som rinner ut i ugnen kan påverka tillagningen i program med ånga och orsaka kondens på luckan. För att undvika detta ska du avlägsna överskottsvatten som har runnit ut i ugnen innan du påbörjar någon tillagning.

i Om ugnen har stängts av innan tillagningen är klar och ingen tillagningsfunktion har valts inom 2 minuter visas meddelandet "Ta rätten. Vatten förångas." på textdisplayen kort efter att ugnen slagits på med -knappen. Vattenavrinning startar automatiskt efter cirka 1 minut.



Håll luckan stängd under vattenförångning.

Enkel matmeny med ånga:



Kan variera beroende på modell

Kakor, bröd, tårter	Fjäderfä	Lätta mål	Fisk	Kött
Pizza, tunn botten	Kyckling < 1600 g	Frysta grönsaker, rivna	Forellgryta	Lammstek
Pizza, tjock botten	Kyckling > 1600 g	Frysta grönsaker, rivna		Lammfiol
Degkaka	Kalkonlår	Klyftpotatis		Grytstek
Vol au vent	Hel anka			Tandoori
Fruktkaka				
Hastbullar				
Fylliga kakor				
Bagel				
Limpa (jäst)				
Pain riche				
Baguette				
Frallor, frysta				



Inställningsmeny

Inställning av ljusstyrka

Ljusstyrkan kan endast ställas in när ugnen är avstängd.

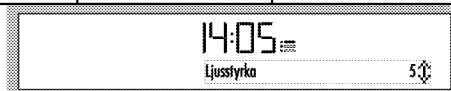
- Tryck på knappen  med korta mellanrum tills "Ljusstyrka" visas på displayen. Symbolen  blinkar på displayen.



- Det finns 5 ljusstyrkenivåer, nämligen 1, 2, 3, 4 och 5. Tryck / -knapparna för att välja önskad nivå.
- Tryck på  för att bekräfta inställningen.

i Nivån av ljusstyrka minskar, för att spara ström, när ugnen är avstängd. Den återställs till inställd nivå igen när ugnen slås på.

» Den återgår till standby-display. Endast aktuell tid visas på displayen.

Röstnivåinställning

Röstnivån kan endast ställas in när ugnen är avstängd.

1. Tryck på knappen  med korta mellanrum tills "Röstnivå" visas på displayen. Symbolen  blinkar på displayen.

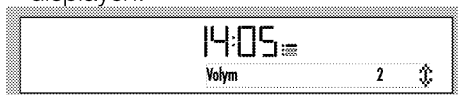

2. Det finns 2 ljusstyrkenivåer, nämligen 1 och 2. Tryck på knapparna  för att välja önskad nivå.

3. Tryck på  för att bekräfta inställningen.

» Den återgår till standby-display. Endast aktuell tid visas på displayen.

Språkinställning

Språk kan endast ställas in när ugnen är avstängd.

1. Tryck på knappen  med korta mellanrum tills "Språk" visas på displayen. Symbolen  blinkar på displayen.





2. Tryck på knappen  för att välja önskat språk.

3. Tryck på  för att bekräfta inställningen.

» Den återgår till standby-display. Endast aktuell tid visas på displayen.



Aktuell tidsinställning

Aktuell tid kan endast ställas in när ugnen är avstängd. Om du vill ändra tiden som ställdes in under den första inställningen:

1. Tryck på knappen  med korta mellanrum tills symbolen "Dagtid" visas på displayen. Timfält och symbolen  blinkar på displayen. Tryck på knapparna  för att ställa in timmen.



2. Tryck på  för att bekräfta timmen.

3. Minutfält och symbolen  blinkar på displayen. Tryck på knapparna  för att ställa in minuten. Tryck på  för att bekräfta minuten.

» Den återgår till standby-display. Endast aktuell tid visas på displayen.

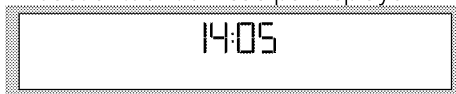

Så här förbereder du grillen

 Stäng ugnsluckan under grillning. Heta ytor kan orsaka brännskador!

Slå på grillen

1. Tryck på knappen  för att slå på ugnen.

2. Tryck på  för att välja önskad grillfunktion.

När funktionen är vald kan du ställa in "Temperatur", "Tillagningstid", "Tillagningsluttid" och "Booster" (snabbvärmning).

3. Om du vill ändra temperaturen trycker du på  en gång för att uppnå visad temperatur.

4. Tryck på  tills önskad temperatur visas i indikeringsfältet för temperatur/vikt. Tryck på  för att ställa in temperaturen när önskat värde visas på displayen.

5. Om värdena för tillagningsfunktion, temperatur och tid är rätt trycker du på -knappen för att starta

tillagningen. Tillagningen startar och "Tillagning" visas på displayen.

Stänga av grillen

1. Tryck på knappen  för att slå av ugnen.



Mat som passar för grillning kan börja brinna. Använd bara mat för grillning som är lämplig för grillvärme.

Placera inte maten för långt bak på grillen. Det här är det hetaste stället och maten kan fatta eld.

Tabell för tillagningstider för grillning

Grillning med elgrill

Mat	Falsposition	Rekommenderad temperatur (°C)**	Grilltid (ca.)
Fisk	2...3	250	20...25 min. #
Skivad kyckling	2...3	250	25...35 min.
Lammkotletter	2...3	250	20...25 min.
Rostbiff	2...3	250	25...30 min. #
Kalvkotletter	2...3	250	25...30 min. #
Rostat bröd	3	250	1...2 min.

beroende på tjocklek
**Om grillens temperatur inte kan justeras, fungerar grillen vid den rekommenderade temperaturen.

6 Underhåll och rengöring

Allmän rengöringsinformation

⚠ Allmänna varningar

- Vänta tills produkten svalnat innan du rengör produkten. Heta ytor kan orsaka brännskador!
- Applicera inte rengöringsmedlet direkt på heta ytor. Detta kan orsaka permanenta fläckar.
- Enheten ska rengöras och torkas grundligt efter varje användning. Således rengörs matrester lätt och dessa rester förhindras från att brännas när produkten används igen senare. Således förlängs produktens användningstid och återkommande problem kan undvikas.
- Använd inte ångrengöring produkter för rengöring.
- Vissa rengöringsmedel eller tvättmedel kan skada ytan. Använd inte slipmedel, rengöringspulver, rengöringskrämer, kalkbortagningsmedel eller vassa föremål under rengöring.
- Inga speciella rengöringsmedel behövs för rengöring efter varje användning. Rengör produkten med diskmedel, varmt vatten och en mjuk trasa eller svamp och torka den med en torr mikrofibertrasa.
- Var noga med att helt torka av eventuell kvarvarande vätska efter rengöring och rengör omedelbart all mat som stänker runt under tillagningen.
- Tvätta inte nån av apparatens delar i diskmaskin.

Inox och rostfria ytor

- Använd inte syra eller klorhaltiga rengöringsmedel för att rengöra rostfria ytor eller inoxytor och handtag.

- Rostfria och inoxytoras färg kan ändras med tiden. Det är normalt. Rengör efter varje användning med för rostfria eller inoxytor lämplig rengöringsmedel.
- Rengör med en mjuk tvålduk och för inoxytor lämplig flytande (icke-repor) rengöringsmedel, var noga med att torka i en riktning.
- Ta bort kalk-, olje-, stärkelse- och protein fläckar på inox-rostfria och glasytorna omedelbart utan att vänta. Fläckar kan rosta under långa tidsperioder.

Emaljerade ytor

- Rengör emaljytorna efter användning med diskmedel, varmt vatten och en mjuk trasa eller svamp och torka dem med en torr trasa.
- Om din produkt har en enkel ångrengöring funktion kan du enkelt göra ångrengöring för lätt icke-permanent smuts. (Se avsnittet "Easy steam cleaning")
- Du kan använda Quick&Shine rengöringsmedel för ugnens insida och grill och icke-repande skurtråd, som används på emaljerade ytor och är rekommenderad av auktoriserad service, till envisa fläckar. Använd inte en extern ugnrengöringsmedel.
- Ugnen måste svalna för rengöring i kokytsområdet. Rengöring på heta ytor kommer att skapa både brandrisk och skador med emaljyta.

Katalytiska ytor

- Sidoväggarna i matlagningsområdet kan endast täckas med emalj eller katalytiska väggar. Det varierar beroende på modell.
- De katalytiska väggarna har en ljus matt och porös yta. Ugnens katalytiska väggar bör inte rengöras.

- Katalytiska ytor absorberar olja tack vare sin porösa struktur och börjar lysa när ytan är mättad med olja, i detta fall rekommenderas att byta ut delarna.

Glasytor

- Vid rengöring av glasytor ska du inte använda hårda metallskrapor och slipande rengöringsmaterial. De kan skada glasytan.
- Rengör produkten med diskmedel, varmt vatten och en för glasytor lämplig mikrofibertrasa och torka den med en torr mikrofibertrasa.
- Om det finns kvarvarande rengöringsmedel efter rengöring, torka av det med kallt vatten och torka det med en ren och torr mikrofibertrasa. Rester av rester av resthalter av resthalter av rester av rester kan skada glasytan nästa gång.
- De uttorkade återstoden på glasytan får under inga omständigheter skalas av med tandade knivar, stålull eller liknande verktyg.
- Du kan ta bort kalciumfläckar (gula fläckar) på glasytan med kommersiellt tillgängliga avkalkningsmedel, med ett avkalkningsmedel som ättika eller citronsaft.
- Om ytan är kraftigt nedsmutsad, applicera rengöringsmedel på fläcken med en svamp och vänta länge på att den ska fungera korrekt. Rengör sedan glasytan med en våt trasa.
- Missfärgningar och fläckar på glasytan är normala och inte defekter.

Plastdelar och målade ytor

- Rengör plastdelar och målade ytor med diskmedel, varmt vatten och en mjuk trasa eller svamp och torka dem med en torr trasa.
- Använd inte hårdmetallskrapor och slipande rengöringsmedel. Det kan skada ytorna.

- Kontrollera, att produktens komponenters skarvar inte lämnas våta och med rengöringsmedelsrester. Annars kan rost uppstå i dessa skarvar rosta.

Rengöring av tillbehören

Om inte annat anges i bruksanvisningen ska du inte tvätta produkttillbehören i diskmaskinen.

Rengöring av tillbringaren

Tillbringaren stannar vid en viss punkt när du drar den mot dig själv.

När du fortsätter att dra, kommer den till den andra stopppunkten och stannar igen.

Om du fortsätter att dra efter denna punkt kommer den att komma ur sin plats.

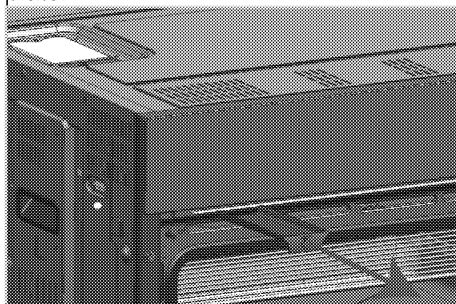

Du kan rengöra tillbringaren under kranvatten efter att du har tagit bort den.

- Använd inte kemiska material vid rengöring av tillbringaren. Använd endast vatten.

Rengöring av kontrollpanelen

- Vid rengöring av kontrollpanelerna med kontrollratt, ska du torka av panelen och rattarna med en fuktig mjuk trasa och torka sedan med en torr trasa. Ta inte bort rattarna och packningarna under för att rengöra panelen. Kontrollpanelen och rattarna kan bli skadade.

- När inox-panelerna med kontrollratt rengörs, använd inte inox-rengöringsmedel runt rattarna. Märkningarna runt rattarna kan försvinna.
- Rengör berörings kontrollpanelerna med en fuktig mjuk trasa och torka med en torr trasa. Om produkten har en nyckellås funktion ställer du in nyckellåset innan du rengör kontrollpanelen. Annars kan felaktig identifiering uppstå på tangenterna.

Rengöring av ugnens insida (kokyta)

Följ rengöringsstegen som beskrivs i avsnittet "Allmän rengöringsinformation" enligt de olika yttyperna i ugnen.

Rengöring av ugnens sidoväggar

Sidoväggarna i matlagingsområdet kan endast täckas med emalj eller katalytiska väggar. Det varierar beroende på modell. Om det finns en katalytisk vägg, se avsnittet "Katalytiska väggar" för information.

Om din produkt är en modell med trådhylla, ta bort trådhyllorna innan du rengör sidoväggarna. Slutför sedan rengöringen enligt beskrivningen i avsnittet "Allmän rengöringsinformation" enligt typen av sidovägg.

Så här tar du bort sidotrådshyllorna: (Varierar beroende på modell.) (Denna funktion finns som tillval. Den kanske inte finns på din produkt.)

1. Ta bort den främre delen av sidogallret genom att dra den i motsatt riktning mot sidoväggen.
2. Ta bort sidogallret genom att dra det mot dig.

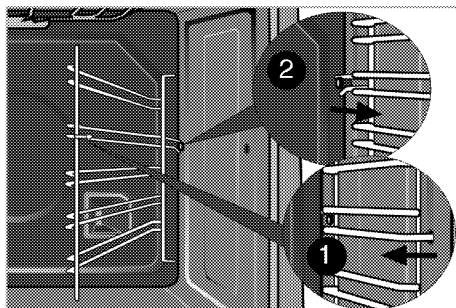

Enkel ångrengöring

(Denna funktion finns som tillval. Den kanske inte finns på din produkt.)

Alternativet säkerställer enkel rengöring på grund av att smuts (som inte har varit inbränd för länge) mjuknar med ånga som bildas i ugnen och att vattnet droppar genom kondens på ugnens invändiga ytor.

1. Avlägsna alla tillbehör från ugnen.
2. Häll 500 ml vatten på ugnsplåten och placera plåten på ugnens andra rack.

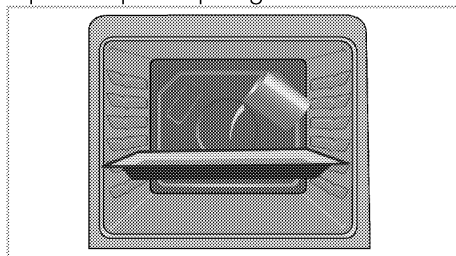

3. Välj funktionen enkel ångrengöring. Rengöringstid visas på skärmen och kan inte ändras. Du kan ställa in sluttiden för denna rengöringsfunktion.
4. Öppna luckan och torka av ugnens invändiga ytor med en fuktig svamp eller trasa.
5. Använd varmvatten med diskmedel, en mjuk trasa eller svamp när du rengör produkten, och torka den sedan med en torr trasa.

- i** Under det lätta ångrengöringsläget kommer vattnet som placerats på brickan för att mjuka upp lätt formade rester/smuts i ugnsutrymmet att avdunsta och kondensera i ugnsutrymmet och på ugnsluckans innerglas och därför kan vatten droppa när ugnsluckan öppnas. Torka bort kondensen så snabbt som ugnsluckan öppnas.

Ångrengöring

Den här metoden säkerställer enkel rengöring, eftersom smuts (som inte har suttit i för länge) mjukas upp med vattenkondens inuti ugnen efter att du har gett ånga under en viss tid.

1. Tryck på på/av-knappen (1) för att slå på ugnen.
2. Se till att du har tagit ut all mat.
3. Tryck på eller (11) för att välja läget "Ångrengöring".
4. Tryck på tillagningsknappen start/stopp (9) för att starta rengöringen.

Om det inte finns något vatten i systemet visas "Fyll 150 ml vatten" på displayen.

5. Fyll på med 150 ml vatten med vattenbehållaren som medföljer ugnen

- i** Hälsorisk!
Använd inte andra vätskor än dricksvatten i ångsystemet.
6. Om temperaturen i ugnen är under 100°C när luckan är stängd startar rengöringen utan fördröjning. Om den invändiga temperaturen inte är under 100°C med vatten påfyllt och luckan stängd så visas meddelandet "Kylar ner" på skärmen.

När den invändiga temperaturen faller under 100°C, startar rengöringen automatiskt.

7. När rengöringen startar visas meddelandet "Rengöring".
» Ånga levereras till ugnen tills vattnet i systemet tar slut.

- i** Ångrengöringen tar omkring 35 minuter med helt fylld behållare. Den här tiden förkortas för mindre vatten.

8. När vattnet tar slut visas meddelandet "Torka ytorna".
9. Öppna luckan och torka de invändiga ytorna på ugnen med en fuktig svamp eller trasa.

När rengöringen är slut (vattnet tar slut) ska återstående vatten tömmas. Se funktionerna i tillagningsguiden, ,
Dränera vatten.

Rengör innertaket i ugnen

(Denna funktion finns som tillval. Den kanske inte finns på din produkt.)

Grillelementet kan vikas ut för rengöring av innertaket i ugnen.

1. Lossa låsskruvarna på grillelementet med en skruvmejsel eller ett mynt.

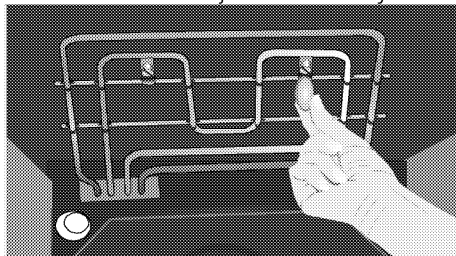

- i** Grillelementet viks nedåt. Den sitter fortfarande fast på innertaket i ugnen.
2. Rengör innertaket på ugnen med en fuktig trasa.

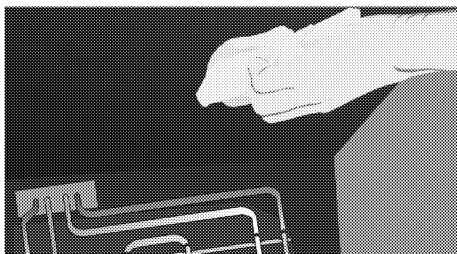

3. Vik grillelementet uppåt igen och dra åt låsskruvarna med en skruvmejsel eller ett mynt.

Rengöring av ugnsdörren

i Använd inte hårda slipande rengöringsmedel, metallskrapor, trådull eller material med blekmedel för att rengöra ugnsluckan och glas.

i Ugnsluckans innerglas är täckt med ett lättrengörande material. Använd inte slipande rengöringsmedel, hårdmetallskrapor, trådull eller blekmedel såsom blekmedel.

Du kan ta bort din ugnsdörr och dörrglas för att rengöra dem. Hur man tar bort dörrar och fönster förklaras i avsnitten "Ta bort ugnsluckan" och "Ta bort de inre glasen på dörren". Efter att ha tagit bort dörrens innerglas, rengör dem med diskmedel, varmt vatten och en mjuk trasa eller svamp och torka dem med en torr trasa. Torka glaset med vinäger och skölj den sedan, för att avlägsna kalkavlagringar från glaset.

Ta bort ugnsluckan

1. Öppna den främre luckan (1).
2. Öppna klämmorna i gångjärnshuset (2) på höger och vänster sida om den främre luckan genom att trycka dem nedåt så som visas på bilden.

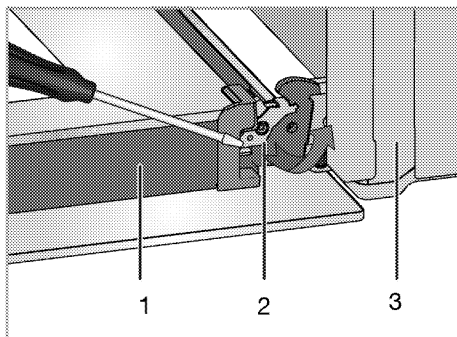

- 1 Lucka
- 2 Gångjärnslås (stängt läge)
- 3 Ugn
- 4 Gångjärnslås (öppet läge)

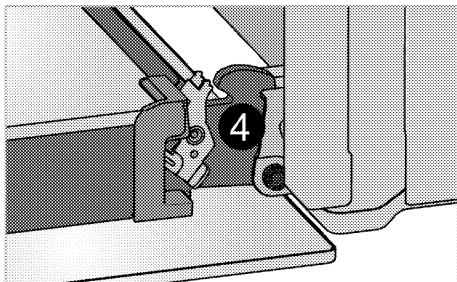

3. För den främre luckan halvvägs ned.

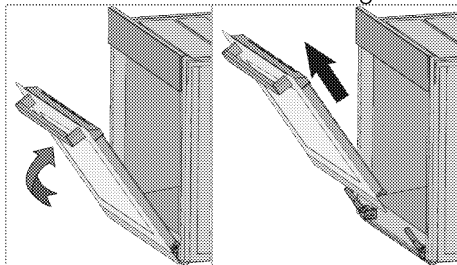

4. Avlägsna den främre luckan genom att dra den uppåt för att släppa den från höger och vänster gångjärn.

i Stegen som utförs i borttagningsprocessen ska utföras i motsatt ordning när luckan monteras. Glöm inte att stänga klämmorna vid gångjärnshuset när du monterar luckan igen.

Ta bort luckans innerglas

(Denna funktion finns som tillval. Den kanske inte finns på din produkt.)

Luckans invändiga glasruta kan avlägsnas för rengöring.

1. Öppna ugnsluckan.

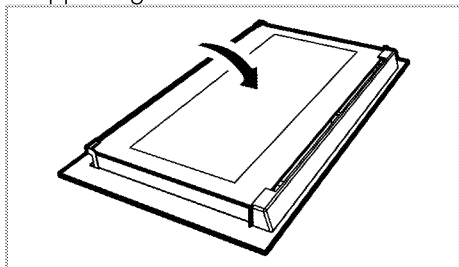

2. Dra mot dig och ta bort plastdelen som är installerad på den övre delen av den främre luckan.

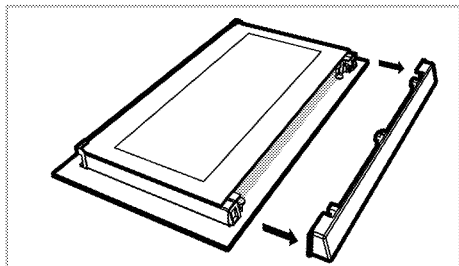

3. Såsom bilden visar ska du lyfta den innersta glaspanelen något i riktning A och dra den ut i riktning B.

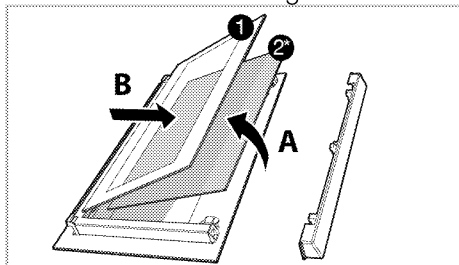

1 Innersta glaspanelen

2* Inre glaspanelen (Den kanske inte finns på din produkt.)

4. Om din produkt är utrustad med en inre glaspanel(2) ; Upprepa samma arbetsgång för att ta bort den inre glaspanelen (2).

5. Det första steget i att återmontera luckan är att montera den inre glaspanelen (2). Placera det fasade hörnet på glaspanelen så att det vilar mot det fasade hörnet på plastplatsen. (Om din produkt är utrustad med en inre glaspanel). Den inre glaspanelen (2) måste monteras på den plastplats som är nära den innersta glaspanelen (1).

6. När du monterar den innersta glaspanelen (1) ska du se till att den panelsida med text på är vänd mot den inre glaspanelen. Det är viktigt att sätta de nedre hörnen på den innersta glaspanelen (1) i den nedre plastplatsen.

7. Tryck plastdelarna mot ramen tills du hör ett "klick".

Rengöring av ugnslampa

I händelse av att glasdörren till ugnslampa i kokområdet blir smutsig; rengör med diskmedel, varmt vatten och en mjuk trasa eller svamp och torka med en torr trasa. Vid fel på ugnslampa kan du byta ut ugnslampa genom att följa de sektioner som följer.

Byte av ugnslampa

⚠ Allmänna varningar

- För att undvika risk för elektriska stötar innan du byter ut ugnslampa, koppla bort den elektriska kontakten och vänta tills ugnen svalnar. Heta ytor kan orsaka brännskador!
- I denna ugn används en glödlampa med en effekt på mindre än 40 W, en höjd på mindre än 60 mm, en diameter på mindre än 30 mm eller en halogenlampa med uttagstyp G9, en effekt på mindre än 60 W. Lamporna är lämpliga för användning vid temperaturer över 300 ° C. Ugnslampor kan erhållas från auktoriserade serviceagenter eller tekniker med licens.

- Lampans placering kan skilja sig från det som visas i figuren.
- Lampan som används i denna produkt är inte lämplig för användning i belysning av rum hemma. Syftet med denna lampa är att hjälpa användaren att se livsmedelsprodukterna.
- De lampor som används i denna produkt måste tåla extrema fysiska förhållanden såsom temperaturer över 50 ° C.

Om ugnen har en rund lampa

1. Koppla bort produkten från elen.
2. Ta bort glaslocket genom att vrida det moturs.

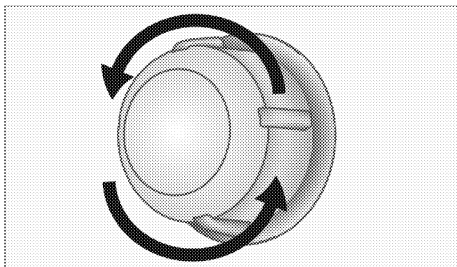

3. Om ugnslampan är typ (A) som visas i figuren nedan vrider du ugnslampan enligt figuren och ersätter den med en ny. Om typ (B) är en modell drar du ut den som visas i figuren och ersätter den med en ny.

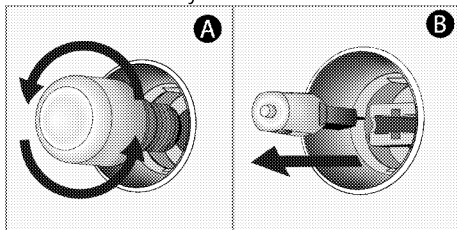

4. Sätt tillbaka glaslocket.

Om ugnen har en fyrkantig lampa

1. Koppla bort produkten från elen.
2. Ta bort trådhyllorna enligt beskrivningen.

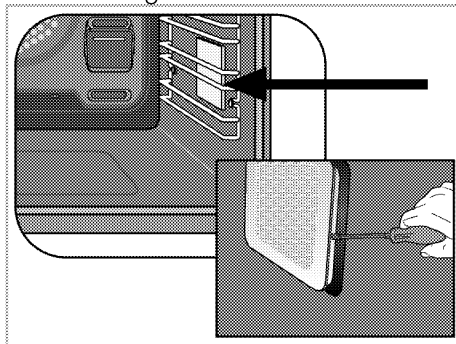

3. Lyft lampans skyddande glasskydd med en skruvmejsel.
4. Om ugnslampan är typ (A) som visas i figuren nedan vrider du ugnslampan enligt figuren och ersätter den med en ny. Om typ (B) är en modell drar du ut den som visas i figuren och ersätter den med en ny.

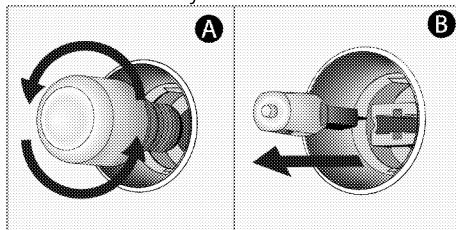

5. Sätt tillbaka glaslocket och trådhyllorna.

7 Felsökning

Det kommer ånga från ugnen när den används.

- Det är normalt att ånga sipprar ut under användning. >>> *Detta beror inte på något fel.*

Det kommer metalliska oljud under uppvärmning och nedkyllning.

- När metalldelarna värms upp kan de öka i storlek och orsaka ljud. >>> *Detta beror inte på något fel.*

Produkten fungerar inte.

- Huvudsäkringens är defekt eller har gått. >>> *Kontrollera säkringarna i säkringsboxen. Byt eller återställ dem vid behov.*
- Produkten är inte kopplad till det (jordade) uttaget. >>> *Kontrollera strömanslutningen.*
- Knappar/rattar/tangenter på kontrollpanelen. >>> *Knapplåset kan vara aktiverat. Avaktivera det. (Se.)*

Ljuset i ugnen fungerar inte.

- Ugnslampan är defekt. >>> *Byt ut ugnslampan.*
- Strömmen är bruten. >>> *Kontrollera om det finns ström. Kontrollera säkringarna i säkringsboxen. Byt eller återställ dem vid behov.*

Ugnen värms inte upp.

- Är kanske inte inställd på en viss tillagningsfunktion och/eller temperatur. >>> *Ställ in ugnen på en viss tillagningsfunktion och/eller temperatur.*
- Strömmen är bruten. >>> *Kontrollera om det finns ström. Kontrollera säkringarna i säkringsboxen. Byt eller återställ dem vid behov.*



Kontakta ett auktoriserat serviceombud eller den återförsäljare som sålde produkten till dig, om du inte kan lösa problemet med hjälp av instruktionerna i det här avsnittet. Försök aldrig att reparera en defekt produkt på egen hand.

