

Refrigerator Kjøleskap Køleskab Jäakaappi Kylskåp

User Manual
Brugervejledning
Bruksanvisnin

Bruksanvisning
Käyttöopas

GKN 16822
GKN 16822 X
GKN 16824
GKN 16824 X



AUS GUTEM GRUND

GRUNDIG

Please read this manual first!

Dear Customer,

We hope that your product, which has been produced in modern plants and checked under the most meticulous quality control procedures, will provide you an effective service.

For this, we recommend you to carefully read the entire manual of your product before using it and keep it at hand for future references.





The user manual will help you use the product in a fast and safe way.

- Will help you use your appliance in a fast and safe way.
- Read the manual before installing and operating your product.
- Follow the instructions, especially those for safety.
- Keep the manual in an easily accessible place as you may need it later.
- Besides, read also the other documents provided with your product.

Please note that this manual may be valid for other models as well.

Symbols and their descriptions

This instruction manual contains the following symbols:

	Important information or useful usage tips.
	Warning against dangerous conditions for life and property.
	Warning against electric voltage.
	Packaging materials of the product are manufactured from recyclable materials in accordance with our National Environment Regulations.



This product was manufactured using the latest technology in environmentally friendly conditions.

1 Important instructions for safety and environment	4	4 Preparation	12
1.1 General safety	4	4.1 Things to be done for energy saving	12
1.1.1 HC warning	6	4.2 Initial use	13
1.1.2 For products with a water dispenser	7	5 Operating the product	14
1.2 Intended use	7	5.1 Indicator panel	14
1.3 Children's safety	7	5.2 Dual cooling system	16
1.4 Compliance with WEEE Directive and Disposing of the Waste Product:	8	5.3 Freezing fresh food	16
1.5 Compliance with RoHS Directive:	8	5.4 Recommendations for preserving the frozen food	18
1.6 Package information	8	5.5 Placing the food	18
2 Your Refrigerator	9	5.6 Deep-freeze information	19
3 Installation	10	5.7 Changing the door opening direction	19
3.1 Appropriate installation location	10	5.8 Open door warning	19
3.2 Installing the plastic wedges	10	5.9 Recommendations for freshfood compartment	19
3.3 Electrical connection	11	6 Maintenance and cleaning	20
3.4 Illumination lamp	11	6.1 Avoiding bad odours	20
		6.2 Protecting the plastic surfaces	20
		7 Troubleshooting	21

1 Important instructions for safety and environment

This section contains safety instructions that will help protect from risk of personal injury or property damage. Failure to follow these instructions shall void any warranty.

1.1 General safety

- This product can be used by children at and above 8 years old and by persons whose physical, sensory or mental capabilities were not fully developed or who lack experience and knowledge provided that they are supervised or trained on the safe usage of the product and the risks it brings out. Children must not play with the product. Cleaning and maintenance works should not be performed by children unless they are supervised by someone.
- Unplug the product if a failure occurs while it is in use.
- If the product has a failure, it should not be operated unless it is repaired by the Authorised Service Agent. There is the risk of electric shock!
- Connect the product to a grounded outlet protected by a fuse complying with the values in the rating plate. Have the grounding installation made by a qualified electrician. Our company shall not be liable for any damages that will arise when the product is used without grounding in accordance with the local regulations.
- Unplug the product when not in use.
- Never wash the product by spreading or pouring water onto it! There is the risk of electric shock!
- Never touch the plug with wet hands! Never unplug by pulling on the cable, always pull out by grabbing the plug.
- It is recommended to clean the tip of the plug regularly with a dry cloth.
- Do not plug the refrigerator if the wall outlet is loose.
- Never connect your refrigerator to electricity-saving systems. Such systems are harmful for the product.

Important instructions for safety and environment

- Unplug the product during installation, maintenance, cleaning and repairing procedures.
- Always have the installation and repairing procedures carried out by the **Authorised Service Agent**.
- Do not use mechanical devices or other methods to accelerate the defrosting process, other than those recommended by the manufacturer.

Authorised Service Agent.

Manufacturer shall not be held liable for damages that may arise from procedures carried out by unauthorised persons.

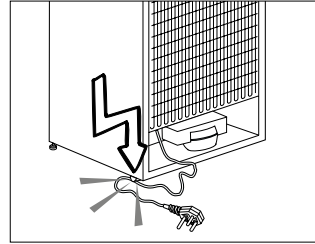

- Do not eat cone ice cream and ice cubes immediately after you take them out of the freezer compartment! This may cause frostbite in your mouth!
- Do not touch frozen food by hand! They may stick to your hand!
- Do not put bottled and canned liquid beverages in the freezer compartment. They may burst!
- Never use steam and steam assisted cleaning materials to clean or defrost the refrigerator. Steam will cause short circuit or electric shock since it would get into contact with the electrical parts in the refrigerator!
- Never use the parts on your refrigerator such as the door and drawer as a means of support or step. This will cause the product to tip over or parts of it get damaged.
- Do not damage the cooling circuit, where the refrigerant is circulating, with drilling or cutting tools. The refrigerant that might blow out when the gas channels of the evaporator, pipe extensions or surface coatings are punctured may cause skin irritations and eye injuries.
- Do not cover or block the ventilation holes on the refrigerator with any material.

Important instructions for safety and environment

- Place the beverage with higher proofs tightly closed and vertically.
 - Do not use gaseous sprays near the product since there is the risk of fire or explosion!
 - Flammable items or products that contain flammable gases (e.g. spray) as well as the explosive materials should never be kept in the appliance.
 - Do not place containers filled with liquid on top of the product. Spilling water on an electrical component may cause electric shocks or risk of fire.
 - Do not store products (vaccines, heat-sensitive medicines, scientific materials and etc.) that require a precise temperature control in the refrigerator.
 - If you will not operate the product for a long period of time, unplug and unload the food in it.
 - If the product is equipped with blue light, do not look at the blue light with optical tools.
 - Exposing the product to rain, snow, sun and wind is dangerous with respect to electrical safety.
 - In products with mechanical control (thermostat), wait for minimum 5 minutes to plug in the product again after unplugging it.
 - Do not overload the product. It may fall when the door is opened, and cause injury or damage. Similar problems may occur in case of putting things on top of the product.
 - If the product's door is equipped with a handle, do not pull by the handle when changing the place of the product. Handle may get loose.
 - Pay attention not to have your hand or any part of your body get caught by the moving parts inside the product.
- ### 1.1.1 HC warning
- If the product is equipped with a cooling system containing R600a gas, pay attention not to damage the cooling system and piping during usage and transportation. This gas is

flammable. If the cooling system is damaged, keep the product away from potential sources that can cause the system catch a fire and ventilate the room in which the unit is placed immediately.

If the water mains pressure exceeds 8 bars then the refrigerator's water circuit should not be connected to the water mains. If you lack the knowledge of how to measure the water mains pressure, please seek a professional support.



- Use only potable water.

1.2 Intended use

- This product has been designed for domestic use. It is not suitable for commercial use and it must not be used out of its intended use.
- Product must be used only for storing food.
- The manufacturer waives any responsibility arisen from incorrect usage or transportation.
- The service life of your product is 10 years. During this period, original spare parts will be available to operate the appliance properly.

1.3 Children's safety

- Packaging materials are dangerous for the children. Keep packaging materials in a safe place away from reach of the children.
- Electrical products are dangerous for the children. Keep children away from the product when it is in use.
- If the product's door is equipped with a lock, keep the keys away from reach of children.

	If the product is equipped with a cooling system containing R134a gas, ignore this warning.
	You can learn the gas used in production of your product on the rating plate located on the left inner part of it.
	WARNING: Never dispose the product in fire.

1.1.2 For products with a water dispenser

- In order to operate the water circuit of the refrigerator smoothly, the water mains pressure must be between 1-8 bars. For conditions where water mains pressure exceeds 5 bars a pressure regulator should be used.

1.4 Compliance with WEEE Directive and Disposing of the Waste Product:

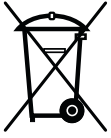

This product complies with EU WEEE Directive (2012/19/EU).

This product bears a classification symbol for waste electrical and electronic equipment (WEEE). This product has been manufactured with high quality parts and materials which can be reused and are suitable for recycling. Do not dispose of the waste product with normal domestic and other wastes at the end of its service life. Take it to the collection center for the recycling of electrical and electronic equipment. Please consult your local authorities to learn about these collection centers.

1.5 Compliance with RoHS Directive:

The product you have purchased complies with EU RoHS Directive (2011/65/EU). It does not contain harmful and prohibited materials specified in the Directive.

1.6 Package information

Packaging materials of the product are manufactured from recyclable materials in accordance with our National Environment Regulations. Do not dispose of the packaging materials together with the domestic or other wastes. Take them to the packaging material collection points designated by the local authorities.

2 Your Refrigerator

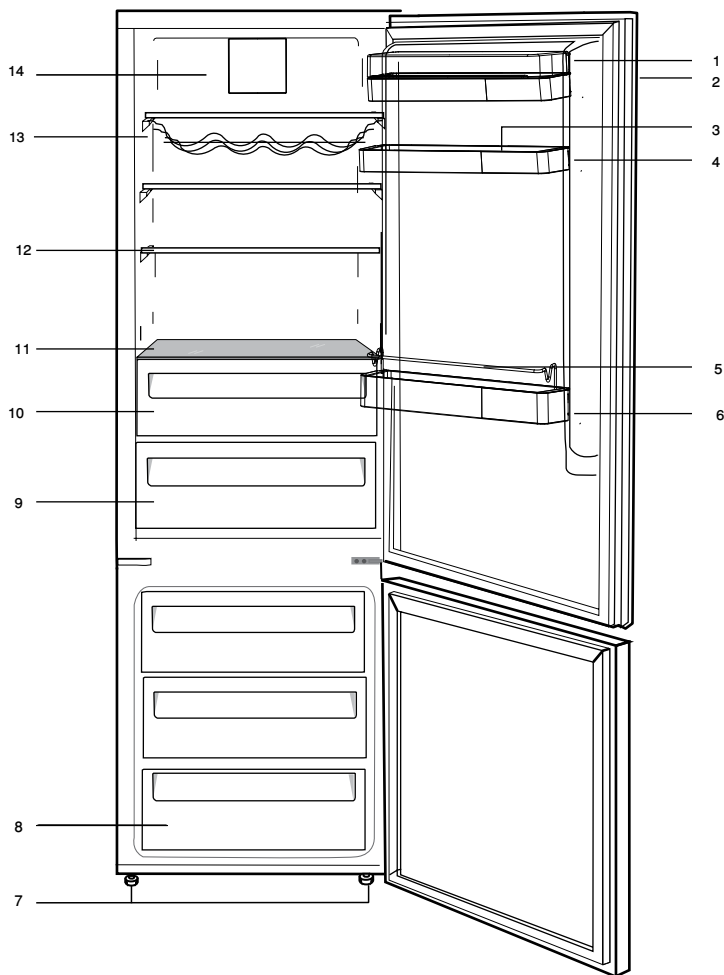

- | | |
|------------------------------------|------------------------------------|
| 1. Butter & Cheese sections | 8. Freezer compartment |
| 2. Indicator Panel | 9. Crisper |
| 3. Egg tray | 10. Chiller |
| 4. Adjustable door shelves | 11. Chiller cover and glass |
| 5. Bottle shelf | 12. Adjustable shelves |
| 6. Shelter wire | 13. Wine cellar |
| 7. Adjustable front feet | 14. Fan |



Figures in this user manual are schematic and may not match the product exactly. If the subject parts are not included in the product you have purchased, then those parts are valid for other models.

3 Installation

Refer to the nearest Authorised Service Agent for installation of the product. To make the product ready for use, make sure that the electricity installation is appropriate before calling the Authorised Service Agent. If not, call a qualified electrician to have any necessary arrangements carried out.



Preparation of the location and electrical installation at the place of installation is under customer's responsibility.



Product must not be plugged in during installation. Otherwise, there is the risk of death or serious injury!



WARNING: Installation and electrical connections of the product must be carried out by the Authorised Service Agent. Manufacturer shall not be held liable for damages that may arise from procedures carried out by unauthorised persons.



WARNING: Prior to installation, visually check if the product has any defects on it. If so, do not have it installed. Damaged products cause risks for your safety.



Make sure that the power cable is not pinched or crushed while pushing the product into its place after installation or cleaning procedures.

3.1 Appropriate installation location



WARNING: If the door of the room where the product will be placed is too small for the product to pass, then the product's doors must be removed and the product must be turned aside to pass it through.

- Choose a place at where you would use the product comfortably.
- Install the product at least 30 cm away from heat sources such as hobs, ovens, heater cores and stoves and at least 5 cm away from electrical ovens. Product must not be subjected to direct sun light and kept in humid places after installation.

- Appropriate air ventilation must be provided around your product in order to achieve an efficient operation. If the product is to be placed in a recess in the wall, pay attention to leave at least 5 cm distance with the ceiling and side walls.
- Do not place the product on the materials such as rugs or carpets.
- Place the product on an even floor surface to prevent jolts.
- Your product can operate in ambient temperatures between -5°C to $+43^{\circ}\text{C}$.



If two coolers are to be installed side by side, there should be at least 4 cm distance between them.

3.2 Installing the plastic wedges

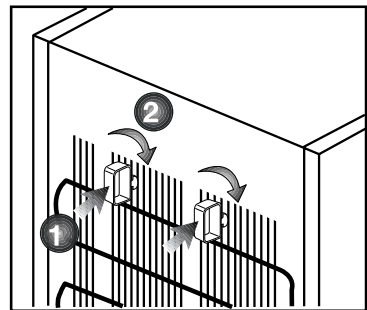

Plastic wedges are used to create the distance for the air circulation between the product and the rear wall. Insert the 2 plastic wedges onto the rear ventilation cover as illustrated in the figure. To install the wedges, remove the screws on the product and use the screws given in the same pouch with the wedges.



3.3 Electrical connection

Connect the product to a grounded outlet protected by a fuse complying with the values in the rating plate. Our company shall not be liable for any damages that will arise when the product is used without grounding in accordance with the local regulations.

- Electrical connection must comply with national regulations.
- Power cable plug must be within easy reach after installation.
- The voltage and allowed fuse or breaker protection are specified in the Rating Plate which is affixed to interior of the product. If the current value of the fuse or breaker in the house does not comply with the value in the rating plate, have a qualified electrician install a suitable fuse.
- The specified voltage must be equal to your mains voltage.
- Do not make connections via extension cables or multi-plugs.

	WARNING: Damaged power cable must be replaced by the Authorised Service Agents.
	WARNING: If the product has a failure, it should not be operated unless it is repaired by the Authorised Service Agent! There is the risk of electric shock!

3.4 Illumination lamp

Do not attempt to repair yourself but call the Authorised Service Agent if the LED illumination lamps do not go on or are out of order.

The lamp(s) used in this appliance is not suitable for household room illumination. The intended purpose of this lamp is to assist the user to place foodstuffs in the refrigerator/freezer in a safe and comfortable way.

4 Preparation

4.1 Things to be done for energy saving



Connecting the product to electric energy saving systems is risky as it may cause damage on the product.

- Do not leave the doors of your refrigerator open for a long time. When doors are open, warm air enters the fridge/freezer cabinets and the appliance consumes more energy to cool down the foodstuffs.
- Do not put hot food or drinks in your refrigerator.
- Do not overload the refrigerator. Cooling capacity will fall when the air circulation inside is hindered.
- Do not place the refrigerator in places subject to direct sunlight. Install the product at least 30 cm away from heat sources such as hobs, ovens, heater cores and stoves and at least 5 cm away from electrical ovens.
- Pay attention to store your food in refrigerator in closed containers.
- The baskets/drawers that are provided with the chill compartment must always be in use for low energy consumption and for better storage conditions.
- Food contact with the temperature sensor in the freezer compartment may increase energy consumption of the appliance. Thus any contact with the sensor(s) must be avoided.
- You can load maximum amount of food to the freezer compartment of the refrigerator by removing the freezer compartment drawers. Declared energy consumption value of the refrigerator was determined with the freezer compartment drawers and top compartment flap removed and given wire shelf is used at the bottom of the freezer compartment for maximum amount of food loaded. There is no risk in using a shelf or drawer suitable for the shapes and sizes of the foods to be frozen.
- Thawing frozen food in fridge compartment will both provide energy saving and preserve the food quality.
- Do not block the freezer fan grill by placing foods in front.
- Please use provided 2 pieces of cold packs (PCM) at recommended places in the figure when storing foodstuffs in freezer compartments. It also helps to keep your foodstuffs colder for more time when electricity is off or your appliance is unplugged. Temperature rise time declared with cold packs.
- Use of cold packs (PCM) as illustrated below is advised to improve energy efficiency your appliances.

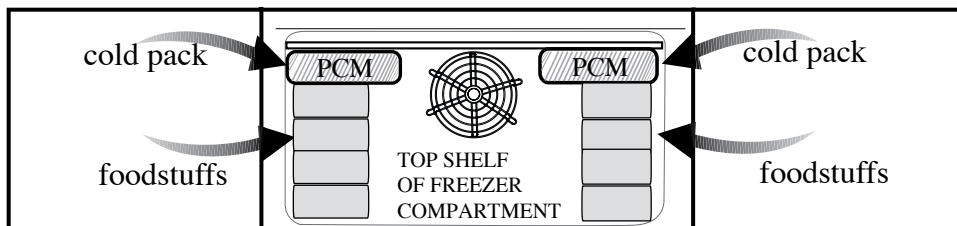

Preparation



The ambient temperature of the room where you install the refrigerator should at least be -15°C . Operating your refrigerator under colder conditions than this is not recommended.



Inside of your refrigerator must be cleaned thoroughly.



If two coolers are to be installed side by side, there should be at least 4 cm distance between them.



You will hear a noise when the compressor starts up. The liquids and gases sealed within the refrigeration system may also give rise to noise, even if the compressor is not running and this is quite normal.



Front edges of the refrigerator may feel warm. This is normal. These areas are designed to be warm to avoid condensation.



Such loading will result in higher energy consumption and worsen freezer storage performance of your appliance.

4.2 Initial use

Before starting to use the product, check that all preparations are made in accordance with the instructions in sections "Important instructions for safety and environment" and "Installation".

- Clean the interior of the refrigerator as recommended in the "Maintenance and cleaning" section. Check that inside of it is dry before operating it.
- Plug the refrigerator into the grounded wall outlet. When the door is opened the interior illumination will turn on.
- Run the refrigerator without putting any food for 6 hours and do not open its door unless certainly required.

5 Operating the product

5.1 Indicator panel

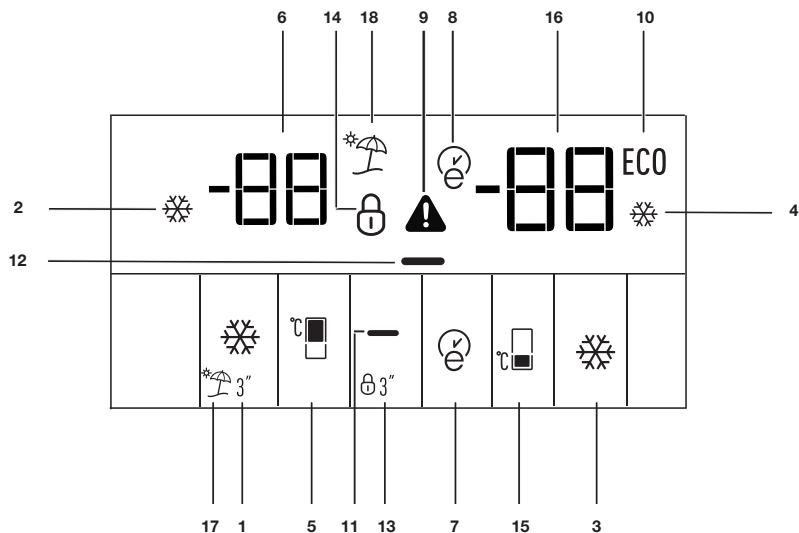

1. Quick fridge function:

Quick Fridge indicator turns on when the Quick Fridge function is on. Press Quick Fridge button again to cancel this function. Quick Fridge indicator will turn off and normal settings will be resumed. Quick Fridge function will be cancelled automatically 2 hours later if you do not cancel it manually. If you want to cool plenty amount of fresh food, press Quick Fridge button before you place the food into the fridge compartment.

2. Quick fridge indicator :

This icon comes on when the Quick Fridge function is on.

3. Quick freeze function:

Quick Freeze indicator turns on when the Quick Freeze function is on. Press Quick Freeze button again to cancel this function.

Quick Freeze indicator will turn off and normal settings will be resumed. Quick Freeze function will be cancelled automatically 34 hours later if you do not cancel it manually. If you want to freeze plenty amount food, press Quick Freeze button before you place the food into the freezer compartment.

4. Quick freeze indicator :

This icon comes on when the Quick Freeze function is on.

5. Fridge set function:

This function allows you to make the Fridge compartment temperature setting. Press this button to set the temperature of the fridge compartment to 8,7,6,5,4,3 and 2 respectively.



Figures in this user manual are schematic and may not match the product exactly. If the subject parts are not included in the product you have purchased, then those parts are valid for other models.

Operating the product

6. Fridge compartment temperature setting indicator:

Indicates the temperature set for the Fridge Compartment.

7. Eco extra function:

Press the Eco Extra button for 3 seconds to activate the Eco Extra Function. Freezer will start operating in the most economic mode at least 6 hours later and the economic usage indicator will turn on when the function is active. Press the Eco Extra button for 3 seconds again to deactivate the Eco Extra Function.

8. Eco extra indicator:

This icon lights up when the Vacation Function is active.

9. High temperature/error warning indicator:

This light comes on during high temperature failures and error warnings. If you see this light is on, please check the "Recommended Solutions for the Problems" part from your manual.

10. Economic usage indicator:

This icon comes on when the Fridge Compartment is set to 4°C and Freezer Compartment is set to -18°C which are the most economical set values. Economic Usage Indicator turns off when the Quick Fridge or Quick Freeze function is selected.

11. Energy saving function (display off):

When you press this button, Energy saving icon will light up and Energy Saving Function will be activated. If energy saving function is active, all icons on the display other than energy saving icon will turn off. When the Energy Saving Function is active, if any button is pressed or the door is opened, Energy Saving Function will be exited and the icons on display will return to normal. If you press this button again, Energy Saving icon will turn off and Energy Saving Function will not be active.

12. Energy saving indicator :

This icon ("") lights up when the Energy Saving Function is selected.

13. Key lock mode:

Press Key Lock button concurrently for 3 seconds. Key lock icon will light up and key lock mode will be activated. Buttons will not function if the Key Lock mode is active. Press Key Lock button concurrently for 3 seconds again. Key lock icon will turn off and the key lock mode will be exited.

14. Key lock indicator:

This icon lights up when the Key Lock mode is activated.

15. Freezer set function:

This function allows you to make the Freezer compartment temperature setting. Press this button to set the temperature of the freezer compartment to -18, -19, -20, -21, -22, -23 and -24, respectively.

16. Freezer compartment setting indicator:

Indicates the temperature set for the Freezer Compartment.

17. Vacation function:

When you press Vacation button, vacation function is activated and vacation indicator lights. You can use this function when you will not use your fridge for a long time. Note that there should be no food inside your fridge, otherwise fridge can not preserve your food at Vacation mode. If this function is activated, fridge compartment temperature is kept at 15°C in order to prevent bad smelling. Press Vacation button again to deactivate vacation function.

18. Vacation indicator:

This icon lights up when the Vacation Function is active.

Operating the product

5.2 Dual cooling system

Your refrigerator is equipped with three separate cooling systems to cool the fresh food compartment, frozen food compartment. Thus, air and odour in the fresh food compartment and frozen food compartment do not get mixed. Thanks to these two separate cooling systems, cooling speed is much higher than other refrigerators. Also additional power saving is provided since the defrosting is performed individually.

5.3 Freezing fresh food

- Wrap the food or place them in a covered container before putting them in the refrigerator.
- Hot food and beverages must cool down to the room temperature before putting them in the refrigerator.
- The food that you want to freeze must be fresh and in good quality.
- Divided the food into portions according to your family's daily or meal based consumption needs.
- Pack the food in an airtight manner to prevent them from drying even if they are going to be stored for a short time.
- Materials to be used for packaging must be tear-proof and resistant to cold, humidity, odour, oils and acids and they must also be airtight. Moreover, they must be well closed and they must be made from easy-to-use materials that are suitable for deep-freezers.
- Take special care not to mix already frozen food and fresh food. (They should not be allowed to come in contact with the previously frozen items to prevent their partial thawing.)
- Frozen food must be used immediately after they are thawed and they should never be re-frozen.

- Do not freeze too large quantities of food at one time. The quality of the food is best preserved when it is frozen right through to the core as quickly as possible.
- Placing warm food into the freezer compartment causes the cooling system to operate continuously until the food is frozen solid.
- Maximum frozen food storage volume is achieved without using the drawers and the upper shelf cover provided in the freezer compartment. Energy consumption of your appliance is declared while the freezer compartment is fully loaded on shelves without the use of the drawers and upper shelf cover. Use the given wire shelf at the bottom of the freezer compartment for a better energy consumption performance.
- It is recommended that you place foodstuffs on top shelf of freezer for initial freezing.

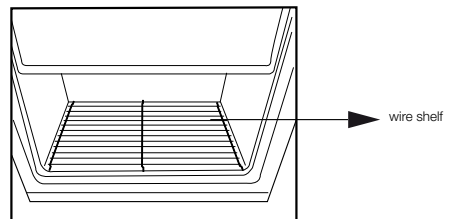

Operating the product

- It is advised that provided cold packs are used as described below prior to using quick freeze function. It improves storage and quick - freezing performance of your freezer compartment.

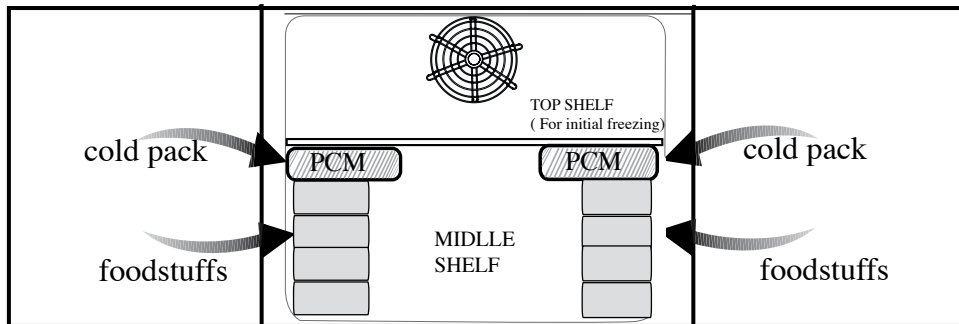

Operating the product

Freezer Compartment Setting	Fridge Compartment Setting	Explanations
-20°C	4°C	This is the normal recommended setting.
-21, -22 or -23,-24°C	4°C	These settings are recommended when the ambient temperature exceeds 30°C.
Quick Freeze	4°C	Use when you wish to freeze your food in a short time. Your refrigerator will return to its previous mode when the process is over.
-18°C or colder	2°C	Use these settings if you think that your fridge compartment is not cold enough because of the hot ambient conditions or frequent opening and closing of the door.
-18°C or colder	Quick Fridge	Use this function when you place too much into the fridge compartment or when you need to cool your food quickly. It is recommended that you activate Quick Fridge function 4-8 hours before placing the food.

5.4 Recommendations for preserving the frozen food

- Frozen food that you have purchased should be stored in accordance with the frozen food manufacturer's instructions for a  (4 star) frozen food storage compartment.
- Note the following to ensure that the high quality achieved by the frozen food manufacturer and the food retailer is maintained:
 1. Put packets in the freezer as quickly as possible after purchase.
 2. Make sure that contents of the package are labelled and dated.
 3. Check whether the "Use By" and "Best Before" dates on the packaging are exceed or not.

5.5 Placing the food

Freezer compartment shelves	Various frozen food such as meat, fish, ice cream, vegetables and etc.
Egg holder	Egg
Fridge compartment shelves	Food in pans, covered plates and closed containers
Fridge compartment door shelves	Small and packaged food or beverage (such as milk, fruit juice, beer and etc.)
Crisper	Vegetables and fruits
Chiller compartment	Delicatessen products (cheese, butter, salami and etc.)

5.6 Deep-freeze information

Food must be frozen as rapidly as possible when they are put in a refrigerator in order to keep them in good quality.

It is possible to preserve the food for a long time only at -18°C or lower temperatures.

You can keep the freshness of food for many months (at -18°C or lower temperatures in the deep freeze).



Divided the food into portions according to your family's daily or meal based consumption needs.



Pack the food in an airtight manner to prevent them from drying even if they are going to be stored for a short time.

- Materials necessary for packaging:
- Cold resistant adhesive tape
- Self adhesive label
- Rubber rings
- Pen

Materials to be used for packaging the foodstuff must be tear-proof and resistant to cold, humidity, odour, oils and acids.

Foods to be frozen should not be allowed to come in contact with the previously frozen items to prevent them from getting thawed partially.



Frozen food must be used immediately after they are thawed and they should never be re-frozen.

5.7 Changing the door opening direction

Door opening direction of your refrigerator can be changed according to the place you are using it. If this is necessary, please call your nearest Authorized Service.

5.8 Open door warning

An audio warning will be given when the fridge or freezer compartment door of your product is left open for a certain period of time. This audio warning signal will mute when any button on the indicator is pressed or when the door is closed.

5.9 Recommendations for freshfood compartment

OPTIONAL *

• Please do not let any foodstuff to come to contact with the temperature sensor in freshfood compartment. In order to maintain freshfood compartment at ideal storage temperature, the sensor must not be blocked by foodstuffs.

• Do not place hot foodstuff in your appliance.

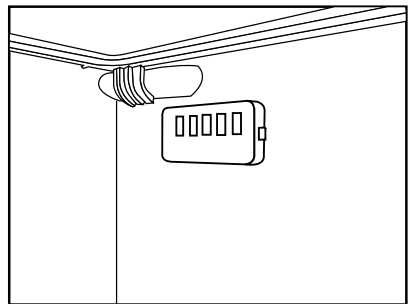

6 Maintenance and cleaning

Service life of the product extends and frequently faced problems decrease if cleaned at regular intervals.



WARNING: Unplug the product before cleaning it.

- Never use gasoline, benzene or similar substances for cleaning purposes.
- Never use any sharp and abrasive tools, soap, household cleaners, detergent and wax polish for cleaning.
- Dissolve one teaspoon of carbonate in half litre of water. Soak a cloth with the solution and wrung it thoroughly. Wipe the interior of the refrigerator with this cloth and the dry thoroughly.
- Make sure that no water enters the lamp housing and other electrical items.
- If you will not use the refrigerator for a long period of time, unplug it, remove all food inside, clean it and leave the door ajar.
- Check regularly that the door gaskets are clean. If not, clean them.
- To remove door and body shelves, remove all of its contents.
- Remove the door shelves by pulling them up. After cleaning, slide them from top to bottom to install.
- Never use cleaning agents or water that contain chlorine to clean the outer surfaces and chromium coated parts of the product. Chlorine causes corrosion on such metal surfaces

6.1 Avoiding bad odours

Materials that may cause odour are not used in the production of our refrigerators. However, due to inappropriate food preserving conditions and not cleaning the inner surface of the refrigerator as required can bring forth the problem of odour. Pay attention to following to avoid this problem:

- Keeping the refrigerator clean is important. Food residuals, stains, etc. can cause odour. Therefore, clean the refrigerator with carbonate dissolved in water every 15 days. Never use detergents or soap.
- Keep the food in closed containers. Microorganisms spreading out from uncovered containers can cause unpleasant odours.
- Never keep the food that have expired best before dates and spoiled in the refrigerator.
- Odour filter in the air duct of the fridge compartment prevents the build-up of unpleasant odours in the refrigerator. Please rinse it with clean water and let it dry at sunlight for at least 4 hours before placing it again. Perform this action every 6 months.

6.2 Protecting the plastic surfaces

Do not put liquid oils or oil-cooked meals in your refrigerator in unsealed containers as they damage the plastic surfaces of the refrigerator. If oil is spilled or smeared onto the plastic surfaces, clean and rinse the relevant part of the surface at once with warm water.

7 Troubleshooting

Please review this list before calling the service. It will save your time and money. This list includes frequent complaints that are not arising from defective workmanship or material usage. Some of the features described here may not exist in your product.

The refrigerator does not operate.

- The plug is not inserted into the socket correctly. >>> *Insert the plug into the socket securely.*
- The fuse of the socket which your refrigerator is connected to or the main fuse have blown out. >>> *Check the fuse.*

Condensation on the side wall of the fridge compartment (MULTIZONE, COOL CONTROL and FLEXI ZONE).

- Ambient is very cold. >>> *Do not install the refrigerator in places where the temperature falls below 10 °C.*
- Door has been opened frequently. >>> *Do not open and close the door of refrigerator frequently.*
- Ambient is very humid. >>> *Do not install your refrigerator into highly humid places.*
- Food containing liquid is stored in open containers. >>> *Store food with liquid content in closed containers.*
- Door of the refrigerator is left ajar. >>> *Do not leave the doors of your refrigerator open for a long time.*
- Thermostat is set to a very cold level. >>> *Set the thermostat to a suitable level.*

Compressor is not running

- Protective thermic of the compressor will blow out during sudden power failures or plug-out plug-ins as the refrigerant pressure in the cooling system of the refrigerator has not been balanced yet. The refrigerator will start running approximately after 6 minutes. Please call the Authorised Service Agent if the refrigerator does not start at the end of this period.
- The fridge is in defrost cycle. >>> *This is normal for a full-automatically defrosting refrigerator. Defrosting cycle occurs periodically.*
- The refrigerator is not plugged into the socket. >>> *Make sure that the plug is fit into the socket.*
- Temperature settings are not made correctly. >>> *Select the suitable temperature value.*
- There is a power outage. >>> *Refrigerator returns to normal operation when the power restores.*

The operation noise increases when the refrigerator is running.

- The operating performance of the refrigerator may change due to the changes in the ambient temperature. It is normal and not a fault.

Troubleshooting

The refrigerator is running frequently or for a long time.

- New product may be wider than the previous one. Larger refrigerators operate for a longer period of time.
- The room temperature may be high. >>> *It is normal that the product operates for longer periods in hot ambient.*
- The refrigerator might be plugged in recently or might be loaded with food. >>> *When the refrigerator is plugged in or loaded with food recently, it will take longer for it to attain the set temperature. This is normal.*
- Large amounts of hot food might be put in the refrigerator recently. >>> *Do not put hot food into the refrigerator.*
- Doors might be opened frequently or left ajar for a long time. >>> *The warm air that has entered into the refrigerator causes the refrigerator to run for longer periods. Do not open the doors frequently.*
- Freezer or fridge compartment door might be left ajar. >>> *Check if the doors are closed completely.*
- The refrigerator is adjusted to a very low temperature. >>> *Adjust the refrigerator temperature to a warmer degree and wait until the temperature is achieved.*
- Door seal of the fridge or freezer may be soiled, worn out, broken or not properly seated. >>> *Clean or replace the seal. Damaged/broken seal causes the refrigerator to run for a longer period of time in order to maintain the current temperature.*

Freezer temperature is very low while the fridge temperature is sufficient.

- The freezer temperature is adjusted to a very low value. >>> *Adjust the freezer temperature to a warmer degree and check.*

Fridge temperature is very low while the freezer temperature is sufficient.

- The fridge temperature is adjusted to a very low value. >>> *Adjust the fridge temperature to a warmer degree and check.*

Food kept in the fridge compartment drawers is frozen.

- The fridge temperature is adjusted to a very high value. >>> *Adjust the fridge temperature to a lower value and check.*

Temperature in the fridge or freezer is very high.

- The fridge temperature is adjusted to a very high value. >>> *Fridge compartment temperature setting has an effect on the temperature of the freezer. Change the temperatures of the fridge or freezer and wait until the relevant compartments attain a sufficient temperature.*
- Doors are opened frequently or left ajar for a long time. >>> *Do not open the doors frequently.*
- Door is ajar. >>> *Close the door completely.*
- The refrigerator is plugged in or loaded with food recently. >>> *This is normal. When the refrigerator is plugged in or loaded with food recently, it will take longer for it to attain the set temperature.*
- Large amounts of hot food might be put in the refrigerator recently. >>> *Do not put hot food into the refrigerator.*

Vibrations or noise.

- The floor is not level or stable. >>> *If the refrigerator rocks when moved slowly, balance it by adjusting its feet. Also make sure that the floor is strong enough to carry the refrigerator, and level.*
- The items put onto the refrigerator may cause noise. >>> *Remove the items on top of the refrigerator.*

Troubleshooting

There are noises coming from the refrigerator like liquid flowing, spraying, etc.

- Liquid and gas flows occur in accordance with the operating principles of your refrigerator. >>> *It is normal and not a fault.*

Whistle comes from the refrigerator.

- Fans are used in order to cool the refrigerator. It is normal and not a fault.

Condensation on the inner walls of refrigerator.

- Hot and humid weather increases icing and condensation. *It is normal and not a fault.*
- Doors are opened frequently or left ajar for a long time. >>> *Do not open the doors frequently. Close them if they are open.*
- Door is ajar. >>> *Close the door completely.*

Humidity occurs on the outside of the refrigerator or between the doors.

- There might be humidity in the air; this is quite normal in humid weather. >>> *When the humidity is less, condensation will disappear.*
- If moisture forms in the area between the two refrigerator doors, disable the “Energy Saving” mode.

Bad odour inside the refrigerator.

- No regular cleaning is performed. >>> *Clean the inside of the refrigerator regularly with a sponge, lukewarm water or carbonate dissolved in water.*
- Some containers or package materials may cause the smell. >>> *Use a different container or different brand packaging material.*
- Food is put into the refrigerator in uncovered containers. >>> *Keep the food in closed containers. Microorganisms spreading out from uncovered containers can cause unpleasant odours.*
- Remove the foods that have expired best before dates and spoiled from the refrigerator.

The door is not closing.

- Food packages are preventing the door from closing. >>> *Replace the packages that are obstructing the door.*
- The refrigerator is not completely even on the floor. >>> *Adjust the feet to balance the refrigerator.*
- The floor is not level or strong. >>> *Also make sure that the floor is level and strong enough to carry the refrigerator.*

Crispers are stuck.

- The food is touching the ceiling of the drawer. >>> *Rearrange food in the drawer.*



WARNING: If you cannot eliminate the problem although you follow the instructions in this section, consult your dealer or the Authorised Service Agent. Never try to repair a non-functional product yourself.

Læs venligst denne vejledning inden du tager produktet i brug.

Kære kunde,

Vi håber, at dit produkt, der er produceret i moderne produktionsanlæg og kontrolleret under de grundigste kvalitetskontrolprocedurer, vil give dig en effektiv service.

Vi anbefaler, at denne brugervejledning læses grundigt inden køleskabet tages i brug, og opbevares til fremtidig reference.



Denne brugsvejledning

- Vil hjælpe dig med at bruge køleskabet hurtigt og sikkert.
- Læs vejledningen, før du installerer og bruger produktet.
- Følg instruktionerne, særligt dem, der omhandler sikkerhed.
- Opbevar denne vejledning på et nemt tilgængeligt sted, da du kan få brug for den senere.
- Læs også de andre dokumenter, der følger med produktet.

Bemærk, at denne brugsvejledning også kan være gyldig for andre modeller.

Symboler og deres beskrivelse

Denne brugsvejledning indeholder følgende symboler:

	Vigtige informationer eller brugbare tips.
	Advarsel mod farlige forhold for liv og ejendom.
	Advarsel mod strømspænding.
	Produktets emballage er fremstillet af genbrugsmaterialer i overensstemmelse med vores nationale miljøbestemmelser.

1 Vigtige anvisninger for sikkerhed og miljø	4
1,1 Generelle sikkerhedsregler	4
1.1.1 HC advarsel	6
1.1.2 For produkter med en vanddispenser	7
1.2 Tilsigtet brug	7
1.3 Børns sikkerhed	7
1.4 Overholdelse af WEEE-direktivet og bortskaffelse af affald:	8
1.5 Overholdelse af RoHS-direktivet:	8
1.6 Informationer om emballage	8
2 Køleskabet	9
3 Installation	10
3.1 Passende opsætningssted	10
3.2 Installation af plastikkiler	10
3.3 Elektrisk tilslutning	11
3.4 Lyslampe	11
4 Forberedelse	12
4.1 Energibesparende foranstaltninger	12
4.2 Første brug	13
5 Betjening af produktet	14
5.1 Indikatorpanel	14
5.2 Dobbelt afkølingssystem	16
5.3 Frysning af friske madvarer	16
5.4 anbefalinger til opbevaring af frossen mad	18
5.5 Placering af maden	18
5.6 Information om dybfrysning	19
5.7 Vende lågens åbningsretning	19
5.8 Advarsel om åben dør	19
5.9 anbefalinger til ferskvare-rummet	19
6 Vedligeholdelse og rengøring	20
6.1 Sådan undgås dårlig lug	20
6.2 Beskyttelse af plastikoverflader	20
7 Fejlfinding	21

1 Vigtige anvisninger for sikkerhed og miljø

Dette afsnit indeholder sikkerhedsinstruktioner, der skal følges for at beskytte mod personskade eller beskadigelse af ejendele. Såfremt instruktionerne ikke overholdes, bortfalder garantien.

1,1 Generelle sikkerhedsregler

- Dette produkt kan bruges af børn fra 8 års alderen og af personer, hvis fysiske, sensoriske eller mentale evner ikke fuldt udviklet, eller som mangler erfaring og viden, forudsat at de er under opsyn eller uddannet om sikker brug af produktet og de risici, det bringer. Børn må ikke lege med produktet. Rengøring og vedligeholdelse må ikke udføres af børn, medmindre de er under opsyn.
- Træk stikket ud af stikkontakten, hvis der opstår en fejl.
- Hvis der er fejl på produktet, bør det ikke anvendes, medmindre reparationen foretages af den autoriseret servicemontør. Der er fare for elektrisk stød!
- Slut produktet til en stikkontakt med jordforbindelse beskyttet af en sikring i overensstemmelse med værdierne på typeskiltet. Jordforbindelsen skal udføres af en kvalificeret elektriker. Selskabet er ikke ansvarlig for nogen skade, der opstår som følge af, at produktet anvendes uden etableret jordforbindelse i overensstemmelse med lokale regulativer.
- Afbryd strømmen til produktet, når det ikke er i brug.
- Rengør aldrig produktet ved at hælde vand på eller i det. Der er fare for elektrisk stød!
- Rør aldrig ved stikkontakten med våde hænder. Afbryd aldrig strømmen ved at trække i el-ledningen, men tag altid stikket ud af stikkontakten med hånden.
- Det anbefales at rengøre spidsen af stikket regelmæssigt med en tør klud.
- Tilslut ikke køleskabet hvis vægstikket er løst.
- Slut aldrig køleskabet til strømbesparendesystemer.

Vigtige anvisninger for sikkerhed og miljø

- Disse systemer kan beskadige produktet.
- Frakobl produktet under installation, vedligeholdelse, rengøring og reparation.
 - Installation og reparationer skal altid udføres af en **autoriseret servicemontør**. Fabrikanten er ikke ansvarlig for skader, der opstår som følge af uautoriserede personers behandling af produktet.
 - Undlad at spise vaffelis eller isterninger lige efter, du har taget dem ud af fryseren. Det kan forårsage forfrysninger i munden.
 - Rør ikke frose madvarer med hænderne. De kan hænge fast i din hånd.
 - Læg ikke drikkevarer i flaske eller på dåse i fryseren. De kan eksplodere.
 - Brug aldrig damp og dampdrevne rengøringsmaterialer til at rengøre eller afrime køleskabet. Dam kan forårsage kortslutning eller elektrisk stød, da den kommer i kontakt med elektriske dele af køleskabet.
- Der må ikke anvendes mekanisk udstyr eller andre midler, ud over de af producenten anbefalede, for at fremskynde afrimningsprocessen.

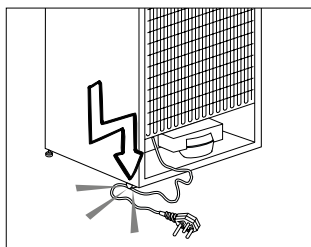

- Brug aldrig delene på køleskabet, som f.eks. lågen, til at støtte dig på eller stå på. Det kan få apparatet til at vælte eller forårsage skade på nogle af delene.
- Undlad at beskadige kølesystemet, som kølemidlet cirkulerer omkring, med bore- eller skæreværktøjer. Kølemidlet, som kan blæse ud, når fordamperens gaskanaler, forlængerrørene eller overfladebelæggningerne punkteres, kan forårsage hudirritationer og øjenskader.

Vigtige anvisninger for sikkerhed og miljø

- Undlad med nogen form for materiale at tildække eller blokere ventilationshullerne på køleskabet.
 - Placer de drikkevarer, der indeholder højere alkoholprocent, stramt lukket og lodret.
 - Brug ikke gasformige spray i nærheden af produktet, da der er risiko for brand eller eksplosion.
 - Brændbare objekter eller produkter, der indeholder brændbare gasser (f.eks. spray), samt eksplosive materialer må aldrig opbevares i køleskabet.
 - Anbring ikke beholdere med væske oven på produktet. Vandspild på en elektrisk enhed kan forårsage elektrisk stød og brandfare.
 - Opbevar ikke produkter (vacciner, varmfølsom medicin, videnskabeligt materiale, osv.), som kræver nøjagtig temperaturkontrol, i køleskabet.
 - Hvis du ikke skal bruge produktet i længere tid, træk stikket ud af stikkontakten og tag al mad ud.
 - Hvis produktet er udstyret med et blåt lys, må du ikke kigge på det blå lys gennem optiske enheder.
 - Det er farligt at udsætte produkterne for regn, sne, sol og vind hvad angår el-sikkerheden.
 - Ved produkter med mekanisk kontrol (termostat), skal du vente mindst 5 minutter, før du slutter produktet til strømmen efter at have frakoblet det.
 - Produktet må ikke overfyldes. Det kan falde ud når døren åbnes og forårsage skade. Lignende problemer kan opstå ved anbringelse af ting oven på produktet.
 - Hvis produktets dør er udstyret med et håndtag, må du ikke trække i håndtaget til at flytte produktet. Håndtaget kan løsne sig.
 - Vær opmærksom på ikke at få din hånd eller nogen del af din krop fanget af de bevægelige dele inden i produktet.
- ### 1.1.1 HC advarsel
- Hvis produktet er udstyret med et kølesystem, der indeholder R600a gas, skal du være opmærksom

på ikke at beskadige kølesystemet og rørføring under brug og transport. Denne gas er brændbar. I tilfælde af beskadigelse af kølesystemet, skal produktet holdes væk fra mulige brandkilder, der kan forårsage, at produktet går i brand, og du skal sørge for at lufte ud i rummet, hvor produktet er placeret.



Hvis produktet er udstyret med et kølesystem, der indeholder R134a gas, skal du se bort fra denne advarsel.



Du kan se, hvilken gas der er brugt til at producere dit produkt, ved at se typeskiltet, der er placeret indvendigt til venstre.



ADVARSEL: Smid aldrig produktet i ilden.

1.1.2 For produkter med en vanddispenser

- For problemløs drift af vandkredsløbet i køleskabet skal trykket i vandforsyningsnet være på 1-8 bar. I det tilfælde, når vandtrykket overstiger 5 bar, skal der anvendes en trykregulator. Hvis trykket i vandforsyningsnettet overstiger 8 bar, bør køleskabets vandkredsløb

ikke slttes til vandtilførslen. Hvis du ikke ved, hvordan du skal måle tryk i vandforsyningsnet, kan du bede fagfolk om hjælp.

- Brug kun rent vand.

1.2 Tilsigtet brug

- Dette produkt er beregnet til husholdningsbrug. Det egner sig ikke til erhvervs-mæssigt brug og må kun bruges til den tilsigtede anvendelse.
- Produktet må kun anvendes til opbevaring af madvarer.
- Producenten frasiger sig ethvert ansvar for skader opstået som følge af ukorrekt brug eller transport.
- Apparats levetid er 10 år. I løbet af denne periode vil originale reservedele være til rådighed til at betjene apparatet korrekt.

1.3 Børns sikkerhed

- Emballagematerialer er farlige for børn. Opbevar al emballage et sikkert sted uden for børns rækkevidde.
- Elektriske produkter er farlige for børn. Hold børn væk fra produktet, når det er i brug.
- Hvis produktet dør er udstyret med en lås, skal du holde nøglen væk fra børns rækkevidde.

1.4 Overholdelse af WEEE-direktivet og bortskaffelse af affald:



Dette produkt er i overensstemmelse med WEEE-direktiv (2012/19/EU). Dette produkt er forsynet med et klassificeringssymbol for affald af elektrisk og elektronisk udstyr (WEEE). Dette produkt er fremstillet af dele og materialer i

høj kvalitet, der kan bruges igen og er egnede for genbrug. Smid ikke produktet med husholdningsaffald og andet affald ved slutningen af dets levetid. Bring det til et opsamlingssted for genbrug af elektroniske og elektriske apparater. Kontakt dine lokale myndigheder for at finde nærmeste opsamlingssted.

1.5 Overholdelse af RoHS-direktivet:

Det produkt, du har købt, er i overensstemmelse med EU RoHS-direktivet (2011/65/EU). Det indeholder ikke skadelige og forbudte materialer angivet i direktivet.

1.6 Informationer om emballage

Produktets emballage er fremstillet af genbrugsmaterialer i overensstemmelse med vores nationale miljøbestemmelser. Smid ikke emballagen sammen med husholdningsaffald eller andet affald. Bring den til et opsamlingssted udpeget af de lokale myndigheder.

2 Køleskabet

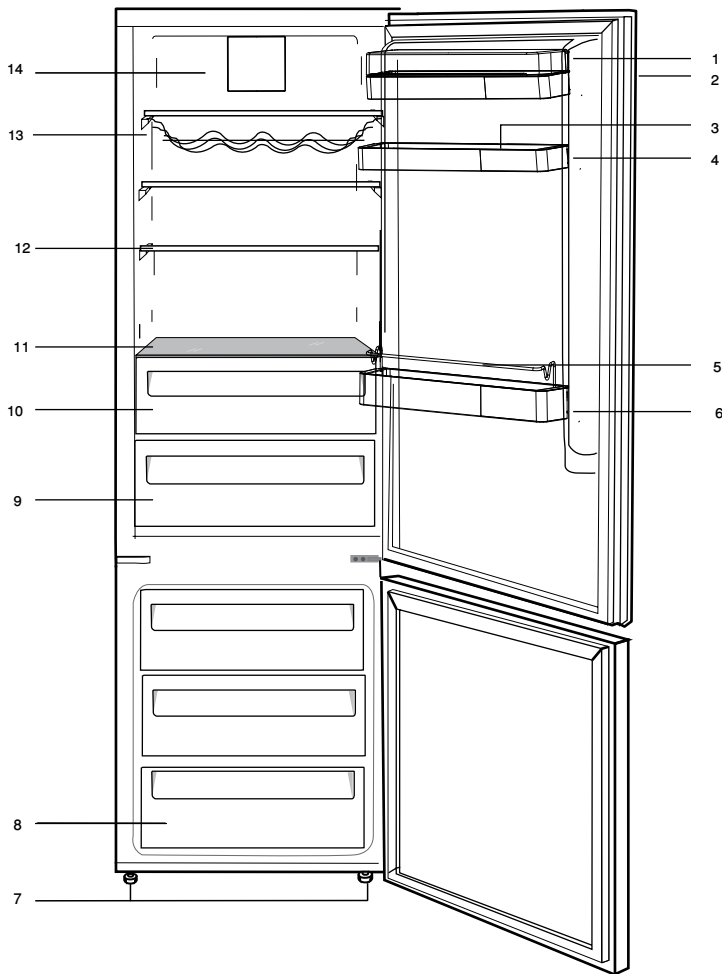

- | | |
|-------------------------------|-----------------------------|
| 1. Hylder til smør og ost | 9. Grøntsagsskuffe |
| 2. Indikatorpanel | 10. Kølerum |
| 3. Æggebakke | 11. Låg og glas til kølerum |
| 4. Justerbare hylder i lågen | 12. Regulerbare hylder |
| 5. Flaskehylde | 13. Vinkælder |
| 6. Beskyttelsesrist | 14. Ventilator |
| 7. Justerbare forreste fødder | |
| 8. Fryser | |



Tallene i manualen er skematiske og kan afvige fra det aktuelle produkt. Hvis delene ikke er indeholdt i det produkt, du har købt, findes de i andre modeller.

3 Installation

Kontakt den nærmeste autoriserede forhandler for at installere produktet. Før produktet tages i brug skal du sørge for, at den elektriske installation er passende, før du kontakter den autoriserede servicemontør. Hvis det ikke er tilfældet, tilkaldes en kvalificeret elektriker til at varetage klargøringen.



Forberedelse af opsætningssted og elektricitet på installationsstedet er kundens ansvar.



Produktet må ikke sluttes til strømmen under installation. Der er risiko for død eller alvorlig personskade!



ADVARSEL: Installation og el-tilslutning af produktet skal udføres af en autoriseret servicemontør. Fabrikanten er ikke ansvarlig for skader, der opstår som følge af uautoriserede persons behandling af produktet.



ADVARSEL: Forud for installationen skal apparatet undersøges og beses om det ikke er beskadiget. Findes der fejl, må det ikke installeres. Beskadigede produkter indebærer en sikkerhedsrisiko.



Sørg for, at strømkablet er klemt eller mast, mens du skubber produktet på plads efter installation eller rengøring.

3.1 Passende opsætningssted



ADVARSEL: Hvis døren til rummet, hvor produktet vil blive placeret, er for lille til at produktet kan komme igennem, skal produktets døre fjernes, og produktet skal vendes på siden.

- Vælg et sted, hvor du kan bruge produktet komfortabelt.
- Installer produktet mindst 30 cm væk fra varmekilder, såsom kogeplader, ovne, varmelegemer og komfurer, og mindst 5 cm væk fra elektriske ovne. Produktet må ikke udsættes for direkte sollys og opbevares i fugtige steder efter installationen.

- Der skal gives passende ventilation omkring produktet for at opnå en effektiv drift. Hvis produktet skal placeres i en fordybning i væggen, skal du være opmærksom på at give mindst 5 cm afstand mellem produktet og loftet og sidevægge.
- Undlad at placere produktet på materialer som f.eks. gulvtæppe eller tæppe.
- Anbring produktet på en jævn gulvoverflade for at undgå rystebevægelser.
- Produktet kan arbejde i omgivelsestemperatur på mellem -5°C og $+43^{\circ}\text{C}$.



Hvis der skal installeres to køleskabe ved siden af hinanden, bør der være mindst 4 cm imellem dem.

3.2 Installation af plastikkiler

Plastikkiler anvendes til at skabe en afstand til luftcirkulation mellem produktet og bagvæggen. Indsæt de 2 plastikkiler på det bageste ventilationsdæksel, som vist i figuren. For at gøre dette skal du fjerne skrueene på produktet og bruge de skrue, der følger med i posen med kilerne.

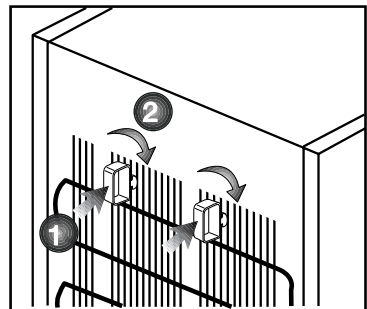

3.3 Elektrisk tilslutning

Slut produktet til en stikkontakt med jordforbindelse beskyttet af en sikring i overensstemmelse med værdierne på typeskiltet. Selskabet er ikke ansvarlig for nogen skade, der opstår som følge af, at produktet anvendes uden etableret jordforbindelse i overensstemmelse med lokale regulativer.

- Elektrisk tilslutning skal være i overensstemmelse med nationale regulativer.
- Stikket i netledningen skal være lettilgængelig efter installationen.
- Spændingen og tilladt sikrings- eller afbryderbeskyttelse er angivet på typeskiltet, der er fastgjort inde i produktet. Hvis den eksisterende sikring eller afbryder ikke stemmer overens med værdien angivet på typeskiltet, skal en autoriseret elektriker installere en stabil sikring.
- Den angivne spænding skal være lig med spændingen på dit el-net.
- Tilslutning ikke med forlængerledninger eller dobbeltstik.



ADVARSEL: Beskadigede el-ledninger skal udskiftes af en autoriseret servicemontør.



ADVARSEL: Hvis der er fejl på produktet, bør det ikke anvendes, medmindre reparationen foretages af den autoriseret servicemontør. Der er fare for elektrisk stød!

3.4 Lyslampe

Forsøg ikke at reparere den selv, men tilkald en autoriseret servicemontør, hvis LED-lamper ikke tændes eller er ude af drift.

Pærerne for dette husholdningsapparat er ikke egnet til belysningsformål. Det tiltænkte formål med denne pære er at gøre det muligt for brugeren at placere levnedsmidler i køleskabet/fryseren på en sikker og bekvem måde.

4.1 Energibesparende foranstaltninger



Det er risikabelt at forbinde produktet til energisparessystemer da det kan skade apparatet.

- Undlad at lade lågerne i køleskabet stå åbne i lang tid. Når lågerne er åbne, kommer varm luft ind i køle-/fryseafdeling, og apparatet forbruger mere energi til at nedkøle fødevarer.
- Put ikke varm mad eller drikke i køleskabet.
- Køleskabets må ikke overfyldes. Kølekapaciteten vil falde, og luftcirkulationen inde i køleskabet forhindres.
- Anbring ikke køleskabet på et sted med direkte sollys.
- Installer produktet mindst 30 cm væk fra varmekilder, såsom kogeplader, ovne, varmelegemer og komfurer, og mindst 5 cm væk fra elektriske ovne.
- Vær omhyggelig med at opbevare maden i lukkede beholdere.
- Kurvene/skufferne, som følger med køleenheden, skal altid anvendes, for at opnå lavt energiforbrug og bedre opbevaringsbetingelser.
- Fødevarers kontakt med temperaturføleren i fryseenheden kan forøge apparatets energiforbrug. Således skal enhver kontakt med temperatursensoren(-erne) undgås.
- Du kan lægge maksimal mængde af fødevarer i køleskabets fryserum ved at fjerne skufferne fra fryseren. Angivet energiforbrug af køleskabet blev bestemt med uden fryserummets skuffer og øverste rums klapper, og når trådhylden anvendes i bunden af fryseren for maksimal udnyttelse af pladsen. Der er ingen risiko ved at bruge en hylde eller skuffe, der passer i form og størrelse til de madvarer, der skal fryses.
- Optøning af frosne fødevarer i køleafsnit vil både give energibesparelser og bevare fødevarerens kvalitet.
- Blokér ikke fryserens blæsegitter ved at lægge madvarer foran det.
- Brug de medfølgende 2 køleelementer nede ved de anbefalede steder, når du opbevarer madvarer i fryseren. De hjælper med at holde madvarer koldere i længere tid, hvis der er slukket for strømmen eller apparatet ikke er sluttet til. Den anførte temperaturstigningstid er med køleelementer.
- Brug af køleelementer (PCM) som vist nedenfor er tilrådet for at forbedre energieffektiviteten af dine apparater.

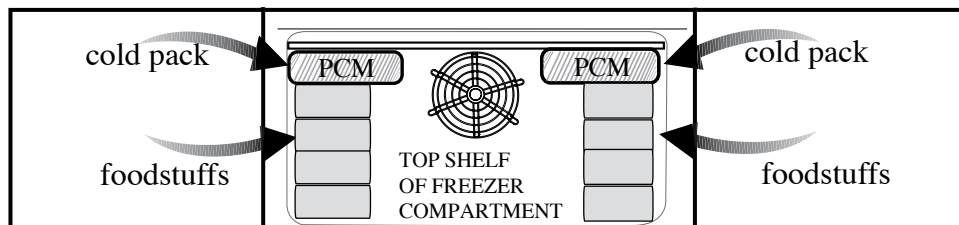



Den omgivende temperatur i det rum, hvor køleskabet installeres, bør være mindst -15 °C. For at køleskabet skal være effektivt, anbefales det ikke at betjene det under koldere forhold.



Køleskabets skal rengøres grundigt indvendigt.



Hvis der skal installeres to køleskabe ved siden af hinanden, bør der være mindst 4 cm imellem dem.



Der vil kunne høres en lyd, når kompressoren starter. Kølevæsken og luftarterne, der findes i kølesystemet, kan også støje lidt, selv om kompressoren ikke kører, hvilket er helt normalt.



Køleskabets forreste kanter kan føles varme. Dette er helt normalt. Disse områder er beregnet til at være varme for at undgå kondensering.



At opbevare madvarer på denn måde, vil resultere i højere energiforbrug og foringe fryserens egenskaber.

4.2 Første brug

Før produktet tages i brug skal du sikre, at alle forberedelser er foretaget i overensstemmelse med instruktionerne i afsnittene "Vigtige anvisninger for sikkerhed og miljø" og "Installation".

- Rengør køleskabet indvendigt som anbefalet i afsnittet "Vedligeholdelse og rengøring". Kontroller, at køleskabet er tørt indvendigt, før du tænder det.
- Sæt køleskabets stik ind i jordet kontakt. Når døren åbnes, vil det indvendige lys tændes.
- Kør køleskabet uden nogen fødevarer i 6 timer, og åbn ikke døren, medmindre det er absolut nødvendigt.

5 Betjening af produktet

5.1 Indikatorpanel

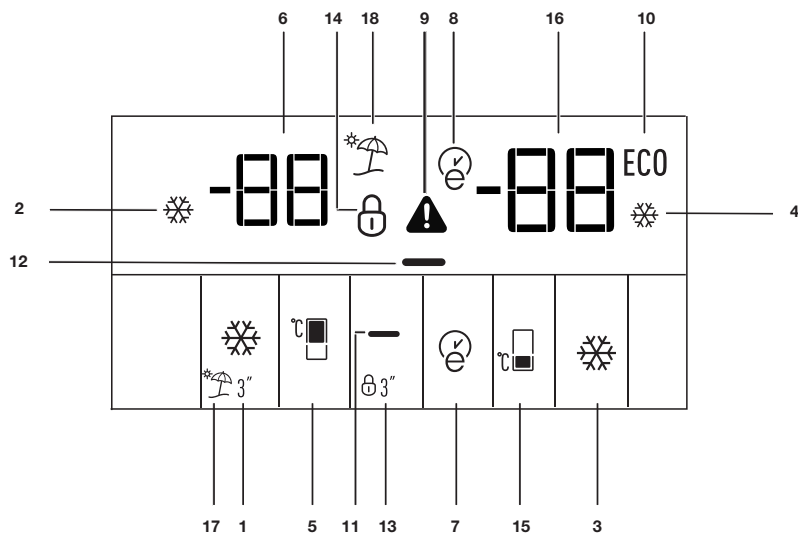

1. Hurtigkøl-funktion

Indikatoren for hurtig køl tænder, når hurtig køl-funktionen er tændt. Tryk på Hurtigkøl-knappen igen for at annullere denne funktion. Indikatoren for Hurtigkøl vil slukke, og de normale indstillinger fortsættes. Hurtigkøl-funktionen annulleres automatisk 2 timer senere, hvis du ikke har annulleret den manuelt. Hvis du ønsker at fryse store mængder fersk mad, så tryk på Hurtigkøl-knappen inden du lægger maden i fryserummet.

2. Indikator for hurtigkøl :

Ikonet kommer frem, når hurtigkøl-funktionen er tændt.

3. Hurtigfrys-funktion:

Indikatoren for Hurtigfrys tænder, når

Hurtigfrys-funktionen er tændt. Tryk på Hurtigfrys-knappen igen for at annullere denne funktion. Indikatoren for Hurtigfrys vil slukke, og de normale indstillinger fortsættes. Hurtigfrys-funktionen annulleres automatisk 34 timer senere, hvis du ikke har annulleret den manuelt. Hvis du ønsker at fryse store mængder fersk mad, så tryk på Hurtigfrys-knappen inden du lægger maden i fryserummet.

4. Indikator for hurtigfrys :

Ikonet kommer frem, når hurtigfrys-funktionen er tændt.

5. Indstillingsfunktion for køleskab:

Denne funktion gør det muligt for dig at indstille køleskabsrummets temperatur. Tryk på denne knap for at indstille køleskabets temperatur til hhv. 8,7, 6,5, 4,3 og 2.



Tallene i manualen er skematiske og kan afvige fra det aktuelle produkt. Hvis delene ikke er indeholdt i det produkt, du har købt, findes de i andre modeller.

6. Køleskab - Indikator for temperaturjustering:

Indikerer temperaturindstillingen for køleskabet.

7. Øko-ekstra-funktion:

Tryk på Øko-ekstra-knappen i 3 sekunder for at aktivere Øko-ekstra-funktionen. Fryseren vil begynde at køre mest økonomisk mindst 6 timer senere, og indikatoren for økonomisk anvendelse vil tænde, når funktionen er aktiv. Tryk på Øko-ekstra-knappen i 3 sekunder for at deaktivere Øko-ekstra-funktionen.

8. Indikator for ekstraspare:

Dette ikon lyser op, når feriefunktionen er aktiv.

9. Advarselsindikator for høj temperatur/fejl:

Dette lys tænder ved driftsforstyrrelser ved høje temperaturer og fejladvarsler. Når du ser, at dette lys er tændt, læs afsnittet "Anbefalede løsninger på problemerne" i denne manual.

10. Indikator for økonomisk anvendelse:

Dette ikon kommer frem, når køleskabet er indstillet til 4 °C og fryseren er indstillet til -18 °C, som er de mest økonomiske indstillinger. Indikator for Økonomisk anvendelse slukkes, når Hurtigkøl eller Hurtigfrys funktionen er valgt.

11. Energibesparende funktion (skærmen slukket):

Når du trykker på denne knap, vil ikonet for energibesparende funktion lyse, og funktionen vil blive aktiveret. Når energibesparende funktion er aktiveret, vil alle andre ikoner på displayet blive slukket. Når energibesparende funktion er aktiveret og nogen trykker på en tilfældig knap eller åbner døren, vil funktionen blive deaktiveret og ikoner på displayet vil vende tilbage til normal tilstand. Hvis du trykker på denne knap igen, vil ikonet for energibesparende funktion slukke og funktionen vil deaktiveres.

12. Indikator for energibesparelse :

Dette ikon ("") lyser, når energibesparende funktion er valgt.

13. Tastelås-tilstand:

Tryk på knappen for tastelås i 3 sekunder. Tastelås-ikonet vil lyse op, og tastelås-tilstanden vil blive aktiveret. Når tastelås er aktiveret, vil knapperne ikke fungere. Tryk igen på knappen for tastelås i 3 sekunder. Tastelås-ikonet vil slukke, og tastelås-tilstanden vil blive deaktiveret.

14. Indikator for tastelås:

Dette ikon lyser, når tastelås-tilstanden er aktiveret.

15. Funktion til indstilling af fryser:

Denne funktion gør det muligt for dig at indstille fryserens temperatur. Tryk på denne knap for at indstille fryserummets temperatur til hhv. -18, -19, -20, -21, -22, -23 og -24.

16. Fryser Indikator for indstilling:

Angiver temperaturindstillingen for fryseren.

17. Feriefunktion:

Når du trykker på ferie-knappen, aktiveres feriefunktionen, og indikatoren for ferie lyser. Du kan bruge denne funktion, når du ikke skal bruge køleskabet i længere tid. Bemærk, at der ikke bør være nogen mad i køleskabet, da køleskabet ikke kan bevare den i ferie-tilstanden. Hvis denne funktion er aktiveret, holdes køleskabets temperatur på 15 °C for at forhindre dårlig lugt. Tryk på feriefunktion-knappen igen for at deaktivere feriefunktionen.

18. Indikator for feriefunktion:

Dette ikon lyser op, når feriefunktionen er aktiv.

5.2 Dobbelt afkølingssystem

Køleskabet er udstyret med tre separate afkølingssystemer til at afkøle ferskvarerummet, fryserummet, og multizoneafdelingen. Derved bliver luften i køleskabssektionen og fryserummet ikke blandet sammen. Takket være disse to separate afkølingssystemer er afkølingshastigheden meget højere end i andre køleskabe. Der er desuden en yderligere energibesparelse, eftersom den afrimningsfunktionen udføres enkeltvist.

5.3 Frysning af friske madvarer

- Pak maden eller placer den i en lukket beholder, før du sætter den i køleskabet.
- Varm mad og drikkevarer skal køles ned til rumtemperatur, inden de sættes ind i køleskabet.
- Madvarerne, du ønsker at fryse, skal være friske og af god kvalitet.
- Madvarerne skal deles i portioner, der svarer til familiens daglige behov eller efter måltider.
- Madvarerne skal pakkes i lufttætte poser for at forhindre dem i at udtørre, selv om de bliver opbevaret i kort tid.
- Materialerne, der bruges til indpakning, skal være revne-sikre og bestandige mod kulde, fugt, lugt, olier og syrer, og de skal også være lufttætte. Desuden skal de være godt lukkede, og de skal være lavet af brugervenlige materialer, der er beregnet til dybfrost.
- Vær især opmærksom på ikke at blande allerede frosne madvarer med friske madvarer. (De bør ikke komme i kontakt med de allerede frosne varer for at forhindre, at disse delvist tør op.)
- Frossen mad bør bruges med det samme, efter det er tøet op, og det må ikke fryses ned igen.

- Frys ikke for store mængder ad gangen. Madvarernes kvalitet bevares bedst, hvis de indfryses komplet og så hurtigt som muligt.
- Hvis varme madvarer lægges i fryseren, vil det få kølesystemet til at køre uafbrudt, indtil madvarerne er dybfrosne.
- Den maksimale fryseplads til frosne madvarer kan opnås uden brug af skuffer og det øverste hyldelåg i fryseren. Energiforbruget for dit apparat er angivet for et fyldt fryserum med hylder uden brug af skuffer og det øverste hyldelåg. Brug trådskuffen i bunden af fryseren for bedre udnyttelse af energi.
- Det anbefales, at du benytter den øverste hylde, når du fryser madvarer første gang.

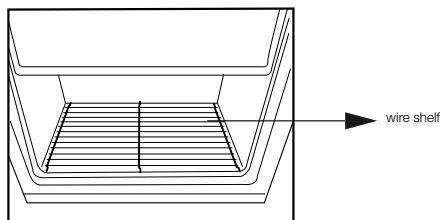

Betjening af produktet

- Det anbefales, at de medfølgende kølelementer anvendes som beskrevet nedenfor, før du bruger hurtigfrys-funktionen. De forbedrer opbevaring og hurtigfrys-ydeevne af fryseren.

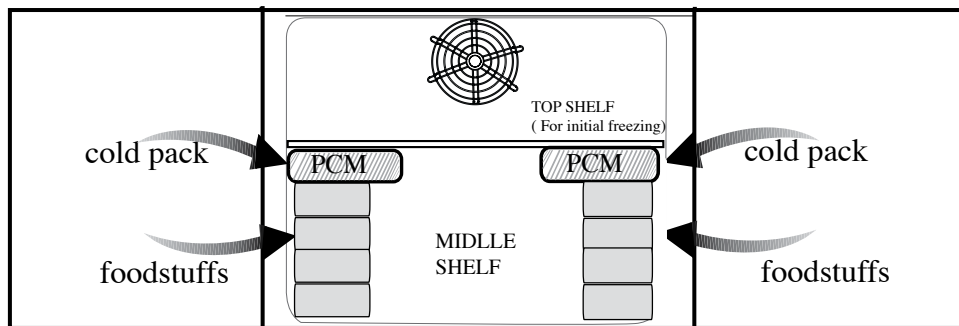

Betjening af produktet

Indstilling af fryser	Indstilling af køleskab	Forklaringer
-20 °C	4 °C	Dette er den normalt anbefalede indstilling.
-21, -22 or -23, -24 °C	4 °C	Disse indstillinger anbefales, når den omgivende temperatur overstiger 30 °C.
Hurtig fryz	4 °C	Brug denne funktion, når du ønsker at fryse din mad ned på kort tid. Dit køleskab vil gå tilbage til den tidligere tilstand, når processen er færdig.
-18 °C eller koldere	2 °C	Brug disse indstillinger, hvis du tror, at køleskabet ikke er koldt nok pga. varme omgivelser eller jævnlig åbning og lukning af lågen
-18 °C eller koldere	Hurtig-køl funktion	Brug denne funktion når du anbringer for mange friske madvarer i køleskabet, eller når du har brug for hurtigt at nedkøle din mad. Det anbefales, at du aktiverer hurtigkøl-funktionen 4-8 timer inden du anbringer maden.

5.4 Anbefalinger til opbevaring af frosne mad

- Frosne madvarer, som du har købt, bør opbevares i henhold til instruktioner, der er givet af producenten af disse madvarer for et  (4-stjernet) fryserum.
- For at sikre, at den høje kvalitet sikret af producenten af de frosne madvarer og af detailhandleren bevares, bør du huske følgende:
 1. Læg pakker i fryseren så snart som muligt efter køb.
 2. Sørg for at skrive indholdet af pakken og dato.
 3. Se, om "Anvendes inden" eller "Sidste salgsdag" datoerne på pakken ikke er overskredet.

5.5 Placering af maden

Hylde til fryser	Forskellige frosne madvarer, som f.eks. kød, fisk, is, grøntsager osv.
Æggehølder	Æg
Hylde til køleskab	Mad i skåle, overdækkede tallerkener og lukkede beholdere
Lågehylde til køleskab	Små og pakkede madvarer eller drikkevarer (såsom mælk, frugtjuice, øl, osv.)
Grøntsagsskuffe	Frugt og grønt
Kølerum	Delikatesseprodukter (ost, smør, salami osv.)

5.6 Information om dybfrysning

Mad skal fryses så hurtigt som muligt efter at være blevet sat i køleskabet, for at bevare den gode kvalitet.

Det er kun muligt at opbevare mad i lang tid ved -18°C eller lavere temperaturer.

Du kan bevare madens friskhed i mange måneder (ved -18°C eller lavere temperaturer i dybfryseren).



Madvarerne skal deles i portioner, der svarer til familiens daglige behov eller efter måltider.



Madvarerne skal pakkes i lufttætte poser for at forhindre dem i at udtørre, selv om de bliver opbevaret i kort tid.

- Nødvendige materialer til emballering:
- Kuldebestandigt selvklæbende tape
- Selvklæbende label
- Gummiringe
- Kuglepen

Materialerne, der bruges til indpakning, skal være revne-sikre og bestandige mod kulde, fugt, lugt, olier og syrer.

Madvarer, der skal fryses, bør ikke komme i kontakt med de allerede frosne varer for at forhindre, at disse delvist tør op.



Frossen mad bør bruges med det samme, efter det er tøet op, og det må ikke fryses ned igen.

5.7 Vende lågens åbningsretning

Dørens åbningsretning kan ændres alt afhængigt af, hvor det skal bruges. Hvis det er nødvendigt, skal du ringe til den nærmeste autoriseret service.

5.8 Advarsel om åben dør

Der udsendes en lydadvarel, når køleskabets eller fryserummets låge står åben i et vist stykke tid. Dette lydadvarelsignal vil stoppe, når du trykker på en af knapperne på indikatoren, eller når du lukker døren.

5.9 anbefalinger til ferskvarerummet

EKSTRAUDSTYR*

- Lad ikke nogen fødevarer komme i kontakt med temperaturføleren i ferskvarerummet.

For at opretholde den optimale temperatur i ferskvarerummet, må føleren ikke blokeres af fødevarer.

- Sæt ikke varm mad ind i dit køle-/fryseskab.

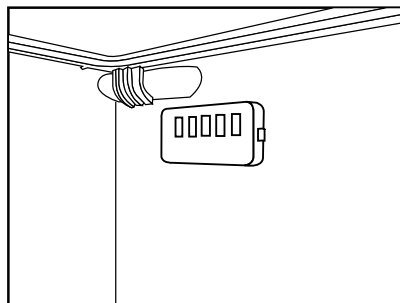

6 Vedligeholdelse og rengøring

Produktets levetid forlænges og hyppige problemer begrænses ved rengøring med jævne mellemrum.



ADVARSEL: Afbryd strømmen til produktet, før det rengøres.

- Brug aldrig benzin, benzen eller lignende substanser til rengøringsformål.
- Brug aldrig skarpe og slibende instrumenter, sæbe, husholdningsrengøringsmidler, vaskepulver eller polérvoks til rengøring.
- Opløs én teskefuld karbonat i halv liter vand. Læg en klud i opløsningen, og vrid den grundigt. Tør køleskabets indre med kluden, og tør det grundigt.
- Sørg for at der ikke kommer vand ind i lampehuset eller andre elektriske genstande.
- Hvis du ikke skal bruge køleskabet i en længere periode, skal du koble det fra lysnettet, tage al mad ud, rengøre og lade døren stå på klem.
- Kontroller regelmæssigt, at dørens pakning er ren. Hvis ikke, skal den rengøres.
- For at fjerne døren og hylderne på døren skal du fjerne al mad på hylderne.
- Fjern dørhylderne ved at skubbe dem op. Efter rengøring skal du glide dem fra toppen nedad.
- Brug aldrig rengøringsmidler eller vand, der indeholder klorin, til rengøring af de ydre overflader og de forkromede dele af produktet. Klorin forårsager korrosion på den slags metaloverflader.

6.1 Sådan undgås dårlig lugt

Materialer, der kan forårsage lugt, anvendes ikke ved fremstillingen af vores køleskabe.

På grund af uhensigtsmæssig opbevaring af madvarer eller manglende rengøring af indre overflader på køleskabet kan der dog opstå lugtproblemer. Læg mærke til følgende for at undgå dette problem:

- Det er vigtigt at holde køleskabet rent. Madrester, stænk osv. kan forårsage lugt. Derfor skal køleskabet rengøres med karbonat opløst i vand hver 15. dag. Brug aldrig vaskemidler eller sæbe.
- Hold maden i lukkede beholdere.
- Mikroorganismer, der slipper ud fra åbne beholdere, kan forårsage ubehagelige lugte.
- Opbevar aldrig mad, der er udløbet og fordærvet i køleskabet.
- Lugtfiltere i køleskabssektionens luftkanal hjælper med at rengøre luften i køleskabet. Skyl lugtfilteret i rent vand og lad det tørre i solen i mindst 4 timer, før du geninstallerer det. Gør dette 2 gange om året.

6.2 Beskyttelse af plastikoverflader

Put ikke flydende olier eller olie-tilberedte måltider i køleskabet i åbne beholdere, da de ødelægger køleskabets plastikoverflader. Hvis der spildes eller smøres olie på plastikoverfladerne, skal den relevante del af overfladen renses og skylles med det samme med varmt vand.

7 Fejlfinding

Læs denne liste igennem, inden du ringer efter service. Det kan spare dig for tid og penge. Denne liste indeholder ofte forekommende reklamationer, der ikke opstår af defekt udførelse eller materialebrug. Det er muligt, at nogle af de her beskrevne funktioner ikke findes i dit produkt.

Køleskabet virker ikke.

- Stikket er ikke sat i kontakten korrekt. >>> *Sæt stikket i kontakten korrekt.*
- Sikringen, som køleskabet er tilsluttet, eller hovedsikringen er sprunget. >>> *Kontrollér sikringen.*

Kondens på siden af køleskabet (MULTIZONE, KØLEKONTROL og FLEXIZONE).

- Omgivelser er meget kolde. >>> *Undlad at installere køleskabet, hvor temperaturen falder til under 10 °C.*
- Lågen er blevet åbnet ofte. >>> *Undlad at åbne og lukke køleskabslågen ofte.*
- Omgivelser er meget fugtige. >>> *Undlad at installere køleskabet, hvor fugtigheden er meget høj.*
- Madvarer, der indeholder væske, opbevares i åbne beholdere. >>> *Undlad at opbevare madvarer med væske i åbne beholdere.*
- Køleskabslågen har stået på klem. >>> *Undlad at lade lågerne i køleskabet stå åbne i lang tid.*
- Termostat er indstillet på et meget koldt niveau. >>> *Indstil termostaten til et passende niveau.*

Kompressoren kører ikke.

- Beskyttelsestermo fra kompressoren vil blæse ud under pludselig strømudfald eller tilkoblinger/frakoblinger, da kølemiddeltrykket i køleskabets kølesystem ikke er bragt i balance endnu. Køleskabet vil starte med at køre efter ca. 6 minutter. Ring efter service, hvis køleskabet ikke starter efter denne periode.
- Køleskabet er ved at afrime. >>> *Dette er normalt for et køleskab med fuldautomatisk afrimning. Afrimning foregår med jævne mellemrum.*
- Køleskabsstikket er ikke sat i kontakten. >>> *Sørg for, at stikket er sat i kontakten.*
- Temperaturindstillinger er ikke udført korrekt. >>> *Vælg den passende temperatur.*
- Der er strømsvigt. >>> *Køleskabet vender tilbage til normal drift, når strømmen kommer tilbage.*

Fejlfinding

Funktionslyden øges, når køleskabet kører.

- Egenskaberne for køleskabets driftsydelse kan ændre sig alt efter ændringerne i den omgivende temperatur. Det er normalt og ikke en fejl.

Køleskabet kører ofte eller i lang tid.

- Dit nye køleskab kan være bredere end dit foregående. Større køleskabe arbejder i længere perioder.
- Den omgivende rumtemperatur kan være høj. >>> *Det er normalt, at produktet arbejder i længere perioder i varme omgivelser.*
- Køleskabet kan have været tændt for nylig eller have været fyldt op med mad. >>> *Når køleskabet er for nyligt blevet tilsluttet strømmen eller fyldt op, vil det tage længere tid at opnå den indstillede temperatur. Dette er helt normalt.*
- Store mængder varm mad kan være blevet sat ind i køleskabet for nylig. >>> *Sæt ikke varm mad i køleskabet.*
- Lågerne kan have været åbnet jævnlige eller have stået på klem i lang tid. >>> *Den varme luft, der er kommet ind i køleskabet, får køleskabet til at køre i længere perioder. Undlad at åbne lågerne ofte.*
- Fryserens eller køleskabets låge kan have stået på klem. >>> *Kontrollér om lågerne er lukket tæt.*
- Køleskabet er indstillet meget koldt. >>> *Indstil køleskabstemperaturen højere, indtil temperaturen er tilpas.*
- Køleskabets eller fryserens lågepakning kan være snævset, slidt, ødelagt eller ikke sat ordentligt på. >>> *Rengør eller udskift pakningen. Beskadiget/knækket pakning forårsager, at køleskabet kører i længere perioder for at vedligeholde den aktuelle temperatur.*

Frysertemperaturen er meget lav, mens køleskabstemperaturen er tilpas.

- Frysertemperaturen er indstillet meget koldt. >>> *Justér frysertemperaturen varmere og kontrollér.*

Køleskabstemperaturen er meget lav, mens frysertemperaturen er tilpas.

- Køleskabstemperaturen er indstillet meget koldt. >>> *Justér køleskabstemperaturen varmere og kontrollér.*

Mad, der opbevares i skuffer, fryser.

- Køleskabstemperaturen er indstillet meget koldt. >>> *Justér køleskabstemperaturen varmere og kontrollér.*

Temperaturen i køleskab eller fryser er meget høj.

- Køleskabstemperaturen er indstillet meget koldt. >>> *Temperaturindstillingen i køleskabet har virkning på temperaturen i fryseren. Skift temperaturen i køleskabet eller fryseren, og vent indtil den relevante afdeling opnå en passende temperatur.*
- Lågerne kan have været åbnet jævnlige eller have stået på klem i lang tid. >>> *Undlad at åbne lågerne ofte.*
- Lågen stå på klem. >>> *Luk lågen helt.*
- Køleskabet blev for nyligt sluttet til strømmen eller fyldt op. >>> *Dette er helt normalt. Når køleskabet er for nyligt blevet tilsluttet strømmen eller fyldt op, vil det tage længere tid at opnå den indstillede temperatur.*
- Store mængder varm mad kan være blevet sat ind i køleskabet for nylig. >>> *Sæt ikke varm mad i køleskabet.*

Fejlfinding

Vibrationer eller støj.

- Gulvet er ikke lige eller stabil. >>> Hvis køleskabet vipper, når det flyttes langsomt, skal det afbalanceres ved at justere fødderne. Sørg også for, at gulvet er lige, stærkt og kapabelt til at bære køleskabet.
- Genstande placeret oven på køleskabet kan skabe støj. >>> Fjern genstande fra toppen af køleskabet.

Der er støj som væske, der løber over eller sprøjter.

- Væske- og gasstrømning sker i henhold til køleskabets driftsprincipper. >>> Det er normalt og ikke en fejl.

Der kommer fløjtelyd fra køleskabet.

- Ventilatorer bruges til at køle køleskabet. Det er normalt og ikke en fejl.

Kondensvand på køleskabets indervægge.

- Varmt og fugtigt vejr øger isdannelse og udsvedning. Det er normalt og ikke en fejl.
- Lågerne kan have været åbnet jævnligt eller have stået på klem i lang tid. >>> Undlad at åbne lågerne ofte. Luk dem, hvis de er åbne.
- Lågen stå på klem. >>> Luk lågen helt.

Der opstår fugt på ydersiden af køleskabet eller mellem lågerne.

- Der kan være fugtighed i luften, hvilket er normalt i fugtigt vejr. >>> Når fugtigheden er mindre, vil kondensen forsvinde.

Dårlig lugt inde i køleskabet.

- Der foretages ikke regelmæssig rengøring. >>> Rengør indersiden af køleskabet regelmæssigt med en svamp, lunket vand eller natriumbikarbonat opløst i vandet.
- Nogle beholdere eller indpakningsmaterialer kan forårsage lugten. >>> Brug en anden beholder eller et andet mærke indpakningsmateriale.
- Maden er sat i køleskabet i åbne beholdere. >>> Hold maden i lukkede beholdere. Mikroorganismer, der slipper ud fra åbne beholdere, kan forårsage ubehagelige lugte.
- Fjern fødevarer, der er udløbet og fordærvet, fra køleskabet.

Lågen lukker ikke.

- Madbeholdere forhindrer lågen i at lukke. >>> Omplacér pakkerne, der blokerer lågen.
- Køleskabet står ikke helt jævnt på gulvet. >>> Justér fødderne for at afbalancere køleskabet.
- Gulvet er ikke lige eller stærkt. >>> Sørg for, at gulvet er lige, stærkt og kapabelt til at bære køleskabet.

Grøntsagsskuffer sidder fast.

- Maden berører skuffens top. >>> Omarrangér maden i skuffen.



ADVARSEL: Hvis du ikke kan fjerne problemet, selv om du følger instruktioner, kontakt din forhandler eller autoriseret serviceagent. Prøv aldrig selv at reparere et produkt, der ikke fungerer.

Läs den här bruksanvisningen först!

Kära kund!

Vi hoppas att produkten, som har tillverkats på en modern anläggning och genomgått de allra noggrannaste kvalitetsprocesser, kommer att erbjuda effektiv service.



Vi rekommenderar därför att du läser igenom hela bruksanvisningen noggrant innan du använder den och att du förvarar den nära till hands för framtida referens.

Den här bruksanvisningen

- Hjälper dig använda enheten på ett snabbt och säkert sätt.
 - Läs bruksanvisningen innan du installerar och använder produkten.
 - Följ instruktionerna, speciellt säkerhetsanvisningarna.
 - Förvara bruksanvisningen på en lättåtkomlig plats där du kan hämta den senare.
 - Läs även övriga dokument som tillhandahålls tillsammans med produkten.
- Observera att den här bruksanvisningen även kan gälla för andra modeller.

Symboler och beskrivningar för dem

Den här bruksanvisningen innehåller följande symboler:

	Viktig information eller användbara tips.
	Varning för risker för liv och egendom.
	Varning för elektrisk spänning.
	Produktens förpackningsmaterial tillverkas av återvinningsbara material i enlighet med våra nationella miljöregler.

1 Viktiga instruktioner för säkerhet och miljö	4
1.1 Allmän säkerhet	4
1.1.1 HC-varning	6
1.1.2 För produkter med vattenbehållare	7
1.2 Avsedd användning	7
1.3 Barnsäkerhet	7
1.4 I enlighet med WEEE-direktivet för hantering av avfallsprodukter:	7
1.5 I enlighet med RoHS-direktivet:	8
1.6 Information om förpackning	8
2 Kylskåpet	9
3 Installation	10
3.1 Lämplig installationsplats	10
3.2 Installera plastklämmorna	10
3.3 Elektrisk anslutning	10
3.4 Lampa	11
4 Förberedelse	12
4.1 Saker att göra för att spara energi	12
4.2 Första användningstillfället	13
5 Använda produkten	14
5.1 Indikatorpanel	14
5.2 Dubbelt kylsystem	16
5.3 Infrysning av färsk mat	16
5.4 Rekommendationer för bevarande av fryst mat	18
5.5 Placering av mat	18
5.6 Djupfrysning information	19
5.7 Ändra dörröppningsriktning	19
5.8 Varning för öppen dörr	19
5.9 Rekommendationer för färskmatsfacket	19
6 Underhåll och rengöring	20
6.1 Undvik dålig lukt	20
6.2 Skydda plastytorna	20
7 Felsökning	21

1 Viktiga instruktioner för säkerhet och miljö

I det här avsnittet ges säkerhetsanvisningar som hjälper dig att skydda dig mot risker med personsskada och skada på egendom. Om du underlåter att följa dessa instruktioner blir garantin ogiltig.

1.1 Allmän säkerhet

- Den här produkten kan användas av barn från åtta år och uppåt och av personer med nedsatt fysisk, känslomässig eller mental förmåga, som inte har full förståelse eller som saknar kunskaper om funktionen, under förutsättning att de övervakas eller tränas i säker produktanvändning och riskerna som användningen medför. Barn får inte leka med produkten. Rengöring och underhåll får inte utföras av barn om det inte sker under övervakning.
- Koppla ur produkten om det uppstår ett fel under användningen.
- Om produkten är behäftad med fel får den inte användas om den inte först repareras av en behörig elinstallatör. Det finns risk för kortslutning!
- Anslut produkten till ett jordat uttag som är skyddat med en säkring som uppfyller kraven på typskylten. Se till att installationen till jord utförs av en behörig elektriker. Vårt företag ska inte hållas ansvarigt för några skador som uppkommer om produkten används utan att anslutas till jord i enlighet med lokala föreskrifter.
- Koppla ur produkten när den inte används.
- Tvätta aldrig produkten genom att spruta eller hälla ut vatten över den! Det finns risk för kortslutning!
- Rör aldrig vid kontakten med våta händer! Koppla aldrig ur genom att dra i kabeln, utan alltid genom att ta tag i kontakten.
- Vi rekommenderar att du rengör stiften på kontakten regelbundet med en torr trasa.
- Anslut inte kylskåpet till ett eluttag som sitter löst.
- Anslut aldrig kylskåpet till system för energibesparing. Sådana system skadar produkten.

Viktiga instruktioner för säkerhet och miljö

- Koppla ur produkten under installation, underhåll, rengöring och reparation.
- Se alltid till att låta installation och reparation utföras av en **behörig elinstallatör**. Tillverkaren ska inte hållas ansvarig för skador som kan uppkomma till följd av procedurer som utförs av obehöriga personer.
- Åt inte glass och iskuber direkt efter att du har tagit ut dem ur frysfacket! Det kan leda till köldskador i munnen!
- Rör inte vid fryst mat med händerna! Den kan fastna i handen!
- Ställ inte in flaskor och aluminiumburkar med drycker i frysfacket. De kan spricka!
- Använd aldrig ånga och rengöringsmedel med ånga för att rengöra kylskåpet. Ångan kan orsaka kortslutning eller elektriska stötar, eftersom den kan komma i kontakt med elektriska delar i kylskåpet!
- Använd inte mekaniska enheter eller andra sätt för att snabba på

avfrostningsprocessen, förutom det som rekommenderas av tillverkaren.

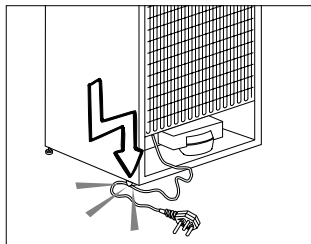

- Använd aldrig delar på ditt kylskåp såsom en dörr som stöd eller trappsteg. Du kan göra så att produkten välter eller delar skadas.
- Skada inte delarna där kylmediet cirkulerar med borrar eller vassa verktyg, . Kylmediet som kan läcka ut om rör eller ytor punkteras kan orsaka hudirritation och ögonskador.
- Täck inte över eller blockera ventilationshålen på kylskåpet med något material.
- Placera drycker i kylskåpet ordentligt stängda och upprätt.
- Använd inte spray som innehåller gaser nära produkten, eftersom explosionsrisken blir mycket stor!

Viktiga instruktioner för säkerhet och miljö

- Lättantändliga delar eller produkter som innehåller gaser (exempelvis spray) samt explosiva material får aldrig förvaras i enheten. 
- Placera inte behållare som är fyllda med vätska ovanpå produkten. Om du spiller vatten på en elektrisk komponent kan det orsaka elektriska stötar eller brandrisk.
- Förvara inte produkter (vaccin, värmekänsliga mediciner, tekniska material etc.) som kräver exakt temperaturkontroll i kylskåpet.
- Om du inte kommer att använda produkten under en längre tid ska du koppla ur den och plocka bort maten ur den.
- Om produkten är utrustad med en blå lampa ska du inte titta på den blå lampan genom optiska verktyg.
- Det är farligt att utsätta produkten för regn, snö, sol och vind med tanke på elsäkerheten.

- I produkter med mekanisk kontroll (termostat) ska du vänta i 5 minuter för att koppla in produkten igen om den är urkopplad.
- Placera inte för mycket mat i produkten. Den kan falla när dörren öppnas och orsaka personskada eller skada på egendom. Liknande problem kan inträffa om du ställer saker på produkten.
- Om produktens dörr är utrustad med handtag får du inte dra i handtaget om du ska flytta på den. Handtaget kan lossna.
- Var försiktig så du inte fastnar med handen eller någon kroppsdel i de rörliga delarna inuti produkten.

1.1.1 HC-varning

- Om produkten är utrustad med ett kylsystem som innehåller R600a-gas ska du vara försiktig så du inte skadar kylsystemet och ledningarna under användning och transport. Den här gasen är lättantändlig. Om det skulle uppstå någon skada på kylsystemet skall produkten hållas borta från potentiella

eldkällor som kan göra att produkten fattar eld och du ska ventilerat rummet där enheten är placerad.



Om produkten är utrustad med ett kylsystem som innehåller R134a-gas, kan du bortse från den här varningen.



Du kan se gasen som används i produkten på märkplåten som är placerad invändigt till vänster i den.



WARNING! Elda aldrig upp produkten.

1.1.2 För produkter med vattenbehållare

- För att använda vattenkretsen i kylen på ett smidigt sätt måste vattnets huvudtryck ligga på mellan 1 och 8 bar. För förhållanden där vattentrycket överskrider 5 bar ska en tryckregulator användas. Om vattnets huvudtryck överskrider 8 bar får kylskåpets vattenkrets inte anslutas till vatteninloppet. Om du inte har tillräckliga kunskaper om hur du mäter vattentrycket ska du söka professionell hjälp.
- Använd bara drickbart vatten.

1.2 Avsedd användning

- Produkten är utformad för privat bruk. Den är inte avsedd att användas kommersiellt och får inte användas på annat sätt än avsett.
- Produkten får bara användas för förvaring av livsmedel.
- Tillverkaren fransäger sig allt ansvar till följd av felaktig användning eller transport.
- Produktens servicelivslängd är 10 år. Under den här perioden är originalreservdelar tillgängliga för korrekt användning av produkten.

1.3 Barnsäkerhet

- Förpackningsmaterial är farliga för barn. Förvara förpackningsmaterial på en säker plats på avstånd från barn.
- Elektriska produkter är farliga för barn. Håll barn borta från produkten när den används.
- Om produktens dörr är utrustad med ett lås ska du förvara nycklarna utom räckhåll för barn.

1.4 I enlighet med WEEE-direktivet för hantering av avfallsprodukter:

Den här produkten efterlever kraven enligt EU WEEE-direktivet (2012/19/EU). Den här produkten bär en klassificeringssymbol för WEEE (waste electrical and electronic equipment = avfallshantering av elektriskt och elektroniskt avfall) med högkvalitativa delar och material som kan återanvändas och passar för återvinning. Produkten får inte slängas i hushållssoporna eller i annat avfall vid livslängdens slut. Ta den till en återvinningsstation för elektrisk och elektronisk utrustning. Kontakta din kommun för mer information om närmaste återvinningsstation.

1.5 I enlighet med RoHS-direktivet:

Produkten du har köpt uppfyller kraven enligt EU RoHS-direktivet (2011/65/EU). Den innehåller inga av de farliga eller förbjudna material som anges i direktivet.

1.6 Information om förpackning

Produktens förpackningsmaterial tillverkas av återvinningsbara material i enlighet med våra nationella miljöregler. Kassera inte förpackningsmaterial tillsammans med hushållsavfall eller annat avfall. Ta med dem till ett samlingsställe för förpackningsmaterial som anges av de lokala myndigheterna.

2 Kylskåpet

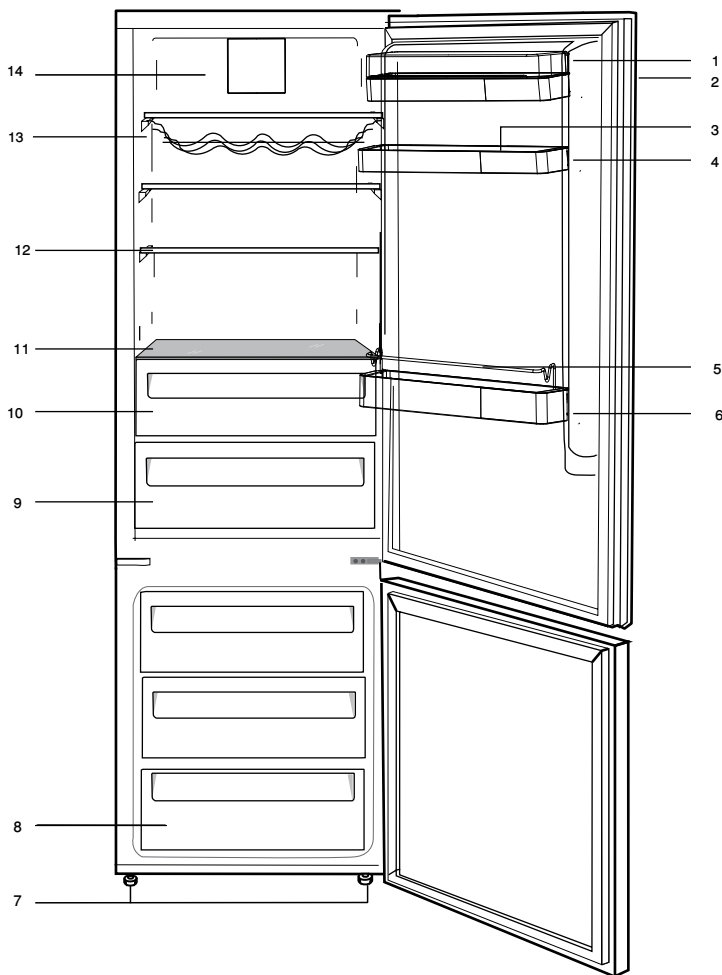

- | | | | |
|----|-----------------------|-----|-------------------|
| 1. | Ost- och smörhyllor | 8. | Frysack |
| 2. | Indikatorpanel | 9. | Grönsakslåda |
| 3. | Äggbehållare | 10. | Kyllådagregat |
| 4. | Justerbara dörrhyllor | 11. | Kyllåda och glas |
| 5. | Flaskställ | 12. | Justerbara hyllor |
| 6. | Galler | 13. | Vinkällare |
| 7. | Justerbara fötter | 14. | Fläkt |



Bilderna i den här bruksanvisningen är till för beskrivande syfte och kanske inte överensstämmer exakt med produkten. Om det finns delar som inte inkluderas i produkten du har köpt gäller det för andra modeller.

3 Installation

Kontakta närmaste behöriga elinstallatör för installation av produkten. För att färdigställa produkten för användning ska du se till att elinstallationen är korrekt innan du kontaktar den behöriga elinstallatören. Annars ska du ringa en elektriker för att färdigställa det som krävs.



Förberedelse av plats och elinstallation på installationsstället sker på kundens ansvar.



Produkten får inte vara inkopplad till ström under installationen. Annars finns risk för dödsfall eller allvarlig personskada!



WARNING! Installation och elanslutningar för produkten måste utföras av den behöriga elinstallatören. Tillverkaren ska inte hållas ansvarig för skador som kan uppkomma till följd av procedurer som utförs av obehöriga personer.



WARNING! Före installationen ska du göra en visuell besiktning av produkten för att se om det finns några skador på den. Om så är fallet får den inte installeras. Skadade produkter kan utgöra en säkerhetsrisk.



Kontrollera att strömkabeln inte är klämd eller böjd när du trycker in produkten på plats efter installation och rengöring.

3.1 Lämplig installationsplats



WARNING! Om dörren i rummet där produkten är placerad är för liten för att produkten ska kunna passera genom öppningen måste produktens dörrar tas bort och produkten sedan vändas på sidan för att komma igenom.

- Välj en plats där du kan använda produkten på ett säkert sätt.
- Installera produkten på ett avstånd som är minst 30 cm från värmekällor, såsom hällar, ugn, värmekällor och spisar och minst 5 cm från elektriska ugnar. Produkten får inte utsättas för direkt solljus och fuktiga miljöer efter installationen.

- Det måste finnas tillräcklig ventilation runt produkten för att uppnå effektiv användning. Om produkten ska placeras i en hållighet i en vägg ska du se till att det finns ett avstånd på minst 5 cm mot innertak och sidoväggar.
- Placera inte produkten på mjuka material, såsom en matta.
- Placera kylskåpet på en jämn och plan golvyta för att förhindra lutningar.
- Produkten kan arbeta i omgivande temperaturer på -5°C till $+43^{\circ}\text{C}$.



Om två kylskåp skall installeras intill varandra skall det vara ett avstånd på minst 4 cm mellan dem.

3.2 Installera plastklämmorna

Plastklämmor används för att skapa en lufficka mellan produkten och bakre väggen. För in 2 plastklämmor på den bakre ventilationsluckan så som visas på bilden. För att göra detta tar du bort skruvarna på produkten och använder skruvarna som finns i samma ficka.

3.3 Elektrisk anslutning

Anslut produkten till ett jordat uttag som är skyddat med en säkring som uppfyller kraven på typskylten. Vårt företag ska inte hållas ansvarigt för några skador som uppkommer om produkten används utan att anslutas till jord i enlighet med lokala föreskrifter.

- Den elektriska anslutningen måste efterleva nationell lagstiftning.
- Strömkabeln måste vara inom nära räckhåll efter installationen.
- Spänning och godkänd säkring eller jordfelsbrytare är specificerade på typskylten som är placerad på produktens insida. Om det aktuella värdet för säkringen eller jordfelsbrytaren i huset inte efterlever värdet på typskylten ska du låta en behörig elektriker installera en lämplig säkring.
- Den angivna spänningen måste överensstämma med strömkällans spänning.

- Gör inga anslutningar via förlängningskablar eller universalkontakter.



WARNING! Om strömkabeln skadas måste den bytas av en behörig elinstallatör.



WARNING! Om produkten är behäftad med fel får den inte användas om den inte först repareras av en behörig elinstallatör. Det finns risk för kortslutning!

3.4 Lampa

Försök inte reparera den själv, utan kontakta den behöriga elinstallatören om LED-lampan inte tänds eller inte fungerar.

Lamporna som används i utrustningen är inte anpassade som rumsbelysning. Det avsedda ändamålet för lamporna är att hjälpa användaren passera mat i kylskåpet/frysaren på ett säkert och bekvämt sätt.

4.1 Saker att göra för att spara energi



Det är farligt att ansluta produkten till system för energibesparing, eftersom det kan orsaka skada på produkten.

- Låt inte dörrarna till kylskåpet stå öppna under en längre tid. När dörrarna är öppna tränger varm luft in i kylskåpet/frysaren och enheten förbrukar mer energi för att kyla ned livsmedlen.
 - Placera inte varm mat eller varma drycker i kylskåpet.
 - Placera inte för mycket mat i kylskåpet. Kylförmågan sjunker när den invändiga luftcirkulationen hindras.
 - Placera inte kylskåpet på platser där det utsätts för direkt solljus. Installera produkten på ett avstånd som är minst 30 cm från värmekällor, såsom hällar, ugn, värmekällor och spisar och minst 5 cm från elektriska ugnar.
 - Observera att mat i kylskåpet ska förvaras i tillslutna behållare.
 - Korgarna/lådorna som medföljer kylfacket måste alltid användas för lägre energikonsumtion och för bättre lagringsvillkor.
- Om mat kommer i kontakt med temperatursensorn i frysfacket kan det öka energikonsumtionen för utrustningen. Därför måste all kontakt med denna sensor (dessa sensorer) undvikas
 - Du kan fylla på maximal vikt i frysfacket på kylskåpet genom att ta bort lådorna för frysfacket. Det deklarerade energiförbrukningsvärdet för kylskåpet har fastställts med frysfack och övre kylfackets lucka borttagna och under förutsättning att gallerhyllan längst ned i frysfacket används med maximal mängd livsmedel påfylld. Det finns ingen risk i att använda en hylla eller låda enligt formerna och storlekarna på maten som ska frysas.
 - Uptining av fryst mat i kylfacket sparar både energi och håller matens kvalitet.
 - Blockera inte frysfläktens galler genom att placera mat framför.
 - Använd de 2 medföljande kylklamporna på rekommenderade platser enligt bilden, vid förvaring av livsmedel i frysfacken. Detta gör även att livsmedlen håller sig kallare om det blir strömavbrott eller enhetens kontakt dras ur. Temperaturförhöjningstiden anges på kylklamporna.

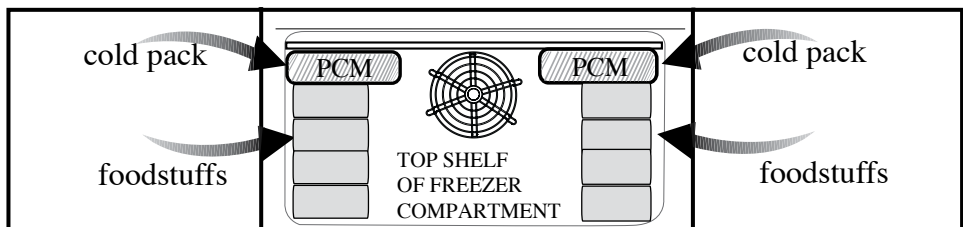

Förberedelse

- Användning av kylpatroner (PCM) enligt illustrationerna nedan rekommenderas för att förbättra energieffektiviteten för din enhet
- Sätt på kylskåpet utan att placera någon mat i det på 6 timmar och öppna inte dörren om det inte är absolut nödvändigt.



Den omgivande temperaturen i rummet där du installerar kylskåpet skall vara minst -15 . Användning i kallare miljöer rekommenderas inte och kan minska effektiviteten.



Kylskåpets insida måste rengöras noggrant.



Om två kylskåp skall installeras intill varandra skall det vara ett avstånd på minst 4 cm mellan dem.



Du kommer att höra ett bullrande ljud när kompressorn startar. Vätska och gas inne i produkten kan också ge upphov till ljud, även om kompressorn inte körs och detta är helt normalt.



De främre kanterna på kylskåpet kan kännas varma. Detta är normalt. De här områdena är utformade för att bli varma och därmed undvika kondens.



Om det görs blir energiförbrukningen högre och frysprestandan försämras.

4.2 Första användningstillfället

Innan du börjar använda produkten ska du kontrollera att alla förberedelser görs i enlighet med instruktionerna i avsnitten "Viktiga anvisningar för säkerhet och miljö" och "Installation".

- Rengör kylskåpets insida enligt rekommendationerna i avsnittet "Underhåll och rengöring". Kontrollera att det är torrt på insidan innan du börjar använda det.
- Koppla in kylskåpet i det jordade vägguttaget. När dörren öppnas kommer den invändiga belysningen att tändas.

5 Använda produkten

5.1 Indikatorpanel

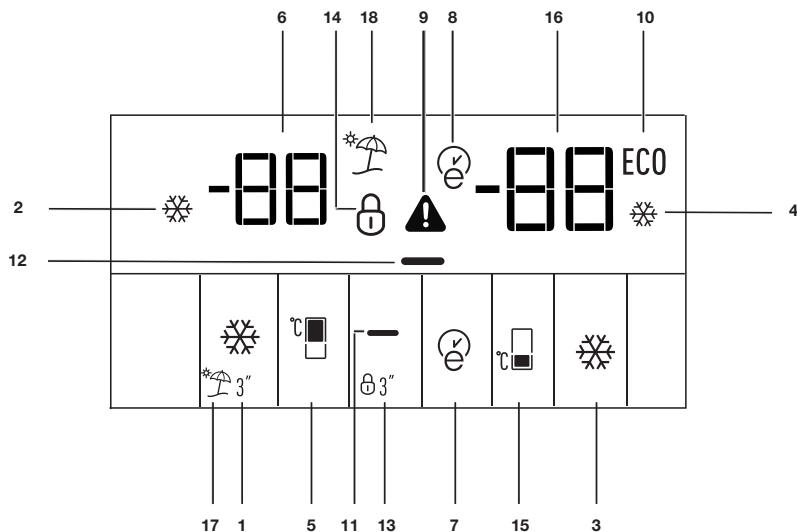

1. Snabbkylningsfunktion:

Snabbfrysningsindikatorn slås på när snabbfrysningsfunktionen är på. Tryck på snabbfrysningsknappen igen för att avbryta funktionen. Snabbfrysningsindikatorn slås av och normala inställningar återupptas. Snabbfrysningsfunktionen avbryts automatiskt 2 timmar senare om du inte avbryter manuellt. Om du vill kyla stora mängder färsk mat trycker du på snabbkylningsknappen innan du placerar maten i kylfacket.

2. Snabbkylningsindikator:

Den här ikonen tänds när snabbkylningsfunktionen är på.

3. Snabbfrysningsfunktion:

Snabbfrysningsindikatorn slås på när snabbfrysningsfunktionen är på. Tryck på

snabbfrysningsknappen igen för att avbryta den här funktionen. Snabbfrysningsindikatorn släcks och normala inställningar återupptas. Snabbfrysningsfunktionen avbryts automatiskt 34 timmar senare om du inte avbryter den manuellt. Om du vill frysa stora mängder mat ska du trycka på snabbfrysningsknappen innan du placerar maten i frysfacket.

4. Snabbfrysningsindikator:

Den här ikonen tänds när snabbfrysningsfunktionen är på.

5. Snabbkylningsfunktion:

Den här funktionen gör det möjligt att utföra inställningen för kylfackstemperaturen. Tryck på den här knappen för att ställa in temperaturen för kylfacket till 8, 7, 6, 5, 4, 3 respektive 2.



Bilderna i den här bruksanvisningen är till för beskrivande syfte och kanske inte överensstämmer exakt med produkten. Om det finns delar som inte inkluderas i produkten du har köpt gäller det för andra modeller.

6. Kylfacket

temperaturinställningsindikator:

Indikerar temperaturen för kylfacket.

7. Eco Extra-funktion:

Tryck på knappen Eco Extra i 3 sekunder för att aktivera funktionen Eco Extra. Frysen börjar arbeta i det mest ekonomiska läget minst 6 timmar senare och ekonomianvändningsindikatorn slås på när funktionen är aktiverad. Tryck på knappen Eco Extra i 3 sekunder igen för att avaktivera funktionen Eco Extra.

8. Eco Extra-indikator:

Den här ikonen tänds när semesterfunktionen är aktiverad.

9. Indikator för hög temperatur/fel:

Den här lampan tänds vid fel med hög temperatur och felvarningar. Om du ser att den här lampan är på ska du kontrollera avsnittet "Rekommenderade lösningar på problem" i handboken.

10. Indikator för ekonomisk användning:

Den här ikonen tänds när kylfacket ställs in på 4°C och frysfacket ställs in på -18°C, vilket är de mest ekonomiska inställningsvärdena. Ekonomianvändningsindikatorn slås av när snabbkylnings- eller snabbfrysningfunktionen väljs.

11. Energisparfunktion (skärm av):

När du trycker på den här knappen tänds energisparikonen och energisparfunktionen aktiveras. Om energisparfunktionen är aktiverad släcks alla ikoner på skärmen förutom energisparikonen. När energisparfunktionen är aktiverad kommer energisparfunktionen att stängas och ikonerna på displayen återgår till normalläge. Om du trycker på den här knappen igen släcks energisparikonen och energisparfunktionen blir inte aktiv.

12. Energisparfunktionsindikator:

Den här ikonen ("") tänds när du väljer energisparfunktionen.

13. Knapplåsläge:

Tryck på knapplåsningläget samtidigt i 3 sekunder. Knapplåsikonen tänds och knapplåsläget aktiveras. Knapparna fungerar inte om knapplåsläget är aktiverat. Tryck på knapplåsläget samtidigt i 3 sekunder igen. Knapplåsikonen släcks och knapplåsläget avslutas.

14. Indikator för knapplås:

Den här ikonen tänds när knapplåsläget aktiveras.

15. Frysninginställning:

Den här funktionen gör det möjligt för dig att göra inställningen för frysfackstemperatur. Tryck på den här knappen för att ställa in temperaturen för frysfacket på -18, -19, -20, -21, -22, -23 respektive -24.

16. Frysfack Inställningsindikator:

Indikerar temperaturinställning för frysfack.

17. Semesterfunktion:

När du trycker på semesterknappen aktiveras semesterfunktionen och semesterindikatorlamporna. Du kan använda den här funktionen när du inte ska använda kylskåpet under en längre tid. Observera att det inte ska vara mycket mat i kylskåpet, annars kan kylskåpet inte bevara maten i semesterläget. Om den här funktionen aktiveras behålls kylfackstemperaturen på 15°C för att förhindra dålig lukt. Tryck på ledighetsknappen igen för att avaktivera ledighetsfunktionen.

18. Semesterindikator:

Den här ikonen tänds när semesterfunktionen är aktiverad.

5.2 Dubbelt kylsystem

Kylskåpet är utrustat med tre separata kylsystem för att kyla färsk mat, frysfack och multi-zonfack. Luften och lukten från färsk mat och mat i frysfacket blandas därmed inte. Tack vare dessa två separata kylsystem går nedkylningen mycket fortare än hos andra kylskåp. Energiförbrukningen blir också lägre, tack vare att den automatiska avfrostningen utförs individuellt.

5.3 Infrysning av färsk mat

- Vira in maten eller placera den i en täckt behållare innan du placerar dem i kylskåpet.
- Varm mat och varma drycker måste kylas ned till rumstemperatur innan de placeras i kylskåpet.
- Maten som ska frysas in ska vara färsk och ha hög kvalitet.
- Mat måste delas upp i portioner enligt familjens behov.
- Mat måste förpackas lufttätt så att det inte utsätts för luft för att förhindra att den torkar även om den ska användas snart.
- Material som används för förpackning skall vara slitstarkt och tåligt mot kyla, fukt, lukt, olja och starka syror och det måste stänga ute luft. Dessutom skall förpackningarna vara väl täckande för att passa för djupfrysning.
- Var speciellt uppmärksam på att inte blanda fryst och tinad mat. (För att förhindra delvis upptining får de inte komma i kontakt med tidigare fryst mat).
- Fryst mat får inte användas snabbt efter att den har tinat och får aldrig frysas om.

- Frys inte in för stora mängder på en gång. Matens kvalitet bevaras bäst om den blir genomfrost så snabbt som möjligt.
- Om varm mat placeras i frysen kommer kylaggregatet att arbeta oavbrutet tills maten är genomfrost.
- Maximal volym för fryst mat uppnås utan att du använder mittenlådan och övre hyllan som finns placerad i frysfacket. Energiförbrukningen för enheten deklareraras när frysfacket är fullt utan att lådorna och den övre hyllan används. Använd den avsedda gallerhyllan längst ned i frysfacket för lägre energiförbrukning.
- Vi rekommenderar att du använder den övre hyllan för initial frysning av mat.

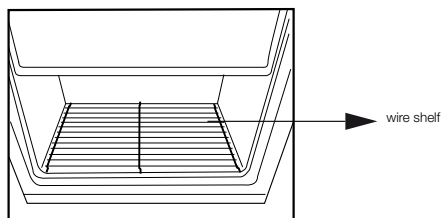

Använda produkten

- Vi rekommenderar att de medföljande kylklamparna används enligt beskrivningen nedan före användning av snabbfrysningfunktionen. Detta ger bättre förvaring och snabbfrysning för ditt frysfack.

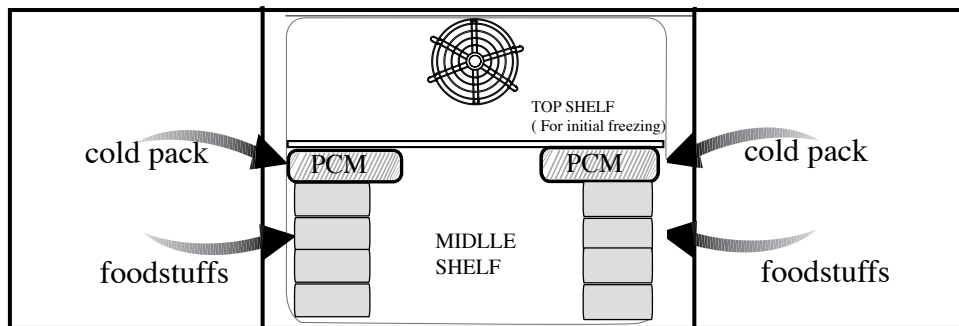

Använda produkten

Frysacksinställning	Kylfacksinställning	Förklaringar
-20 °C	4 °C	Det här är den normala rekommenderade inställningen.
-21, -22 or -23, -24 °C	4 °C	Dessa inställningar rekommenderas när den omgivande temperaturen överskrider 30 °C.
Snabbfrysning	4 °C	Används när du vill frysa in mat på kort tid. Kylskåpet återgår till föregående läge när processen är över.
-18 °C eller kallare	2 °C	Använd de här inställningarna om du tror att kylfacket inte är kallt nog beroende på varma förhållanden eller att dörren öppnas ofta.
-18 °C eller kallare	Snabbfrysning	Använd den här funktionen när du placerar för mycket mat i kylfacket eller när du snabbt vill kyla mat. Vi rekommenderar att du aktiverar snabbfrysningsfunktionen 4-8 timmar innan du placerar maten där.

5.4 Rekommendationer för bevarande av fryst mat

- Förpackad fryst mat ska lagras i enlighet med instruktionerna från tillverkaren av fryst mat för ett  (4-stjärnigt) frysfack för mat.
- För att säkerställa att hög kvalitet uppnås av tillverkaren för fryst mat och detaljisten som har sålt maten ska följande beaktas:
 1. Placera förpackningarna i frysen så snabbt som möjligt efter inköpet.
 2. Se till att innehållet i förpackningen är uppmärkt och daterat.
 3. Kontrollera om datum för "Används före" och "Bäst före" på förpackningen har passerats eller inte.

5.5 Placering av mat

Frysackshyllor	Diverse fryst mat såsom kött, fisk, glass, grönsaker etc.
Ägghållare	Ägg
Kylhyllor	Mat i grytor, tallrikar, stängda behållare
Dörrhyllor för kylfack	Små produkter och förpackad mat eller drycker (såsom mjölk, fruktjuice och öl)
Grönsakslåda	Grönsaker och frukt
Kylaggregat	Delikatesser (ost, smör, salami etc.)

5.6 Djupfrysningsinformation

Mat måste frysas så snabbt som möjligt när den placeras i ett kylskåp för att hålla en hög kvalitet.

Det går endast att förvara mat under längre tid i temperaturer på -18°C eller lägre.

Du kan bevara färskheten för mat i flera månader (vid -18°C eller lägre temperaturer vid djupfrysning).



Mat måste delas upp i portioner enligt familjens behov.



Mat måste förpackas lufttätt så att det inte utsätts för luft för att förhindra att den torkar även om den ska användas snart.

- Förpackningsmaterial:
- Kyltålig plastfolier
- Självhäftande etikett
- Gummiringar
- Penna

Material som används för förpackning skall vara slitstarkt och tåligt mot kyla, fukt, lukt, olja och syror.

Mat bör inte tillåtas att komma i kontakt med tidigare fryst mat för att förhindra delvis tining.



Fryst mat får inte användas snabbt efter att den har tinat och får aldrig frysas om.

5.7 Ändra dörröppningsriktning

Dörröppningsriktningen på kylskåpet kan ändras beroende på den plats där du använder den. Om detta är nödvändigt ska du kontakta närmaste auktoriserade service.

5.8 Varning för öppen dörr

En ljudsignal hörs när kylens eller frysens dörr står öppen under en viss tidsperiod. Den här ljudsignalen tystnar när någon knapp på indikatorn trycks in eller när dörren stängs.

5.9 Rekommendationer för färskmatsfacket

TILLBEHÖR*

• Låt ingen mat komma i kontakt med temperatursensorn i facket för färskvaror. För att hålla optimal förvaringstemperatur i facket för färskvaror får inte sensorn blockeras av livsmedel.

- Placera inte varm mat i enheten.

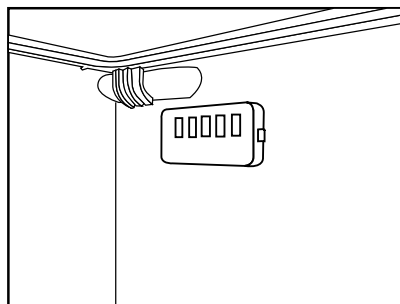

6 Underhåll och rengöring

Produktens servicelivslängd och ofta förekommande problem minskas vid rengöring med jämna mellanrum.



WARNING! Koppla ur produkten före rengöring.

- Använd aldrig bensen, bensin eller liknande ämnen för rengöring.
- Använd aldrig vassa instrument eller slipande medel, tvål, rengöringsmedel, tvättmedel eller polish för rengöring.
- Lös upp en tesked karbonat i en halv liter vatten. Dränk in trasan i lösningen och vrid ur den ordentligt. Torka av kylskåpets insida med den här trasan och torka ordentligt.
- Se till att inget vatten tränger in i lampkåpan och i andra elektriska tillbehör.
- Om du inte ska använda kylskåpet under en längre tid ska du koppla ur det, plocka bort all mat, rengöra det och lämna det med dörren öppen.
- Kontrollera regelbundet att dörrens tätningar är rena. Om inte, ska du rengöra dem.
- Avlägsna allt innehåll för att ta bort dörren och hyllorna.
- Avlägsna dörrhyllorna genom att dra dem uppåt. Efter rengöring skjuter du in dem ovanifrån och ned för att installera dem.
- Använd aldrig rengöringsmedel eller vatten med klorin för att rengöra de utvändiga ytorna och krombelagda delarna på produkten. Klorin orsakar korrosion på sådana metallytor.

6.1 Undvik dålig lukt

Material som kan orsaka dålig lukt används inte vid tillverkningen av våra kylskåp. Olämpliga förhållanden för bevarande av mat och om kylskåpets insida inte rengörs så som krävs kan det framkalla problem med dålig lukt. Observera följande för att undvika det här problemet:

- Det är viktigt att hålla kylskåpet rent. Matrester, fläckar etc. kan orsaka dålig lukt. Rengör därför kylskåpet med en karbonatlösning med vatten var 15:e dag. Använd aldrig diskmedel eller tvål.
- Förvara maten i slutna behållare.
- Mikroorganismer som sprids ut från otäckta behållare kan orsaka obehagliga dofter.
- Ta bort livsmedel som har passerat bäst före datum och blivit dåliga.
- Luktfiltret i kylskåpets luftkanal förhindrar att det bildas obehaglig lukt i kylskåpet. Skölj ur det med rent vatten och låt torka i solen i minst 4 timmar innan du återinstallerar det. Utför åtgärden var sjätte månad.

6.2 Skydda plastytorna

Förvara inte rinnande olja eller mat som har tillagats i olja utan att vara tillslutna i kylskåpet, eftersom det kan skada kylskåpets plastytor. Om du spiller olja på plasten, rengör och skölj ytan direkt med varmvatten.

7 Felsökning

Titta igenom listan innan du tillkallar service. Det kan spara både tid och pengar. Den här listan inkluderar vanliga klagomål som inte uppstår till följd av defekter i tillverkningen eller materialanvändningen. Vissa av funktionerna som beskrivs här kanske inte finns på din produkt.

Kylen fungerar inte

- Kontakten är inte isatt ordentligt i uttaget. >>> *Sätt in kontakten ordentligt.*
- Har säkringen som är ansluten till kylskåpet gått? >>> *Kontrollera säkringen.*

Kondens på kylskåpets sidoväggar (MULTIZON, KYLKONTROLL och FLEXIZON).

- Omgivningen är mycket kall. >>> *Installera kylskåpet på platser där temperaturen faller under 10 °C.*
- Dörren har öppnats för ofta. >>> *Öppna inte och stäng dörren till kylskåpet.*
- Omgivningen är mycket fuktig. >>> *Installera inte kylskåpet på platser med hög luftfuktighet.*
- Vätska innehållande livsmedel förvaras i öppna behållare. >>> *Förvara mat med vätskeinhåll i tillslutna behållare.*
- Kylskåpsdörren är på glänt. >>> *Låt inte dörrarna till kylskåpet stå öppna under en längre tid.*
- Termostaten är inställd på mycket kall nivå >>> *Ställ in termostaten på lämplig nivå.*

Kompressorn går inte

- Det termiska skyddet i kompressorn kommer att lösas ut vid plötsliga strömavbrott då kylskåpets tryck i kylsystemet inte har balanserats. Ditt kylskåp startar efter omkring 6 minuter. Tillkalla en behörig elinstallatör om kylskåpet inte startar i slutet av den här perioden.
- Kylskåpet är i avfrostningsläge. >>> *Det här är normalt för en helautomatiskt avfrostande kyl. Avfrostningscykeln inträffar regelbundet.*
- Kylskåpet är inte inkopplat i strömkällan. >>> *Kontrollera att kontakten sitter ordentligt i uttaget.*
- Temperaturinställningarna är inte korrekta. >>> *Välj lämpligt temperaturvärde.*
- Det är strömavbrott. >>> *Kylskåpet återgår till normal drift när strömmen återställs.*

Kylskåpet dånar när det går.

- Egenskaperna hos kylskåpet kan ändras enligt den omgivande temperaturen. Detta är normalt och inte något fel.

Felsökning

Kylskåpet körs ofta eller under en längre tid.

- Din nya produkt kan vara bredare än det gamla. Stora kylskåp arbetar under en längre tidsperiod.
- Den omgivande rumstemperaturen kan vara hög. >>> *Det är normalt att produkten används under längre perioder i het miljö.*
- Kylskåpet kan ha varit inkopplat nyligen eller ha fyllts på med mat. >>> *När kylskåpet kopplas in eller fylls med livsmedel tar det längre tid för det att uppnå inställd temperatur. Detta är normalt.*
- Stora mängder mat kanske har placerats i kylskåpet nyligen. >>> *Ställ inte in varm mat i kylskåpet.*
- Dörren kanske har öppnats ofta eller lämnats öppen under en längre tid. >>> *Den varma luften som har kommit in i kylskåpet gör att kylskåpet arbetar under längre perioder. Öppna inte dörrarna för ofta.*
- Frys- eller kylfacksdörren kanske har lämnats öppen. >>> *Kontrollera om dörrarna är ordentligt stängda.*
- Kylskåpet är inställt på en mycket kall nivå. >>> *Justera kylskåpstemperaturen till en högre nivå tills temperaturen är enligt önskemål.*
- Dörrens tätning på kyl eller frys kan vara sliten, smutsig eller trasig. >>> *Rengör eller byt tätningen. Skadade tätningar kan göra att kylskåpet körs under en längre tid för att bibehålla den aktuella temperaturen.*

Frystemperaturen är mycket låg när kyltemperaturen är normal.

- Frysens temperatur är inställd på ett mycket lågt värde. >>> *Justera frystemperaturen till en högre nivå och kontrollera.*

Kyltemperaturen är mycket låg när frystemperaturen är normal.

- Kylens temperatur är inställd på ett mycket lågt värde. >>> *Justera kyltemperaturen till en högre nivå.*

Mat som förvaras i kylskåpsfacken fryser.

- Kylens temperatur är inställd på en mycket kall nivå. >>> *Justera kyltemperaturen till ett lägre värde och kontrollera.*

Temperaturen i kylan eller frysen är mycket hög.

- Kylens temperatur är inställd på en mycket kall nivå. >>> *Kylfackets temperaturinställning har effekt på frysens temperatur. Ändra temperaturen för kyl eller frys och vänta tills relevanta fack uppnår lämplig temperatur.*
- Dörren kanske har öppnats ofta eller lämnats öppen under en längre tid. >>> *Öppna inte dörrarna för ofta.*
- Dörren är öppen. >>> *Stäng dörren helt.*
- Kylskåpet är inkopplat eller har nyligen fyllts på med livsmedel. >>> *Detta är normalt. När kylskåpet kopplas in eller fylls med livsmedel tar det längre tid för det att uppnå inställd temperatur.*
- Stora mängder mat kanske har placerats i kylskåpet nyligen. >>> *Ställ inte in varm mat i kylskåpet.*

Vibrationer eller felbalans.

- Golvet är inte helt plant eller tillräckligt starkt. >>> *Om kylskåpet svajar när det rör sig lite justeras balansen via benen. Säkerställ att golvet är rakt, kraftigt och att det klarar tyngden från kylskåpet.*
- Föremål som placeras på kylskåpet kan orsaka oljud. >>> *Ta bort föremålen ovanpå kylskåpet.*

Felsökning

Det förekommer ljud från kylskåpet som låter som dropp eller sprutning etc.

- Vätske- och gasflöden sker i enlighet med användningsprinciperna för ditt kylskåp. >>> *Detta är normalt och inte något fel.*

Signalen kommer från kylskåpet.

- Fläktar används för att kyla ned kylskåpet. Detta är normalt och inte något fel.

Kondens på innerväggarna i kylskåpet.

- Varmt och fuktigt väder ökar isbildning och kondens. *Detta är normalt och inte något fel.*
- Dörren kanske har öppnats ofta eller lämnats öppen under en längre tid. >>> *Öppna inte dörren ofta. Stäng dem om de är öppna.*
- Dörren är öppen. >>> *Stäng dörren helt.*

Fukt bildas på kylskåpets utsida eller mellan dörrarna.

- Det kan finnas fukt i luften; detta är normalt vid fuktig väderlek. >>> *När fuktnivån är lägre försvinner kondensen.*

Dålig lukt inne i kylan.

- Ingen regelbunden rengöring görs. >>> *Rengör kylskåpets insida regelbundet med en svamp och varmt vatten med karbonat.*
- Vissa behållare eller förpackningsmaterial kan orsaka lukt. >>> *Använd en annan behållare eller olika förpackningsmaterial.*
- Livsmedel placeras i kylskåpet i otäckta behållare. >>> *Förvara maten i slutna behållare. Mikroorganismer som sprids ut från otäckta behållare kan orsaka obehagliga dofter.*
- Ta bort livsmedel som har passerat bäst före datum och blivit dåliga.

Dörren stängs inte.

- Det kan vara mat i vägen. >>> *Byt ut förpackningarna som ligger i vägen för dörren.*
- Kylan står inte helt jämnt på golvet. >>> *Justera fötterna för att balansera kylskåpet.*
- Golvet är inte helt plant eller tillräckligt starkt. >>> *Säkerställ att golvet är rakt, kraftigt och att det klarar tyngden från kylskåpet.*

Grönsaker fastnar.

- Maten kanske vidrör taket i lådan. >>> *Sortera om maten i facket.*



WARNING! Om du inte kan avhjälpa problemet trots att du följer instruktionerna i det här avsnittet, ska du kontakta din återförsäljare eller den behöriga elinstallatören. Försök aldrig själv reparera en produkt som inte fungerar.

Vennligst les denne veiledningen først!

Kjære kunde,

Vi håper at produktet ditt, som er produsert ved moderne fabrikker og som har gått igjennom strenge kvalitetskontrollprosedyrer, fullt ut vil dekke dine behov.

Derfor ber vi deg lese nøye gjennom denne veiledningen før du bruker produktet, og beholde denne for fremtidig bruk.

Bruksanvisningen

- Vil hjelpe deg til å bruke apparatet på en hurtig og sikker måte.
 - Vennligst les bruksanvisningen før du installerer og bruker produktet.
 - Følg instruksjonene, spesielt de som angår sikkerheten.
 - Hold veiledningen lett tilgjengelig, siden du kan ha behov for den senere.
 - Les også de andre dokumentene som ble levert sammen med produktet.
- Vennligst merk at denne bruksanvisningen kan gjelde for flere andre modeller.

Symboler og beskrivelser av disse

Denne veiledningen inneholder følgende symboler:

	Viktig informasjon eller nyttige tips om bruk.
	Advarsel om farlige tilstander for liv og eiendom.
	Advarsel om elektrisk spenning.
	Emballasjen for dette produktet er produsert av resirkulerbart materiale, i hht. nasjonale miljøforskrifter.

1 Viktige instruksjoner for sikkerhet og miljø 4

- 1.1 Generell sikkerhet 4
- 1.1.1 HC-advarsel 6
- 1.1.2 For produkter med en vandispenser . . 7
- 1.2 Beregnet bruk 7
- 1.3 Sikkerhet for barn 7
- 1.4 Samsvar med WEEE-direktivet og kassering av avfallsproduktet: 7
- 1.5 Samsvar med RoHS-direktivet: 8
- 1.6 Informasjon om emballasjen 8

2 Kjøleskapet 9

3 Montering 10

- 3.1 Riktig installasjonssted. 10
- 3.2 Installere plastkilene 10
- 3.3 Elektrisk tilkoping 10
- 3.4 Belysningslampe 11

4 Forberedelse 12

- 4.1 Hva du må gjøre for å spare energi . . 12
- 4.2 Første gangs bruk 13

5 Bruke produktet 14

- 5.1 Indikatorpanel. 14
- 5.2 Dobbelt kjølesystem 16
- 5.3 Innfrysing av ferske matvarer 16
- 5.4 Anbefalinger for bevaring av frossen mat. 18
- 5.5 Plassering av mat 18
- 5.6 Dypfrysingsinformasjon 19
- 5.7 Omhengsling av dørene. 19
- 5.8 Åpen dørværsling 19
- 5.9 Anbefalinger for ferskvaredelel. 19

6 Vedlikehold og rengjøring 20

- 6.1 Unngå vond lukt. 20
- 6.2 Beskytte plastoverflatene 20

7 Feilsøking 21

1 Viktige instruksjoner for sikkerhet og miljø

Denne delen inneholder sikkerhetsinstruksjoner som vil bidra til å beskytte mot personskader eller skade på eiendom. Hvis disse instruksjonene ikke følges, vil garantien bli ugyldig.

1.1 Generell sikkerhet

- Dette produktet kan brukes av barn fra åtte år og oppover, og av personer med nedsatte fysiske, sensoriske eller mentale egenskaper eller som mangler erfaring og kunnskap, forutsatt at de får tilsyn og veiledning i sikker bruk av produktet og de farer som er tilknyttet bruken av det. Barn skal ikke leke med produktet. Rengjøring og vedlikehold skal ikke utføres av barn, med mindre de har tilsyn.
- Koble produktet fra strøm hvis det oppstår feil under bruk.
- Hvis det er feil på produktet skal det ikke brukes før det har blitt reparert av en godkjent servicetekniker. Det er fare for elektrisk sjokk!
- Koble produktet til et jordet uttak som er beskyttet av en sikring som er i samsvar med verdiene som er oppgitt på typeplaten. Jordingen skal være utført av en godkjent elektriker. Vår bedrift skal ikke være ansvarlig for skader som oppstår som en følge av at apparatet er brukt uten jording i henhold til lokale forskrifter.
- Koble fra produktet når det ikke er i bruk.
- Aldri rengjør produktet ved å sprute eller helle vann på det! Det er fare for elektrisk sjokk!
- Berør aldri støpselet med våte hender! Koble aldri fra ved å trekke i ledningen, trekk alltid etter støpselet.
- Det anbefales å rengjøre tuppen på støpselet jevnlig med en tørr klut.
- Ikke koble til kjøleskapet hvis vegguttaket er løst.
- Aldri koble kjøleskapet til strømsparingsystemer. Slike systemer er skadelige for produktet.
- Koble fra produktet under montering, vedlikehold, rengjøring og reparasjon.

Viktige instruksjoner for sikkerhet og miljø

- Montering og reparasjon skal alltid utføres av den **godkjente serviceteknikeren**. Produsenten er ikke ansvarlig for skader som oppstår som følge av at prosedyrer har blitt utført av ikke-godkjente personer.
- Ikke spis iskrem med kjeks eller isbiter straks etter at du tar dem ut av fryseren!! Dette kan forårsake forfrysninger i munnen.
- Ikke ta på frossen mat med bare hender! De kan sitte fast i huden!
- Ikke putt drikkevarer på flaske eller hermetikk i fryseren. De kan eksplodere!
- Aldri bruk damp eller dampassisterte rengjøringsmaterialer til rengjøring eller tining av kjøleskapet. Damp vil forårsake kortslutning eller elektrisk støt, siden det vil komme i kontakt med de elektriske delene i kjøleskapet!
- Ikke bruk mekanisk utstyr eller andre midler for å akselerere avisingsprosessen annet enn slikt utstyr som produsenten anbefaler.

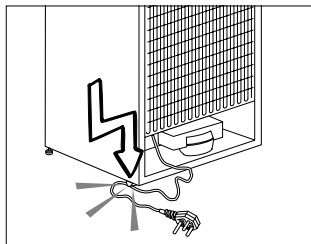

- Bruk aldri deler på kjøleskapet slik som døren og skuffen som støtte eller trinn. Dette kan forårsake at produktet velter eller at deler av det skades.
- Ikke ødelegg kjølekretsen, der kjølevæsken sirkulerer, med drill eller kutteverktøy. Kjølevæsken som kan strømme ut når gasskanaler for fordampere, rørforlengelser eller overflatebelegg punkteres, kan forårsake hudirritasjon og øyeskader.
- Ikke dekk til eller blokker ventilasjonsåpningene på kjøleskapet med noe materiale.
- Plasser drikkebeholdere godt lukket og stående.
- Ikke bruk gasholdige sprayer nær produktet, da det er fare for brann eller eksplosjon.

Viktige instruksjoner for sikkerhet og miljø

- Brennbare gjenstander eller produkter som inneholder brennbare gasser (f.eks. spray), samt eksplosive materialer skal aldri oppbevares i apparatet.
- Ikke plasser beholdere som er fylt med væske på toppen av produktet. Søling av vann på en elektrisk komponent kan forårsake elektriske støt eller fare for brann.
- Ikke lagre produkter (vaksiner, varmfølsomme medisiner, vitenskapelig materiale osv.) som krever nøyaktige temperaturforhold i kjøleskapet.
- Hvis du ikke skal bruke produktet på en lang stund, må du ta ut maten og koble fra strømmen.
- Hvis kjøleskapet har blått lys, skal du ikke se på det blå lyset gjennom optiske innretninger.
- Det er farlig å utsette produktet for regn, snø, sol og vind pga. elektrisk sikkerhet.
- I produkter med mekanisk kontroll (termostat), vent i 5 min. før du kobler til

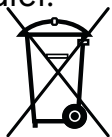

- produktet hvis støpselet er frakoblet.
- Ikke overlast produktet. Det kan tippe når døren åpnes og forårsake skade på personer eller eiendeler. Lignende problemer kan oppstå i tilfelle ting legges på produktet.
- Hvis døren på produktet er utstyrt med et håndtak, må du ikke trekke i håndtaket når du flytter på produktet. Håndtaket kan løsne.
- Pass på at du ikke får hånden din, eller andre kroppsdeler i klem mellom bevegelige deler inne i produktet.

1.1.1 HC-advarsel.

- Hvis produktet er utstyrt med et kjølesystem som inneholder R600-gass, må du være forsiktig så du ikke skader kjølesystemet og rørene under bruk og transport. Denne gassen er brennbar. Hvis det er skader på kjølesystemet, skal produktet holdes på avstand fra potensielle brannkilder som kan forårsake at produktet begynner å brenne, sørg

også umiddelbart for god ventilasjon i rommet der apparatet er plassert.



Hvis produktet er utstyrt med et kjølesystem som inneholder R134a-gass, kan du se bort fra denne advarselen.



Du kan finne ut hvilken gass som er brukt i produksjonen av produktet på typeskiltet som befinner seg på venstre indre del.



ADVARSEL: Kast aldri produktet inn i flammer.

1.1.2 For produkter med en vanddispenser

- For at vannkretsen i kjøleskapet skal være jevn, må vanntrykket vært mellom 1 og 8 bar. Hvis trykket i vannledningen er høyere enn 5 bar må man bruke en trykkregulator. Hvis vanntrykket er høyere enn 8 bar skal ikke dette kjøleskapets vannkrets kobles til vannforsyningen. Skaff deg profesjonell hjelp hvis du ikke har tilstrekkelig kunnskap om vanntrykk.
- Bruk kun drikkevann.

1.2 Beregnet bruk

- Dette produktet er designet for hjemmebruk. Det egner seg ikke for kommersielt bruk, og skal ikke brukes i andre områder enn det det er beregnet på.
- Produktet skal kun brukes til oppbevaring av matvarer.
- Produsenten frasier seg ethvert ansvar fsom følge av feil bruk eller transport.
- Levetiden for produktet er 10 år. I løpet av denne perioden vil originale deler være tilgjengelig for å bruke apparatet på riktig måte.

1.3 Sikkerhet for barn

- Pakkematerialer er farlig for barn. Hold pakkematerialer på et sikkert sted som er utilgjengelig for barn.
- Elektriske produkter er farlige for barn. Hold barn borte fra produktet når det er i bruk.
- Hvis døren på produktet er utstyrt med lås, må nøklene oppbevares utilgjengelig for barn.

1.4 Samsvar med WEEE-direktivet og kassering av avfallsproduktet:

Dette produktet er i samsvar med EU-direktivet som omhandler elektronisk og elektrisk utstyr (WEEE) (2012/19/EU). Dette produktet bærer classesymboldet for elektronisk og elektrisk utstyr (WEEE). Dette produktet har blitt produsert med deler og materialer i høy kvalitet, og som kan gjenbrukes og egner seg til resirkulering. Produktet skal ikke kastes sammen med normalt husholdningsavfall og annet avfall på slutten av levetiden. Ta det med til et innsamlingspunkt for resirkulering av elektriske og elektroniske innretninger. Vennligst forhør deg med de lokale myndighetene for å få opplysninger om slike innsamlingssteder.

1.5 Samsvar med RoHS-direktivet:

Produktet du har kjøpt er i samsvar med EU-RoHS-direktivet (2011/65/EU). Det inneholder ingen farlige eller forbudte substanser som er angitt i direktivet.

1.6 Informasjon om emballasjen

Emballasjen for dette produktet er produsert av resirkulerbart materiale, i hht. nasjonale miljøforskrifter. Ikke kast emballasjen sammen med normalt husholdningsavfall eller annet avfall. Ta dem til et lokalt innsamlingspunkt som er beregnet på emballasjematerialer.

2 Kjøleskapet

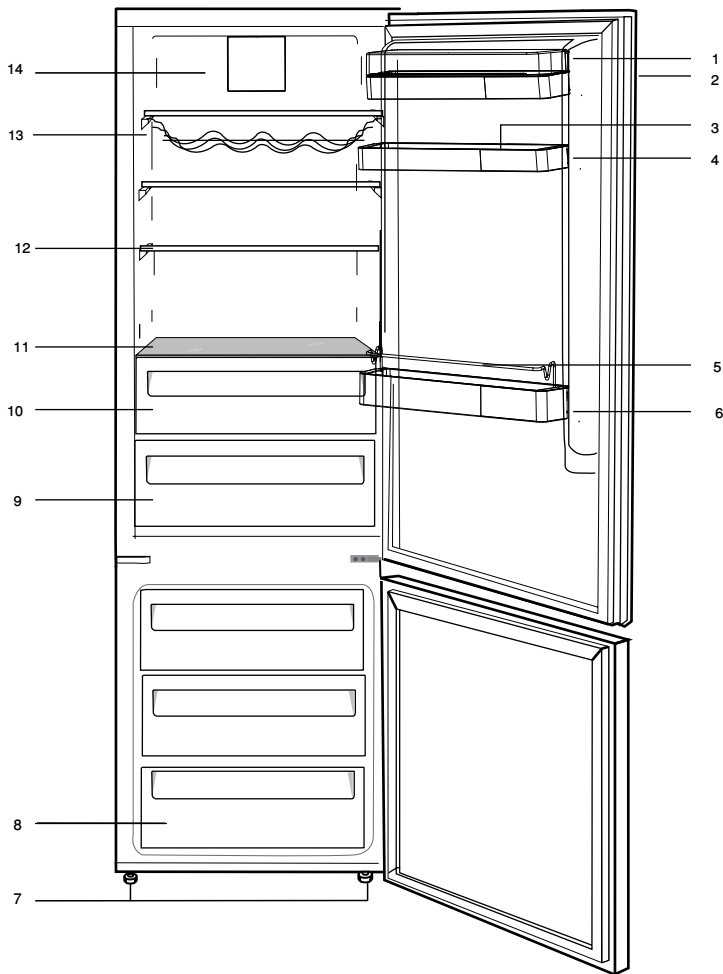

- | | |
|------------------------------|--------------------------|
| 1. Hyller for smør og ost | 8. Frysedel |
| 2. Indikatorpanel | 9. Sprørere |
| 3. Eggbrett | 10. Kjølesone |
| 4. Justerbare hyller i døren | 11. Kjøledeksel og glass |
| 5. Flaskehylle | 12. Justerbare hyller |
| 6. Stekerist | 13. Vinkjeller |
| 7. Justerbare fremben | 14. Vifte |



Figurer i denne veiledningen er skjematisk og kan derfor være litt forskjellige fra ditt produkt. Hvis noen deler ikke medfølger produktet du har kjøpt, gjelder de for andre modeller.

3 Montering

Snakk med din nærmeste lokale godkjente servicetekniker for montering av produktet. For å gjøre produktet klart til bruk, må du påse at den elektriske installasjonen er egnet før du kontakter den godkjente serviceteknikeren. Hvis ikke, må du ringe en kvalifisert elektriker for å få utført nødvendige endringer.



Klargjøring av stedet og den elektriske installasjonen på monteringsstedet, er kundens ansvar.



Produktet må ikke være tilkoblet under montering. Ellers er det fare for dødsfall eller alvorlige personskader!



ADVARSEL: Montering og elektriske installasjoner til produktet skal utføres av den godkjente serviceteknikeren. Produsenten er ikke ansvarlig for skader som oppstår som følge av at prosedyrer har blitt utført av ikke-godkjente personer.



ADVARSEL: Før montering, kontroller visuelt om det er skader på produktet. Hvis det finnes skader, skal det ikke monteres. Skadde produkter utgjør en sikkerhetsfare.



Påse at strømkabelen ikke kommer i klemme eller knuses når produktet skyves på plass etter montering eller rengjøring.

3.1 Riktig installasjonssted



ADVARSEL: Hvis døren til rommet der produktet skal monteres er for smal til å få produktet gjennom, må du ta av døren på produktet og produktet vendes på siden for å få det gjennom døren.

- Velg et sted der det er praktisk å ha produktet.
- Produktet skal installeres minst 30 cm på avstand fra varmekilder, slik som f.eks. komfyrer, ovner, sentralvarme og kokeplater, samt minst 5 cm borte fra elektriske ovner. Produktet skal ikke utsettes for direkte sollys og skal ikke oppbevares på fuktige steder etter montering.

- Det skal være tilstrekkelig luftventilasjon rundt produktet for å oppnå en effektiv drift. Hvis produktet plasseres i et innhuk i vegg, må du påse at det har minst 5 cm avstand mellom taket og sideveggene.
- Ikke plasser produktet på noe materiale som for eksempel et teppe.
- Plasser produktet på et plant gulv for å unngå risting.
- Produktet kan drives i omgivelsestemperaturer mellom -5 og +43 °C.



Hvis to kjøleskap skal plasseres ved siden av hverandre, skal det være en avstand på minst 4 cm mellom dem.

3.2 Installere plastkilene

Plastkilene brukes til å lage en avstand for luftsirkulasjon mellom produktet og bakveggen. Sett de to plastkilene på dekslet på ventilasjonsanlegget bak som illustrert på figuren. For å installere kilene, vennligst fjern skruene på produktet og anvend skruene som følger med i samme pose som kilene.

3.3 Elektrisk tilkoping

Koble produktet til et jordet uttak som er beskyttet av en sikring som er i samsvar med verdiene som er oppgitt på typeplaten. Vår bedrift skal ikke være ansvarlig for skader som oppstår som en følge av at apparatet er brukt uten jording i henhold til lokale forskrifter.

- Elektrisk tilkobling skal være i overensstemmelse med nasjonale forskrifter.
- Strømledningens støpsel skal være lett tilgjengelig etter installasjon.
- Spenningen og tillatt sikrings- eller overspenningsvern er oppgitt på typeplaten som er festet på innsiden av produktet. Hvis strømværdien på sikringen eller bryteren i huset ikke er i samsvar med verdien på typeplaten, må en kvalifisert tekniker installere en egnet sikring.
- Oppgitt spenning må være lik spenningen til strømmettet.

- Ikke lag slike tilkoblinger ved bruk av skjøteledninger eller flergrensstøpsler.



ADVARSEL: Skadde strømkabler må skiftes ut av en godkjent servicetekniker.



ADVARSEL: Hvis det er feil på produktet skal det ikke brukes før det har blitt reparert av en godkjent servicetekniker. Det er fare for elektrisk støt!

3.4 Belysningslampe

Hvis LED-lampen ikke tennes, eller hvis det er feil på den, skal du ikke prøve å reparere selv, men ringe den godkjente serviceteknikeren. Lampen(e) som brukes i denne enheten er ikke egnet for belysning i hjem. Formålet for denne lampen er å hjelpe brukeren til å plassere matvarer i kjøleskapet/fryseren på en trygg og komfortabel måte.

4.1 Hva du må gjøre for å spare energi







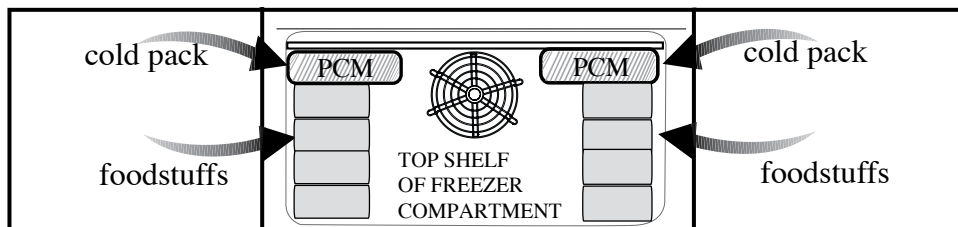

Tilkobling av produktet til elektriske energisparessystemer er risikabelt, siden dette kan skade produktet.

- Ikke hold dørene til kjøleskapet åpne over lang tid. Når dørene er åpne kommer det varm luft inn i kjøle-/fryseskapene, og apparatet bruker mer strøm på å kjøle ned matvarene.
- Ikke putt varm mat eller drikke i kjøleskapet.
- Ikke overlast kjøleskapet. Kjølekapasiteten synker når luftsirkulasjonen inne i skapet blokkeres.
- Ikke plasser kjøleskapet på steder der det utsettes for direkte sollys. Produktet skal installeres minst 30 cm på avstand fra varmekilder, slik som f.eks. komfyrer, ovner, sentralvarme og kokeplater, samt minst 5 cm borte fra elektriske ovner.
- Sørg for å holde maten i kjøleskapet i lukkede beholdere.
- Kurvene/skuffene som følger med fryserrommet må alltid brukes for å sikre lavt energiforbruk og bedre lagringsforhold.
- Dersom mat kommer i kontakt med temperatursensoren i fryserrommet, vil dette øke energiforbruket til apparatet. All kontakt med sensor(ene) må derfor forhindres
- Du kan fjerne skuffene i kjøleskapet for å lagre maksimal mengde mat i kjøleskapets fryserrom. Det oppgitte strømforbruket for kjøleskapet ble fastsatt med skuffene og den øverste romklaffen i fryserdelen tatt av, og det var antatt at trådristen ble brukt i fryserdelen for maksimal mengde mat lagt inn. Det er ingen fare ved bruk av hyllene eller skuffen i henhold til form og størrelse på maten som skal fryses.
- Opptining av frossenmat i kjøleskapsdelen vil både være energisparende og bevare matkvaliteten.
- Blokker ikke fryserviftegitteet ved å plassere mat foran.
- Bruk de medfølgende 2 kaldpakkene (PCM) på de anbefalte stedene i figuren når du lagrer matvarer i fryserrommene. Det hjelper også til med å holde matvarene kalde i lenger tid når strømmen er borte eller når apparatet er frakoblet. Den oppgitte temperraturøkningstiden er ved bruk av kaldpakkene.



Forberedelse

- Translation: Bruk av kaldpakker (PCM) som vist under, anbefales for å øke apparatens effektivitet.
- Kjør kjøleskapet uten å sette mat i det i 6 timer, og ikke åpne døren med mindre det er helt nødvendig.

 <p>Omgivelsestemperaturen i det rommet der kjøleskapet plasseres, skal være minst -15 . Bruk av kjøleskapet under kaldere forhold enn dette anbefales ikke.</p>	 <p>Kompressoren avgir lyd når den starter opp. Væsken og gassene som er forseglest inne i kjølesystemet kan også avgir lyd selv om kompressoren ikke går, noe som for øvrig er helt normalt.</p>
 <p>Det må rengjøres grundig inni kjøleskapet.</p>	 <p>Frontkantene på kjøleskapet kan føles varme. Dette er normalt. Disse delene på kjøleskapet er konstruert slik at de blir varme for å unngå kondens.</p>
 <p>Hvis to kjøleskap skal plasseres ved siden av hverandre, skal det være en avstand på minst 4 cm mellom dem.</p>	 <p>Slik plassering av mat vil resultere i et høyere strømforbruk og en forverret fryserlagringsytelse på apparatet.</p>

4.2 Første gangs bruk

Før du begynner å bruke produktet må du kontrollere at alle forberedelser er gjort i henhold til instruksene i delene "Viktige instruksjoner for sikkerhet og miljø" og "Montering".

- Rengjør de indre delene av kjøleskapet slik som anbefalt i avsnittet "Vedlikehold og rengjøring". Sjekk at innsiden er tørr før du begynner å bruke det.
- Sett kjøleskapets støpsel inn i det jordede strømuttaket. Lyset i skapet skrur på når du åpner døren.

5 Bruke produktet

5.1 Indikatorpanel

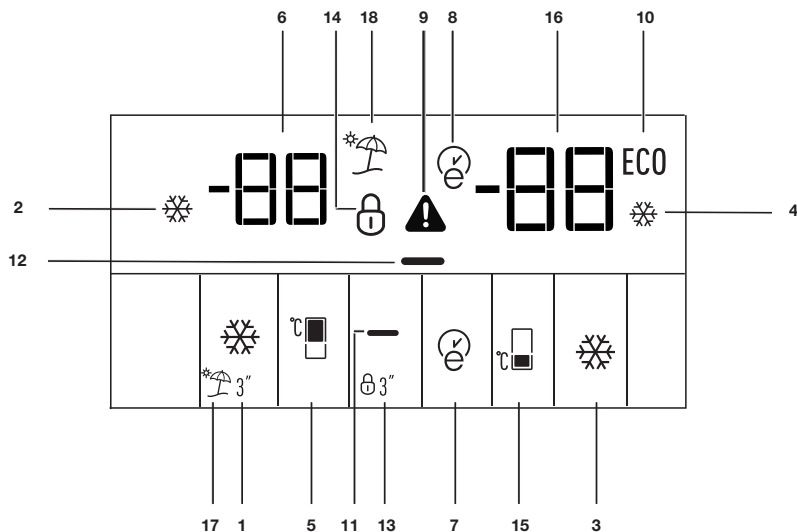

1 Hurtigkjølfunksjon:

Hurtigkjølindikatoren tennes når hurtigkjølfunksjonen er på. For å avbryte denne funksjonen, trykk på hurtigkjølknappen på nytt. Hurtigkjølindikatoren vil slås av, og normale innstillinger vil gjenopptas. Hurtigkjølfunksjonen vil avbrytes automatisk 2 timer senere hvis du ikke avbryter den manuelt. Hvis det skal kjøles store mengder fersk mat, trykk på hurtigkjølknappen før maten legges i kjøleskapet.

2. Hurtigkjølindikator:

Dette ikonet slås på når hurtigkjølfunksjonen er på.

3. Hurtigfrysfunksjon:

Hurtigfrysindikatoren tennes når hurtigfrysfunksjonen er på. For å avbryte

denne funksjonen, trykk på hurtigfrysknappen på nytt. Hurtigfrysindikatoren vil slås av, og normale innstillinger vil gjenopptas. Hurtigfrysfunksjonen vil avbrytes automatisk 34 timer senere hvis du ikke avbryter den manuelt. Hvis det skal fryses store mengder mat, trykk på hurtigfrysknappen før maten legges i fryserommet.

4. Hurtigfrysindikator:

Dette ikonet slås på når hurtigfrysfunksjonen er på.

5. Kjøleinnstillingsfunksjon:

Denne funksjonen gjør at du kan foreta kjøleskaptemperaturinnstilling. Trykk på denne knappen for å stille temperaturen på kjøleseksjonen til henholdsvis 8,7,6,5,4,3 og 2.



Figurer i denne veiledningen er skjematisk og kan derfor være litt forskjellige fra ditt produkt. Hvis noen deler ikke medfølger produktet du har kjøpt, gjelder de for andre modeller.

6. Kjølenskapdel - temperaturinnstillingsindikator:

Indikerer temperaturen som er stilt inn for kjøleskapsdelen.

7. Eco Extra-funksjon:

Trykk på Eco Extra-knappen i tre sekunder for å aktivere Eco Extra-funksjonen. Fryseren vil begynne driften i den mest økonomiske modusen i minst 6 timer senere, og den økonomiske bruksindikatoren vil slås på når funksjonen er aktiv. Trykk på Eco Extra-knappen i tre sekunder igjen for å aktivere Eco Extra-funksjonen.

8. Eco Extra-indikator:

Dette ikonet tennes når feriefunksjonen er aktiv.

9. Indikator for høy temperatur/ feilvarsling:

Dette lyset tennes ved høye temperaturer og feilvarslinger. Hvis du ser at dette lyset er påslått, må du se i delen "Anbefalte løsninger på problemer" i bruksanvisningen.

10. Indikator for økonomisk bruk:

Dette ikonet vises når kjølerommet er stilt til 4 °C og fryserommet er stilt til -18 °C, som er den mest økonomiske innstillingen. Indikatoren for økonomisk bruk slås av når hurtigkjøl- eller hurtigfrys-funksjonen er valgt.

11. Energisparingsfunksjon (visning av):

Når du trykker på denne knappen, vil energispareikonet tennes, og energisparefunksjonen vil aktiveres. Hvis energisparefunksjonen er aktiv, vil alle andre ikoner enn energispareikonet slås av. Når energisparefunksjonen er aktiv og det trykkes en knapp eller døren åpnes, vil energisparefunksjonen avsluttes, og ikonene på displayet vil gå tilbake til normalt. Hvis du trykker på denne knappen på nytt, vil energispareikonet slås av, og energisparefunksjonen vil ikke være aktiv.

12. Energispareindikator:

Dette ikonet („-“), tennes når energisparefunksjonen er valgt.

13. Tastelåsmodus:

Trykk på tastelåsknappen samtidig i 3 sekunder. Nøkkelikonet vil tennes, og nøkkellåsemodusen vil aktiveres. Knappene vil ikke fungere hvis nøkkellåsemodusen er aktiv. Trykk på tastelåsknappen samtidig i 3 sekunder igjen. Nøkkelikonet vil slås av, og nøkkellåsemodusen vil avsluttes.

14. Nøkkellåsindikator:

Dette ikonet tennes når tastelåsmodusen er aktivert.

15. Fryserinnstillingsfunksjon:

Denne funksjonen gjør at du kan foreta frysertemperaturinnstilling. Trykk på denne knappen for å stille inn temperaturen i frysedelen til henholdsvis -18,-19, -20,-21,-22,-23 og -24.

16. Fryserrom Innstillingsindikator:

Indikerer temperaturen som er stilt inn for fryserdelen.

17. Feriefunksjon:

Når du trykker på Ferieknappen aktiveres Feriefunksjonen, og ferieindikatoren lyser. Denne funksjonen kan du bruke når du ikke skal bruke kjøleskapet på en lang periode. Vær oppmerksom på at det bør ikke være mat i kjøleskapet, siden kjøleskapet ikke kan bevare maten din i Feriemodus. Hvis denne funksjonen er aktivert holdes temperaturen i fryserrommet ved 15 °C for å hindre vond lukt. Trykk på ferieknappen på nytt for å deaktivere feriefunksjonen.

18. Ferieindikator:

Dette ikonet tennes når feriefunksjonen er aktiv.

5.2 Dobbelkjølesystem

Kjøleskapet er utstyrt med tre separate kjølesystemer for å kjøle ned hhv. ferskmatavdelingen, frysedelen og flersonerommet. Dermed blir ikke luften og lukten i ferskmatdelen og fryserdelen blandet. Takket være disse to separate kjølesystemene er kjølehastigheten mye høyere enn på andre kjøleskap. Og det spares mer strøm, siden den avisingen utføres separat.

5.3 Innfrysing av ferske matvarer

- Pakk inn maten eller legg den i en beholder med lokk, før du setter den i kjøleskapet.
- La varm mat og drikke kjøle seg ned i romtemperatur før den plasseres i kjøleskapet.
- Mat som du ønsker å fryse skal være fersk og av god kvalitet.
- Mat skal oppdeles i porsjoner etter familiens daglige eller måltidsavhengige behov.
- Maten skal pakkes inn lufttett for å unngå uttørking, selv om den skal oppbevares kun over kort tid.
- Materialer som skal brukes til pakking skal være revnebestandig og tåle kjølighet, fuktighet, lukt, oljer og syrer, samt må være lufttett. Videre skal den være godt lukket og laget av lettbrukelige materialer som egner seg for dypfrysing.
- Vær ekstra forsiktig så fersk mat ikke blandes med frossen mat (den bør ikke komme i kontakt med matvarer som er frosset, for å hindre at disse tines).
- Frossen mat må brukes rett etter den er optinet og skal aldri fryses igjen.

- Ikke frys inn for store matmengder samtidig. Kvaliteten på matvarene blir best ivaretatt når de blir gjennomfrosne så snart som mulig.
- Hvis du plasserer varm mat inn i fryseren, vil kjølesystemet arbeide kontinuerlig til matvarene er gjennomfrosne.
- Maksimalt lagringsvolum for frossenmat oppnås uten å bruke skuffene og det øvre hylledekslet som finnes i fryseren. Energiforbruket til apparatet ble erklært med fryseren fullstendig fylt med mat på hyllene, og uten bruk av skuffene og det øvre hylledekslet. Bruk den medfølgende trådristen nederst i fryserrommet for å oppnå bedre energiforbruk.
- Det anbefales på det sterkeste at du benytter den øverste hyllen til førstegangs frysing av mat.

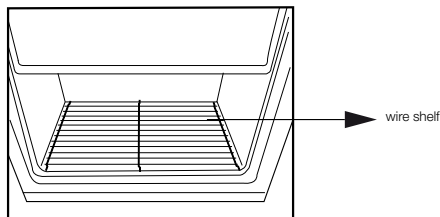

Bruke produktet

- Det anbefales at de medfølgende kaldpakkene brukes som beskrevet under før bruk av hurtigfrysfunksjonen. Den forbedrer frysserommetts lagrings- og hurtigfrysetelse.

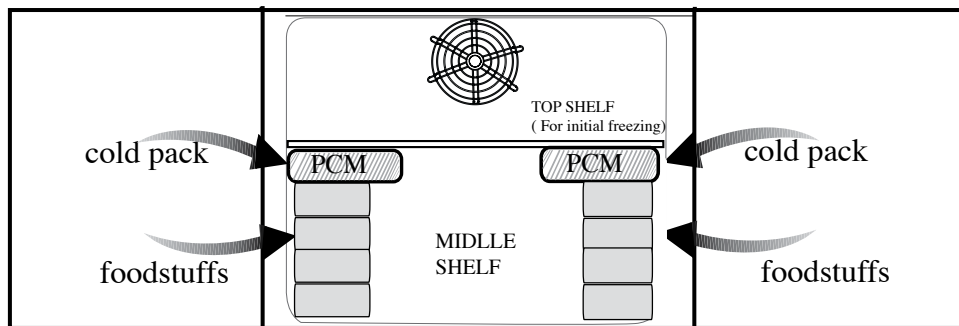

Bruke produktet

Temperatur i fryserrommet	Innstilling i kjøleskapsrommet	Forklaringer
-20 °C	4 °C	Dette er den normalt anbefalte innstillingen.
-21, -22 or -23, -24 °C	4 °C	Disse innstillingene anbefales når omgivelsestemperaturen overstiger 30 °C.
Hurtigfrysing	4 °C	Brukes når du ønsker å fryse mat på kort tid. Kjøleskapet går tilbake til forrige modus når prosessen er over.
-18 °C eller kaldere	2 °C	Bruk disse innstillingene hvis du tror at det ikke er kaldt nok i kjøleskapsdelen på grunn av varmeforholdene, eller ved hyppig åpning og lukking av døren.
-18 °C eller kaldere	Hurtigkjøleskap	Bruk denne funksjonen når du plasserer for mye mat i kjøleskapet eller når du trenger å kjøle ned maten hurtig. Det anbefales at du aktiverer hurtigkjøleskaps-funksjonen 4-8 timer før du legger inn maten.

5.4 Anbefalinger for bevaring av frossen mat

- Forhåndspakket, kjøpt frossenmat skal lagres i overensstemmelse med produsenten av frossenmaten i en  (4 stjernes) lagringsbeholder for frossenmat.
- For å sikre den høye kvaliteten fra frossenmatprodusenten og matforhandleren, skal følgende huskes:
 - Putt pakningene i fryseren så hurtig som mulig etter kjøp.
 - Påse at innholdet i pakken er merket og datert.
 - Sjekk om "Brukes innen"- og "Best før"-datoene på pakningen er utløpt.

5.5 Plassering av mat

Fryseavdelings-hyller	Ulike slags frossen mat som kjøtt, fisk, iskrem, grønnsaker o.a.
Eggholder	Egg
Kjøleskapsavdelings-hyller	Mat i panner, på dekkede tallerkener og i lukkede beholdere
Kjøleskapsavdelings-dørhyller	Liten og pakket mat eller drikke (for eksempel melk, juice og øl)
Sprøere	Frukt og grønnsaker
Fersksonedel	Delikatesse-produkter (ost, smør, salami og diverse annet)

5.6 Dypfrysingsinformasjon

Mat må fryses så snart som mulig når den legges i kjøleskapet for å beholde god kvalitet.

Det er mulig å beholde maten over lang tid kun ved -18°C eller lavere temperaturer.

Du kan beholde ferskheten på maten i mange måneder (ved -18°C eller lavere temperaturer i dypfryser).



Mat skal oppdeles i porsjoner etter familiens daglige eller måltidsavhengige behov.



Maten skal pakkes inn lufttett for å unngå uttørring, selv om den skal oppbevares kun over kort tid.

- Materialer som er nødvendig for pakking:
- Kuldebestandig teip
- Selvklebende merkelapp
- Gummiringer
- Penn

Materialer som skal brukes til pakking skal være revnebestandig og tåle kjølighet, fuktighet, lukt, oljer og syrer.

Mat som skal fryses, skal ikke komme i kontakt med tidligere frosne matvarer for å unngå delvis opptining av disse.



Frossen mat må brukes rett etter den er opptinet og skal aldri fryses igjen.

5.7 Omhengsling av dørene

Kjøleskapsdørens åpningsretning kan endres etter stedet du skal plassere skapet på. Hvis det er nødvendig, ring nærmeste autoriserte service.

5.8 Åpen dørvarsling

Et lydsignal vil avgis når kjøleskaps- eller frysedøren på produktet har stått åpen i en viss tid. Dette lydvarslingssignalet vil bli stille når en knapp på indikatoren trykkes eller når døren lukkes.

5.9 Anbefalinger for ferskvaredele

EKSTRAUTSTYR *

• Pass på at matvarer ikke kommer i kontakt med temperaturføleren i ferskvareshuffen. For å sikre at den ideelle oppbevaringstemperaturen i ferskvareshuffen opprettholdes, må ikke føleren blokkeres av matvarer.

- Ikke sett varm mat inn apparatet.

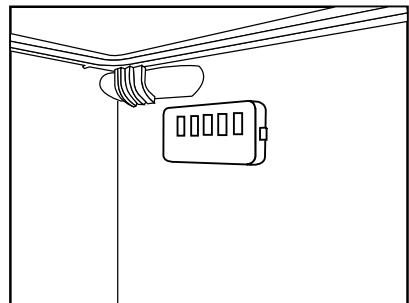

6 Vedlikehold og rengjøring

Med jevnlig rengjøring øker produktets levetid og faren for problemer som ofte dukker opp reduseres.



ADVARSEL: Koble fra produktet før rengjøring.

- Bruk aldri bensin, benzen eller lignende stoffer til rengjøring.
- Bruk aldri skarpe skureredskaper, såpe, rengjøringsmidler for hjemmebruk eller voks til rengjøringen.
- Løs opp en halv teskje karbonat i en halv liter vann. Fukt en klut i løsningen og vri den godt. Tørk av innsiden av kjøleskapet med denne kluten, og tørk grundig.
- Pass på at det ikke kommer vann inn i pærehuset eller andre elektriske gjenstander.
- Hvis kjøleskapet ikke skal brukes over en lengre periode kobler du det fra, tar ut alle matvarer, rengjør det og setter døren på klem.
- Kontroller jevnlig at dørpakningene er rene. Rengjør ved behov.
- Når du skal ta av døren eller hyllene i døren, må du fjerne alt innholdet.
- Ta av dørhyllene ved å trekke dem opp. Etter rengjøring monterer du dem ved å skyve dem ovenfra og ned.
- Bruk aldri rengjøringsmidler eller vann som inneholder klor til å rense de ytre overflatene og krombelagte delene av produktet. Klor forårsaker korrosjon på slike metallflater.

6.1 Unngå vond lukt.

Det brukes ikke materialer som kan gi vond lukt i produksjonen av våre kjøleskap. Det kan imidlertid oppstå vond lukt hvis matvarer ikke dekkes til på korrekt måte, eller hvis innsiden av kjøleskapet ikke rengjøres nok. Vær oppmerksom på følgende for å unngå dette problemet:

- Det er viktig å holde kjøleskapet rent. Matrester, flekker osv. kan gi vond lukt. Derfor bør kjøleskapet rengjøres med karbonat oppløst i vann hver 15. dag. Aldri bruk vaskemidler eller såpe.
- Oppbevar maten i lukkede beholdere. Mikroorganismer som sprer seg fra beholdere uten lokk kan gi vond lukt.
- Aldri oppbevar mat etter utløpsdato i kjøleskapet.
- Luftfilteren i kjølerommets luftkanal hindrer oppbygning av vondt lukt i kjøleskapet. Ta dette ut hver 6. måned, og skyll det i rent vann og la det lufttørke i minst 4 timer før det settes tilbake.

6.2 Beskytte plastoverflatene

Ikke putt flytende oljer eller oljekokte måltider i kjøleskapet i uforseglede beholdere, da disse kan ødelegge plastoverflatene i kjøleskapet. Ved søling eller smøring av olje på plastoverflater, rengjør og rens relevant del av overflaten med en gaffel med varmt vann.

7 Feilsøking

Gå igjennom følgende liste før du ringer etter service. Det kan spare deg tid og penger. Denne listen inkluderer hyppige klager som ikke oppstår fra defekt utføring eller materialbruk. Noen av funksjonene som beskrives her finnes kanskje ikke i ditt produkt.

Kjøleskapet virker ikke.

- Apparatet er ikke skikkelig tilkoplest strømuttaket. >>> *Sett støpselet skikkelig inn i strømuttaket.*
- Sikringen til uttaket kjøleskapet er tilknyttet eller hovedsikringen har gått. >>> *Kontroller sikringen.*

Kondens på sideveggen av kjøleskapet (MULTIZONE, COOL CONTROL og FLEXI ZONE).

- Omgivelsene er svært kalde. >>> *Ikke monter kjøleskapet på steder der temperaturen faller under 10 °C.*
- Døren har blitt åpnet ofte. >>> *Ikke åpne og lukk døren på kjøleskapet ofte.*
- Omgivelsene er svært fuktige. >>> *Ikke monter kjøleskapet i svært fuktige omgivelser.*
- Flytende matvarer oppbevares i åpne beholdere. >>> *Oppbevar flytende matvarer i lukkede beholdere.*
- Døren på kjøleskapet har stått på klem. >>> *Ikke hold dørene til kjøleskapet åpne over lang tid.*
- Termostaten er innstilt på et veldig kaldt nivå. >>> *Sett termostaten på et passende nivå.*

Kompressoren går ikke

- Termovern for kompressoren vil koples ut under plutselig strømbrydd eller utplugging og innplugging hvis kjølevæsketrykket i kjølesystemet til kjøleskapet ikke er balansert. Kjøleskapet vil starte etter ca. 6 minutter. Vennligst ring den godkjente serviceteknikeren hvis kjøleskapet ikke starter etter utløpet av denne tiden.
- Kjøleskapet er i defrostsyklus. >>> *Dette er normalt for et helautomatisk avisningskjøleskap. Avisningssyklusen gjennomføres regelmessig.*
- Apparatet er ikke tilkoplest strømuttaket. >>> *Se til at støpselet passer godt inn i uttaket.*
- Temperaturinnstillingene er ikke riktig utført. >>> *Velg en egnet temperaturverdi.*
- Det har oppstått strømbrydd. >>> *Kjøleskapet gjenopptar normal drift når strømmen kommer tilbake.*

Driftslyden øker når kjøleskapet går.

- Ytelsen til kjøleskapet kan endres etter endringene i omgivelsestemperaturen. Dette er helt normalt og er ingen feil.

Feilsøking

Kjøleskapet går hyppig eller over lang tid.

- Det nye produktet kan være bredere enn det gamle. Store kjøleskap arbeider over lengre tidsperioder.
- Romtemperaturen kan være høy. >>> *Det er vanlig at produktet går i lenger perioder i varmere omgivelser.*
- Kjøleskapet kan ha vært pluggnet inn nylig eller blitt lastet med mat. >>> *Når kjøleskapet er koblet til eller det nylig har blitt lastet med mat, vil det ta lenger tid å oppnå innstilt temperatur. Dette er normalt.*
- Store mengder varm mat har blitt lagt inn i kjøleskapet nylig. >>> *Ikke putt varm mat i kjøleskapet.*
- Dørene kan ha vært åpnet hyppig eller stått på gløtt i lang tid. >>> *Varm luft som har kommet inn i kjøleskapet gjør at kjøleskapet kjører over lang tid. Dørene skal ikke åpnes ofte.*
- Fryser- eller kjøleskapsdør kan ha stått på gløtt. >>> *Kontroller om dørene er godt lukket.*
- Kjøleskapet er justert til svært kald temperatur. >>> *Juster kjøleskapets temperatur til høyere grad og vent inntil temperaturen er oppnådd.*
- Dørtetningen til kjøleskapet eller fryseren kan være tilsmusset, utslitt, ødelagt eller ikke på plass. >>> *Rengjør eller skift ut tetningen. Skadet/ødelagt tetning gjør at kjøleskapet går over lang tid for å opprettholde aktuell temperatur.*

Frysertemperaturen er svært lav, mens kjøleskapstemperaturen er tilstrekkelig.

- Fryserens temperatur er justert til en svært lav verdi. >>> *Juster fryserens temperatur til en høyere grad og kontroller.*

Kjøleskapstemperaturen er svært lav, mens frysertemperaturen er tilstrekkelig.

- Kjøleskapets temperatur er justert til en svært lav verdi. >>> *Juster kjøleskapets temperatur til en høyere grad og kontroller.*

Mat som oppbevares i skuffene fryser.

- Kjøleskapets temperatur er justert til svært høy verdi. >>> *Juster kjøleskapets temperatur til en lavere verdi og kontroller.*

Temperaturen i kjøleskapet eller fryseren er svært høy.

- Kjøleskapets temperatur er justert til svært høy verdi. >>> *Temperaturinnstillingen i kjøleskapet påvirker temperaturen i fryseren. Endre temperaturen i kjøleskapet eller fryseren, og vent til det aktuelle rommet oppnår innstilt temperatur.*
- Dørene kan ha vært åpnet hyppig eller stått på gløtt i lang tid. >>> *Dørene skal ikke åpnes ofte.*
- Døren står på gløtt. >>> *Lukk døren helt.*
- Kjøleskapet er koblet til eller har nettopp blitt lastet med mat. >>> *Dette er normalt. Når kjøleskapet er koblet til eller det nylig har blitt lastet med mat, vil det ta lenger tid å oppnå innstilt temperatur.*
- Store mengder varm mat har blitt lagt inn i kjøleskapet nylig. >>> *Ikke putt varm mat i kjøleskapet.*

Vibrasjon eller klapping.

- Gulvet er ikke jevnt eller stabilt. >>> *Hvis kjøleskapet vugger når det beveges på sakte, må det balanseres ved å justere på føttene. Se til at gulvet er sterkt nok til å bære kjøleskapet og at det er flatt.*
- Gjenstander som plasseres på kjøleskapet kan lage støy. >>> *Fjern gjenstander på kjøleskapet.*

Det kommer lyder fra kjøleskapet som ligner væskesøl eller spraying osv.

- Væske- og gasstrømninger skjer etter virkeprinsippene til kjøleskapet. >>> *Dette er helt normalt og er ingen feil.*

Feilsøking

Det kommer plystreyder fra kjøleskapet.

- Det brukes vifter for å kjøle ned kjøleskapet. Dette er helt normalt og er ingen feil.

Kondens på de indre veggene på kjøleskapet.

- Varmt og fuktig vær øker ising og kondens. *Dette er helt normalt og er ingen feil.*
- Dørene kan ha vært åpnet hyppig eller stått på gløtt i lang tid. >>> *Dørene skal ikke åpnes ofte. Lukk dem hvis de er åpne.*
- Døren står på gløtt. >>> *Lukk døren helt.*

Fuktighet oppstår på utsiden av kjøleskapet eller mellom dørene.

- Det kan være fuktighet i luften - dette er helt normalt ved fuktig vær. >>> *Når fuktigheten er lavere, vil kondensen forsvinne.*

Dårlig lukt inni kjøleskapet.

- Rengjøring har ikke blitt utført jevnlig. >>> *Rengjør innsiden av kjøleskapet jevnlig med en svamp, lunkent vann eller karbonat oppløst i vann.*
- Noen beholdere eller innpakningsmaterialer kan forårsake lukten. >>> *Bruk en annen beholder eller annet merke på innpakningsmaterialet.*
- Matvarer er lagt inn i kjøleskapet i beholdere uten lokk. >>> *Oppbevar maten i lukkede beholdere. Mikroorganismer som sprer seg fra beholdere uten lokk kan gi vond lukt.*
- Matvarer må tas ut av kjøleskapet etter utløpsdatoen.

Døren lukkes ikke.

- Matpakninger forhindrer lukking av døren. >>> *Flytt pakninger som forhindrer lukking av døren.*
- Kjøleskapet står ikke helt jevnt på gulvet. >>> *Juster føttene for å balansere kjøleskapet.*
- Gulvet er ikke jevnt eller sterkt. >>> *Se til at gulvet er sterkt nok til å bære kjøleskapet og at det er flatt.*

Grønnsaksoppbevaringsboksene sitter fast.

- Maten berører taket i skuffen. >>> *Omplasser maten i skuffen.*



ADVARSEL: Hvis du ikke kan fjerne problemet, selv om du følger instruksjonen i dette avsnittet, må du snakke med forhandleren eller den godkjente serviceteknikeren. Aldri prøv å reparere et produkt som ikke virker selv.

Lue tämä käyttöopas ensin!

Hyvä asiakas,

toivomme, että nykyaikaisissa tuotantolaitoksissamme valmistettu ja erittäin tarkan laadunvalvontaprosessin läpäissyt tuote toimii käytössäsi mahdollisimman tehokkaasti.

Siksi toivomme, että luet huolellisesti koko käyttöoppaan ennen jääkaapin käyttöönottoa, ja säilytät oppaan helposti saatavilla tulevaa käyttöä varten.





Tämä käyttöopas

- Auttaa käyttämään laitetta nopeasti ja turvallisesti.
- Lue käyttöopas ennen laitteen asennusta ja käyttöä.
- Noudata ohjeita, erityisesti turvallisuutta koskevia.
- Säilytä käyttöopas helposti saatavilla olevassa paikassa, sillä voit tarvita sitä myöhemmin.
- Lue myös muut tuotteen mukana tulleet asiakirjat.

Huomaa, että tämä käyttöopas voi soveltua myös muihin malleihin.

Symbolit ja niiden kuvaus

Tässä käyttöoppaassa käytetään seuraavia symboleja:

	Tärkeitä tietoja tai hyödyllisiä käyttövihjeitä.
	Varoitus hengelle ja omaisuudelle vaarallisista olosuhteista.
	Varoitus sähköjännitteestä.
	Tuotteen pakkausmateriaalit on valmistettu kierrätettävistä materiaaleista kansallisten ympäristösäädösten mukaisesti.

1 Tärkeitä turvallisuutta ja ympäristöä koskevia ohjeita 4

- 1.1 Yleinen turvallisuus4
- 1.1.1 HC-varoitus6
- 1.1.2 Laitteet, joissa on vesiautomaatti7
- 1.2 Käyttötarkoitus7
- 1.3 Lasten turvallisuus7
- 1.4 Sähkö- ja elektroniikkaromua koskevan direktiivin (WEEE) vaatimustenmukaisuus ja tuotteen hävittäminen:7
- 1.5 RoHS-direktiivin vaatimustenmukaisuus: . .7
- 1.6 Pakkaustiedot8

2 Jääkaappi 9

3 Asennus 10

- 3.1 Sopiva asennussijainti. 10
- 3.2 Muovikiilojen asentaminen..... 10
- 3.3 Sähkökytkennät. 10
- 3.4 Lamppu11

4 Valmistelut 12

- 4.1 Energian säästötoimet.12
- 4.2 Ensimmäinen käyttö13

5 Laitteen käyttö 14

- 5.1 Merkkivalopaneeli14
- 5.2 Kaksoisjäähdytysjärjestelmä16
- 5.3 Tuoreen ruoan pakastaminen.....16
- 5.4 Pakastetun ruoan säilytys-suositukset. . .18
- 5.5 Elintarvikkeiden sijoittaminen18
- 5.6 Pakastustiedot19
- 5.7 Oven avaussuunnan vaihtaminen . . .19
- 5.8 Ovi avoinna- varoitus19
- 5.9 Tuoreruokaosastoa koskevia suosituksia 19

6 Kunnossapito ja puhdistus 20

- 6.1 Pahojen hajujen välttäminen..... 20
- 6.2 Muovipintojen suojelel 20

7 Vianetsintä 21

Tämä osa sisältää turvallisuusohjeita, jotka auttavat suojelemaan henkilövammojen tai omaisuusvahinkojen vaaralta. Ohjeiden noudattamatta jättäminen aiheuttaa takuun raukeamisen.

1.1 Yleinen turvallisuus

- Tuotetta saavat käyttää 8-vuotiaat ja vanhemmat lapset ja fyysisiltä tai henkisiltä kyvyiltään tai aisteiltaan rajoitetut henkilöt tai kokemattomat käyttäjät, sillä ehdolla että heitä valvotaan ja koulutetaan tuotteen turvallisessa käytössä ja sen vaaratekijöistä. Lapset eivät saa leikkiä tuotteella. Lapset eivät saa tehdä laitteen puhdistus- ja huoltotehtäviä, jollei heitä valvota.
- Kytke laite irti virransyötöstä, jos sen käytön aikana ilmenee vika.
- Jos tuotteessa on vika, sitä ei saa käyttää, ennen kuin valtuutettu huoltoedustaja on sen korjannut. Sähköiskun vaara!
- Liitä tuote maadoitettuun, sulakkeella suojattuun pistorasiaan, ja noudata tyyppikilven merkintöjä. Anna pätevän sähköasentajan tehdä maadoitusasennus. Yrityksemme ei ole vastuussa vahingoista, joita ilmenee, jos tuotetta käytetään ilman paikallismääräysten mukaista maadoitusta.
- Kytke laite irti pistorasiasta, kun se ei ole käytössä.
- Älä pese tuotetta levittämällä tai kaatamalla vettä sen päälle! Sähköiskun vaara!
- Älä kosketa pistoketta märin käsin! Älä irrota sähköjohtoa vetämällä johdosta vaan vedä aina irti pistokkeesta.
- Pistokkeen kärjet suositellaan puhdistettavan säännöllisesti kuivalla liinalla.
- Älä kytke jääkaappia pistorasiaan, jos sähköliitântä on löysä.
- Älä liitä jääkaappia sähkönsäästöjärjestelmiin. Ne voivat vahingoittaa jääkaappia.
- Irrota laite pistorasiasta asennuksen, kunnossapidon, puhdistuksen ja korjaustoimien ajaksi.

Tärkeitä turvallisuutta ja ympäristöä koskevia ohjeita

- Anna asennus- ja huoltotoimenpiteet aina **valtuutetun huoltoedustajan** tehtäväksi. Valmistaja ei ole vastuussa vahingoista, joita saattaa aiheutua valtuuttamattomien henkilöiden suorittamista toimenpiteistä.
- Älä syö jäätelöä tai jääkuutioita heti otettuasi ne pakastinosastosta! Ne voivat aiheuttaa paleltumia suuhun.
- Älä kosketa pakasteruokia käsin. Ne voivat tarttua käteen.
- Älä laita pulloitetuja tai tölkitettyjä nesteitä pakastinosastoon. Ne voivat särkyä.
- Älä käytä höyryä tai höyryavusteisia puhdistusmateriaaleja jääkaapin puhdistamisessa tai sulattamisessa. Höyry aiheuttaa oikosulun tai sähköiskun, koska se voi joutua kosketuksiin jääkaapin sähköosien kanssa.
- Älä käytä sulatusprosessin nopeuttamiseen mekaanisia tai muita keinoja, paitsi sellaisia joita valmistaja suosittelee.

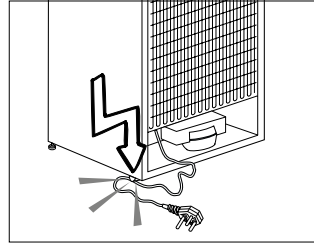



- Älä koskaan käytä jääkaapin osia, kuten ovea ja vetolaatikoita, tukena tai askelmana. Se voi johtaa laitteen kaatumiseen tai osien vahingoittumiseen.
- Älä vahingoita poraamalla tai leikkaamalla jäähdytyspiiriä, jossa jäähdytysaine kiertää. Jäähdytysainetta voi suihkuta ulos, kun haihduttimen kaasukanavat, putkenjatke tai pinnoite puhkaistaan, ja se voi aiheuttaa ihon ärsytystä ja silmävahinkoja.
- Älä peitä tai tuki jääkaapin tuuletusaukkoja millään materiaalilla.
- Säilytä väkevät alkoholijuomat tiukasti suljettuna pystyasennossa.
- Älä käytä ponesuihkeita laitteen lähellä, sillä ne aiheuttavat palo- tai räjähdysvaaran!

- Syttyviä aineita tai tuotteita, jotka sisältävät syttyviä kaasuja (esim. ponnekaasua) eikä räjähtäviä materiaaleja saa koskaan säilyttää jääkaapissa.
- Älä laita laitteen päälle nesteellä täytettyjä astioita. Veden kaataminen sähköosiin voi aiheuttaa sähköiskun tai tulipalovaaran.
- Älä säilytä jääkaapissa tuotteita, jotka vaativat tarkat lämpötilaolosuhteet (rokotteet, lämpöherkät lääkkeet, tieteellinen materiaali jne.).
- Jollet käytä laitetta pitkään aikaan, kytke se pois päältä, ja poista kaikki ruuat sisältä.
- Jos jääkaapissa palaa sininen valo, älä katso valoa optisilla laitteilla.
- Laitteen altistaminen sateelle, lumelle, auringolle ja tuulelle on vaarallista sähköturvallisuuden kannalta.
- Odota viisi minuuttia ennen kuin liität uudelleen mekaanisesti ohjattavan (termostaatti) laitteen, jos kytket sen irti virransyötöstä.
- Älä ylikuormita laitetta. Säilytettäviä ruokia voi pudota, kun ovi avataan, ja aiheuttaa vamman tai vahingon. Samanlaisia ongelmia voi ilmetä, kun tuotteita asetetaan jääkaapin päälle.
- Jos laitteen ovi on varustettu kahvalla, älä vedä laitetta kahvasta, kun siirät laitteen paikkaa. Kahva saattaa löystyä.
- Varo ettei kätesi tai jokin osa kehosta jää kiinni laitteen sisällä oleviin liikkuviin osiin.

1.1.1 HC-varoitus

- Jos laite on varustettu R600a-kylmäainetta sisältävällä jäähdytysjärjestelmällä, varo vahingoittamasta jäähdytysjärjestelmää ja putkistoa käytön ja kuljetuksen aikana. Tämä kaasu on syttyvää. Jos jäähdytysjärjestelmä on vahingoittunut, pidä laite erossa mahdollisista tulenlähteistä, jotka saattavat sytyttää sen tuleen. Tuuleta välittömästi huone, johon laite on sijoitettu.

	Jos laite on varustettu jäähditysjärjestelmällä, joka sisältää R134a-kylmäainetta, voit ohittaa varoituksen.
	Näet laitteessa käytetyn kylmäaineen laadun laitteen sisäpuolella vasemmalla olevasta tyyppikilvestä.
	VAROITUS: Älä hävitä laitetta polttamalla.

1.1.2 Laitteet, joissa on vesiautomaatti

- Jotta jääkaapin vesijohtopiiri toimii ongelmitta, veden syöttöpaineen tulee olla välillä [1]1-8 baria[2]. Jos veden syöttöpaine on yli [1]5 baria[2], paineensäädintä on käytettävä. Jos veden syöttöpaine on yli [1]8 baria[2], jääkaapin vesijohtopiiriä ei saa kytkeä veden syöttöön. Jos et tiedä miten veden syöttöpaine mitataan, pyydä ammattilaista tarkistamaan se.
- Käytä vain juomavettä.

1.2 Käyttötarkoitus

- Tämä tuote on suunniteltu kotitalouskäyttöön. Se ei sovellu kaupalliseen käyttöön eikä sitä saa käyttää käyttötarkoituksen ulkopuolisiin tarkoituksiin.
- Laitetta saa käyttää vain ruoan säilyttämiseen.

- Valmistaja irtisanoutuu kaikista vastuista vahingoista joita aiheutuu väärän käytön tai kuljetuksen vuoksi.
- Ostamasi laitteen käyttöikä on 10 vuotta. Tämän ajan alkuperäisiä varaosia on saatavilla tuotteen oikean käytön mahdollistamiseksi.

1.3 Lasten turvallisuus

- Pakkausmateriaalit ovat lapsille vaarallisia. Pidä pakkausmateriaalit turvallisessa paikassa lasten ulottumattomissa.
- Sähkölaitteet ovat lapsille vaarallisia. Pidä lapset erossa laitteesta sen ollessa käytössä.
- Jos laitteen ovelle on lukko, avain tulee pitää lasten ulottumattomissa.

1.4 Sähkö- ja elektroniikkaromua koskevan direktiivin (WEEE) vaatimustenmukaisuus ja tuotteen hävittäminen:

Tämä tuote noudattaa Euroopan unionin sähkö- ja elektroniikkaromua koskevaa direktiiviä 2012/19/EY (WEEE-direktiivi). Tässä tuotteessa on sähkö- ja elektroniikkalaitteiden (WEEE) kierrätysymboli. Tämä laite on valmistettu korkealuokkaisista osista ja materiaaleista, jotka voidaan käyttää uudelleen ja jotka soveltuvat kierrätettäväksi. Älä hävitä tätä tuotetta normaalin kotitalousjätteen mukana sen käyttöiän päätyttyä. Vie se sähkö- ja elektroniikkaromun kierrätyspisteeseen. Kysy paikallisviranomaisilta lähimmän kierrätys- ja keräyspisteen sijaintipaikka.

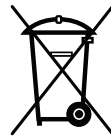

1.5 RoHS-direktiivin vaatimustenmukaisuus:

Hankkimasi tuote noudattaa Euroopan unionin RoHS-direktiiviä 2011/65/EY. Laite ei sisällä direktiivissä määritettyjä haitallisia ja kiellettyjä materiaaleja.

1.6 Pakkaustiedot

Tuotteen pakkausmateriaalit on valmistettu kierrätettävistä materiaaleista kansallisten ympäristösäädösten mukaisesti. Älä hävitä pakkausmateriaalia kotitalousjätteen tai muun jätteen mukana. Vie materiaalit pakkausmateriaalien keräyspisteisiin, joiden sijainnit saat tietoon paikallisviranomaisilta.

2 Jääkaappi

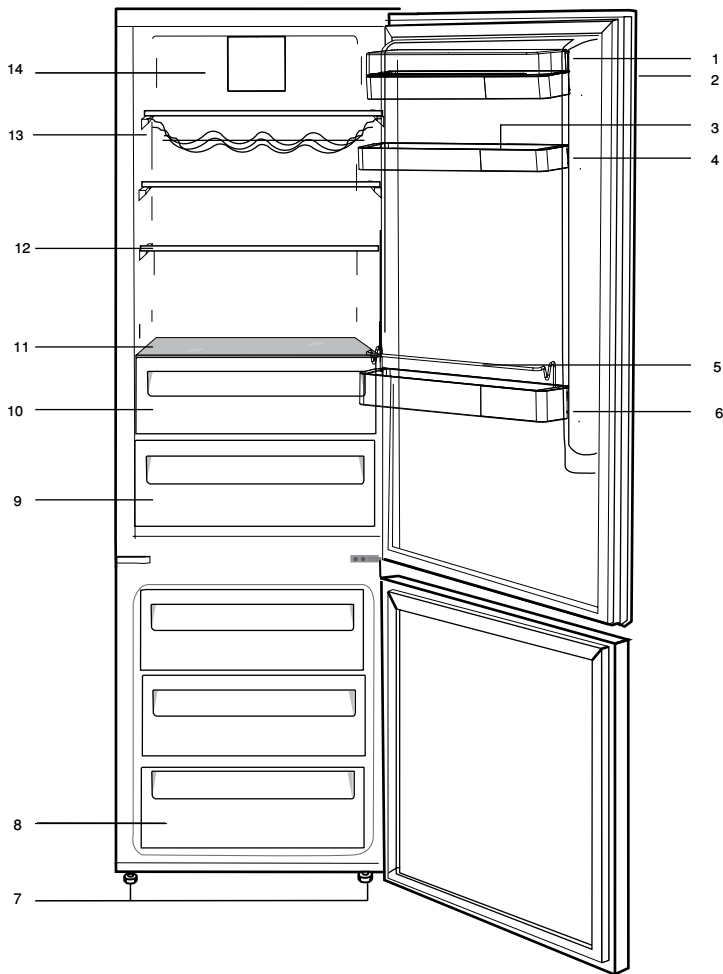

- | | |
|--------------------------|------------------------------------|
| 1. Maitotuoteosastot | 8. Pakastelokero |
| 2. Näyttötaulu | 9. Vihanneslokero |
| 3. Kananmunalokero | 10. Jäähdytyslokero |
| 4. Säädettävät ovihyllyt | 11. Jäähdytyslokeron kansi ja lasi |
| 5. Pullohylly | 12. Säädettävät hyllyt |
| 6. Suojaristikko | 13. Viinikellari |
| 7. Säädettävät etujalat | 14. Tuuletin |



Tämän ohjekirjan kuvitus on perustuu mallikuviin, eikä ehkä vastaa täysin todellista tuotetta. Jos jokin osa puuttuu ostamastasi tuotteesta, osan kuvaus koskee muita malleja.

3 Asennus

Pyydä lähintä valtuutettua huoltoedustajaa asentamaan laite. Jotta laite on käyttövalmis, varmista että sähköasennukset ovat asianmukaiset ennen valtuutetun huoltoedustajan kutsumista. Jollei sähköasennus täytä vaatimuksia, pyydä valtuutettua sähköasentajaa tekemään tarvittavat asennukset.



Asennuksen sijaintipaikan ja sähköasennusten valmistelu on asiakkaan vastuulla.



Tuote ei saa olla pistorasiaan kytkettynä asennuksen aikana. Se voi aiheuttaa vaaran, joka voi johtaa kuolemaan tai vakavaan loukkaantumiseen.



VAROITUS: Jätä asennus- ja huoltotoimenpiteet aina valtuutetun huoltoedustajan tehtäväksi. Valmistaja ei ole vastuussa vahingoista, joita saattaa aiheutua valtuuttamattomien henkilöiden suorittamista toimenpiteistä.



VAROITUS: Tarkista ennen asennusta silmämääräisesti, ettei laitteessa ole vikoja. Jos sellaisia on, älä asenna laitetta. Violliset laitteet aiheuttavat turvallisuusriskin.



Varmista, ettei virtajohto ole joutunut puristuksiin, kun laite työnnetään takaisin paikalleen asennuksen tai puhdistuksen jälkeen.

3.1 Sopiva asennussijainti



VAROITUS: Jos laitteen asennustilan ovi on liian kapea, ettei laitetta saa sisään kokonaisuina, laitteen ovet on irrotettava ja laite on käännettävä sivuittain, että se saa sisään.

- Valitse sijainti, jossa laitteen käyttö on mukavan vaivatonta.
- Jääkaappi on asennettava vähintään 30 cm:n etäisyydelle lämmönlähteistä, kuten keittotasaisista, liesistä, keskuslämmityksestä ja uunista sekä vähintään 5 cm:n päähän sähköliedestä. Laitetta ei saa altistaa suoralle auringonvalolle tai pitää kosteissa tiloissa asennuksen jälkeen.

- Jääkaapin ympärillä on oltavaa tilaa kunnolliselle tuuletukselle, jotta laite toimisi tehokkaasti. Jos jääkaappi asetetaan seinän syvennykseen, väliä kattoon ja seiniin on jätettävä vähintään 5 cm.
- Älä sijoita laitetta pehmeille materiaaleille kuten ryijylle tai matolle.
- Aseta jääkaappi tasaiselle lattiapinnalle tärinän ehkäisemiseksi.
- Laitetta voi käyttää ympäröivän lämpötilan ollessa -5 °C - +43 °C.



Jos kaksi jääkaappia asennetaan rinnakkain, niiden väliin on jätettävä tilaa vähintään 4 cm.

3.2 Muovikiilojen asentaminen

Muovikiiloja käytetään lisäämään laitteen ja takaseinän välistä etäisyyttä, jotta ilma kiertää paremmin. Aseta kaksi muovikiilaa takaosan tuuletusaukon kanteen, kuten kuvassa on näytetty. Asenna kiilat irrottamalla ruuvit laitteesta ja käytä kiilojen kanssa samassa pussissa toimitettuja ruuveja.

3.3 Sähkökytkennät

Liitä tuote maadoitettuun, sulakkeella suojattuun pistorasiaan, ja noudata tyyppikilven merkintöjä. Yrityksemme ei ole vastuussa vahingoista, joita ilmenee, jos tuotetta käytetään ilman paikallismääräysten mukaista maadoitusta.

- Liitännän on oltava kansallisten määräysten mukainen.
- Virtajohtojen pistokkeen on oltava helposti saatavilla asennuksen jälkeen.
- Jännite ja sallittu sulake tai katkaisusuoja on merkitty tuotteen sisälle kiinnitettyyn tyyppikilven. Jos talouden sulakkeen tai katkaisijan virta-arvo ei vastaa tyyppikilven arvoa, pyydä valtuutettua sähkömiehistä asentamaan sopiva sulake.
- Määritetyn jännitteen on oltava sama kuin sähköverkolla.
- Älä tee liitäntöjä jatkojohdoilla tai jakorasioilla.



VAROITUS: Vahingoittunut virtajohto on jätettävä valtuutetun huoltoedustajan vaihdettavaksi.



VAROITUS: Jos tuotteessa on vika, sitä ei saa käyttää, ennen kuin valtuutettu huoltoedustaja on korjannut sen. Sähköiskun vaara!

3.4 Lamppu

Älä yritä korjata valoa itse vaan pyydä valtuutettua huoltoasentajaa vaihtamaan LED-valot, jos ne eivät syty tai ovat epäkunnossa. Tämän kodinkoneen valaisin/valaisimet eivät sovellu huoneen valaisemiseen. Valaisimen tarkoitus on auttaa käyttäjää sijoittamaan elintarvikkeet jääkaappiin/pakastimeen on turvallisella ja mukavalla tavalla.

4.1 Energian säästötoimet



Jääkaapin liittäminen sähköenergian säästöjärjestelmiin on vaarallista, sillä se voi aiheuttaa tuotteelle vahinkoa.

- Älä jätä jääkaapin ovia auki pitkäksi aikaa. Kun ovet ovat auki, lämmintä ilmaa virtaa jääkaappiin/pakastimeen ja laite käyttää enemmän energiaa ruokien jäähdyttämiseen.
- Älä laita lämpimiä ruokia tai juomia jääkaappiin.
- Älä ylikuormita jääkaappia. Jäähdytyskapasiteetti heikkenee, kun sisäpuolen ilmankierto estyy.
- Älä sijoita jääkaappia suoralle auringonvalolle alttiiseen sijaintiin. Jääkaappi on asennettava vähintään 30 cm:n etäisyydelle lämmönlähteistä, kuten keittotasaisista, liesistä, keskuslämmityksestä ja uunista sekä vähintään 5 cm:n päähän sähköliedestä.
- Huolehdi, että säilytät elintarvikkeita jääkaapissa suljetuissa astioissa.
- Viileätilan hyllyjä/lokeroita tulee aina käyttää alhaisen energiankulutuksen ja parempien säilytysolosuhteiden saavuttamiseksi.
- Pakastetilan tunnistimen kanssa kosketuksissa oleva ruoka saattaa lisätä laitteen energiankulutusta. Kosketusta tunnistimien kanssa tulee siis välttää.
- Voit täyttää jääkaappiin pakasteosaston täyteen ruokaa irrottamalla pakastinlokeron lokerikot. Jääkaapin ilmoitettu energiankulutusarvo on määritetty, kun pakastinlokeron laatikot ja ylälokeron läppä on poistettu ja tietyä ritilähyllyä käytetään ja jääkaapin sisällä on enimmäismäärä elintarvikkeita. Vaaraa ei ole käytettäessä hyllyä tai vetolaatikkoo, joka soveltuu pakastettavien elintarvikkeiden kokoon ja muotoon.
- Pakastetun ruoan sulattaminen jääkaappiosastossa säästää sekä energiaa että säilyttää ruoan laadun.
- Älä tuki pakastimen tuulettimen ritilää asettamalla ruokia sen eteen.
- Aseta mukana toimitetut kylmäpakkaukset (PCM) kuvan mukaisiin suositeltuihin paikkoihin, kun laitat ruokatavaroita pakastelokeroihin. Niiden avulla ruoka myös säilyy kylmänä pidempään, kun sähköt ovat katkenneet tai laitteesi ei ole liitetty verkkovirtaan. Lämpötilan nousuaika on merkitty kylmäpakkauksiin.

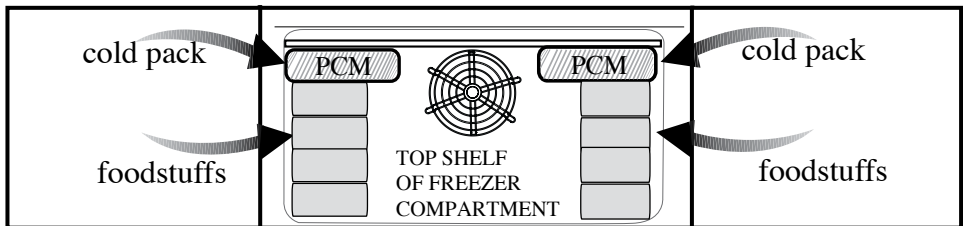

Valmistelut

- Seuraavassa suositellun kaltainen kylmävaraajien käyttö parantaa laitteiden energiatehokkuutta.



Jääkaapin sijoitushuoneen lämpötilan on oltava vähintään -15 °C. Jääkaapin käyttöä kylmemmissä olosuhteissa ei suositella.



Jääkaapin sisäpuoli on puhdistettava huolella.



Jos kaksi jääkaappia asennetaan rinnakkain, niiden väliin on jätettävä tilaa vähintään 4 cm.



Kuulet melua, kun kompressori käynnistyy. Jäähdytysjärjestelmään suljetut nesteet ja kaasut voivat myös aiheuttaa jonkin verran ääntä silloinkin, kun kompressori ei ole käynnissä. Se on aivan normaalia.



Jääkaapin etureunat voivat tuntua lämpimiltä. Tämä on normaalia. Näiden alueiden on suunniteltu olevan lämpimiä kondensaation estämiseksi.



Sellainen täyttö aiheuttaa korkeamman energiankulutuksen ja pahentaa laitteen pakastimen suorituskykyä.

4.2 Ensimmäinen käyttö

Tarkista ennen tuotteen käynnistämistä, että kaikki valmistelut on tehty osien "Tärkeitä turvallisuutta ja ympäristöä koskevia ohjeita" ja "Asennus" mukaan.

- Puhdista jääkaapin sisäpinnat, kuten on suositeltu osassa "Ylläpito ja puhdistus". Tarkista ennen laitteen käyttöönottoa, että laitteen sisäpuoli on kuiva.
- Liitä jääkaapin virtajohto maadoitettuun seinäpistorasiaan. Kun ovi avataan, sisätilan valo syttyy.
- Käytä jääkaappia 6 tunnin ajan asettamatta sisään ruokia äläkä avaa ovea, jollei se ole aivan välttämätöntä.

5 Laitteen käyttö

5.1 Merkkivalopaneeli

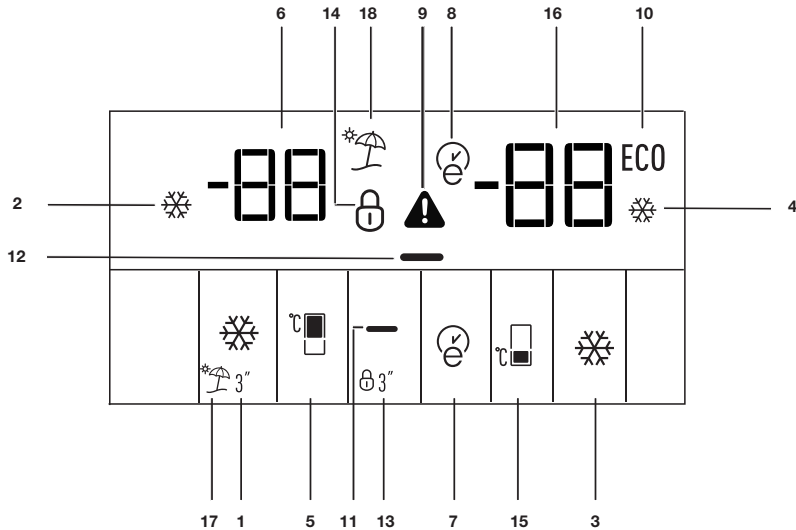

1 Pikajääkaappitoiminto:

Quick Fridge -merkkivalo palaa, kun Quick Fridge -toiminto on käytössä. Paina Quick Fridge -painiketta toiminnon peruuttamiseksi. Pikajääkaappi-merkkivalo sammuu ja normaaliasetukset palautuvat. Pikajääkaappi-toiminto perutaan automaattisesti 2 tunnin kuluessa, ellei sitä manuaalisesti. Mikäli haluat jäähdyttää suurehkon määrän tuoreruokaa, paina Pikajääkaappi-painiketta, ennen kuin sijoitat ruuan jääkaappilokeroon.

2. Quick Fridge -merkkivalo:

Tämä kuvake palaa, kun Quick Fridge -toiminto on käytössä..

3. Quick Freeze-pikapakastustoiminto:

Quick Freeze-merkkivalo palaa, kun

Quick Freeze-toiminto on käytössä.

Paina Quick Freeze -painiketta uudelleen toiminnon peruuttamiseksi. Quick Freeze -merkkivalo sammuu ja normaaliasetukset palautuvat. Quick Freeze -toiminto perutaan automaattisesti 34 tunnin kuluessa, ellei sitä manuaalisesti. Jos haluat pakastaa suurehkon määrän ruokaa, paina Quick Freeze -painiketta, ennen kuin laitat ruoan pakastelokeroon.

4. QuickFreeze-merkkivalo:

Tämä kuvake palaa, kun Quick Freeze -toiminto on käytössä..

5. Jääkaapin asetustoiminto:

Tällä toiminnolla voit asettaa jääkaappiosaston lämpötilan. Paina tätä painiketta asettaaksesi jääkaappiosaston lämpötilaksi 8, 7, 6, 5, 4, 3 tai 2 astetta.



Tämän ohjekirjan kuvitus on perustuu mallikuvuihin, eikä ehkä vastaa täysin todellista tuotetta. Jos jokin osa puuttuu ostanastasi tuotteesta, osan kuvaus koskee muita malleja.

6. Jääkaappiosasto –

Lämpötilanasetuksen merkkivalo:

Osoittaa jääkaappiosastolle asetetun lämpötilan.

7. Eco Extra -toiminto:

Paina Eco Extra -painiketta 3 sekunnin ajan aktivoiaksesi Eco Extra -toiminnon. Pakastin toimii taloudellisimmalla asetuksella vähintään 6 tunnin kuluessa ja taloudellisen käyttötilan merkkivalo on päällä toiminnon ollessa käytössä. Paina Eco Extra -painiketta 3 sekunnin ajan deaktivoiaksesi Eco Extra -toiminnon.

8. Eco Extra -merkkivalo:

Kuvake syttyy, kun Loma-toiminto on käytössä.

9. Korkean lämpötilan/ virhevaroituksen merkkivalo:

Valo syttyy laitteen saavuttaessa korkean lämpötilan tai virhevaroitukseksi. Jos näet tämän valon palavan, tarkista käyttöoppaan osa "Suositellut ongelmanratkaisut".

10. Taloudellisen käytön merkkivalo:

Tämä kuvake syttyy, kun jääkaappiosasto on asetettu lämpötilaan +4 °C ja pakastinosasto on asetettu lämpötilaan -18 °C, jotka ovat kaikkein taloudellisimmat asetusarvot. Taloudellisen käytön merkkivalo sammuu, kun Quick Fridge- tai Quick Freeze -toiminto on valittu.

11. Energiansäästötoiminto (näyttö sammutettu):

Kun painat tätä painiketta, energiansäästökuvake syttyy ja energiansäästötoiminto aktivoituu. Energiansäästötoiminnon ollessa aktiivinen kaikki näytön kuvakkeet, paitsi energiansäästökuvake, sammuvat. Kun energiansäästötoiminto on aktiivinen, jos jotain painiketta painetaan tai ovi avataan, energiansäästötoiminnosta poistutaan ja näytön kuvakkeet palaavat normaaleiksi. Jos painat tätä painiketta uudelleen, energiansäästö-kuvake sammuu eikä energiansäästö-toiminto ole aktiivinen.

12. Energiansäästön merkkivalo:

Tämä kuvake ("") syttyy, kun Energiansäästötoiminto on valittu.

13. Näppäinlukkotila:

Paina näppäinlukkopainiketta yhtäjaksoisesti 3 sekunnin ajan. Näppäinlukon kuvake syttyy ja näppäinlukkotoiminto on aktiivinen. Painikkeet eivät toimi, jos näppäinlukkotila on aktiivinen. Paina näppäinlukkopainiketta uudelleen yhtäjaksoisesti 3 sekunnin ajan. Näppäinlukon kuvake sammuu ja näppäinlukkotoiminnosta poistutaan.

14. Näppäinlukon merkkivalo:

Kuvake syttyy, kun näppäinlukkotila on käytössä.

15. Pakastimen asetustoiminto:

Tällä toiminnolla voit asettaa pakastinlokeroon lämpötilan. Paina tätä painiketta asettaaksesi pakastimen lämpötilan -18, -19, -20, -21, -22, -23 tai -24 asteeseen.

16. Pakastinosaston lämpötila-asetuksen merkkivalo:

Osoittaa pakastinosastolle asetetun lämpötilan.

17. Lomatoiminto:

Jos painat lomapainiketta, lomatoiminto aktivoituu ja loman merkkivalo syttyy. Voit käyttää tätä toimintoa, kun et käytä jääkaappia pitkään aikaan. Huomaa, ettei jääkaapissa saa olla ruokia, sillä jääkaappi ei voi säilyttää ruokia lomatilassa. Jos toiminto on aktivoitu, jääkaappiosaston lämpötila pidetään 15 °C lämpötilassa, jotta estetään pahojen hajujen muodostuminen. Paina Loma-painiketta uudelleen loma-toiminnon pois päältä asettamiseksi.

18. Loman merkkivalo:

Kuvake syttyy, kun Loma-toiminto on käytössä.

5.2 Kaksoisjäähdytysjärjestelmä

Jääkaappi on varustettu kolmella erillisellä jäähdytysjärjestelmällä, jotka jäähdyttävät tuoreruokaosaston, pakastinosaston ja monialueosaston. Sillä tavoin tuoreruokaosaston ja pakastinosaston ilma ja hajut eivät sekoitu keskenään. Näiden kahden erillisen jäähdytysjärjestelmän ansiosta jäähdytysnopeus on huomattavasti suurempi kuin muilla jääkaapeilla. Lisäksi säästetään energiaa, sillä sulatus tapahtuu erikseen.

5.3 Tuoreen ruoan pakastaminen

- Kääri ruoka tuorekelmuun tai aseta kannelliseen astiaan ennen jääkaappiin asettamista.
- Lämpimän ruoan ja juomien on annettava jäähtyä huonelämpötilaan ennen jääkaappiin asettamista.
- Pakastettavan ruoan tulee olla tuoretta ja hyvälaatuista.
- Ruoka tulee jakaa annoksiin perheen päivittäisen käytön tai aterialla kuluvan määrän perusteella.
- Elintarvikkeet on pakattava ilmatiiviisti niiden kuivumisen ehkäisemiseksi, vaikka niitä säilytettäisiinkin vain lyhyen aikaa.
- Pakkausmateriaalin on oltava repeämätöntä ja sen on oltava kylmyyden, kosteuden, hajun, öljyjen ja happojen kestävä sekä ilmatiivistä. Lisäksi pakkauksen on oltava tiukasti suljettu ja valmistettu helpokäyttöisestä materiaalista, joka sopii pakastuskäyttöön.
- Vältä sekoittamista jo pakastettuja ja pakastamattomia ruokia. (Ne eivät saa joutua kosketuksiin aiemmin pakastetun ruoan kanssa, jotteivät ne pääse sulamaan osittain.)
- Pakastettu ruoka on käytettävä heti sulattamisen jälkeen eikä sitä saa enää pakastaa uudelleen.

- Älä pakasta liian isoja määriä kerralla. Ruoan laatu säilyy parhaiten, kun se pakastetaan kokonaan niin nopeasti kuin mahdollista.
- Lämpimän ruoan sijoittaminen pakastusosaan aiheuttaa sen, että jäähdytysjärjestelmä toimii jatkuvasti kunnes ruoka on kokonaan jäähtynyt.
- Pakastetun ruoan enimmäissäilytystila saadaan aikaan, kun pakasteosaston lokeroita ja ylähyllyn suojusta ei käytetä. Laitteen energia kulutus on ilmoitettu pakastinosaston ollessa täytetty kokonaan ilman pakasteosaston lokeroita ja ylähyllyn suojusta. Käytä pakastelokeron pohjalla ritilähyllyä, jolloin energiankulutus on optimaalinen.
- Suositus on, että käytät pakastimen ylätasoa elintarvikkeiden alustavaan pakastamiseen.

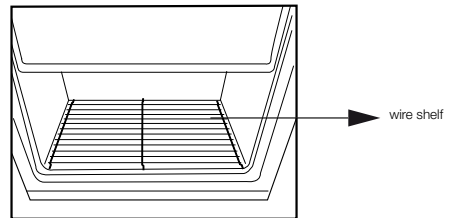

Laitteen käyttö

- Kylmäpakkauksen käyttäminen suositellaan kuten seuraavassa on kuvattu ennen pikapakastustoiminnon käyttämistä. Se parantaa pakasteosaston säilytysominaisuuksia ja pikapakastustoimintaa.

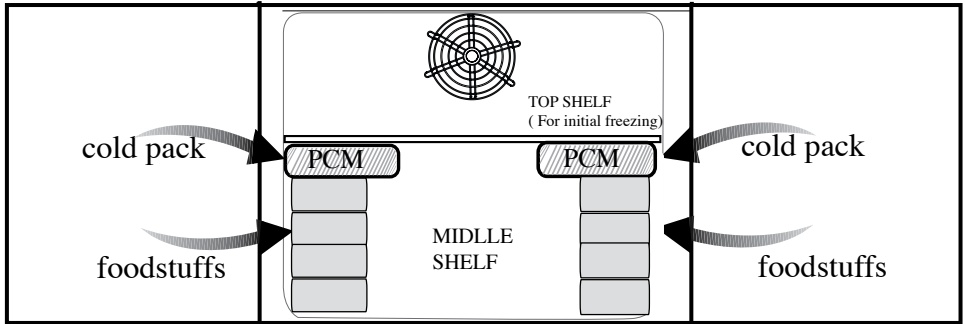

Laitteen käyttö

Pakastelokeron asetus	Jääkaappiosaston asetus	Selitykset
-20 °C	4 °C	Tämä on normaali suositeltu asetus.
-21, -22 tai -23,-24 °C	4 °C	Näitä asetuksia suositellaan, kun ympäröivä lämpötila on yli 30 °C.
Pikapakastus	4 °C	Käytä tätä, kun haluat pakastaa ruokasi nopeasti. Jääkaappi palaa aikaisempaan tilaansa, kun toiminta on lopussa.
-18 °C tai kylmempi	2 °C	Käytä näitä asetuksia, jos jääkaappiosasto ei ole tarpeeksi kylmä johtuen lämpimistä olosuhteista tai jatkuvasta oven avaamisesta ja sulkemisesta.
-18 °C tai kylmempi	Pikajääkaappi	Käytä toimintoa, kun asetat liikaa tuoreruokaa jääkaappiosastoon tai kun haluat jäähdyttää ruoan nopeasti. Pikajääkaappitoiminto suositellaan aktivoitavaksi 4–8 tuntia ennen elintarvikkeiden asettamista jääkaappia.

5.4 Pakastetun ruoan säilytys-suositukset

- Valmiiksi pakattu, kaupasta ostettu pakasteruoka tulee säilyttää pakasteen valmistajan ohjeiden mukaisesti  (4 tähteä) pakasteruokaloakerossa.
- Jotta varmistetaan pakasteruoan valmistajan ja jälleenmyyjän saavuttama elintarvikkeiden korkean laadun säilyminen, muista seuraavaa:
 1. Aseta pakkaukset pakastimeen niin nopeasti kuin mahdollista ostamisen jälkeen.
 2. Varmista, että pakkausten sisältö on merkitty ja päivätty.
 3. Tarkista, ettei pakkausten "Käytettävä ennen" ja "Parasta ennen" päivämääriä ole ohitettu.

5.5 Elintarvikkeiden sijoittaminen

Pakasteosaston tasot	Lukuisat pakaste-elintarvikkeet, kuten liha, kala, jäätelö, vihannekset jne.
Munakotelo	Kanamunat
Jääkaappiosaston tasot	Ruokaa pannuissa, lautasilla, suljetuissa astioissa
Jääkaappilokeron ovihyllyt	Pienet ja pakatut elintarvikkeet tai juomat (kuten maito, hedelmämehu, olut jne.)
Vihanneslokero	Vihannekset ja hedelmät
Tuoreruokaosasto	Herkkutuotteet (juusto, voi, salami jne.)

5.6 Pakastustiedot

Ruoat on pakastettava niin nopeasti kuin mahdollista pakastimeen asetettaessa, jotta niiden hyvä laatu säilyisi.

Ruoan tuoreus säilyy useita kuukausia (pakasteena -18 °C asteessa tai sitä kylmemmissä lämpötiloissa).



Ruoka tulee jakaa annoksiin perheen päivittäisen käytön tai aterialla kuluvan määrän perusteella.



Elintarvikkeet on pakattava ilmatiiviisti niiden kuivumisen ehkäisemiseksi, vaikka niitä säilytettäisiin vain lyhyen aikaa.

- Välttämättömät pakkausmateriaalit:
- Kylmänkestävää teippiä
- Merkintätarroja
- Kuminauhoja
- Kynä

Pakkausmateriaalin on oltava repeämätöntä ja sen on oltava kylmyyden, kosteuden, hajun, öljyjen ja happojen kestävä.

Pakastettava ruoka ei saa joutua kosketuksiin aiemmin pakastetun ruoan kanssa, jotteivät ne pääse sulamaan osittain.



Pakastettu ruoka on käytettävä heti sulattamisen jälkeen eikä sitä saa enää pakastaa uudelleen.

5.7 Oven avaussuunnan vaihtaminen

Jääkaapin oven avaussuunnan voi vaihtaa sen mukaan missä paikassa käytät sitä. Jos haluat, että oven avaussuuntaa muutetaan, soita lähimpään valtuutettuun huoltoon.

5.8 Ovi avoinna- varoitus

Varoitusäänimerkki kuuluu, kun laitteen jääkaapin tai pakastimen ovi jää auki tietyksi aikaa. Varoitusäänimerkki mykistetään, kun jotain osoittimen painiketta painetaan tai kun ovi suljetaan.

5.9 Tuoreruokaosastoa koskevia suosituksia

VALINNAINEN *

• Älä anna elintarvikkeiden joutua kosketuksiin tuoreruokaosaston lämpötilanturin kanssa. Jotta tuoreruokaosaston lämpötila pysyy säilytykselle sopivana, anturia ei saa tukkia elintarvikkeilla.

- Älä laita kuumaa ruokaa laitteeseen.

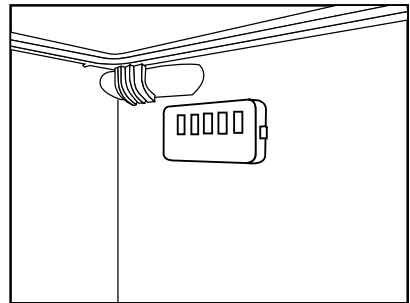

6 Kunnossapito ja puhdistus

Laitteen käyttöikä pitenee ja säännöllisesti ilmenevät ongelmat vähenevät, jos laite puhdistetaan säännöllisesti.



VAROITUS: Irrota laite pistorasiasta ennen sen puhdistamista.

- Älä koskaan käytä puhdistamiseen bensiiniä, bentseeniä tai vastaavia aineita.
- Älä käytä puhdistuksessa teräviä, hankaavia välineitä, saippuaa, puhdistusainetta, pesuainetta ja vahaa.
- Liuota teelusikallinen ruokasoodaa puoleen litraan vettä. Liota liina liuoksessa ja purista se kunnolla kuivaksi. Pyyhi jääkaapin sisäpuoli liinalla ja kuivaa hyvin.
- Varmista, ettei vettä pääse lampputeloon ja muihin sähkökohteisiin.
- Jollei käytä laitetta ei käytetä pitkään aikaan, kytke se pois päältä, poista kaikki ruoat sisältä, puhdista jääkaappi ja jätä ovi raolleen.
- Tarkista säännöllisesti, että ovitiivisteet ovat puhtaat. Jollei, puhdista ne.
- Irrota ovi- ja sisähyllyt ottamalla ensin kaikki niillä tarvikkeet pois.
- Irrota ovihyllyt vetämällä ne ylös. Asenna liu'uttamalla ne takaisin puhdistuksen jälkeen ylhäältä alas.
- Älä käytä klooria sisältäviä puhdistusaineita tai vettä tuotteen ulkopintojen ja kromattujen osien puhdistamiseen. Kloori syövyttää sellaisia metallipintoja.

6.1 Pahojen hajujen välttäminen

Jääkaappiemme valmistukseen ei käytetä hajua aiheuttavia materiaaleja. Epäsopivista elintarvikkeiden säilytysolosuhteista ja jääkaapin sisäpintojen vaatiman puhdistuksen laiminlyönnistä johtuen hajuongelmia saattaa kuitenkin esiintyä. Vältä ongelma kiinnittämällä huomio seuraaviin asioihin:

- Jääkaapin puhtaana pitäminen on tärkeää. Ruoantähteet, tahrat jne. voivat aiheuttaa hajua. Tämän vuoksi jääkaapit on puhdistettava veteen liuotetulla ruokasoodalla 15 päivän välein. Älä käytä pesuaineita tai saippuaa.
- Säilytä ruoka suljetuissa astioissa. Kannettomista astioista leviävät mikro-organismit voivat aiheuttaa epämiellyttäviä hajuja.
- Älä säilytä jääkaapissa ruokia, joiden parasta ennen -päiväys on vanhentunut tai pilaantuneita ruokia.
- Ilmanvaihtokanavan hajusuodatin estää epämiellyttävien hajujen muodostumisen jääkaapissa. Huuhtelee se puhtaalla vedellä ja anna sen kuivua auringonvalossa vähintään 4 tuntia ennen sen takaisin laittamista. Suorita tämä toimenpide 6 kuukauden välein.

6.2 Muovipintojen suojele

Älä laita nestemäistä öljyä tai öljyssä keitettyjä elintarvikkeita jääkaappiin avoimissa astioissa, sillä ne vahingoittavat jääkaapin muovipintoja. Jos öljyä roiskuu tai tarttuu muovipinnoille, puhdista ja huuhtelee likaantunut kohta heti lämpimällä vedellä.

7 Vianetsintä

Tarkista tämä luettelo, ennen kuin soitat huoltoon. Se säästää aikaa ja rahaa. Tämä luettelo sisältää useita valituksia, jotka eivät aiheudu virheellisestä työstä tai käytetystä materiaalista. Joitain tässä kuvatuista ominaisuuksista ei ehkä ole laitteessasi.

Jääkaappi ei toimi.

- Laitteen pistoketta ei ole kytketty pistorasiaan oikein. >>> *Aseta pistoke seinäpistorasiaan kunnolla.*
- Onko jääkaapin pistorasian sulake kytketty tai onko pääsulake palanut? >>> *Tarkista sulake.*

Kondensaatiota jääkaappiosaston sivuseinässä (MONIALUE, JÄÄHDYTYKSEN OHJAUS ja JOUSTAVA ALUE).

- Ympäröivä lämpötila on hyvin kylmä. >>> *Älä asenna jääkaappia tiloihin, joissa lämpötila laskee alle 10 °C.*
- Ovea on avattu usein. >>> *Älä avaa ja sulje jääkaapin ovea jatkuvasti.*
- Ympäröivä lämpötila on hyvin kostea. >>> *Älä asenna jääkaappia hyvin kosteisiin tiloihin.*
- Nestepitoisia ruokia säilytetään avoimessa astiassa. >>> *Säilytä nestepitoiset ruoat suljetuissa astioissa.*
- Jääkaapin ovi on jätetty raolleen. >>> *Älä jätä jääkaapin ovea auki pitkäksi aikaa.*
- Termostaatti on asetettu hyvin kylmälle tasolle. >>> *Aseta termostaatti sopivalle tasolle*

Kompressor ei käy

- Kompressorin lämpövastus laukeaa äkillisen virtakatkoksen sattuessa tai virran katketessa ja takaisin kytketyessä, kun jääkaapin jäähdytysjärjestelmän jäähdytysaineenpaine ei ole vielä tasapainossa. Jääkaappi käynnistyy noin 6 minuutin kuluttua. Ota yhteys valtuutettuun huoltoon, jos jääkaappi ei käynnisty tämän ajan jälkeen.
- Jääkaapin sulatusjakso on käynnissä. >>> *Tämä on normaalia täysautomaattisessa itsesulattavassa jääkaapissa. Sulatuskierto tapahtuu tietyin väliajoin.*
- Jääkaappia ei ole kytketty pistorasiaan. >>> *Varmista, että pistoke on asetettu kunnolla pistorasiaan.*
- Lämpötila-asetuksia ei ole tehty oikein. >>> *Valitse sovelias lämpötila-arvo.*
- Sähkökatkos. >>> *Jääkaappi palaa normaaliin toimintaan, kun sähkönsyöttö palautuu.*

Käyntiääni voimistuu, kun jääkaappi käy.

- Jääkaapin käyttöteho saattaa muuttua ympäristön lämpötilan muutosten mukaan. Se on normaalia eikä ole vika.

Vianetsintä

Jääkaappi käy jatkuvasti tai pitkän ajan.

- Uusi tuote voi olla leveämpi kuin edellinen. Suuret jääkaapit käyvät pidemmän aikaa.
- Huonelämpötila voi olla korkea. >>> *On normaalia, että laite käy pidempään kuumassa lämpötilassa.*
- Jääkaappi on voitu kytkeä päälle äskettäin tai siihen on lisätty äskettäin ruokaa. >>> *Kun jääkaappi on kytketty juuri sähkönsyöttöön tai sinne on lisätty ruokaa, asetustilanteen saavuttaminen kestää kauemmin. Tämä on normaalia.*
- Suuri määrä lämmitä ruokaa on voitu asettaa jääkaappiin äskettäin. >>> *Älä laita jääkaappiin kuumaa ruokaa.*
- Ovia on voitu avata usein tai ne jätetty raolleen pitkäksi aikaa. >>> *Jääkaappiin päässyt lämmin ilma aiheuttaa jääkaapin käymisen pidemmän aikaa. Älä avaa ovia jatkuvasti.*
- Pakastin- tai jääkaappiosaston ovi on voitu jättää raolleen. >>> *Tarkista ovatko ovet suljettu kunnolla.*
- Jääkaappi on säädetty hyvin alhaiselle lämpötilalle. >>> *Säädä jääkaapin lämpötila lämpimämmäksi ja odota, kunnes haluttu lämpötila on saavutettu.*
- Jääkaapin tai pakastimen oven tiiviste voi olla likainen, kulunut, rikkoutunut tai huonosti paikallaan. >>> *Puhdista tai vaihda tiiviste. Vahingoittunut tai rikkoutunut tiiviste aiheuttaa jääkaapin käymisen pidemmän aikaa, jotta nykyinen lämpötila säilyy.*

Pakastimen lämpötila on hyvin alhainen, kun jääkaapin lämpötila on sopiva.

- Pakastimen lämpötila on säädetty hyvin alhaiselle arvolle. >>> *Säädä pakastimen lämpötilaa lämpimämmäksi ja tarkista.*

Jääkaapin lämpötila on hyvin alhainen, kun pakastimen lämpötila on sopiva.

- Jääkaapin lämpötila on säädetty hyvin alhaiselle arvolle. >>> *Säädä jääkaapin lämpötila lämpimämmäksi ja tarkista.*

Jääkaappiosaston vetolaatikoissa säilytetty ruoka jäätyy.

- Jääkaapin lämpötila on säädetty hyvin korkealle arvolle. >>> *Säädä jääkaapin lämpötila matalammalle ja tarkista.*

Jääkaapin tai pakastimen lämpötila on hyvin korkea.

- Jääkaapin lämpötila on säädetty hyvin korkealle arvolle. >>> *Jääkaappiosaston lämpötila-asetus vaikuttaa pakastimen lämpötilaan. Muuta jääkaapin tai pakastimen lämpötilaa, ja odota kunnes vastaava osasto saavuttaa riittävän lämpötilatason.*
- Ovia on avattu usein tai ne jätetty raolleen pitkäksi aikaa. >>> *Älä avaa ovia jatkuvasti.*
- Ovi on raollaan. >>> *Sulje ovi kokonaan.*
- Jääkaappi on kytketty virransyöttöön äskettäin tai siihen on juuri lisätty ruokaa. >>> *Tämä on normaalia. Kun jääkaappi on kytketty juuri sähkönsyöttöön tai sinne on lisätty ruokaa, asetustilanteen saavuttaminen kestää kauemmin.*
- Suuri määrä lämmitä ruokaa on voitu asettaa jääkaappiin äskettäin. >>> *Älä laita jääkaappiin kuumaa ruokaa.*

Tärinä tai käyntiääni.

- Lattia ei ole tasainen tai vakaa. >>> *Jos jääkaappi heiluu kun sitä siirretään hitaasti, tasapainota se säätämällä sen jalat. Varmista myös, että lattia kestää, on tasainen ja kestää jääkaapin painon.*
- Jääkaappiin asetetut tavarat saattavat aiheuttaa melua. >>> *Poista jääkaapin päälle laitetut esineet.*

Vianetsintä

Jääkaapista kuuluu nesteen valumisen, suihkuamisen tms. kaltaisia ääniä.

- Neste- ja kaasuvirtauksia tapahtuu jääkaapin käyttöperiaatteiden mukaisesti. >>> *Se on normaalia eikä ole vika.*

Jääkaapista kuuluu viheltävää ääntä.

- Jääkaapin jäähdyttämiseen käytetään tuulettimia. Se on normaalia eikä ole vika.

Kondensaatio jääkaapin sisäseinissä.

- Kuuma ja kostea sää lisää jäätymistä ja kondensaatiota. *Se on normaalia eikä ole vika.*
- Ovia on avattu usein tai ne jätetty raolleen pitkäksi aikaa. >>> *Älä avaa ovia jatkuvasti. Sulje ne, jos ne ovat auki.*
- Ovi on raollaan. >>> *Sulje ovi kokonaan.*

Kosteutta esiintyy jääkaapin ulkopinnoilla tai ovien välissä.

- Ilma saattaa olla kostea. Tämä on normaalia kostealla säällä. >>> *Kun kosteutta on vähemmän, kondensaatio häviää.*

Paha haju jääkaapin sisällä.

- Säännöllistä puhdistusta ei ole suoritettu. >>> *Puhdista jääkaapin sisäpuoli säännöllisesti sienellä, haalealla vedellä tai veteen liuotetulla ruokasoodalla.*
- Jotkut astiat tai pakkausmateriaalit voivat aiheuttaa hajuja. >>> *Käytä erilaista säilytysastiaa tai erimerkkistä pakkausmateriaalia.*
- Ruokaa on laitettu jääkaappiin kannettomissa astioissa. >>> *Säilytä ruoka suljetuissa astioissa. Kannettomista astioista leviävät mikro-organismit voivat aiheuttaa epämiellyttäviä hajuja.*
- Poista jääkaapista ruoat, joiden parasta ennen -päiväys on vanhentunut sekä pilaantuneet ruoat.

Ovi ei sulkeudu.

- Ruokapakkaukset voivat estää oven sulkeutumisen. >>> *Poista pakkaukset, jotka ovat oven esteenä.*
- Jääkaappi ei ole tasapainossa lattialla. >>> *Säädä jääkaapin jalvoja ja tasapainota se.*
- Lattia ei ole tasainen tai kestävä. >>> *Varmista, että lattia kestää, on tasainen ja kestää jääkaapin painon.*

Lokerot ovat juuttuneet.

- Elintarvikkeet voivat olla kosketuksissa lokeron katon kanssa. >>> *Järjestä ruoat uudelleen vetolaatikossa.*



VAROITUS: Jollet saa ongelmaa poistettua vaikka olet noudattanut osan ohjeita, ota yhteys jälleenmyyjään tai valtuutettuun huoltoedustajaan. Älä yritä itse korjata toimimatonta laitetta.

GRUNDIG

NO

Reklamasjon og servicehåndtering.

Produkter solgt til forbruker i Norge, er underlagt Lov om forbrukerkjøp. Der det inntreffer feil eller mangler som omfattes av loven innen lovens frister, utbedres dette uten omkostninger for deg. Feil eller skader som oppstår, som er brukerbettinget eller ligger utenfor leverandørens kontroll, omfattes ikke av loven. En reparasjon vil da normalt belastes bruker. Ved næringskjøp gjelder kjøpsloven.

Grundig dekker ikke.

Feil eller mangler som har oppstått pga.

- Installasjon i strid med brukerveiledning.

- Mangelfullt vedlikehold eller behandling i strid med brukerveiledning.
- Inngrep og reparasjoner utført av uautorisert personell, eller bruk av uoriginale reservedeler.
- Unormale spenningsvariasjoner utover merkespenningen, lynnedslag, elektriske forstyrrelser eller evt. uregelmessigheter i vannforsyningen.

Reservedeler.

Informasjon om bestilling av reservedeler finner du på: www.grundig.no

Ved bestilling av reservedeler må det opplyses om modellbetegnelse og serienummer på produktet. Denne informasjonen finnes på typeskiltet på produktet.

Anmodning om service.

Grundig har lokale serviceverksteder over hele landet.

Ved tekniske henvendelser må følgende informasjon oppgis / fremvises:

- Navn
- Adresse
- Telefon
- Modellbetegnelse
- Serienummer
- Kjøpsdato / Kjøpskvitting
- Feilbeskrivelse

Grundig Nordic No As
Glyntveien 25
1400 Ski - NO

Tlf +47 815 59 590
hvidevareservice@grundig.com
www.grundig.no

DK

Reklamation og servicehåndtering

Produkter solgt til forbruker i Danmark, er underlagt lov om forbrukerkjøp. Om der oppstår feil eller mangler der er omfattet af loven indenfor de givne garantifrister, udbedres disse uden omkostninger. Dækningen forudsætter brug i normal privat husholdning.

Fejl eller skader der er brugsbetingede eller ligger udenfor leverandørens kontrol omfattes ikke af loven. En reparation vil da normalt belastes brugeren.

Grundig dækker ikke.

Fejl eller mangler som er opstået pga.

- Installasjon i strid med brugerveiledning.

- Mangelfuld vedligehold eller behandling i strid med brugerveiledning.
- Indgreb og reparationer udført af uautoriseret personel, eller brug af uoriginale reservedele.
- Unormale spændingsvariasjoner lynnedslag, elektriske forstyrrelser eller evt. uregelmæssigheder i vandforsyningen.

Reservedele.

Information om bestilling af reservedele finder du på: www.grundig.dk

Ved bestilling af reservedele må modellbetegnelse og serienummer på produktet oplyses. Denne information findes på typeskiltet på produktet.

Anmodning om service.

Grundig har lokale serviceværksteder over hele landet.

Ved tekniske henvendelser må følgende information opgives / fremvises:

- Navn
- Adresse
- Telefon
- Modelbetegnelse
- Serienummer
- Kjøbsdato / Købskvittering
- Fejlbeskrivelse

Grundig Nordic No As
Glyntveien 25
1400 Ski - NO

Tlf +45 70 80 87 77
hvidevareservice@grundig.com
www.grundig.dk

GRUNDIG

SE

Reklamation och servicehantering.

Produkter som sålts till konsumenter i Sverige omfattas av lagen om konsumentköp. Om det förekommer fel eller brister som omfattas av lagen om lagstadgade tidsfrister sker reparation utan kostnad för konsument. Defekter eller skador som uppstår, som är användarrelaterade eller ligger utanför leverantörens kontroll omfattas inte av lagen. En ev reparation kommer då normalt att bekostas av användaren. Vid näringsköp gäller köplagen.

Grundig täcker inte.

Skador eller defekter som uppstått pga.

- Installation i oenlighet med tillverkarens anvisning

- Bristande underhåll eller behandling som strider mot bruksanvisningen.
- Ingrepp eller reparationer utförd av icke behörig personal, eller användningen av icke godkända reservdelar.
- Onormala spänningsvariationer utöver markspänning, blixtnedslag, elektriska störningar eller oegentligheter med vattenförsörjning.

Reservdelar.

Information för beställning av reservdelar finner du på: www.grundig.se

Vid beställning av reservdelar måste modell samt serienummer på produkt uppges. Denna information finns på typskylten av produkten.

Servicefrågor.

Grundig har lokala serviceverkstäder över hela landet.

Vid tekniska frågor måste följande information uppges / visas:

- Namn
- Adress
- Telefon
- Modell
- Serienummer
- Köpekvitto / Kvittokopia
- Felbeskrivelse

Grundig Nordic AB
Esbogatan 18
164 94 Kista - SE

Tlf +46 (0)770 456 330
vitvaruservice@grundig.com
www.grundig.se

FI

Reklamaatiot ja huolto:

Suomessa kuluttajalle myydyt tuotteet kuuluvat kuluttaja-suojalain piiriin. Grundig kattaa korjauskustannukset valmistus- ja materiaalivioissa viitaten kyseisen maan voimassa oleviin säännöksiin. Edellytyksenä, on että tuote on ostettu uutena Suomessa. Lisäksi edellytetään, että korjaus suoritetaan valtuutetulla huoltoliikkeellä. Edellytämme, että laite ei ole muussa kuin yksityisessä kotikäytössä.

Grundig ei kata:

Vaurioita tai vikoja jotka johtuvat esim.

- Asennus ja käyttö on tehty käyttöohjeiden vastaisesti.

- Vian tai puutteen takia korjausta, jos se on seurausta virheellisestä asennuksesta tai sijoituspaikasta.
- Korjausta, joka on seurausta muiden kuin valtuutetun huoltajan korjauksesta.
- Vikoja, jotka ovat seurausta tulipalosta, tulvista tai vastaavista (force majeure).
- Korjauksia tai vikoja jotka ovat seurausta ukkosesta, sähkövioista, jännitevaihteluista tai talon sähkö- ja vesiasennuksista.

Varaosat:

Ohjeet varaosien tilaamiseen löydät kotisivuiltamme: www.grundig.fi

Varaosia tilattaessa on ilmoitettava laitteen malli sekä sarjanumero. Mainitut tiedot löytyvät tuotteen tyyppimerkistä.

Huoltoihin liittyvät kysymykset:

Grundigilla on koko maata kattava huoltoliikeverkosto:

Huoltoon liittyvissä kysymyksissä seuraavat tiedot ovat tärkeitä ilmoittaa:

- Nimi
- Osoite
- Puhelin
- Malli
- Sarjanumero
- Kuitti / Kuittikopio
- Vian kuvaus

Grundig Nordic AB
Esbogatan 18
164 74 Kista - SE

Puh +358 (0) 800 152 152

kodinkonehuolto@grundig.com
www.grundig.fi

Beko Deutschland GmbH
Thomas-Edison-Platz 3
63263 Neu Isenburg

AUS GUTEM GRUND
GRUNDIG

57 3032 0000 / AG