

GRUNDIG

Fully Automatic Espresso Machine with Integrated Milk Frother

User Manual



KVA 6230

EN - DE - RU



01M-GMS6070-3623-03
01M-8915603600-3623-03

You can download the
HomeDirect application
for free from the Apple App Store
or Google Play Store to access
the recipes.



CONTENTS

ENGLISH 3-35

DEUTSCH 36-75

РУССКИЙ 76-115

Please read this user manual first!

Dear Customer,

Thank you for selecting this Grundig product. We hope that you get the best results from your product, which has been manufactured to a high quality with state-of-the-art technology. Please read this entire user manual and all other accompanying documents carefully before using the product and keep them as a reference for future use. If you pass on the product to someone else, please give them the user manual as well. Please take into consideration all warnings and information in the user manual.

Explanation of symbols

The following symbols are used in the various section of this manual:



Important information or useful hints about usage.



DANGER: This warning for dangerous situations with regard to life and property.



WARNING: This warning indicates potentially dangerous situations.



CAUTION: This warning indicates the potential for material damage.



Materials are suitable for food contact

1 Important instructions for safety and environment

This section includes the safety instructions that will help provide protection against risks of personal injury and material loss. Failure to follow these instructions invalidates any warranty.

1.1 Danger of electric current

Danger to life due to electric current!

Contact with live wires or components could lead to serious injury or even death!

Observe the following safety precautions to avoid electric shocks:

- Do not use the product if the power cable or the appliance itself is damaged. Contact the authorised service.
- Do not open the housing of the coffee machine. There is a risk of electric shock if live connections are touched and/or the electrical and mechanical configuration is changed.
- Before cleaning the bean container, unplug the appliance from the mains socket. Danger from the coffee grinder rotating!

1 Important instructions for safety and environment

1.2 Danger of burning or scalding

Parts of the coffee machine can become very hot during operation! Dispensed drinks and escaping steam are very hot!

Observe the following safety precautions to avoid burning/scalding yourself and/or others:

- Do not touch either of the metal sleeves on both coffee spouts.
- Avoid direct contact of the skin with steam escaping the machine or hot rinsing, cleaning or descaling water.

1.3 Basic safety precautions

Observe the following safety precautions to ensure safe handling of the coffee machine:

- Never play with packaging material. There is a risk of suffocation. Keep all packaging materials away from children.
- Inspect the coffee machine for visible signs of damage before use. Do not use a damaged

1 Important instructions for safety and environment

- coffee machine. Contact the authorised service.
- If the connecting cable is damaged, it should only be replaced by a service agent recommended by the manufacturer in order to prevent any danger! Please contact the manufacturer or their customer service.
 - Repairs to the coffee machine must only be carried out by an authorised specialist or customer service representative. Repairs by unauthorized persons can lead to considerable danger for the user. These actions will also void the warranty.
 - Repairs to the coffee machine during the warranty period may only be carried out by service centres authorised by the manufacturer, otherwise the warranty will become void in the event of subsequent damage.
 - Defective parts may only be replaced with original spare parts. Only original spare parts guarantee that the safety requirements are met.

1 Important instructions for safety and environment

- This appliance can be used by children over the age of 8 as well as by persons with reduced physical, sensory or mental abilities or those lacking experience and/or knowledge provided that these persons are supervised or have been instructed as to how to use the appliance in a safe way and have understood the hazards that could arise from using it. Children must not play with the appliance. Cleaning and user maintenance shall not be carried out by children unless they are over the age of 8 and supervised.
- This appliance is intended to be used in household and similar applications such as:
 - staff kitchen areas in shops, offices and other working environments,
 - farm houses,
 - by customers in hotels, motels and other residential type environments,
 - bed and breakfast type environments.

1 Important instructions for safety and environment

- Protect the coffee machine against the effects of weather such as rain, frost and direct sunlight. Do not use the coffee machine outdoors.
- Never immerse the coffee machine itself, the mains cable or the mains plug in water or other liquids.
- Do not clean the coffee machine or accessories in a dishwasher.
- Do not pour any liquids other than water or place foodstuffs into the water tank.
- Do not fill the water tank beyond the maximum mark.
- Only operate the machine when the waste container, drip tray and the cup tray are fitted.
- Do not pull the cable to remove the plug from the mains socket or touch with wet hands.
- Do not hold the coffee machine by the mains cable.
- Keep the appliance and its cord out of reach of

1 Important instructions for safety and environment

children aged 8 or under.

- The appliance can only be used to prepare coffee.
- Children should be supervised to ensure that they do not play with the appliance.
- Unplug the appliance before each clean and when the appliance is not in use.
- Place the appliance in a way that the plug is always accessible.
- Always use the appliance on a stable, flat, clean, dry and non-slip surface.
- The appliance is not an integrated coffee machine and is not designed use inside a cabinet. The coffee maker shall not be place in a cabinet while in use.
- Do not squeeze or bend the power cord and do not rub it on sharp edges in order to prevent any damage to the power cord. Keep the power cord away from hot surfaces and naked flames.

1 Important instructions for safety and environment

- Ensure that the mains power supply complies with the information supplied on the rating plate of the appliance.
- Use the appliance only with a grounded socket.
- Do not use the appliance with an extension cord.
- Do not touch the appliance or its plug with wet or damp hands when the appliance is plugged in.
- -CAUTION: In order to avoid a hazard due to inadvertent resetting of the thermal cut-out, this appliance must not be supplied through an external switching device, such as a timer, or connected to a circuit that is regularly switched on and off by the utility.
- Warning: avoid spillage on the connector.
- Do not misuse the appliance to avoid potential injury.
- And removed below one because this product is detachable power cord.

1 Important instructions for safety and environment

- If the supply cord is damaged, it must be replaced by the manufacturer or its agent or similarly qualified person in order to avoid hazard.

1.4 Intended use

The Beko fully automatic coffee machine is intended for use in homes and similar applications, such as in staff kitchens, shops, offices and similar areas or by customers in bed & breakfast, hotels, motels and other living accommodation. This coffee machine is not intended for commercial use. The machine is only intended for preparing coffee and heating milk and water. Any other use other than previously stated is considered as improper use.

Danger resulting from improper use!

If the coffee machine is not used for its intended purpose, it may become a source of danger.



Consequently, the coffee machine must only be used for its intended purpose.



Follow the procedures described in this user manual.

No claims of any kind will be accepted for damage or injury resulting from the use of the coffee machine for purposes other than its intended use. The risk must have been borne solely by the machine owner.

1 Important instructions for safety and environment

1.5 Limitation of liability

All technical information, data and instructions on installation, operation and maintenance of the coffee machine contained in these operating instructions represent the current status at the time of printing and are based on the best possible knowledge gained by experience and knowhow.

No claims/demands can be inferred from the information, illustrations and explanations in this user manual.

The manufacturer assumes no liability for damage or injury resulting from failure to observe the user manual, use of the product for purposes other than the intended use, unprofessional repairs, unauthorised modifications or use of non-approved spare parts.

1 Important instructions for safety and environment

1.6 Compliance with the WEEE Directive and Disposing of the Waste Product:

This product complies with EU WEEE Directive (2012/19/EU). This product bears a classification symbol for waste electrical and electronic equipment (WEEE).



This symbol indicates that this product shall not be disposed with other household waste at the end of its service life. The used device must be returned to an official collection point for the recycling of electrical and electronic devices. To find these collection points, please contact your local authority or retailer where the product was purchased. Each household performs an important role in the restoring and recycling of old appliances. The appropriate disposal of used appliance helps prevent potential negative consequences for the environment and human health.

1.7 Compliance with RoHS Directive

The product you have purchased complies with EU RoHS Directive (2011/65/EU). It does not contain harmful and prohibited materials specified in the Directive.

1.8 Package information



The packaging materials of the product were manufactured from recyclable materials in accordance with our National Environment Regulations. Do not dispose of the packaging materials together with domestic or other waste. Take them to the packaging materials collection points designated by local authorities.

2 Your Fully Automatic Coffee Machine

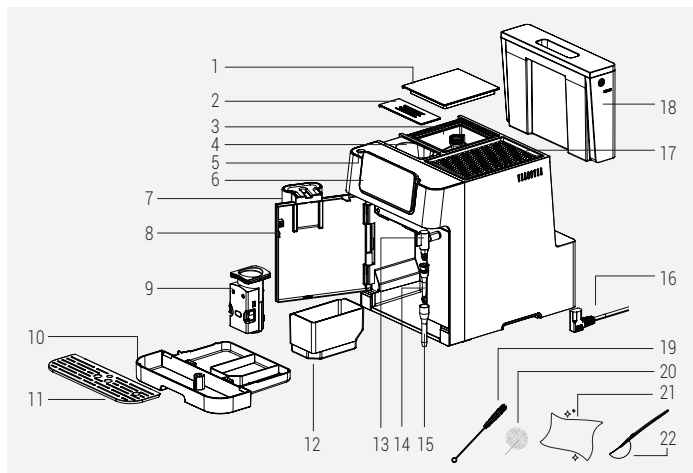

- | | |
|--------------------------------------|----------------------------------------|
| 1. Coffee Bean Container Cover | 12. Coffee Ground (Residual) Container |
| 2. Pre-ground Coffee Container Cover | 13. Steam Nozzle |
| 3. Coffee Bean Container | 14. Nozzle Cover |
| 4. Pre-ground Coffee Container | 15. Metal Tube |
| 5. Power On/Off Button | 16. Power Cord |
| 6. Digital Control Panel | 17. Cup Warmer |
| 7. Adjustable Coffee Spout | 18. Water Tank |
| 8. Front Cover | 19. Cleaning Brush |
| 9. Brewing Unit | 20. Cleaning Needle |
| 10. Drip Tray | 21. Cleaning Cloth |
| 11. Cup Tray | 22. Pre-ground Coffee Spoon |

2 Your Fully Automatic Coffee Machine

Technical data

Power supply:

220-240 V~, 50-60 Hz

Power: 1350 W

The right to make technical and design changes is reserved.

All declared values on the product and on the printed leaflets were obtained from laboratory measurements performed according to the relevant standards. These values may differ depending on usage and ambient conditions.

Product Dimensions:

27,5 cm (Width) x 35,9 cm (Height) x 41,2 cm (Depth)

Weight: 9.68±0.5kg

Cable Length: 95±5 cm

Ground Coffee Weight (Bean Mode)

Standard: 8±2g

Intense: 10±2g

Drip Tray Capacity: Up to 0.6 L

Coffee Ground (residual) Container

Capacity: Up to 10 cups

Water Tank Capacity: 2.0±5%L

Coffee Bean Container Capacity:

250±5%g

Machine Pre-heating time: <50s

Volume of coffee (Default settings):

Espresso: 30±10ml

Double: 60±10ml

Americano: 150±20ml

Ristretto: 20±5ml

Lungo: 60±10ml

3 Display

3.1 Control Panel

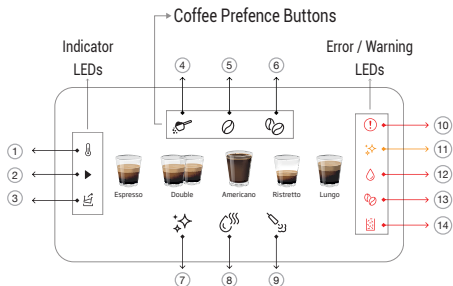

1		Lit During Pre-Heating
2		Lit During Ongoing Process
3		Water Emptying Indicator
4		Used for selecting "Ground Coffee" option.
5		Used for selecting "Standard Bean Coffee" option.
6		Used for selecting "Intense Bean Coffee" option.
7		Used for initiating cleaning and descaling functions.
8		Used for receiving hot water from steam nozzle.
9		Used for steam nozzle function.
10		General Error
11		Descal Warning
12		No Water Error
13		No Coffee Bean Error
14		Residual Container Full Error

4 Preparation

4.1 Installation



Remove any protective films, stickers and any other packaging material from the appliance.

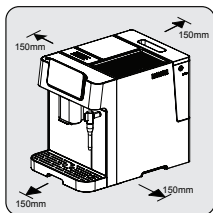

Choose a safe and stable surface with an easily reachable power supply and allow the minimum distance from the sides of the machines.

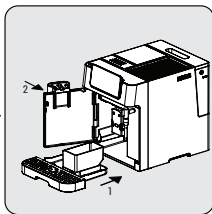

Insert the drip tray. Make sure it is inserted correctly and close the front cover.

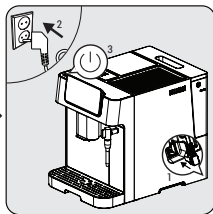

Unwind and straighten the power cord and insert the plug into the socket located under the machine. Insert the other end of the power cord into a wall socket with the suitable power voltage. Press the on/off button to turn on the machine.

4.2 Filling the water tank

About the protect program: If the water tank is not fully placed into the machine, a protection mode will be activated 15 seconds into the brewing process. The hot water button will light up on the control panel.



1. Make sure that the water tank is fully inserted into the machine.
2. Press the hot water button. After the hot water is dispensed, the machine will be in idle.

4 Preparation

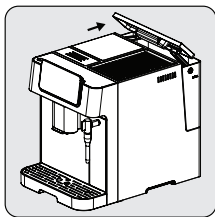

Lift the water tank by using the lid as the handle.

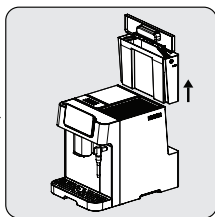

Take the water tank out.

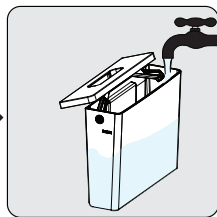

Rinse the water tank with fresh water and then fill the tank to the Max level and place it back into the machine. Make sure it is fully inserted.



To prevent water overflowing from the water tank, do not add water directly into the appliance from another container.



- Never fill the water tank with warm or hot water, sparkling water or any other liquid that might damage the water tank and the machine.
- When "💧" is lit, the water tank is at a low water level and requires filling.

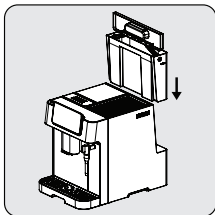

Place the water tank back in by using the lid as the handle.

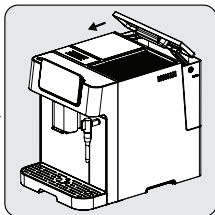

Close the water tank by using the lid.

5 Operation

5.1 Grinding Adjustment

You can adjust the grinding coarseness by turning the adjustment knob on the bean container.

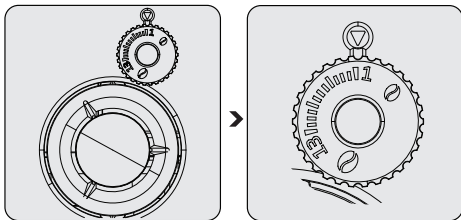

Never do the grinding adjustment when the grinder is not operating. It may damage the grinder.



The lines on the adjustment knob indicate the coarseness of the grind. Bigger number means coarser grind level.

5.2 Filling the bean containers



- When "☉" is flashing, the appliance needs to be filled with coffee beans.
- Storing bean in its original vacuum pack is better to ensure longer lasting freshness. Do not use the coffee bean container for storage purposes for better results.

5 Operation

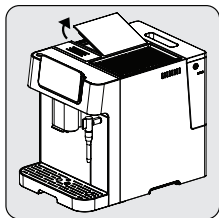

Remove the bean container lid.

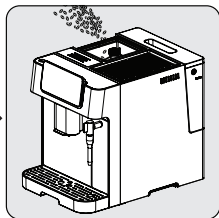

Slowly pour in the coffee beans.

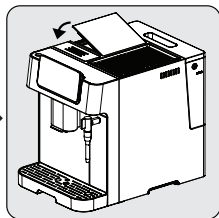

Place the container lid back on.

5.3 Using the pre-ground coffee container

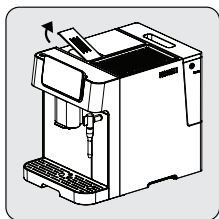

Remove the pre-ground coffee container lid.

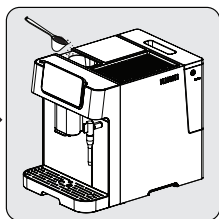

Slowly put the pre-ground coffee in the pre-ground coffee container.

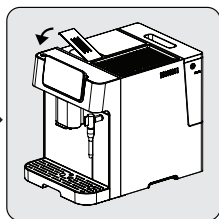

Place the container lid back on.



Pre-ground coffee container is not a storage unit, it offers a one-time usage (max 12g). Measurement spoon accessory can be used for suggested amount of ground coffee.



Ground coffee button should be pressed and selected from the screen in order to activate this setting.

5 Operation

5.4 Using the Cup Warmer

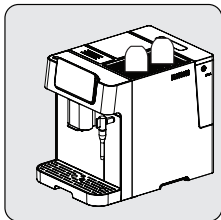

Cups should be placed upside down to ensure internal surface is kept warm and clean (This function uses the internal heat of the machine).

5.5 Preparing Your Coffee

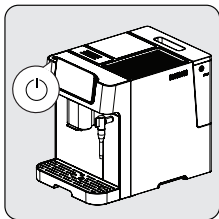

Switch on the appliance by pressing the power on/off button. The appliance turns on, starts pre-heating and auto-cleaning. It is ready for use in idle mode in which all icons are lit.

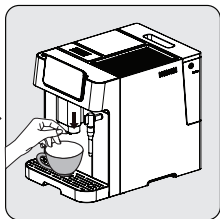

Place a cup under the coffee spout and adjust the height of the spout according to the cup.

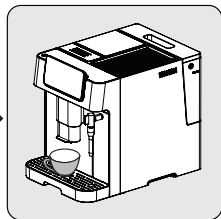

Select your coffee by pressing button and the cup lighter will turn on indicating that the appliance is preparing a cup of coffee. When the appliance returns to idle, the coffee is ready to serve.

5 Operation

i Press the espresso, americano, ristretto or lungo button depending on your preference.

5.6 Adjusting The Strength of Your Coffee

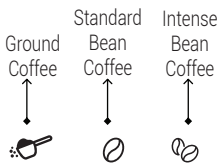

If bean coffee is being used press the "standard bean" or "intense bean" button to adjust the strength of your beverage. If ground coffee is being used, press the "ground coffee" option.

5.7 Adjusting The Volume of Your Coffee / Hot Water

You can save the volume of your desired coffee for all beverage types as well as hot water from 25ml to 250ml. (x2 for double)

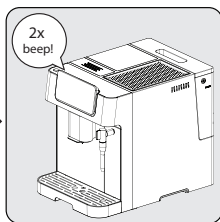

While making your coffee (espresso, doppio, americano, ristretto or lungo), press and hold the button of the coffee you have selected. The appliance will continue to make the cup of coffee for as long as you hold down the button.

When the volume of coffee meets your desired volume, release the button. If you hear two beeps, that indicates the machine has saved this volume of coffee.

5 Operation

i Water adjustment can be made during ongoing coffee preparation (after grinding is completed).

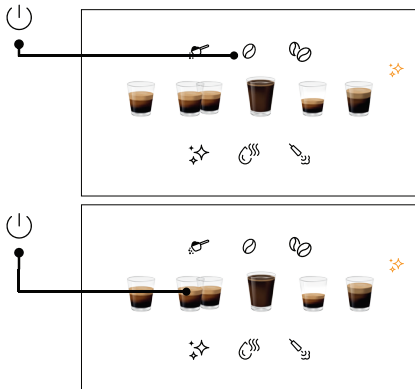

To reset all beverages to default/factory settings;

In order to reset to the default settings of all beverage and hot water volume selection saved to memory;

- Press power on/off button and bean button all together for 3 seconds.

To reset single beverage to default/factory settings;

In order to reset to the default settings of any coffee or hot water volume individually;

- Press power on/off button and beverage button (which is desired to be reset) all together for 3 seconds.

5.8 Preparing Frothy Milk for Coffee

i As the temperature of steam is higher than the temperature of espresso, the espresso should be prepared before making frothy milk. Otherwise, the espresso may burn.

5 Operation

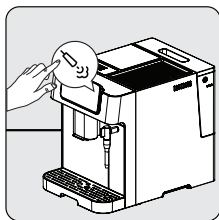

Press steam nozzle icon and wait for steam nozzle to be ready. While steam nozzle is pre-heating, the indicator lights will flash.

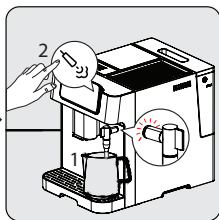

When the indicator lights are still, steam nozzle is ready for use. Place a milk filled cup or pitcher under the steam nozzle. Press the steam nozzle button again for starting the milk frothing, and stop by pressing again.

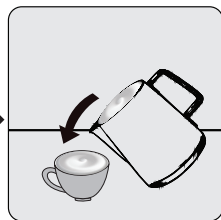

Pour the hot frothy milk onto the espresso. You can now enjoy your coffee!

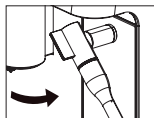

Steam nozzle can be rotated towards the right for easier handling purposes.



- After using the steam nozzle, please clean the nozzle of milk residue by wiping the nozzle with the wet cloth.
- It is recommended to remove any milk residue that may accumulate on the tip of the nozzle by activating the hot water function from the nozzle.
- After steam nozzle is ready, if steam nozzle is not used for a certain amount of time; the screen will revert back to idle stage.

5 Operation



- Steam nozzle outlet projection should be over drip tray to prevent water/milk spillage.
- Considering the milk frothing inside the cup/pitcher, do not fill it entirely.
- Be aware that the cup/pitcher can get hot during milk frothing.
- Do not pull away the cup/pitcher without stopping the frothing process.

5.9 Hot Water

The appliance can dispense hot water by simply pressing the hot water button "☺". Press again to stop.



This function can be used to heat up the cup before coffee preparation. First fill the cup with hot water, then pour away the water and use this cup for preparing coffee.

5.10 Mode Selection



The machine has three different settings: the default setting, ECO mode and speed mode. In ECO mode, the appliance saves more energy. In speed mode, the user can make their coffee faster than when in the default settings.

	ECO Mode	Speed Mode	Default Settings
Cup Lighter & Steam Nozzle Indicator Lights	Off	On	On
Pre-brewing*	Yes	No	Yes
Auto-shut off time	10mins	30mins	20mins

5 Operation

i

The pre-brewing function moistens the coffee inside the brewing unit with a small amount of water before full extraction. This expands the coffee grounds to build up greater pressure in the brewer, which helps extract all the oils and bring out the full flavour of the beans.

1. When the machine is on idle, press and hold the  for 5 seconds.
1. The  will then flash and the following buttons will light up to indicate different settings:

In ECO Mode



In Speed Mode



In Default Settings



2. Press the "Powder Coffee Button" for ECO mode, the "Standart Bean Coffee Button" for Speed Mode and the "Intense Bean Coffee Button" for Default settings. You'll hear two beeps when the mode has been selected.
3. If you would like the setting to remain unchanged, press  again or wait for 5 seconds for the machine to return to idle mode.

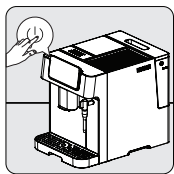

5.11 Cancelling

On-off button should be pressed once to cancel any running process. Additionally, pressing over a selected beverage once again after preparation started will also cancel the operation.



Pressing the on/off button 2 times will force-shut down the device.

6 Cleaning

6.1 Cleaning the appliance

1. Disconnect the power cord from the mains supply outlet.
2. Pour away all the water/coffee residual inside the drip tray and coffee residual container.
3. Use a damp cloth or non-scratching cleaning agent to clean the liquid stains on the appliance.



Never use any abrasive, vinegar or descaling agents not included in the box to clean the appliance.

Timely cleaning and maintenance of the appliance is highly important in prolonging its life.

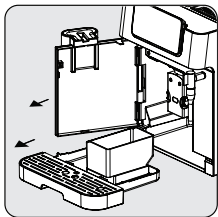

Open the front cover. Remove the drip tray and the coffee residual container.

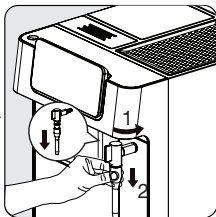

Remove the metal tube by pulling it down. Then remove the nozzle cover by turning it to the left to disassemble the nozzle cover and metal tube.

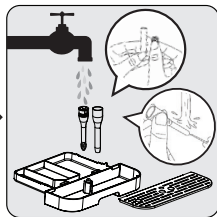

Empty the coffee residual container and the drip tray. Wash the metal tube with warm running water and use the needle or the bristles of the brush to clean the hole. Wash the nozzle cover with warm running water and use the needle or the bristles of the brush to clean the hole. Dry them afterwards.

6 Cleaning

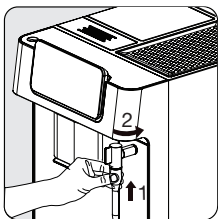

Attach the metal tube back to the nozzle cover. Then push it upward to put the nozzle cover back in its place and turn it to the right to lock it.



When  lights up, the coffee residual container needs to be emptied. This icon will light up after every 10 coffee brews. Clean the container to fix the error. If the container is clean, remove the container and put it back in its place.

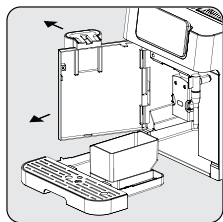

Hold the adjustable coffee spout and pull back slowly to open the front cover.

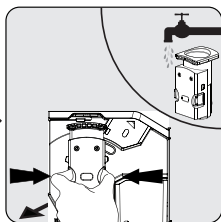

Remove the brewing unit. Wash with water and dry afterwards.

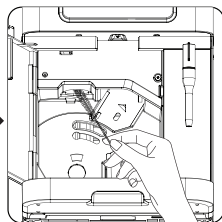

Clean the coffee outlet line with brush.

6 Cleaning



- The drip tray should be emptied when the floating indicator is visible.
- Powder coffee funnel should be cleaned after each use with the cleaning brush.



When lights up, it indicates that the brewing unit is missing / incorrectly installed.
When is flashing, it indicates that the front cover is not closed.

6.2 Descaling Function



- Descale is required after predefined brewing cycle.
- Do not use vinegar or other cleaning agents for the self-cleaning of this appliance. Other cleaning agents may damage the appliance.
- Keep the skin/body away from hot water.

When lights up, it indicates that the appliance needs to undergo descaling. The appliance will remain in the best condition if this function is performed at least once a month or more regularly depending on the hardness of water used.

To start descaling:

1. Fill the water tank until "Descaling Level ".
2. Add one pack of cleaning agent included in the box to the water tank.
3. Place a sufficiently large container under the coffee spout and nozzle.
4. When on idle, press and hold for 3 seconds. You'll hear a beep and the will flash until water tank is empty.

6 Cleaning

5. Fill the water tank once again until "descale level" with water, and press the ✨ button once again to start the second cycle of descaling. If the water tank is removed and placed back, the appliance will detect this action and automatically start the second cycle (without pressing ✨ again).
6. Once the water tank is emptied, the screen will go back to idle condition. Descaling is completed. Fill the water tank with fresh water to start preparing coffee.

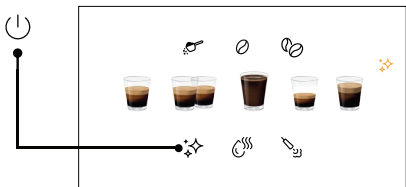

To reset descale warning status;

In order to reset descale warning status;

- Press power on/off button and descale button all together for 3 seconds.



Resetting descaling warning status is not suggested for maintaining the best condition of the appliance.

6.3 Empty System Function

Use the empty system function before a long period of non-use and for frost protection.

1. When on idle, press and hold the ⏻ and the hot water button 🔥 together for 3 seconds.
2. 🍹 will then light up.
3. Remove the water tank from the appliance, process will start automatically.
4. When the empty system function is completed, the appliance will switch off automatically.

6 Cleaning



When the appliance is reused again for the first time after empty system function is used; press the hot water button until water comes out of the spout.

6.4 Manual Cleaning / Rinsing Function

You can manually clean / rinse the coffee nozzle before or after use. When in idle, press  once.

- After cleaning / rinsing, the appliance will return to idle.



- The water that comes out of the coffee nozzle is hot and is collected in the drip tray underneath. Avoid contact as it splashes around.
- If the appliance has not been used for a long period of time, this function is suggested to be used.



Using this function before coffee preparation will also ensure hotter coffee.

Deactivating the auto-clean mode

Your appliance cleans itself automatically before and after each brewing operation. You may follow the steps below to deactivate the auto-clean mode.

- Turn on the appliance by pressing the power on/off button and wait until it goes into idle mode.
- Open the front cover.
- Press the power on/off button for 5 seconds and a beep will sound.
- Close the front cover.
- The auto-clean operation has been cancelled.

6 Cleaning



We recommend that you use the auto-clean mode actively for healthy use.

To cancel auto-clean for once;

Press on/off button while machine is turning on or off to bypass this function.

7 Troubleshooting

Problem	Cause	Solution
The appliance does not work.	The appliance is not connected to the mains.	Plug in and press the switch. Check the cable and the plug.
No or delayed response in several attempts of pressing a function key on the panel	Appliance is under electro-magnetic interference. The panel is dirty.	Unplug the appliance. Restart after a few minutes. Clean the panel with the cloth provided.
The coffee is not hot enough.	The cups have not been pre-heated. The brewing unit is too cold.	Place your cup on the cup warmer facing down or rinse the cup with hot water. Make sure that the water in the water tank is not too cold.
Coffee is not coming out of the coffee spout.	The empty system function may have been used previously. The coffee spout may not have been cleaned and is blocked by coffee residues.	Press the hot water button until water comes out of the spout. Clean the coffee spout.
The first cup of coffee is of poor quality.	The first running of the grinder does not place a sufficient quantity of coffee into the brewing unit.	Throw the coffee away. The next cups will be better.
The water tank is removed / the water level is very low in the water tank but there is no "△" alert.	The area near the water tank connector could be wet.	Wipe off the water around the water tank connector.
The internal drip tray is filled with a lot of water.	The ground coffee is too fine, which blocks the water from coming out.	Adjust the coffee fineness to larger grains for the grinding process.

7 Troubleshooting

Problem	Cause	Solution
Coffee is delivered too slowly or a drop at a time.	Coffee grounds are too fine, which blocks the water from coming out.	Adjust the coffee fineness to larger grains for the grinding process.
The indicator flashes to inform that there's not enough coffee beans, but there are plenty inside the container.	The internal coffee grounds outlet is blocked.	Follow the steps described for cleaning the coffee grounds outlet.
The brewer or the coffee ground tray is impossible to remove.	The appliance did not finish the self-cleaning process and was switched off .	Please switch on the machine again and let it finish its auto cleaning process.
The appliance no longer performs the rinsing cycle when switched on or off.	Improper handling when servicing the appliance may be the cause.	<ol style="list-style-type: none">1. When the appliance is in idle condition, open the front cover.2. Press and hold the on/off button until you hear 2 beeps.3. Close the front cover.
The touch buttons are not sensitive.	Not pressing the touch button from the front of the appliance.	Press the lower bottom part of the symbol of the touch button from the front of the appliance.

Bitte lesen Sie zuerst dieses Handbuch!

Sehr geehrter Kunde,

vielen Dank, dass Sie sich für dieses Beko-Produkt entschieden haben. Wir hoffen, dass Sie mit Ihrem Gerät, das mit hoher Qualität und modernster Technologie hergestellt wurde, die besten Ergebnisse erzielen. Lesen Sie bitte dieses Benutzerhandbuch und alle anderen mitgelieferten Dokumente sorgfältig durch, bevor Sie das Gerät benutzen, und bewahren Sie sie als Hinweis für den zukünftigen Gebrauch auf. Wenn Sie das Produkt an eine andere Person weitergeben, geben Sie ihr bitte auch das Benutzerhandbuch mit. Bitte beachten Sie alle Warnhinweise und Informationen in der Bedienungsanleitung.

Erläuterung der Symbole

Die folgenden Symbole werden in verschiedenen Abschnitten dieses Handbuchs verwendet:



Wichtige Informationen oder nützliche Hinweise zur Benutzung.



GEFAHR: Warnung vor gefährlichen Situationen in Bezug auf Leben und Eigentum.



WARNUNG: Diese Warnung weist auf potenziell gefährliche Situationen hin.



VORSICHT: Diese Warnung weist auf die Möglichkeit von Sachschäden hin.



Die Materialien sind für den Kontakt mit Lebensmitteln geeignet

1 Wichtige Hinweise zur Sicherheit und zum Umweltschutz

Dieser Abschnitt enthält die Sicherheitshinweise, die zum Schutz vor Personen- und Materialverlustrisiken beitragen. Nichtbeachtung dieser Anweisungen macht die Garantie ungültig.

1.1 Gefahr von elektrischem Strom

Lebensgefahr durch elektrischen Strom!

Kontakt mit stromführenden Drähten oder Bauteilen kann zu schweren oder sogar tödlichen Verletzungen führen!

Beachten Sie die folgenden Sicherheitsvorkehrungen, um Stromschläge zu vermeiden:

- Verwenden Sie das Produkt nicht, wenn das Netzkabel oder das Gerät selbst beschädigt ist. Kontaktieren Sie den zuständigen Kundendienst.
- Öffnen Sie nicht das Gehäuse der Kaffeemaschine. Stromschlaggefahr bei Berührung unter Spannung stehender Verbindungen und/oder Änderung der elektrischen und mechanischen Konfiguration.

1 Wichtige Hinweise zur Sicherheit und zum Umweltschutz

- Ziehen Sie vor dem Reinigen des Bohnenbehälters den Netzstecker des Gerätes aus der Steckdose. Gefahr durch rotierende Kaffeemühle!

1.2 Verbrennungs- oder Verbrühungsgefahr

Teile der Kaffeemaschine können sich bei der Benutzung stark erhitzen. Abgegebene Getränke und austretender Dampf sind sehr heiß!

Beachten Sie die folgenden Sicherheitsvorkehrungen, um Verbrennungen/Verbrühungen von sich selbst und/oder anderen zu vermeiden:

- Berühren Sie keine der Metallhülsen an beiden Kaffeeausläufen.
- Vermeiden Sie direkten Hautkontakt mit austretendem Dampf oder heißem Spül-, Reinigungs- und Entkalkungswasser.

1 Wichtige Hinweise zur Sicherheit und zum Umweltschutz

1.3 Grundlegende Sicherheitsvorkehrungen

Beachten Sie die folgenden Sicherheitsvorkehrungen, um einen sicheren Umgang mit der Kaffeemaschine zu gewährleisten:

- Spielen Sie niemals mit Verpackungsmaterial. Es besteht die Gefahr des Erstickens. Halten Sie das Verpackungsmaterial von Kindern fern.
- Überprüfen Sie die Kaffeemaschine vor dem Gebrauch auf sichtbare Anzeichen von Beschädigungen. Verwenden Sie keine beschädigte Kaffeemaschine. Kontaktieren Sie den zuständigen Kundendienst.
- Wenn das Verbindungskabel beschädigt ist, sollte es nur von einem vom Hersteller empfohlenen Kundendienst ausgetauscht werden, um Gefahren zu vermeiden! Bitte wenden Sie sich an den Hersteller oder seinen Kundendienst.

1 Wichtige Hinweise zur Sicherheit und zum Umweltschutz

- Reparaturen an der Kaffeemaschine dürfen nur von einem autorisierten Fachmann oder vom Kundendienst durchgeführt werden. Reparaturen durch nicht autorisierte Personen können zu erheblichen Gefahren für den Benutzer führen. Diese Handlungen führen auch zum Erlöschen der Garantie.
- Reparaturen an der Kaffeemaschine während der Garantiezeit dürfen nur von vom Hersteller autorisierten Kundendiensten durchgeführt werden, andernfalls erlischt die Garantie bei späteren Schäden.
- Defekte Teile dürfen nur durch Originalersatzteile ersetzt werden. Nur Originalersatzteile garantieren, dass die Sicherheitsanforderungen erfüllt werden.
- Dieses Gerät kann von Kindern ab 8 Jahren sowie von Personen mit eingeschränkten körperlichen, sensorischen oder geistigen Fähigkeiten oder mit mangelnder Erfahrung

1 Wichtige Hinweise zur Sicherheit und zum Umweltschutz

und/oder Kenntnissen verwendet werden, wenn diese Personen beaufsichtigt werden oder in die Verwendung des Geräts eingewiesen wurden einen sicheren Weg und haben die Gefahren verstanden, die durch die Verwendung entstehen können. Kinder dürfen nicht mit dem Gerät spielen. Reinigung und Wartung dürfen nicht von Kindern durchgeführt werden, sofern diese nicht älter als 8 und unbeaufsichtigt sind.

- Dieses Gerät ist ausschließlich zur Verwendung in einem Haushalt und vergleichbaren Einrichtungen gedacht, darunter:
 - Küchenbereiche für Mitarbeiter in Läden, Büros und vergleichbaren Einrichtungen;
 - landwirtschaftlichen Betrieben,
 - von Gästen in Hotels, Motels und anderen wohnungsähnlichen Umgebungen,
 - kleineren Pensionen oder vergleichbaren Einrichtungen.

1 Wichtige Hinweise zur Sicherheit und zum Umweltschutz

- Schützen Sie die Kaffeemaschine vor Witterungseinflüssen wie Regen, Frost und direkter Sonneneinstrahlung. Verwenden Sie die Kaffeemaschine nicht im Freien.
- Tauchen Sie die Kaffeemaschine selbst, das Netzkabel oder den Netzstecker niemals in Wasser oder andere Flüssigkeiten.
- Reinigen Sie die Kaffeemaschine oder das Zubehör nicht in einer Spülmaschine.
- Gießen Sie keine anderen Flüssigkeiten als Wasser in den Wassertank und legen Sie keine Lebensmittel hinein.
- Füllen Sie den Wassertank nicht über die Maximalmarkierung hinaus.
- Betreiben Sie die Maschine nur, wenn der Abfallbehälter, die Tropfschale und der Tassenrost montiert sind.
- Ziehen Sie nicht am Kabel, um den Stecker aus der Steckdose zu ziehen, und berühren Sie ihn

1 Wichtige Hinweise zur Sicherheit und zum Umweltschutz

nicht mit nassen Händen.

- Halten Sie die Kaffeemaschine nicht mit dem Netzkabel fest.
- Bewahren Sie das Gerät und sein Kabel außerhalb der Reichweite von Kindern unter 8 Jahren auf.
- Das Gerät kann nur zur Zubereitung von Kaffee verwendet werden.
- Kinder müssen beaufsichtigt werden, um dafür zu sorgen, dass sie nicht mit dem Gerät spielen.
- Ziehen Sie den Netzstecker vor jeder Reinigung und wenn das Gerät nicht in Gebrauch ist.
- Das Gerät muss derart aufgestellt werden, dass der Stecker zugänglich ist..
- Verwenden Sie das Gerät immer auf einer stabilen, flachen, sauberen, trockenen und rutschfesten Oberfläche.
- Das Gerät ist keine integrierte Kaffeemaschine und ist nicht für die Verwendung in einem

1 Wichtige Hinweise zur Sicherheit und zum Umweltschutz

Schrank vorgesehen. Die Kaffeemaschine darf während des Gebrauchs nicht in einem Schrank aufgestellt werden.

- Quetschen oder knicken Sie das Netzkabel nicht und reiben Sie es nicht an scharfen Kanten, um eine Beschädigung des Netzkabels zu vermeiden. Halten Sie das Netzkabel von erhitzten Oberflächen und offenen Flammen fern.
- Stellen Sie sicher, dass Ihre Netzspannung mit den Angaben auf dem Typenschild des Geräts übereinstimmt.
- Verwenden Sie das Produkt nur mit einer geerdeten Steckdose.
- Verwenden Sie das Gerät nicht mit einem Verlängerungskabel.
- Berühren Sie das Gerät oder seinen Stecker nicht mit nassen oder feuchten Händen, wenn das Gerät eingesteckt ist.

1 Wichtige Hinweise zur Sicherheit und zum Umweltschutz

- -VORSICHT: Um eine Gefährdung durch versehentliches Zurücksetzen des Wärmeschutzes zu vermeiden, darf dieses Gerät nicht über ein externes Schaltgerät, wie z. B. eine Zeitschaltuhr, versorgt oder an einen Stromkreis angeschlossen werden, der regelmäßig vom Versorgungsunternehmen ein- und ausgeschaltet wird.

-Warnung: Vermeiden Sie Verschüttungen auf dem Stecker.

-Verwenden Sie das Gerät nicht falsch, um mögliche Verletzungen zu vermeiden.

- Und unter einem entfernt, weil dieses Produkt ist abnehmbar Netzkabel.

Sollte das Netzkabel beschädigt sein, muss es durch den Hersteller oder dessen Kundendienst oder eine Person mit gleicher technischer Qualifikation ausgetauscht werden.

1 Wichtige Hinweise zur Sicherheit und zum Umweltschutz

1.4 Verwendungszweck

Die vollautomatische Kaffeemaschine Beko ist für den Einsatz in Privathaushalten und ähnlichen Anwendungen vorgesehen, beispielsweise in Personalküchen, Geschäften, Büros und ähnlichen Bereichen oder von Kunden in Bed & Breakfast, Hotels, Motels und anderen Wohnräumen. Diese Kaffeemaschine ist nicht für den gewerblichen Gebrauch bestimmt. Die Maschine ist nur zum Zubereiten von Kaffee und zum Erhitzen von Milch und Wasser vorgesehen. Jede andere als die zuvor angegebene Verwendung gilt als unsachgemäße Verwendung.

Gefahr bei unsachgemäßer Verwendung!

Wenn die Kaffeemaschine nicht bestimmungsgemäß verwendet wird, kann sie zu einer Gefahrenquelle werden.



Die Kaffeemaschine darf daher nur für den vorgesehenen Zweck verwendet werden.



Befolgen Sie die in dieser Bedienungsanleitung beschriebenen Verfahren.

Für Schäden oder Verletzungen, die durch eine nicht bestimmungsgemäße Verwendung der Kaffeemaschine entstehen, werden keinerlei Ansprüche anerkannt.

Das Risiko muss allein vom Eigentümer des Geräts getragen werden.

1 Wichtige Hinweise zur Sicherheit und zum Umweltschutz

1.5 Haftungsbeschränkung

Alle in dieser Bedienungsanleitung enthaltenen technischen Informationen, Daten und Anweisungen zur Installation, zum Betrieb und zur Wartung der Kaffeemaschine geben den aktuellen Stand zum Zeitpunkt des Drucks wieder und basieren auf den bestmöglichen Kenntnissen aus Erfahrung und Know-how.

Aus den Angaben, Abbildungen und Erläuterungen in dieser Bedienungsanleitung können keine Ansprüche abgeleitet werden.

Der Hersteller übernimmt keine Haftung für Schäden oder Verletzungen, die durch Nichtbeachtung des Benutzerhandbuchs, nicht bestimmungsgemäße Verwendung des Produkts, unsachgemäße Reparaturen, unerlaubte Änderungen oder die Verwendung nicht zugelassener Ersatzteile entstehen.

Informationen zur Entsorgung

1.6 Ihre Pflichten als Endnutzer



Dieses Produkt erfüllt die Vorgaben der EU-WEEE-Direktive (2012/19/ EU). Das Produkt wurde mit einem Klassifizierungssymbol für elektrische und elektronische Altgeräte (WEEE) gekennzeichnet.

Dieses Elektro- bzw. Elektronikgerät ist mit einer durchgestrichenen Abfalltonne auf Rädern gekennzeichnet. Das Gerät darf deshalb nur getrennt vom unsortierten Siedlungsabfall gesammelt und zurückgenommen werden. Es darf somit nicht in den Hausmüll gegeben werden. Das Gerät kann z.B. bei einer kommunalen Sammelstelle oder ggf. bei einem Vertreiber (siehe unten zu deren Rücknahmepflichten in Deutschland) abgegeben werden.

Das gilt auch für alle Bauteile, Unterbaugruppen und Verbrauchsmaterialien des zu entsorgenden Altgeräts.

1 Wichtige Hinweise zur Sicherheit und zum Umweltschutz

Bevor das Altgerät entsorgt werden darf, müssen alle Altbatterien und Altakkumulatoren vom Altgerät getrennt werden, die nicht vom Altgerät umschlossen sind. Das gleiche gilt für Lampen, die zerstörungsfrei aus dem Altgerät entnommen werden können. Der Endnutzer ist zudem selbst dafür verantwortlich, personenbezogene Daten auf dem Altgerät zu löschen.

Die ordnungsgemäße Entsorgung gebrauchter Geräte trägt dazu bei, mögliche negative Folgen für die Umwelt und die menschliche Gesundheit zu vermeiden.

1.7 Hinweise zum Recycling



Helfen Sie mit, alle Materialien zu recyceln, die mit diesem Symbol gekennzeichnet sind. Entsorgen Sie solche Materialien, insbesondere Verpackungen, nicht im Hausmüll, sondern über die bereitgestellten Recyclingbehälter oder die entsprechenden

örtlichen Sammelsysteme.

Recyceln Sie zum Umwelt - und Gesundheitsschutz elektrische und elektronische Geräte.

1.8 Rücknahmepflichten der Verreiber

Wer auf mindestens 400 m² Verkaufsfläche Elektro- und Elektronikgeräte vertreibt oder diese gewerblich an Endnutzer abgibt, ist verpflichtet, bei Abgabe eines neuen Gerätes, ein Altgerät des Endnutzers der gleichen Geräteart, das im Wesentlichen die gleichen Funktionen wie das neue Gerät erfüllt, am Ort der Abgabe oder in unmittelbarer Nähe, unentgeltlich zurückzunehmen. Das gilt auch für Verreiber von Lebensmitteln mit einer Gesamtverkaufsfläche von mindestens 800 m², die mehrmals im Kalenderjahr oder dauerhaft Elektro- und Elektronikgeräte anbieten und auf dem Markt bereitstellen. Solche Verreiber müssen zudem auf Verlangen des Endnutzers Altgeräte, die in keiner äußeren Abmessung größer als 25 cm

1 Wichtige Hinweise zur Sicherheit und zum Umweltschutz

sind, (kleine Elektrogeräte) im Einzelhandelsgeschäft oder in unmittelbarer Nähe hierzu unentgeltlich zurückzunehmen; die Rücknahme darf in diesem Fall nicht an den Kauf eines Elektro- oder Elektronikgerätes verknüpft, kann aber auf drei Altgeräte pro Geräteart beschränkt werden.

Ort der Abgabe ist auch der private Haushalt, wenn das neue Elektro- oder Elektronikgerät dorthin geliefert wird; in diesem Fall ist die Abholung des Altgerätes für den Endnutzer kostenlos.

Die vorstehenden Pflichten gelten auch für den Vertrieb unter Verwendung von Fernkommunikationsmitteln, wenn die Vertreiber Lager- und Versandflächen für Elektro- und Elektronikgeräte bzw. Gesamtlager und Versandflächen für Lebensmittel beinhalten, die den oben genannten Verkaufsflächen entsprechen. Die unentgeltliche Abholung von Elektro- und Elektronikgeräten ist dann aber auf Wärmeüberträger (z.B. Kühlschrank), Bildschirme, Monitore und Geräte, die Bildschirme mit einer Oberfläche von mehr als 100 cm² enthalten und Geräte beschränkt, bei denen mindestens eine der äußeren Abmessungen mehr als 50 cm beträgt. Für alle übrigen Elektro- und Elektronikgeräte muss der Vertreiber geeignete Rückgabemöglichkeiten in zumutbarer Entfernung zum jeweiligen Endnutzer gewährleisten; das gilt auch für kleine Elektrogeräte (s.o.), die der Endnutzer zurückgeben möchte, ohne ein neues Gerät zu erwerben.

1.9 Einhaltung von RoHS-Vorgaben:

Das von Ihnen erworbene Produkt erfüllt die Vorgaben der EU-RoHS Richtlinie (2011/65/EU). Es enthält keine in der Richtlinie angegebenen gefährlichen und unzulässigen Materialien.

2 Ihre vollautomatische Kaffeemaschine

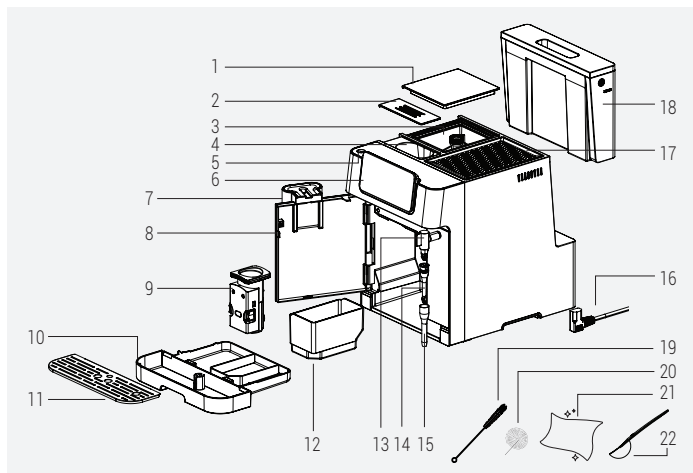

- | | |
|-------------------------------------------------|-------------------------------------------|
| 1. Kaffeebohnenbehälterdeckel | 12. Behälter für gemahlene Kaffee (Reste) |
| 2. Deckel des Behälters für vorgemahlene Kaffee | 13. Dampfduüse |
| 3. Kaffeebohnenbehälter | 14. Düsenabdeckung |
| 4. Behälter für vorgemahlene Kaffee | 15. Metallrohr |
| 5. Power EIN-/AUS-Taste | 16. Stromkabel |
| 6. Digitales Bedienfeld | 17. Tassenwärmer |
| 7. Einstellbarer Kaffeeauslauf | 18. Wassertank |
| 8. Vordere Abdeckung | 19. Reinigungsbürste |
| 9. Brüheinheit | 20. Reinigungsnadel |
| 10. Tropfschale | 21. Reinigungstuch |
| 11. Tassentablett | 22. Löffel für vorgemahlene Kaffee |

2 Ihre vollautomatische Kaffeemaschine

Technische Daten

Stromversorgung:

220-240 V~, 50-60 Hz

Leistung: 1350 W

Die Rechte zur Durchführung technischer und gestalterischer Änderungen bleiben vorbehalten.

Alle auf dem Produkt und den Beipackzetteln angegebenen Werte stammen aus Labormessungen, die gemäß den einschlägigen Normen durchgeführt wurden. Diese Werte können je nach Einsatz und Umgebungsbedingungen abweichen.

Produktabmessungen:

27,5 cm (Breite) x 35,9 cm (Höhe) x 41,2 cm (Tiefe)

Gewicht: 9,68±0,5kg

Kabellänge 95±5 cm

Gewicht des gemahlene Kaffees

(Bohnenmodus)

Standard: 8±2g

Intensiv: 10±2g

Fassungsvermögen der Auffangwanne:

Bis zu 0,6 l

Fassungsvermögen des Behälters für gemahlene Kaffee (Rest): Bis zu 10 Tassen

Fassungsvermögen

2.0±5%L

Wassertank:

Fassungsvermögen

Kaffeebohnenbehälter: 250±5%g

MaschineVorwärmzeit: <50s

Volumen des Kaffees (Standardeinstellungen):

Espresso: 30±10ml

Doppelt: 60±10ml

Americano: 150±20ml

Ristretto: 20±5ml

Lungo: 60±10ml

3 Display

3.1 Kontrollfeld

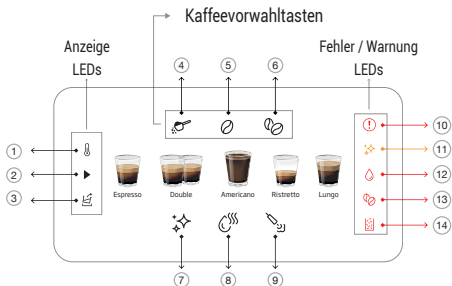

1		Leuchtet während des Vorheizens
2		Leuchtet während des laufenden Prozesses
3		Anzeige für die Wasserentleerung
4		Wird für die Auswahl der Option " Gemahlener Kaffee " verwendet.
5		Wird für die Auswahl der Option " Standard-Bohnenkaffee " verwendet.
6		Wird für die Auswahl der Option " Intensiver Bohnenkaffee " verwendet.
7		Wird zum Auslösen der Reinigungs- und Entkalkungsfunktionen verwendet.
8		Wird zur Aufnahme von heißem Wasser aus der Dampfdüse verwendet.
9		Wird für die Dampfdüsenfunktion verwendet.
10		Allgemeine Fehler
11		Entkalkungswarnung
12		Kein Wasser-Fehler
13		Keine Kaffeebohnenfehler
14		Restbehälter voll-Fehler

4 Vorbereitung

4.1 Installation



Entfernen Sie alle Schutzfolien, Aufkleber und sonstigen Verpackungsmaterialien vom Gerät.

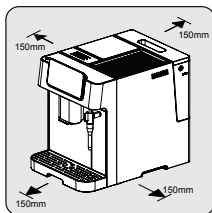

Wählen Sie eine sichere und stabile Oberfläche mit leicht erreichbarer Stromversorgung und lassen Sie einen Mindestabstand von den Seiten der Maschinen ein.

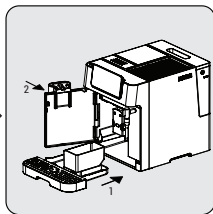

Setzen Sie die Tropfschale ein. Vergewissern Sie sich, dass es richtig eingesetzt ist, und schließen Sie die vordere Abdeckung.

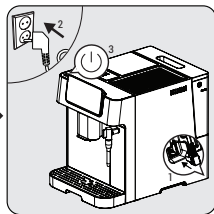

Wickeln Sie das Netzkabel ab, richten Sie es aus und stecken Sie den Stecker in die Buchse unter der Maschine. Stecken Sie das andere Ende des Netzkabels in eine Steckdose mit geeigneter Netzspannung. Drücken Sie die Ein-/Aus-Taste, um das Gerät zu bedienen.

4.2 Füllen des Wassertanks



Über das Schutzprogramm: Wenn der Wassertank nicht vollständig in die Maschine eingesetzt ist, wird 15 Sekunden nach dem Brühvorgang ein Schutzmodus aktiviert. Die Heißwassertaste leuchtet auf dem Bedienfeld auf.

1. Stellen Sie sicher, dass der Wassertank vollständig in die Maschine eingesetzt ist.
2. Drücken Sie die Heißwassertaste. Nachdem das heiße Wasser abgegeben wurde, befindet sich das Gerät im Leerlauf.

4 Vorbereitung

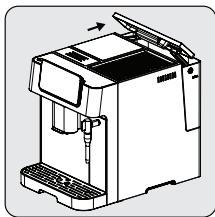

Heben Sie den Wassertank an, indem Sie den Deckel als Griff verwenden.

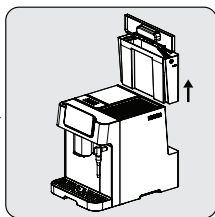

Nehmen Sie den Wassertank heraus.

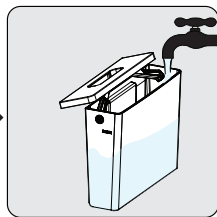

Spülen Sie den Wassertank mit frischem Wasser aus, füllen Sie den Tank bis zum Höchststand und stellen Sie ihn wieder in die Maschine. Stellen Sie sicher, dass es vollständig eingesetzt ist.



Um zu verhindern, dass Wasser aus dem Wassertank überläuft, sollten Sie kein Wasser aus einem anderen Behälter direkt in das Gerät einfüllen.



- Füllen Sie den Wassertank niemals mit warmem oder heißem Wasser, Sprudelwasser oder anderen Flüssigkeiten, die den Wassertank und die Maschine beschädigen könnten.
- Wenn "💧" blinkt, befindet sich der Wassertank auf einem niedrigen Wasserstand und muss gefüllt werden.

4 Vorbereitung

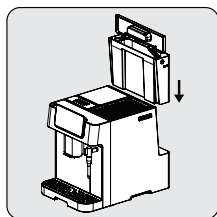

Setzen Sie den Wassertank wieder ein, indem Sie den Deckel als Griff verwenden.

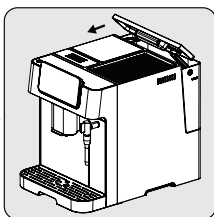

Schließen Sie den Wassertank mit dem Deckel.

5 Betrieb

5.1 Mahleinstellung

You can adjust the grinder to the roast of your coffee by turning the adjustment knob in the bean hopper:

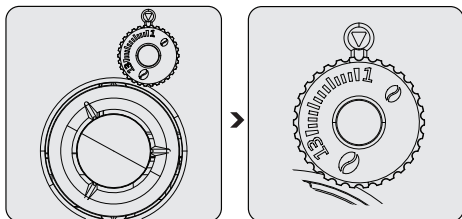

Nehmen Sie die Mühleinstellung niemals vor, wenn die Mühle nicht in Betrieb ist. Dies könnte die Mühle beschädigen.



Die Linien auf dem Einstellknopf zeigen die Grobheit des Mahlgrads an. Eine größere Zahl bedeutet einen gröberen Mahlgrad.

5.2 Bohnenbehälter füllen



- Wenn "☕" blinkt, muss das Gerät mit Kaffeebohnen gefüllt werden.
- Es ist besser, die Bohnen in der Original-Vakuumverpackung aufzubewahren, um eine länger anhaltende Frische zu gewährleisten. Verwenden Sie den Kaffeebohnenbehälter nicht zur Aufbewahrung, um bessere Ergebnisse zu erzielen.

5 Betrieb

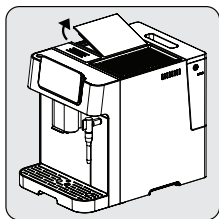

Entfernen Sie den Deckel des Bohnenbehälters.

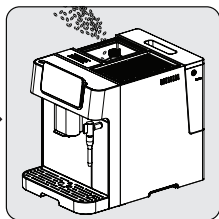

Geben Sie die Kaffeebohnen langsam ein.

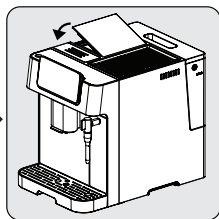

Setzen Sie den Behälterdeckel wieder auf.

5.3 Verwendung des Behälters für vorgemahlene Kaffee

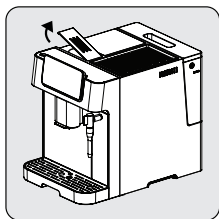

Nehmen Sie den Deckel des Behälters für vorgemahlene Kaffee ab.

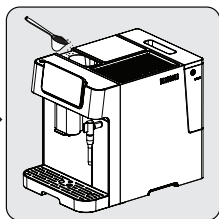

Füllen Sie den vorgemahlene Kaffee langsam in den Behälter für vorgemahlene Kaffee.

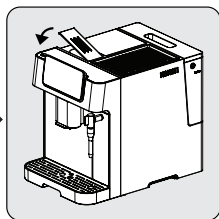

Setzen Sie den Behälterdeckel wieder auf.



Der Behälter für vorgemahlene Kaffee ist keine Aufbewahrungseinheit, sondern dient der einmaligen Verwendung (maximal 12 g). Für die empfohlene Menge an gemahlene Kaffee kann ein Messlöffel verwendet werden.

5 Betrieb



Um diese Einstellung zu aktivieren, muss die Taste für gemahlene Kaffee gedrückt und auf dem Bildschirm ausgewählt werden.

5.4 Verwendung des Tassenwärmers

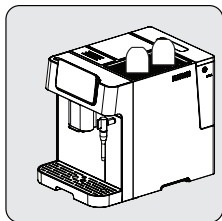

Stellen Sie die Tassen auf den Kopf, um sicherzustellen, dass die Innenfläche warm und sauber bleibt (diese Funktion nutzt die interne Wärme des Geräts).

5 Betrieb

5.5 Zubereiten des Kaffees

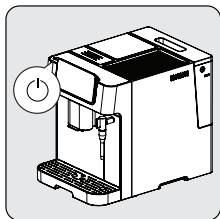

Schalten Sie das Gerät durch Drücken der Ein-/Aus-Taste ein. Das Gerät schaltet sich ein, beginnt mit dem Vorheizen und der automatischen Reinigung. Im Ruhezustand, in dem alle Symbole leuchten, ist das Gerät betriebsbereit.

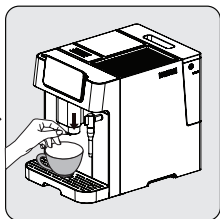

Stellen Sie eine Tasse unter den Kaffeeauslauf und passen Sie die Höhe des Auslaufs an die Tasse an.

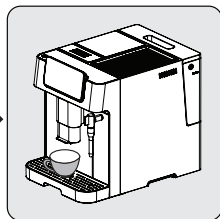

Wählen Sie Ihren Kaffee durch Drücken der Taste, und die Tassenbeleuchtung leuchtet auf, um anzuzeigen, dass das Gerät eine Tasse Kaffee zubereitet. Wenn das Gerät in den Leerlauf zurückkehrt, ist der Kaffee servierbereit.



Drücken Sie die Taste für Espresso, Americano, Ristretto oder Lungo, je nachdem, was Sie bevorzugen.

5.6 Einstellen der Kaffeestärke

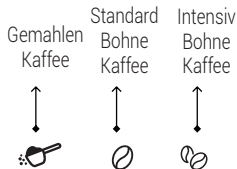

Wenn Sie Bohnenkaffee verwenden, drücken Sie die Taste "Bohnenkaffee Standard" oder "Bohnenkaffee Intensiv", um die Stärke Ihres Getränks einzustellen. Wenn Sie gemahlener Kaffee verwenden, drücken Sie die Option

"Gemahlener Kaffee".

5 Betrieb

5.7 Anpassen der Lautstärke Ihres Kaffees/ Heißwassers

Sie können die Menge Ihres gewünschten Kaffees für alle Getränkearten sowie Heißwasser von 25 ml bis 250 ml speichern. (x2 für doppelt)

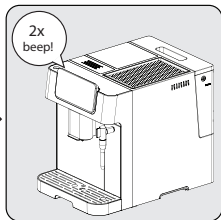

Während Sie Ihren Kaffee zubereiten (Espresso, Doppio, Americano, Ristretto oder Lungo), halten Sie die Taste des von Ihnen gewählten Kaffees gedrückt. Das Gerät bereitet die Tasse Kaffee so lange zu, wie Sie die Taste gedrückt halten.

Wenn die Kaffeemenge Ihrer gewünschten Menge entspricht, lassen Sie die Taste los. Wenn Sie zwei Pieptöne hören, bedeutet dies, dass das Gerät diese Kaffeemenge gespeichert hat.



Die Wassereinstellung kann während der laufenden Kaffeezubereitung (nach dem das Mahlen abgeschlossen ist) vorgenommen werden.

5 Betrieb

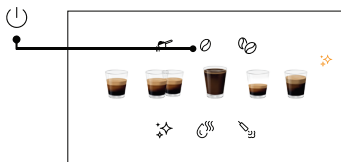

So setzen Sie alle Getränke auf die Standard-/Werkseinstellungen zurück;

Um alle gespeicherten Getränke- und Heißwassermengeneinstellungen

auf die Standardeinstellungen zurückzusetzen;

- Drücken Sie die Ein-/Ausschalttaste und die Bohnentaste gleichzeitig für 3 Sekunden.

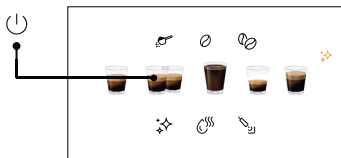

Um ein einzelnes Getränk auf die Standard-/Werkseinstellungen zurückzusetzen;

Um die Standardeinstellungen einer

einzelnen Kaffee- oder Heißwassermenge wiederherzustellen;

- Drücken Sie die Ein-/Ausschalttaste und die Getränketaste (die zurückgesetzt werden soll) zusammen 3 Sekunden lang.

5.8 Schaummilch für Kaffee zubereiten



Da die Dampftemperatur höher als die Espressotemperatur ist, sollte der Espresso vor der Herstellung von schaumiger Milch zubereitet werden. Andernfalls kann der Espresso anbrennen.

5 Betrieb

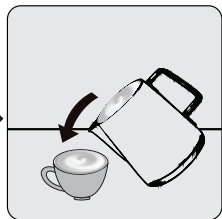
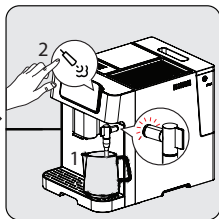
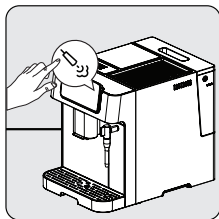

Das Symbol für die Dampfdüse drücken und warten, bis die Dampfdüse bereit ist. Während die Dampfdüse vorheizt, blinken die Kontrollleuchten.

Wenn die Anzeigelampen stillstehen, ist die Dampfdüse einsatzbereit. Stellen Sie eine mit Milch gefüllte Tasse oder einen Krug unter die Dampfdüse. Drücken Sie die Taste der Dampfdüse erneut, um den Milchschaum zu starten, und stoppen Sie durch erneutes Drücken.

Gießen Sie die heiße schaumige Milch in den Espresso. Jetzt können Sie Ihren Kaffee genießen!

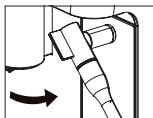

Die Dampfdüse kann zur leichteren Handhabung nach rechts gedreht werden.



- Reinigen Sie die Düse nach der Verwendung der Dampfdüse von Milchrückständen, indem Sie die Düse mit einem feuchten Tuch abwischen.
- Es wird empfohlen, Milchreste, die sich an der Spitze der Düse ansammeln können, durch Aktivieren der Heißwasserfunktion aus der Düse zu entfernen.
- Wenn die Dampfdüse eine bestimmte Zeit lang nicht benutzt wird, kehrt der Bildschirm in den Ruhezustand zurück.

5 Betrieb



- Der Auslass der Dampfdüse sollte über der Abtropfschale liegen, um ein Verschütten von Wasser/Milch zu vermeiden.
- Füllen Sie die Tasse/Kanne nicht ganz voll, da die Milch darin aufgeschäumt wird.
- Beachten Sie, dass die Tasse/Kanne während des Milchaufschäumens heiß werden kann.
- Ziehen Sie die Tasse/den Krug nicht weg, ohne den Aufschäumvorgang zu stoppen.

5.9 Heißwasser

Das Gerät kann heißes Wasser durch einfaches Drücken der Heißwassertaste „☺“ abgeben. Zum Stoppen erneut drücken.



Diese Funktion kann verwendet werden, um die Tasse vor der Kaffeezubereitung aufzuwärmen. Füllen Sie die Tasse zunächst mit heißem Wasser, gießen Sie dann das Wasser weg und verwenden Sie diese Tasse für die Kaffeezubereitung.

5.10 Modusauswahl

Das Gerät verfügt über drei verschiedene Einstellungen: Standardeinstellung, ECO-Modus und Geschwindigkeitsmodus. Im ECO-Modus spart das Gerät mehr Energie. Im Geschwindigkeitsmodus kann der Benutzer seinen Kaffee schneller als in der Standardeinstellungen zubereiten.

5 Betrieb

	Energiesparmodus	Geschwindigkeitsmodus	Standardeinstellungen
Anzeigeleuchten für Tassenfeuerzeug und Dampfdüse	ausgeschaltet	in Betrieb	in Betrieb
Vorbrauen*	Ja	Nein	Ja
Automatische Abschaltzeit	10 Min	30 Min	20 Min

i

Die Vorbrühfunktion befeuchtet den Kaffee in der Brüheinheit mit einer kleinen Menge Wasser vor der vollständigen Extraktion. Dies erweitert den Kaffeesatz, um einen höheren Druck im Brauer aufzubauen, wodurch alle Öle extrahiert und der volle Geschmack der Bohnen hervorgehoben werden.

1. Wenn sich das Gerät im Leerlauf befindet, halten Sie  5 Sekunden lang gedrückt.

1. Das  blinkt dann und die folgenden Tasten leuchten auf, um verschiedene Einstellungen anzuzeigen:

Im ECO-Modus → 

Im Geschwindigkeitsmodus → 

In Standardeinstellungen → 

2. Drücken Sie die "Pulverkaffee-Taste" für den ECO-Modus, die "Standard-Bohnenkaffee-Taste" für den Speed-Modus und die "Intensiver-Bohnenkaffee-Taste" für die Standardeinstellungen. Sie hören zwei Pieptöne, wenn der Modus ausgewählt wurde.

3. Wenn Sie möchten, dass die Einstellung unverändert bleibt, drücken Sie erneut  oder warten Sie 5 Sekunden, bis das Gerät in den Leerlauf zurückkehrt.

5 Betrieb

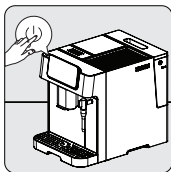

5.11 Abbrechen

Um einen laufenden Vorgang abbrechen, muss die Ein/Aus-Taste einmal gedrückt werden. Zudem wird der Vorgang abgebrochen, wenn Sie nach Beginn der Zubereitung erneut auf ein ausgewähltes Getränk drücken.

6 Reinigung



Durch 2-maliges Drücken der Ein/Aus-Taste wird das Gerät zwangsweise ausgeschaltet.

6.1 Reinigung des Gerätes

1. Ziehen Sie das Netzkabel aus der Steckdose.
2. Schütten Sie das gesamte Wasser bzw. die Kaffeereste in der Abtropfschale und dem Restkaffeebehälter weg.
3. Verwenden Sie ein feuchtes Tuch oder ein nicht kratzendes Reinigungsmittel, um die Flüssigkeitsflecken auf dem Gerät zu entfernen.



Verwenden Sie zum Reinigen des Geräts niemals Schleifmittel, Essig oder Entkalkungsmittel, die nicht im Lieferumfang enthalten sind.

Die rechtzeitige Reinigung und Wartung des Geräts ist äußerst wichtig, um seine Lebensdauer zu verlängern.

6 Reinigung

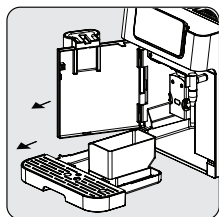

Öffnen Sie die vordere Abdeckung. Entfernen Sie die Tropfschale und den Restkaffeebehälter.

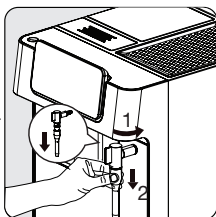

Entfernen Sie das Metallrohr, indem Sie es nach unten ziehen. Entfernen Sie dann den Düsendeckel, indem Sie ihn nach links drehen, um den Düsendeckel und das Metallrohr zu demontieren.

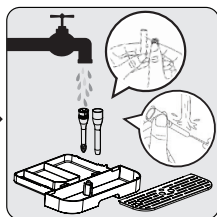

Leeren Sie den Restkaffeebehälter und die Tropfschale aus. Waschen Sie das Metallrohr unter fließendem warmen Wasser aus und verwenden Sie die Nadel oder die Borsten der Bürste, um das Loch zu reinigen. Waschen Sie den Düsendeckel unter fließendem warmen Wasser und reinigen Sie das Loch mit der Nadel oder den Borsten der Bürste. Trocknen Sie sie anschließend.

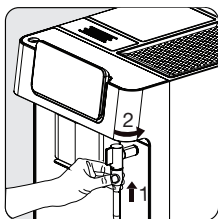

Bringen Sie das Metallrohr wieder an der Düsenabdeckung an. Schieben Sie es dann nach oben, um die Düsenabdeckung wieder an ihren Platz zu setzen, und drehen Sie sie nach rechts, um sie zu verriegeln.

6 Reinigung

i

Wenn ☒ aufleuchtet, muss der Restkaffeebehälter geleert werden. Dieses Symbol leuchtet nach jeweils 10 Kaffeezubereitungen auf. Reinigen Sie den Behälter, um den Fehler zu beheben. Wenn der Behälter sauber ist, nehmen Sie ihn heraus und stellen Sie ihn wieder an seinen Platz.

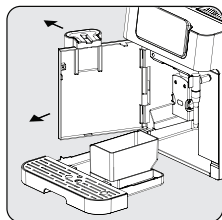

Halten Sie den verstellbaren Kaffeeauslauf und ziehen Sie ihn langsam zurück, um die vordere Abdeckung zu öffnen.

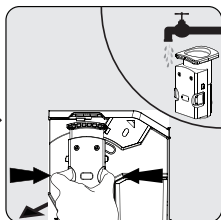

Nehmen Sie die Brüheinheit heraus. Mit Wasser abwaschen und anschließend abtrocknen.

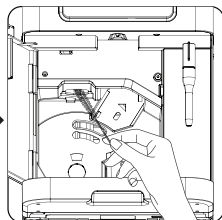

Reinigen Sie die Kaffeeauslaufleitung mit einer Bürste.

i

- Die Tropfschale sollte geleert werden, wenn die schwimmende Anzeige sichtbar ist.
- Der Pulverkaffeetrichter sollte nach jedem Gebrauch mit der Reinigungsbürste gereinigt werden.

i

Wenn ⚠ leuchtet, bedeutet dies, dass die Brüheinheit fehlt bzw. nicht richtig eingesetzt ist.
Wenn ⚠ blinkt, bedeutet dies, dass die Frontabdeckung nicht geschlossen ist.

6 Reinigung

6.2 Entkalkungsfunktion



- Die Entkalkung ist nach dem vordefinierten Brühzyklus erforderlich.
- Verwenden Sie zur Selbstreinigung dieses Geräts keinen Essig oder andere Reinigungsmittel. Andere Reinigungsmittel können das Gerät beschädigen.
- Halten Sie Haut/Körper von heißem Wasser fern.

Wenn ✨ aufleuchtet, bedeutet dies, dass das Gerät entkalkt werden muss. Das Gerät bleibt in bestem Zustand, wenn diese Funktion mindestens einmal im Monat oder häufiger ausgeführt wird, abhängig von der verwendeten Wasserhärte.

So starten Sie die Entkalkung:

1. Füllen Sie den Wassertank bis zum "Entkalkungsstufe ✨".
2. Geben Sie eine Packung Reinigungsmittel in die Box in den Wassertank.
3. Stellen Sie einen ausreichend großen Behälter unter den Kaffeeauslauf und die Düse.
4. Wenn sich das Gerät im Leerlauf befindet, halten Sie ✨ 3 Sekunden lang gedrückt. Sie hören einen Piepton und das ✨ blinkt, bis der Wassertank leer ist.
5. Füllen Sie den Wassertank erneut bis zum "Entkalkungsstufe" mit Wasser und drücken Sie erneut die Taste ✨, um den zweiten Entkalkungszyklus zu starten. Wird der Wassertank entnommen und wieder eingesetzt, erkennt das Gerät diesen Vorgang und startet automatisch den zweiten Zyklus (ohne erneutes Drücken von ✨).
6. Sobald der Wassertank geleert ist, kehrt der Bildschirm in den Ruhezustand zurück. Die Entkalkung ist abgeschlossen. Füllen Sie den Wassertank mit frischem Wasser auf, um mit der Kaffeezubereitung zu beginnen.

6 Reinigung



So setzen Sie die Entkalkungswarnung zurück;

So setzen Sie den Entkalkungswarnstatus zurück;

- Drücken Sie die Ein-/

Ausschalttaste und die Entkalkungstaste gleichzeitig für 3 Sekunden.



Das Zurücksetzen des Entkalkungswarnstatus wird nicht empfohlen, um den besten Zustand des Geräts zu erhalten.

6.3 Leeres System-Funktion

Verwenden Sie die Funktion "System entleeren" vor längerem Nichtgebrauch und zum Frostschutz.

1. Halten Sie im Leerlauf die Taste und die Heißwassertaste gleichzeitig 3 Sekunden lang gedrückt, dann leuchtet die Taste
2. auf.
3. Nehmen Sie den Wassertank aus dem Gerät, der Vorgang startet automatisch.
4. Wenn die Funktion leeres System abgeschlossen ist, schaltet sich das Gerät automatisch aus.



Wenn das Gerät zum ersten Mal wieder benutzt wird, nachdem die Entleerungsfunktion verwendet wurde, drücken Sie die Heißwassertaste, bis Wasser aus dem Auslauf kommt.

6.4 Manuelle Reinigungs-/Spülfunktion

Sie können die Kaffeedüse vor oder nach dem Gebrauch manuell reinigen/spülen. Drücken Sie im Leerlauf einmal .

6 Reinigung

- Nach der Reinigung/Spülung schaltet das Gerät in den Leerlauf zurück.



- Das aus der Kaffeedüse austretende Wasser ist heiß und wird in der darunter liegenden Tropfschale gesammelt. Vermeiden Sie Kontakt, da es herumspritzt.
- Wenn das Gerät längere Zeit nicht benutzt wurde, empfiehlt es sich, diese Funktion zu verwenden.



Die Verwendung dieser Funktion vor der Kaffeezubereitung gewährleistet außerdem einen heißeren Kaffee.

Deaktivieren des automatischen Reinigungsmodus

Ihr Gerät reinigt sich automatisch vor und nach jedem Brühvorgang. Gehen Sie wie folgt vor, um die automatische Reinigung zu deaktivieren.

- Schalten Sie das Gerät durch Drücken der Ein-/Ausschalttaste ein und warten Sie, bis es in den Leerlaufmodus übergeht.
- Öffnen Sie die vordere Abdeckung.
- Drücken Sie die Ein-/Ausschalttaste 5 Sekunden lang, bis ein Piepton ertönt.
- Schließen Sie die vordere Abdeckung.
- Der automatische Reinigungsvorgang wurde abgebrochen.



Wir empfehlen Ihnen, die automatische Reinigung aktiv zu nutzen, um eine gesunde Nutzung zu gewährleisten.

So brechen Sie die automatische Reinigung einmalig ab;

Drücken Sie die Ein-/Ausschalttaste , während das Gerät ein- oder ausgeschaltet wird, um diese Funktion zu umgehen.

7 Informationen

Technische Daten

Stromversorgung: 220-240 V~, 50-60 Hz

Leistung: 1350 W

Technische und optische Änderungen vorbehalten.

Service und Ersatzteile

Unsere Geräte werden nach den neuesten technischen Erkenntnissen entwickelt, produziert und geprüft. Sollte trotzdem eine Störung auftreten, so bitten wir Sie, sich mit Ihrem Fachhändler bzw. mit der Verkaufsstelle in Verbindung zu setzen. Sollte dies nicht möglich sein, wenden Sie sich bitte an das BEKO GRUNDIG Service-Center unter folgenden Kontaktdaten:

Telefon: 0911 590 597 29
(Montag bis Freitag von 08.00 bis 18.00 Uhr)
E-Mail: service@bg-deutschland.de
Homepage: www.grundig.com/de-de/support
(Elektrokleingeräte)

Unter den oben genannten Kontaktdaten erhalten Sie ebenfalls Auskunft über den Bezug möglicher Ersatz- und Zubehörteile.

BEKO GRUNDIG Kundenberatungszentrum

Montag bis Freitag von 8.00 bis 18.00 Uhr
Deutschland : 0911 / 590 597 30
Österreich : 0820 / 220 33 22 *
* gebührenpflichtig (0,145 €/Min. aus dem
Festnetz, Mobilfunk: max. 0,20 €/Min.)

Haben Sie Fragen?

Unser Kundenberatungszentrum steht Ihnen werktags stets von 8.00 – 18.00 Uhr zur Verfügung.

8 Fehlerbehebung

Problem	Ursache	Lösung
Das Gerät funktioniert nicht.	Das Gerät ist nicht an das Stromnetz angeschlossen.	Schließen Sie es an und drücken Sie den Schalter. Überprüfen Sie das Kabel und den Stecker.
Keine oder verzögerte Reaktion in mehreren Versuchen, beim Drücken auf eine Funktionstaste auf dem Bedienfeld.	Das Gerät ist elektromagnetischen Störungen ausgesetzt. Das Panel ist schmutzig.	Ziehen Sie den Gerätenetzstecker. Nach einigen Minuten neu starten. Reinigen Sie das Bedienfeld mit dem mitgelieferten Tuch.
Der Kaffee ist nicht heiß genug.	Die Tassen wurden nicht vorgewärmt. Die Braueinheit ist zu kalt.	Stellen Sie Ihre Tasse mit der Oberseite nach unten auf den Tassenwärmer oder spülen Sie die Tasse mit heißem Wasser aus. Stellen Sie sicher, dass das Wasser im Wassertank nicht zu kalt ist.
Es kommt kein Kaffee aus dem Kaffeeauslauf.	Möglicherweise wurde zuvor die Funktion "System entleeren" verwendet. Der Kaffeeauslauf wurde möglicherweise nicht gereinigt und durch Kaffeereste blockiert.	Drücken Sie die Heißwassertaste, bis Wasser aus dem Auslauf kommt Reinigen Sie den Kaffeeauslauf.
Die erste Tasse Kaffee ist von schlechter Qualität.	Beim ersten Durchlauf des Mahlwerks wird keine ausreichende Menge Kaffee in die Brüheinheit gegeben.	Werfen Sie den Kaffee weg. Die nächsten Tassen werden besser sein.
Der Wassertank ist entfernt/der Wasserstand im Wassertank ist sehr niedrig, aber es ist keine  Warnung vorhanden.	Der Bereich in der Nähe des Wassertankanschlusses könnte nass sein.	Wischen Sie das Wasser um den Wassertankanschluss herum ab.

8 Fehlerbehebung

Problem	Ursache	Lösung
Die interne Tropfschale ist mit viel Wasser gefüllt.	Der gemahlene Kaffee ist zu fein, wodurch das Wasser nicht austreten kann.	Stellen Sie die Kaffeefeinheit für den Mahlvorgang auf größere Körner ein.
Kaffee wird zu langsam oder tropfenweise geliefert.	Kaffeesatz ist zu fein, wodurch das Wasser nicht austreten kann.	Stellen Sie die Kaffeefeinheit für den Mahlvorgang auf größere Körner ein.
Die Anzeige blinkt, um zu signalisieren, dass nicht genügend Kaffeebohnen vorhanden sind, obwohl sich genügend Bohnen im Behälter befinden.	Der interne Kaffeesatzauslass ist blockiert.	Befolgen Sie die unter Reinigen des Kaffeesatzauslasses beschriebenen Schritte.
Der Brauer oder das Kaffeepulver ist nicht zu entfernen.	Das Gerät hat den Selbstreinigungsvorgang nicht beendet und wurde ausgeschaltet.	Bitte schalten Sie die Maschine erneut ein und lassen Sie sie ihre automatische Reinigung beenden.
Das Gerät führt den Spülzyklus beim Ein- und Ausschalten nicht mehr durch.	Eine unsachgemäße Handhabung bei der Wartung des Geräts kann die Ursache sein.	<ol style="list-style-type: none">1. Wenn sich das Gerät im Ruhezustand befindet, öffnen Sie die Frontabdeckung.2. Halten Sie die Ein-/Aus-Taste gedrückt, bis Sie 2 Pieptöne hören.3. Schließen Sie die vordere Abdeckung.
Die Touch-Tasten sind nicht empfindlich.	Drücken Sie die Touch-Taste nicht an der Vorderseite des Geräts.	Drücken Sie von der Vorderseite des Geräts aus auf den unteren Teil des Symbols der Berührungstaste.

Sehr geehrte Kundin, sehr geehrter Kunde,

als Käufer eines Haushaltskleingerätes der Marke Grundig stehen Ihnen die gesetzlichen Gewährleistungsrechte (Nachbesserung und Nacherfüllung) aus dem Kaufvertrag zu. Die Gewährleistung erfolgt für die Fehlerfreiheit bei Geräteübergabe entsprechend dem jeweiligen Stand der Technik. Über die Gewährleistung hinaus räumt Ihnen der Hersteller eine Garantie ein, diese schränkt die gesetzliche Gewährleistung – die für 24 Monate ab dem Kaufdatum gilt - nicht ein. Garantiert wird die Mängelbeseitigung durch Reparatur oder Austausch nach Wahl des Herstellers.

Sollte eine Störung an Ihrem Gerät auftreten, wenden Sie sich bitte an Ihren Fachhändler bzw. den Verkäufer. Dieser wird vor Ort das Gerät prüfen und den Kundenservice durchführen. Auch soweit Ansprüche aus der Herstellergarantie bestehen, werden diese nur durch den Verkäufer abgewickelt.

Die Garanzzeit beträgt 36 Monate ab Kaufdatum.

Bedingungen:

1. Ein maschinell erstellter Original-Kaufbeleg liegt vor.
2. Das Gerät ist nur mit Original-Zubehör und Original-Ersatzteilen betrieben worden.
3. Die in der Gebrauchsanweisung erwähnten Wartungs- und Reinigungsarbeiten sind entsprechend ausgeführt worden.
4. Das Gerät wurde nicht geöffnet/zerlegt.
5. Bauteile, die einem gebrauchsbedingtem Verschleiß unterliegen, fallen nicht unter die Garantie
6. Ausgewechselte Teile werden Eigentum des Herstellers.
7. Ausgeschlossen von der Garantie sind die Mängel, die durch unsachgemäße Installation, z.B. Nichtbeachtung der VDE-Vorschriften; unsachgemäße Aufstellung, z.B. Nichtbeachtung der Einbau- oder Installationsvorschriften; äußere Einwirkung, z.B. Transportschäden, Beschädigung durch Stoß oder Schlag, Schäden durch Witterungseinflüsse, unsachgemäße Bedienung oder Beanspruchung, z.B. Nichtbeachtung der Gebrauchsanweisungen verursacht wurden.
8. Eine gewerbliche oder gleichzustellende Nutzung, z.B. in Hotels, Pensionen, Gaststätten, Arztpraxen oder Gemeinschaftsanlagen, gilt als eine nicht bestimmungsgemäße Benutzung, die die Garantie ausschließt.
9. Die Mängelbeseitigung verlängert die ursprüngliche Garanzzeit nicht.
10. Schadenersatzansprüche, auch hinsichtlich Folgeschäden, sind, soweit sie nicht auf Vorsatz oder grober Fahrlässigkeit beruhen, ausgeschlossen.
11. Der Anspruch auf Garantieleistung steht nur dem Erstkäufer zu und erlischt bei Weiterverkauf des Produktes durch den Erstkunden.
12. Die Garantie gilt für neue Produkte und nicht für Produkte, die als Gebrauchtgeräte verkauft worden sind und nicht für B-Ware.
13. Die Garantie ist nicht übertragbar.

Diese Garanzzeitusage ist nur gültig innerhalb der Bundesrepublik Deutschland

Garantiebedingungen - Grundig - 11/2021

GRUNDIG

**АВТОМАТИЧЕСКАЯ КОФЕМАШИНА СО
ВСТРОЕННЫМ КАПУЧИНАТОРОМ**

Руководство по эксплуатации



KVA 6230

RU

CE EAC

01M-GMS6070-3623-03
01M-8915603600-3623-03

Перед первым использованием внимательно прочитайте данное руководство!

Уважаемый покупатель,

Благодарим Вас за то, что выбрали продукт Grundig. Мы надеемся, что вы получите наилучшие результаты от его использования: прибор был изготовлен с обеспечением высокого качества на базе новейших технологий. Поэтому внимательно прочитайте данное Руководство по эксплуатации и все другие сопроводительные документы перед использованием устройства. Рекомендуется сохранить данный документ в качестве справочного пособия для дальнейшего использования. При передаче устройства какому-либо другому лицу приложите к нему руководство пользователя. Примите во внимание все предупреждения и информацию в руководстве пользователя.

Объяснение символов

В различных разделах руководства по эксплуатации используются следующие обозначения:



Важная информация или полезные подсказки по использованию машины.



ОПАСНО: Предупреждение о возникновении опасных ситуаций, представляющих угрозу жизни и имуществу.



ПРЕДУПРЕЖДЕНИЕ! Данное предупреждение указывает на потенциально опасные ситуации.



ВНИМАНИЕ: Это предупреждение указывает на потенциальный материальный ущерб.



Материалы подходят для контакта с пищевыми продуктами



ПЕРЕРАБОТАННАЯ И ПРИГОДНАЯ
ДЛЯ ВТОРИЧНОЙ ПЕРЕРАБОТКИ
БУМАГА

1 Важные инструкции по технике безопасности и защите окружающей среды

В этот раздел включены инструкции по технике безопасности, которые помогут обеспечить защиту от травм и материального ущерба. Несоблюдение этих инструкций аннулирует предоставленную гарантию.

1.1 Опасность электрического тока

Электрический ток опасен для жизни! Контакт с токоведущими проводами или компонентами может привести к серьезным травмам или даже смерти!

Во избежание поражения электрическим током соблюдайте следующие меры безопасности:

- Никогда не используйте изделие, если поврежден кабель питания или сам прибор. Обратитесь в авторизованный сервисный центр.
- Не открывайте корпус кофемашины. Опасность поражения электрическим током при прикосновении к токоведущим

1 Важные инструкции по технике безопасности и защите окружающей среды

соединениям и/или изменении электрической и механической конфигурации.

- Перед очисткой контейнера для зерен отключите прибор из розетки. Вращающаяся кофемолка представляет опасность!

1.2 Опасность ожога

Части кофемашины во время работы могут сильно нагреваться! Наливаемые напитки и выходящий пар очень горячие!

Соблюдайте следующие меры безопасности, чтобы избежать ожогов себя и / или других:

- Не трогайте металлические части носиков для разлива кофе.
- Избегайте прямого контакта кожи с паром, выходящим из машины, или горячей водой для полоскания, очистки или удаления накипи.

1 Важные инструкции по технике безопасности и защите окружающей среды

1.3 Основные меры безопасности

Для безопасного обращения с кофемашиной соблюдайте следующие меры предосторожности:

- Никогда не играйте с упаковочным материалом. Существует риск получения травмы. Храните все упаковочные материалы в недоступном для детей месте.
- Перед использованием осмотрите кофемашину на предмет видимых признаков повреждений. Не используйте поврежденную кофемашину. Обратитесь в авторизованный сервисный центр.
- Если соединительный кабель поврежден, он должен быть заменен только сервисным центром, рекомендованным производителем, во избежание любой опасности! Обратитесь к производителю или в его службу поддержки.

1 Важные инструкции по технике безопасности и защите окружающей среды

- Ремонт кофемашины должен выполняться только авторизованным специалистом или сервисной службой завода. Ремонт неуполномоченными лицами может привести к значительной опасности для пользователя. Они также аннулируют гарантию.
- Ремонт кофемашины в течение гарантийного срока может выполняться только сервисными центрами, уполномоченными производителем, в противном случае гарантия аннулируется в случае последующего повреждения.
- Неисправные детали можно заменять только оригинальными запчастями. Только оригинальные запчасти гарантируют соблюдение требований безопасности.
- Данным прибором могут пользоваться дети в возрасте от 8 лет, а также лица с ограниченными физическими, сенсорными

1 Важные инструкции по технике безопасности и защите окружающей среды

или умственными способностями или с недостатком опыта и / или знаний, если эти люди находятся под присмотром или были проинструктированы, как использовать прибор безопасным способом и осознали опасности, которые могут возникнуть при его использовании. Дети не должны играть с устройством. Очистка и техническое обслуживание пользователем не должны выполняться детьми, если они младше 8 лет и не находятся под присмотром.

- Прибор предназначен для использования в домашних условиях и для схожих целей, например:
 - персоналом персоналом в магазинах, офисах и других рабочих средах;
 - в жилых домах на фермах,
 - постояльцами в гостиницах, мотелях и других средах населенных мест,

1 Важные инструкции по технике безопасности и защите окружающей среды

- в заведениях типа «ночлег и завтрак».
- Защищайте кофемашину от погодных воздействий, таких как дождь, мороз и прямые солнечные лучи. Не используйте кофемашину на открытом воздухе.
- Ни в коем случае не погружайте кофемашину, сетевой кабель или вилку в воду или другие жидкости.
- Не мойте кофемашину или аксессуары в посудомоечной машине.
- Не наливайте никаких других жидкостей, кроме воды, и не кладите в резервуар для воды продукты.
- Не заполняйте резервуар для воды сверх максимальной отметки.
- Эксплуатируйте машину только с установленным контейнером для отходов, поддоном для сбора капель и решеткой для чашек.

1 Важные инструкции по технике безопасности и защите окружающей среды

- Не тяните за кабель, чтобы вынуть вилку из розетки, и не прикасайтесь мокрыми руками.
- Не держите кофемашину за сетевой шнур.
- Храните устройство и шнур питания в месте, недоступном для детей в возрасте менее 8 лет.
- Этот прибор можно использовать только для приготовления кофе.
- Необходимо следить за детьми с целью предотвращения игры с устройством.
- Отключайте прибор от сети перед каждой чисткой и в нерабочее время.
- Размещайте прибор таким образом, чтобы всегда обеспечивался доступ к вилке.
- Всегда используйте прибор на устойчивой, ровной, чистой, сухой и нескользкой поверхности.
- Устройство не является встроенной

1 Важные инструкции по технике безопасности и защите окружающей среды

кофемашиной и не предназначено для использования внутри шкафа. Во время использования кофеварку нельзя ставить в шкаф.

- Не сжимайте и не перегибайте шнур питания и не трите его об острые края, чтобы избежать повреждения. Держите шнур питания вдали от горячих поверхностей и открытого огня.
- Убедитесь, что ваш сетевой блок питания соответствует требованиям, приведенным на табличке прибора.
- Используйте прибор только с заземленной розеткой.
- Не используйте прибор с удлинителем.
- Не прикасайтесь к прибору или вилке прибора влажными или мокрыми руками, когда прибор включен в розетку.
- Внимание! Во избежание опасности,

1 Важные инструкции по технике безопасности и защите окружающей среды

связанной с непреднамеренным сбросом термовыключателя, прибор не следует запитывать от внешнего коммутационного устройства, такого, как таймер или от сети, которая периодически включается или выключается коммунальной службой.

-Предупреждение: избегайте попадания жидкости на разъем.

-Не используйте устройство неправильно, чтобы избежать возможных травм.

- Это изделие представляет собой устройство со съемным шнуром питания.

Если шнур питания поврежден, он должен быть заменен производителем, сервисным центром или квалифицированным специалистом во избежание опасности.

1 Важные инструкции по технике безопасности и защите окружающей среды

1.4 Использование по назначению

Полностью автоматическая кофемашина Grundig предназначена для использования в домашних условиях и аналогичных сферах, например, на кухнях для персонала, в магазинах, офисах и подобных помещениях или клиентами в гостиницах, отелях и других жилых помещениях. Эта кофемашина не предназначена для коммерческого использования. Машина предназначена только для приготовления кофе и нагрева молока и воды. Любое другое использование, кроме ранее заявленного, считается неправильным.

Опасность из-за неправильного использования!

Если устройство используется не по назначению, она может стать источником опасности.



Поэтому кофеварку можно использовать только по прямому назначению.



Соблюдайте процедуры, описанные в данном руководстве по эксплуатации.

Никакие претензии в отношении повреждений или травм, возникших в результате использования кофемашины не по прямому назначению, не принимаются.

Риск несет исключительно владелец машины.

1.5 Ограничение ответственности

Вся техническая информация, данные и инструкции по установке, эксплуатации и техническому обслуживанию кофемашины,

1 Важные инструкции по технике безопасности и защите окружающей среды

содержащиеся в настоящем руководстве по эксплуатации, являются актуальными на момент печати и основаны на лучших, из возможных знаний о продукте, полученных в результате полученного опыта и ноу-хау.

Никакие претензии/требования не могут быть основаны на информации, иллюстрациях и описаниях в этом руководстве по эксплуатации

Изготовитель не несет ответственности за ущерб или травмы, возникшие в результате несоблюдения руководства по эксплуатации использования не по назначению, непрофессионального ремонта, несанкционированных модификаций или использования неутвержденных запасных частей.

1.6 Соответствие требованиям Директивы WEEE (директива ЕС об отходах электрического и электронного оборудования) и утилизация отработавшего прибора:

Данный продукт соответствует Директиве ЕС WEEE (2012/19/EU). Данный прибор имеет классификационный знак для отработанного электрического и электронного оборудования (WEEE).



Этот символ указывает на то, что прибор нельзя выбрасывать вместе с другими бытовыми отходами по окончании срока службы. Использованное устройство необходимо вернуть в официальный пункт приема утилизируемых электрических и электронных устройств.

Чтобы найти такие пункты приема утиля, обратитесь в местные уполномоченные органы или к розничным продавцам, у которых был приобретен продукт. Каждое домашнее хозяйство выполняет важную роль в восстановлении и утилизации старого оборудования.

1 Важные инструкции по технике безопасности и защите окружающей среды

Надлежащая утилизация отработавшего прибора позволяет предотвратить возможные негативные последствия для окружающей среды и здоровья.

1.7 Соответствие требованиям Директивы RoHS

Приобретенный Вами прибор соответствует требованиям Директивы RoHS EC (2011/65/EU). В нем не содержится вредных и запрещенных материалов, указанных в данной Директиве.

1.8 Информация об упаковке



Материалы упаковки устройства произведены из перерабатываемого сырья в соответствии с нашими Национальными нормами по защите окружающей среды. Запрещается выбрасывать упаковочные материалы вместе с бытовыми и другими отходами. Отправьте их в точки сбора упаковочных материалов, указанные местными органами власти.

1.9 Перемещение и транспортировка

- Во время перемещения и транспортировки переносите прибор в оригинальной упаковке. Упаковка устройства защищает его от физических повреждений.
- Не кладите тяжелые грузы на прибор или упаковку. Возможно повреждение прибора.
- Падение прибора может вывести его из строя или вызвать необратимые повреждения.

2 Автоматическая Кофемашина Со Встроенным Капучинатором

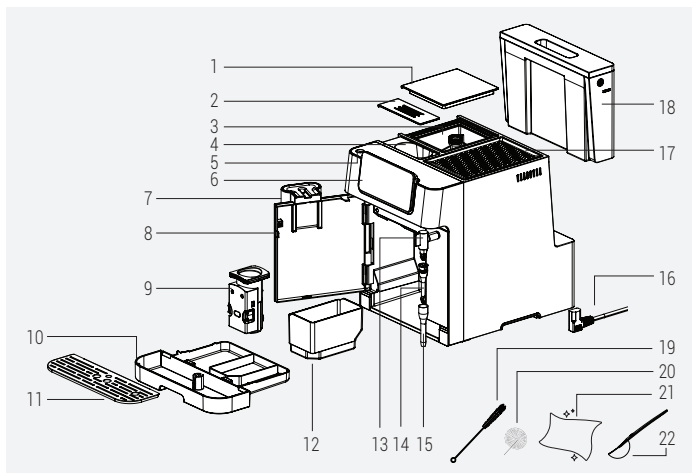

- | | |
|------------------------------------------------------------|-------------------------------------------------|
| 1. Крышка контейнера для кофейных зерен | 12. Контейнер для сбора отходов |
| 2. Крышка контейнера для предварительно измельченного кофе | 13. Паровое сопло |
| 3. Контейнер для кофейных зерен | 14. Крышка сопла |
| 4. Контейнер для предварительно измельченного кофе | 15. Металлическая трубка |
| 5. Кнопка вкл./выкл. | 16. Шнур питания |
| 6. Цифровая панель управления | 17. Подогреватель для чашек |
| 7. Регулируемый дозатор кофе | 18. Резервуар для воды |
| 8. Передняя крышка | 19. Щетка для чистки |
| 9. Блок заваривания | 20. Игла для чистки |
| 10. Поддон для сбора капель | 21. Салфетки для чистки |
| 11. Решетка под чашки | 22. Ложка для предварительно измельченного кофе |

2 Автоматическая Кофемашина Со Встроенным Капучинатором

Технические данные

Источник питания:

220-240 В~, 50-60 Гц

Мощность: 1350 Вт

Компания оставляет за собой право вносить технические изменения и изменения в конструкцию.

Все заявленные значения на устройстве и на печатных листовках получены в результате лабораторных измерений, проведенных в соответствии с соответствующими стандартами. Эти значения могут различаться в зависимости от условий использования и окружающей среды.

Размеры изделия:

27,5 см (ширина) x 35,9 см (высота) x 41,2 см (глубина)

Вес: 9,68±0,5кг

Длина кабеля: 95±5 см

Вес молотого кофе (в зёрнах)

Стандартный режим: 8±2г

Интенсивный: 10±2г

Емкость поддона для сбора капель:

До 0,6 л

Контейнер для сбора отходов: До 10 чашек

Емкость резервуара для воды:

2,0±5%л

Емкость контейнера для кофейных зерен:

250±5%г

Время предварительного нагрева

машины: <50s

Объем кофе (Настройки по умолчанию):

Эспрессо: 30±10мл

Двойной: 60±10мл

Американо: 150±20мл

Ристретто: 20±5мл

Лунго: 60±10мл

3 Дисплей

3.1 Панель управления



1		Горит во время предварительного нагрева
2		Горит во время текущих процессов
3		Индикатор опорожнения воды
4		Используется для выбора опции "Молотый кофе" .
5		Используется для выбора опции "Стандартный кофе в зернах" .
6		Используется для выбора опции "Кофе в зернах интенсив" .
7		Используется для запуска функций очистки и удаления накипи.
8		функция подачи горячей воды
9		Функция подачи пара для панарелло
10		Общая ошибка
11		Предупреждение о накипи
12		Ошибка отсутствия воды
13		Ошибка отсутствия кофейных зерен
14		Ошибка заполнения остаточного контейнера

4 Подготовка

4.1 Установка



Удалите с устройства все защитные пленки, наклейки и другие упаковочные материалы.

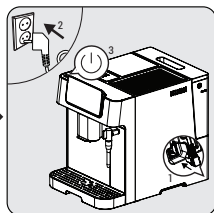
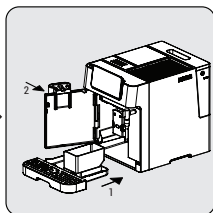
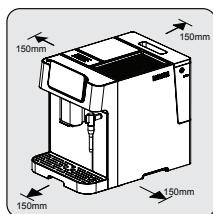

Выберите безопасную и устойчивую поверхность с легкодоступным источником питания и соблюдайте минимальное расстояние от боковых сторон машин.

Вставьте поддон для сбора капель. Убедитесь, что он вставлен правильно, и закройте переднюю крышку.

Размотайте и выпрямите шнур питания и вставьте вилку в розетку, расположенную под машиной. Вставьте другой конец шнура питания в розетку с подходящим напряжением питания. Нажмите кнопку включения / выключения, чтобы включить машину.

4.2 Заполнение резервуара для воды



О программе защиты: Если резервуар для воды не полностью помещен в кофемашину, режим защиты сработает через 15 секунд во время процесса заваривания. На панели управления загорится кнопка горячей воды.

1. Убедитесь, что резервуар для воды полностью вставлен в машину.
2. Нажмите кнопку горячей воды. После подачи горячей воды машина перейдет в режим ожидания.

4 Подготовка

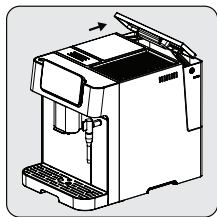

Поднимите резервуар для воды, взяв за ручку крышку.

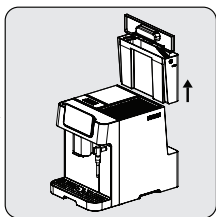

Выньте резервуар для воды.

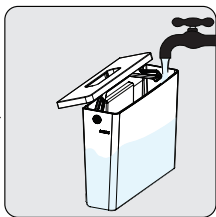

Промойте резервуар для воды пресной водой, затем наполните резервуар до максимального уровня и вставьте его обратно в машину. Убедитесь, что он вставлен полностью.



Во избежание перелива воды из резервуара для воды не добавляйте воду непосредственно в прибор из другой емкости.



- Никогда не наполняйте резервуар для воды теплой или горячей водой, газированной водой или любой другой жидкостью, которая может повредить резервуар для воды и машину.
- Когда "💧" мигает, вода в резервуаре находится на низком уровне и требует заполнения.

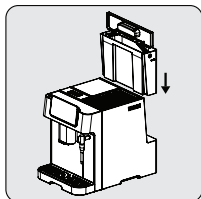

Установите резервуар для воды обратно, используя крышку в качестве ручки.

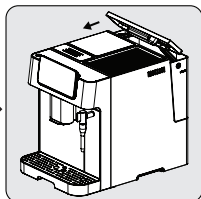

Закройте резервуар для воды крышкой.

5 Эксплуатация

5.1 Регулировка кофемолки

Вы можете отрегулировать крупность помола, повернув регулировочную ручку на контейнере для кофейных зерен

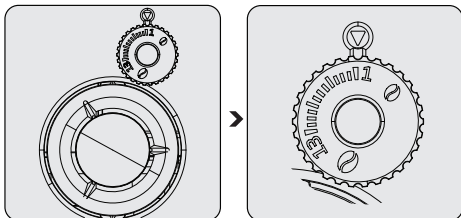

Никогда не выполняйте регулировку помола в нерабочем состоянии кофемолки. Это может привести к повреждению измельчителя.



Линии на ручке регулятора указывают на тонкость помола. Большее число означает более грубый помол.

5.2 Наполнение контейнера для кофейных зерен



- Когда мигает "☉", необходимо заполнить контейнер зернами кофе.
- Для более длительного сохранения свежести кофейные зерна лучше хранить в оригинальной вакуумной упаковке. Для достижения наилучших результатов не используйте контейнер для кофейных зерен в качестве места хранения.

5 Эксплуатация

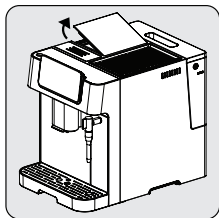

Снимите крышку контейнера для кофейных зерен.

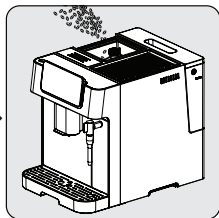

Медленно насыпьте кофейные зерна.

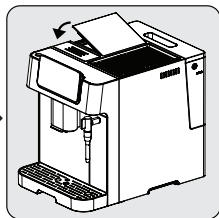

Закройте контейнер.

5.3 Использование контейнера для предварительно измельченного кофе

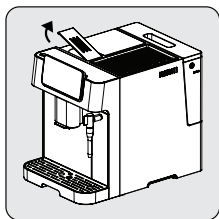

Снимите крышку контейнера для предварительно измельченного кофе.

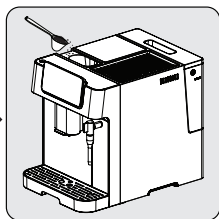

Медленно насыпьте предварительно молотый кофе в контейнер для предварительно измельченного кофе.

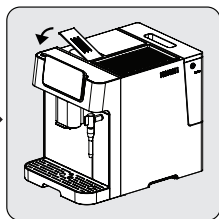

Закройте контейнер.



Контейнер для предварительно измельченного кофе - это не место хранения, он предназначен для одноразового использования (макс. 12 г). Мерную ложечку можно использовать для рекомендуемого количества молотого кофе.

5 Эксплуатация



Для активации этой настройки следует нажать кнопку "Молотый кофе" и выбрать ее на экране.

5.4 Использование подогревателя для чашек

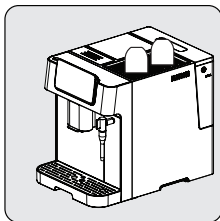

Чашки необходимо ставить вверх дном, чтобы внутренняя поверхность оставалась теплой и чистой (эта функция использует внутреннее тепло устройства).

5 Эксплуатация

5.5 Приготовление Вашего кофе

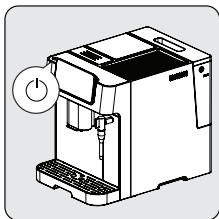

Включите прибор, нажав кнопку включения / выключения. Прибор включится, начнет предварительный нагрев и автоматическую очистку. Он будет готов к использованию в режиме ожидания, в котором горят все значки.

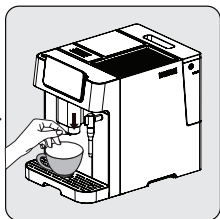

Поместите чашку под носик для кофе и отрегулируйте высоту носика в соответствии с размером чашки.

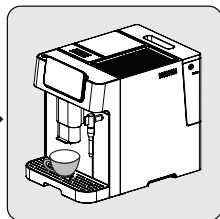

Выберите кофе, нажав кнопку, и загорится индикатор чашки, указывая на то, что прибор готовит чашку кофе. Когда прибор снова перейдет в режим ожидания, кофе будет готов к подаче.



Нажмите кнопку эспрессо, американо, ристретто или лунго в зависимости от ваших предпочтений.

5.6 Регулировка крепости вашего кофе



Если используется кофе в зернах, нажмите кнопку "стандартный режим кофе" или "интенсивный режим кофе в зернах" для регулировки крепости вашего напитка. Если используется молотый кофе, нажмите кнопку

5 Эксплуатация

"молотый кофе".

5.7 Регулировка количества кофе / горячей воды

Вы можете сохранить желаемый объем кофе для всех видов напитков, а также горячей воды от 25 мл до 250 мл. (x2 для двойного)

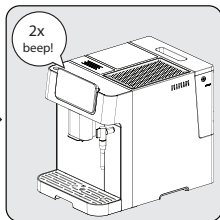

Во время приготовления кофе (эспрессо, двойной, американо, ристретто или лунго) нажмите и удерживайте кнопку выбранного вами кофе. Прибор будет продолжать готовить кофе до тех пор, пока вы удерживаете нажатой кнопку.

Когда количество кофе достигнет желаемого, отпустите кнопку. Если вы услышите два звуковых сигнала, это означает, что машина сохранила этот объем кофе.



Регулировку воды можно производить во время приготовления кофе (после завершения помола).

5 Эксплуатация

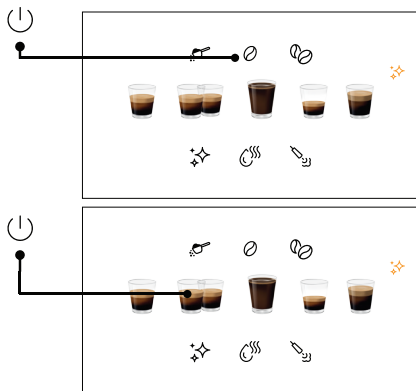

Для сброса всех напитков к настройкам по умолчанию/ заводским настройкам;

Для возврата к настройкам по умолчанию для всех напитков и выбора объема горячей воды, сохраненных в памяти;

- Нажмите кнопку

включения / выключения питания и кнопку bean (стандартный режим кофе в зернах) одновременно в течение 3 секунд.

Для сброса одного напитка к настройкам по умолчанию/заводским настройкам;

Для того, чтобы сбросить настройки по умолчанию для любого объема кофе или горячей воды по отдельности;

- Нажмите кнопку включения / выключения питания и кнопку напитка (которую желательно сбросить) одновременно в течение 3 секунд.

5.8 Приготовление молочной пенки для кофе



Поскольку температура пара выше, чем температура эспрессо, эспрессо следует приготовить до приготовления молочной пенки. В противном случае эспрессо может подгореть.

5 Эксплуатация

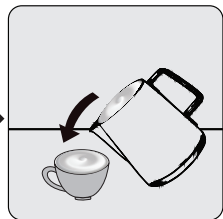
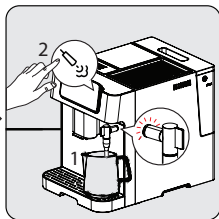
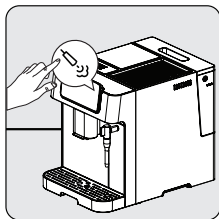

Нажмите на подачи пара для панарелло форсунки и дождитесь завершения процесса. Во время процесса будут мигать индикаторные лампочки..

Когда индикаторы не горят, функция подачи пара для панарелло готова к использованию. Поместите чашку или кувшин с молоком под паровую насадку. Нажмите кнопку парового сопла еще раз, чтобы начать вспенивание молока, и остановитесь, нажав еще раз.

Налейте горячее вспененное молоко в эспрессо. Теперь вы можете наслаждаться кофе!

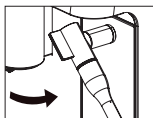

Паровое сопло можно поворачивать вправо для облегчения работы.



- После использования паровой насадки, пожалуйста, очистите ее от остатков молока, протерев влажной тканью.
- Рекомендуется удалить остатки молока, которые могут скапливаться на кончике сопла, активировав функцию подачи горячей воды из сопла.
- После того, как паровая форсунка готова, если паровая форсунка не используется в течение определенного времени; экран вернется в режим ожидания.

5 Эксплуатация



- Выходное отверстие парового сопла должно быть над поддоном для капель, чтобы предотвратить проливание воды/молока.
- Учитывая, что молоко вспенивается внутри чашки/кувшина, не наполняйте его полностью.
- Имейте в виду, что чашка/кувшин может нагреваться во время вспенивания молока.
- Не убирайте чашку/кувшин, не остановив процесс вспенивания.

5.9 Горячая вода

Прибор может подавать горячую воду простым нажатием кнопки подачи горячей воды «☺» . Нажмите еще раз, чтобы остановить.



Данную функцию можно использовать для подогрева чашки перед приготовлением кофе. Сначала наполните чашку горячей водой, слейте воду и используйте эту чашку для приготовления кофе.

5.10 Выбор режима

У машины есть три различных настройки: настройка по умолчанию, режим ECO и быстрый режим. В режиме ECO прибор экономит больше энергии. В быстром режиме пользователь может приготовить кофе быстрее, чем при настройке по умолчанию.



	Режим ЭКО	Быстрый режим	Настройки по умолчанию
Подсветка для чашек и парового сопла	Выкл	Вкл	Вкл



5 Эксплуатация

	Режим ЭКО	Быстрый режим	Настройки по умолчанию
Предварительное заваривание*	Да	Нет	Да
Время автоматического отключения	10 минут	30 минут	20 минут

i

Функция предварительного заваривания увлажняет кофе внутри варочного блока небольшим количеством воды перед полным отжимом. Это расширяет кофейную гушу, чтобы создать большее давление в части для заваривания, что помогает извлечь все масла и раскрыть полный аромат зерен.

1. Когда машина находится в режиме ожидания, нажмите и удерживайте кнопку  в течение 5 секунд.
2.  Затем индикатор замигает и загорятся следующие кнопки, указывающие на различные настройки:

В режиме ECO → 
В быстром режиме → 
При настройках по умолчанию → 

3. Нажмите кнопку "Молотый кофе" для эко-режима, кнопку "Стандартный кофе в зернах" для скоростного режима и кнопку "Интенсивный кофе в зернах" для настроек по умолчанию. Когда режим будет выбран, вы услышите два гудка.
4. Если вы хотите, чтобы настройка оставалась неизменной, снова нажмите  или подождите 5 секунд, пока машина не вернется в режим ожидания.

5.11 Отмена

5 Эксплуатация

Для отмены любого запущенного процесса необходимо нажать кнопку включения-выключения один раз. Кроме того, при повторном нажатии на выбранный напиток после начала приготовления операция также отменяется.

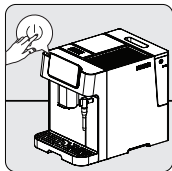

При нажатии кнопки включения/выключения устройство принудительно выключится.

60чистка

6.1 Очистка прибора

1. Выньте шнур питания из розетки.
2. Вылейте все остатки воды/кофе из поддона для сбора капель и контейнера для остатков кофе.
3. Используйте влажную ткань или не царапающее средство для очистки водяных пятен на приборе.



Никогда не используйте для чистки прибора абразивные вещества, уксус или средства для удаления накипи, не входящие в комплект поставки.

Своевременная чистка и уход за прибором очень важны для продления его срока службы.

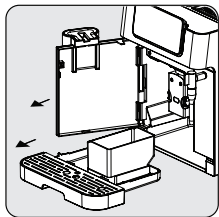

Откройте переднюю крышку. Снимите поддон для сбора капель и контейнер для остатков кофе.

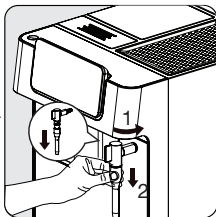

Снимите металлическую трубку, потянув ее вниз. Затем разблокируйте крышку сопла, повернув ее влево, чтобы снять крышку сопла и металлическую трубку.

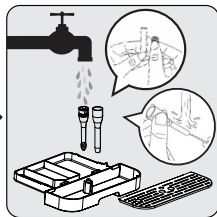

Опорожните контейнер для кофейной гущи и внешний поддон для капель. Промойте металлическую трубку теплой проточной водой и используйте иглу или шетину кисти, чтобы очистить отверстие. Промойте крышку сопла теплой проточной водой и очистите отверстие иглой или шетиной. После этого просушите их.

6 Очистка

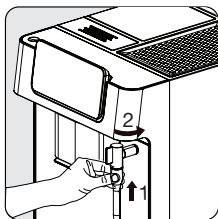

Установите металлическую трубку обратно на крышку сопла. Далее нажмите на нее вверх, чтобы установить крышку сопла на место, и поверните ее вправо, чтобы зафиксировать.



Когда горит , необходимо опорожнить контейнер для кофейной гущи. Этот значок будет загораться после каждых 10 приготовлений кофе. Очистите контейнер для исправления ошибки. Если контейнер чистый, извлеките его и поставьте на место.

6 Очистка

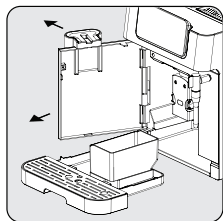

Возьмитесь за регулируемый носик для кофе и медленно потяните назад, чтобы открыть переднюю крышку.

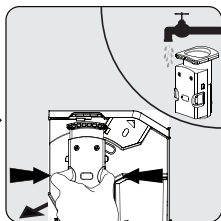

Снимите блок заваривания. Промойте водой и высушите.

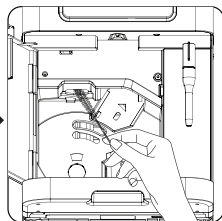

Очистите линию выпуска кофе щеткой.

i

- Поддон для сбора капель необходимо будет опорожнить, когда загорится индикатор.
- Воронку для кофейного порошка следует очищать после каждого использования с помощью щетки для очистки.

i

Когда **!** загорится индикатор, это будет указывать на то, что блок заваривания отсутствует/установлен неправильно.
Когда **!** мигает, это указывает на то, что передняя крышка не закрыта.

6.2 Функция удаления накипи



- Требуется удаление накипи после заданного цикла заваривания.
- Не используйте уксус или другие чистящие средства для самоочистки этого прибора. Другие чистящие средства могут повредить прибор.
- Держите кожу/тело подальше от горячей воды.

6 Очистка

✦ ✨ Загорающийся индикатор указывает на то, что прибор нуждается в очистке от накипи. Устройство будет оставаться в наилучшем состоянии, если эту функцию выполнять не реже одного раза в месяц или чаще, в зависимости от жесткости используемой воды.

Чтобы начать удаление накипи:

1. Наполните резервуар для воды до "Уровня удаления накипи ✦ ✨".
2. Добавить содержимое одной упаковки чистящего средства из коробки в резервуар для воды.
3. Поставьте достаточно большую емкость под дозатор кофе и сопло.
4. В режиме ожидания нажмите и удерживайте ✦ ✨ в течение 3 секунд. Вы услышите звуковой сигнал, индикатор ✦ ✨ будет мигать до тех пор, пока резервуар для воды не опорожнится.
5. Снова наполните резервуар для воды водой до "уровня удаления накипи" и нажмите ✦ ✨ кнопку еще раз, чтобы начать второй цикл удаления накипи. Если резервуар для воды снять и установить обратно, прибор обнаружит это действие и автоматически запустит второй цикл (без нажатия кнопки ✦ ✨ очередной раз).
6. Как только резервуар для воды будет опорожнен, экран вернется в режим ожидания. Удаление накипи завершено. Наполните резервуар для воды свежей водой, чтобы запустить приготовление кофе.

6 Очистка



Для сброса статуса предупреждения о накипи;

Для сброса статуса предупреждения о накипи;

• **Нажмите**



одновременно кнопку включения/выключения питания и кнопку удаления накипи удерживая 3 секунды.



Для поддержания прибора в наилучшем состоянии сбрасывать статус предупреждения об удалении накипи не рекомендуется.

6.3 Функция опустошения системы

Используйте функцию опорожнения системы перед длительным неиспользованием и для защиты от замерзания.

1. В режиме ожидания нажмите и удерживайте кнопку  и кнопка горячей воды  одновременно в течение 3 секунд.
2.  затем загорится.
3. Извлеките резервуар для воды из устройства, процесс начнется автоматически.
4. Когда функция опустошения системы будет завершена, прибор автоматически выключится.



При повторном использовании прибора в первый раз после использования функции опорожнения системы; нажимайте кнопку горячей воды, пока из носика не пойдет вода.

6 Очистка

6.4 Функция ручной очистки/ополаскивания

Вы можете вручную очищать/промыть кофейную насадку до или после использования. В режиме ожидания нажмите ✨ один раз.

- После чистки/ополаскивания прибор вернется в режим холостого хода.



- Вода, выходящая из носика очень горячая, она собирается в поддон для капель. Избегайте контакта с ней, т.к. она создает брызги.
- Если прибором не пользовались долгое время, рекомендуется использовать эту функцию.



Использование этой функции перед приготовлением кофе также обеспечит более горячий кофе.

Отключение режима автоматической очистки

Ваше устройство автоматически очищается до и после каждого заваривания. Вы можете выполнить следующие действия, чтобы отменить режим автоматической очистки.

- Включите прибор, нажав кнопку включения/выключения питания, и подождите, пока он перейдет в режим ожидания.
- Откройте переднюю крышку.
- Нажмите кнопку включения / выключения питания в течение 5 секунд, и раздастся звуковой сигнал.
- Закройте переднюю крышку.
- Операция автоматической очистки была отменена.



Мы рекомендуем вам активно использовать режим автоматической очистки для обеспечения бесперебойной работы.

7 Выявление неисправностей

Чтобы отменить автоматическую очистку один раз;

Нажмите кнопку включения/выключения во время включения или выключения машины, чтобы пропустить эту функцию.

Неисправность	Причина	Решение
Прибор не работает.	Прибор не подключен к электросети.	Подключите и нажмите на выключатель. Проверьте кабель и вилку.
Отсутствие или задержка отклика в нескольких попытках нажатия функциональной клавиши на панели	Прибор находится под воздействием электромагнитных помех. Панель загрязнена.	Выключите изделие из розетки. Перезапустите через несколько минут. Очистите панель прилагаемой тканью.
Кофе недостаточно горячий.	Чашки не были подогреты. Заварочный блок слишком холодный.	Поставьте чашку на подогреватель для чашек лицевой стороной вниз или промойте чашку горячей водой. Убедитесь, что вода в резервуаре для воды не слишком холодная.

7 Выявление неисправностей

Неисправность	Причина	Решение
Кофе не вытекает из кофейного носика.	Возможно, ранее использовалась функция пустой системы. Возможно, носик для кофе не был очищен и забит остатками кофе.	Нажимайте кнопку подачи горячей воды до тех пор, пока из носика не начнет вытекать вода. Очистите дозатор кофе.
Первая чашка кофе низкого качества.	При первом запуске кофемолки в варочный агрегат не поступает достаточное количество кофе.	Вылейте кофе. Следующие чашки будут лучше.
Бак для воды снят / уровень воды в баке очень низкий, но "☺" нет предупреждения.	Область возле разъема резервуара для воды влажная.	Вытрите воду вокруг разъема резервуара для воды.
Внутренний поддон для сбора капель наполнен большим количеством воды.	Молотый кофе слишком мелкий, поэтому вода не может вытекать.	Отрегулируйте степень помола кофе до более крупных зерен для запуска процесса помола.
Кофе подается слишком медленно или по каплям.	Кофейная гуша слишком мелкая, и вода не может вытекать.	Отрегулируйте степень помола кофе до более крупных зерен для запуска процесса помола.
Индикатор мигает, что кофейных зерен недостаточно, но внутри контейнера их много.	Внутренний выход для кофейной гуши заблокирован.	Выполните действия, описанные для очистки выпускного отверстия для кофейной гуши.
Невозможно извлечь часть для заваривания или поддон для кофейной гуши.	Прибор не завершил процесс самоочистки и был выключен.	Пожалуйста, снова включите машину и дайте ей завершить процесс автоматической очистки.

7 Выявление неисправностей

Неисправность	Причина	Решение
При включении или выключении прибор больше не выполняет цикл ополаскивания.	Причиной может быть неправильное обращение при обслуживании прибора.	1. Во время нахождения прибора в режиме ожидания, откройте переднюю крышку. 2. Нажмите и удерживайте кнопку включения / выключения, пока не услышите 2 звуковых сигнала. 3. Закройте переднюю крышку.
Сенсорные кнопки не чувствительны.	Не нажимайте сенсорную кнопку с передней стороны устройства.	Нажмите на самую нижнюю часть значка сенсорной кнопки со стороны передней части прибора.

Производитель: "Arçelik A.S."

Karaağaç Caddesi No: 2-6 Sütlüce, 34445, Турция

Сделано в Китае

Импортер на территории РФ/ Уполномоченное изготовителем
лицо: ООО «БЕКО» Юридический адрес: 601021 Россия,
Владимирская обл., Киржачский р-н, дер. Федоровское, ул.
Сельская, д. 49

Дата производства включена в серийный номер продукта,
указанный на этикетке, расположенной на продукте, а именно:
первые две цифры серийного номера обозначают год
производства, а последние две – месяц.

Например, «10-05-100001» обозначает, что продукт произведен
в мае 2010 года.

Действует только на территории РФ / Valid for Russian Federation only

GRUNDIG

ГАРАНТИЯ 2 ГОДА

Адрес: Россия, 125040, г. Москва, вн.тер.г.муниципальный округ Беговой,
Ленинградский пр-кт, д. 15, стр. 10, этаж 4.

Телефон горячей линии 8-800-200-23-56 (Звонок бесплатный на всей территории России)

Гарантийный талон серия **RUS №**

Модель Серийный номер

Дата продажи

Компания

Подпись продавца

ПЕЧАТЬ

Дата установки

Компания

Подпись мастера

ПЕЧАТЬ

Покупатель Телефон

Фамилия, Имя, Отчество

Изделие проверялось в присутствии покупателя;

Покупатель с условиями гарантии ознакомлен

Подпись Покупателя



Отрывные купоны гарантийного талона являются средством отчетности о выполнении сервисным центром гарантийных работ. Купон изымается из гарантийного талона после удовлетворения Ваших претензий.

GRUNDIG

серия **RUS №**

Дата продажи

ПЕЧАТЬ
МАГАЗИНА

3

ГАРАНТИЯ 2 ГОДА

GRUNDIG

серия **RUS №**

Дата продажи

ПЕЧАТЬ
МАГАЗИНА

2

ГАРАНТИЯ 2 ГОДА

GRUNDIG

серия **RUS №**

Дата продажи

ПЕЧАТЬ
МАГАЗИНА

1

ГАРАНТИЯ 2 ГОДА

Beko Grundig Deutschland GmbH
Rahmannstraße 3
65760 Eschborn*
www.grundig.com

* для потребителей на территории Евросоюза