

# GRUNDIG

## Coffee Maker

User Manual



KM 8440

EN - DE - TR - RO - HR - EL



01M-GMS8087-4724-05

## CONTENTS

ENGLISH	3-18
DEUTSCH	19-38
TÜRKÇE	39-57
ROMÂNĂ	58-77
HRVATSKI	78-93
ΕΛΛΗΝΙΚΑ	94-112

## Please read this guide first!

Dear Customer,

Thank you for choosing an Grundig product. We want you to get the most out of this high quality product which has been manufactured with the state of the art technology. Please make sure you read and understand this guide and supplementary documentation fully before use and keep it as a reference. If you give the appliance to someone else, give them this user manual as well. Observe all warnings and information herein and follow the instructions.

### Symbols and their meanings

The following symbols are used throughout this guide:



Important information and useful tips for using the appliance.



**WARNING:** Warnings about dangerous situations concerning safety of life and property.



Suitable for contact with food.



Do not immerse the appliance, the power cord or the plug in water or in any other liquids.



**RECYCLED &  
RECYCLABLE  
PAPER**

# 1 Important safety and environmental instructions

This section contains safety instructions to prevent hazards that can result in injury or property damage.

Failure to follow these instructions will void any warranty.

## 1.1 General safety

- This appliance complies with international safety standards.
- This appliance can be used by children aged 8 years and over and persons with reduced physical, sensory or mental capabilities, or lack of experience and knowledge if they have been given supervision or instruction concerning the safe use of the appliance and understand the hazards involved.
- Children should not play with the appliance. Children should not clean and maintain the appliance unless they are aged 8 or over and are under adult supervision.
- Keep the appliance and its cable out of the reach of children under 8 years of age.
- Do not use the appliance if the power cord or the appliance is damaged. Contact authorised service.
- This device is intended to be used in household and similar applications such as the following places:
  - Staff kitchen areas in shops, offices and other working environments,
  - Farm houses,
  - Areas used by customers in motels and hotels, and other residential settings,
  - Bed and Breakfast establishments.
- Your mains power supply should be in align with the specified information on the type tag of the appliance.
- The appliance should be supplied through a residual current device (RCD) whose rated residual operating current does not exceed 30 mA.
- Use the appliance with an earthed plug.
- Do not use the appliance with an extension cord.



# 1 Important safety and environmental instructions

- To avoid damage to the power cord, prevent it from being pinched, crimped or rubbed against sharp edges.
- Do not touch the plug of the appliance with damp or wet hands while the appliance is plugged in.
- Do not pull on the cord while unplugging the appliance.
- The appliance is intended for home use only and is not suitable for professional use.
- Do not fill up the appliance above maximum level mark. Boiling water may splash out.
- Do not fill the appliance below the minimum line.
- Do not remove the appliance's lid while the water is boiling.
- Position the vents on the appliance lid so that you will not be exposed to hot steam.
- Hold the appliance by its handle only.
- If water drips from the filter basket during use, unplug the appliance, wait 10 minutes for it to cool down, then open the filter cap and check it.
- Do not operate the appliance without water inside.
- Use and store the appliance on a flat and stable surface.
- Do not disassemble the appliance.
- Use only original parts or parts recommended by the manufacturer.
- Before cleaning the appliance, unplug it and dry it completely after cleaning.
- Do not immerse the appliance or its power cord in water.
- Do not use the appliance in or near explosive or flammable environments and substances.
- If you keep the packaging materials, keep them out of the reach of children.
- There is a risk of injury when appliances are used incorrectly.
- Do not touch without first making sure that the heating plate are cooled down.

# 1 Important safety and environmental instructions

- This appliance is intended for boiling water only. It cannot be used for boiling other fluids as this may cause hazards.
- This appliance cannot be built-in and is not designed for use in a cupboard. The coffee machine should not be placed in the cupboard while it is operating.
- Do not touch the appliance or the appliance plug with damp or wet hands.
- While using the appliance, make sure that there is no risk of its power cord being pulled by mistake or tripping someone up.
- Make sure the appliance is off before moving it.
- Do not use in flammable or combustible environments or in or near places containing flammable or combustible materials.
- Do not use the appliance near or on heat sources (furnace, barbecue, radiator, stove etc.).
- Use the appliance always on a stable, flat, clean, dry and non-slip surface.

## 1.2 Compliance with the WEEE Directive and Disposing of the Waste Product:

This product complies with EU WEEE Directive (2012/19/EU). This product bears a classification symbol for waste electrical and electronic equipment (WEEE).



This symbol indicates that this product shall not be disposed with other household waste at the end of its service life. The used device must be returned to an official collection point for the recycling of electrical and electronic devices. To find these collection points, please contact your local authority or retailer where the product was purchased. Each household performs an important role in the restoring and recycling of old appliances. The appropriate disposal of used appliance helps prevent potential negative consequences for the environment and human health.

# 1 Important safety and environmental instructions

## 1.3 Compliance with RoHS Directive

The product you have purchased complies with EU RoHS Directive (2011/65/EU). It does not contain harmful and prohibited materials specified in the Directive.

## 1.4 Packaging information



Packaging materials of the product are manufactured from recyclable materials in accordance with our National Environment Regulations. Do not dispose of the packaging materials together with the domestic or other wastes. Take them to the packaging material collection points designated by the local authorities.

## 2 Your drip coffee machine

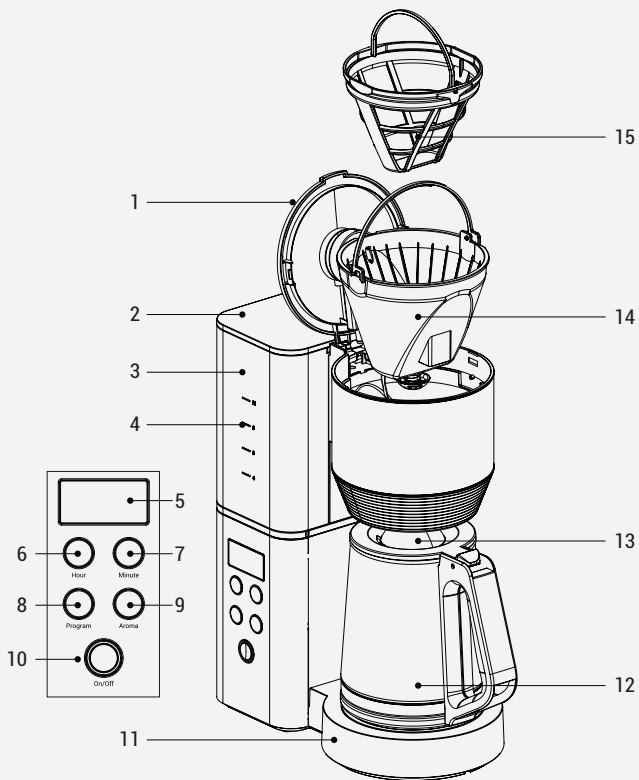

## 2 Your drip coffee machine

1. Coffee basket cover
2. Water tank cover
3. Water tank
4. Water level indicator
5. Information display
6. Hour button
7. Minute button
8. Program button
9. Aroma button
10. On/Off button
11. Heating plate
12. Glass jug
13. Glass jug lid
14. Filter basket
15. Filter

### Technical data

**Voltage:** 220-240 V~, 50-60 Hz

**Power consumption:** 1000-1200 W

**Max. water volume:** 1.25 Lt

The rights to make technical and design changes are reserved.

The values provided with the appliance or its accompanying documents are laboratory readings in accordance with the respective standards. These values may differ depending on the use and ambient conditions.

## 3 Installation and use

### 3.1 First operation

1. Remove all packaging and labelling materials and dispose of them in accordance with the applicable law.
2. When operating the appliance for the first time, fill with water to the maximum capacity but do not add coffee.
3. Before using the appliance for the first time, carefully clean all of the parts that come in contact with water. Please see the details in the "Cleaning and Maintenance" section.
4. Make sure your appliance is standing upright on a stable, smooth, clean, dry and non-slip surface.

### 3.2 Setting the clock

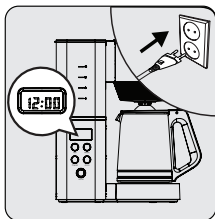

Plug in the appliance. Press the Program button. The hours and minutes will blink on and off to set the time.

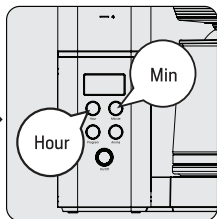

Press the hour and minute buttons to set the time.

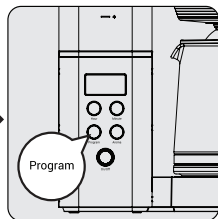

Save by briefly pressing the Program button.



The timer can be set up to 24 hours.

## 3 Installation and use

### 3.3 Setting the Timer

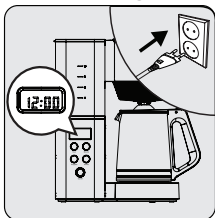

Press and hold the Program button. The time icon will appear, The ":" icon and time icon will link together.

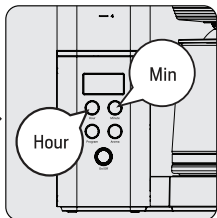

Briefly press the hour and minute buttons to set the timer.

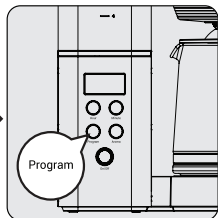

Save the timer by briefly pressing the Program button. Press and hold the Program button to cancel the timer.



If the time icon on the display is shining continuously, this means the timer is on. If the time icon on the display is not lit, this means the timer is off.

## 3 Installation and use

### 3.4 Making drip coffee

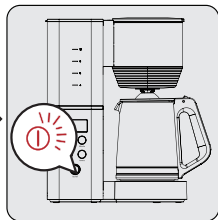
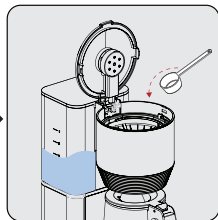
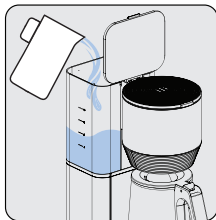

Open the water reservoir lid and fill the reservoir with drinking water. Add a sufficient amount of water; do not go past the "MAX" marking. Then, close the water reservoir lid.

Open the lid on the coffee compartment and add enough coffee to make drip coffee. Then, close the coffee compartment lid.

Press the On/Off button. Brewing will begin. The LED indicator light will blink on and off while the coffee is being made. Your coffee is ready when the LED shines continuously.

**i**

- Press the aroma button to make the coffee normal or extra strong. At normal strength, the icon will not show; at high strength, the "☕" will show.
- If the LED indicator is shining continuously, your coffee is ready. The appliance will keep the coffee hot. Press the cancel button to start/stop the coffee heating function.
- Use only clean, cold, and fresh drinking water.
- One spoonful of coffee should be enough for one cup of coffee but you can change this according to your personal preference.
- Use 0.125 l water for each cup of coffee. You can change this according to your personal preferences.



### 3 Installation and use



**WARNING:** If the hinged filter compartment does not close or if the carafe is placed incorrectly, the drip guard will not work properly. This may cause hot water or hot coffee to spill over.



- You can keep your appliance connected to the mains even if the brewing is finished. This will keep the coffee hot. Even if you do not turn off the appliance after the coffee is brewed, it will power off automatically after 35 minutes.
- For the ideal coffee taste, serve immediately after brewing.
- You can stop the brewing at any time by pressing the On/Off button.



**WARNING:**

- Be sure to put the carafe back on the hot plate quickly (max. 30 seconds). If not, the brewed coffee may spill out of the filter. Turn the appliance off if you want to use the carafe for more than 30 seconds.
- Never open the hinged filter container while brewing even if no water is being drawn through the filter. Scalding hot water could pour out of the hinged filter compartment and injure you. If water is not leaving the hinged filter compartment, unplug the appliance immediately, wait 10 minutes, then open the filter compartment to check it.
- When the brewing is finished and the water level indicator marked MAX is empty, there will still be hot liquid in the hinged filter compartment. Wait a few minutes for the remaining liquid to drain into the glass carafe.

### 3 Installation and use

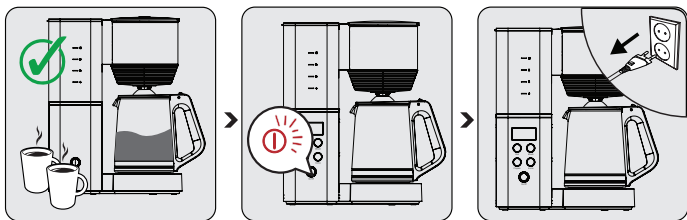

To serve, remove the glass carafe once the brewing is complete (about one minute after the coffee has finished dripping).

Press the On/Off button to turn off the appliance.

Unplug the appliance.



Allow the appliance to cool for at least 15 minutes between each brewing operation.

### Tips and Suggestions

- Use soft or filtered water to prevent limescale from forming.
- Store unused coffee in a cool and dry place. After opening a packet of coffee, close it tightly to stop air getting in and to keep it fresh.
- Do not use the coffee grounds in the filter again and again because it loses its flavour.
- As coffee tastes best when it is first brewed, reheating coffee is not recommended.

## 3 Installation and use

### 3.5 Automatic Brewing Function

You can use the timer if you don't want to start making coffee right away. (See 3.3)



**WARNING:** Even if you do not turn off the appliance after the coffee is brewed, it will power off automatically after 35 minutes..

To serve, remove the glass carafe once the brewing is complete (about one minute after the coffee has finished dripping).



If the time icon on the display is shining continuously, this means the timer is on. When the appliance starts brewing, the LED indicator light will blink on and off while the coffee is being made. When brewing is complete, the keep-it-hot function will start automatically. Even if you do not turn off the appliance, it will power off automatically after 35 minutes.

## 4 Cleaning and maintenance

### 4.1 Cleaning



**WARNING:** Do not use benzene, solvents, abrasive cleaners, metal objects or hard brushes to clean the appliance.



**WARNING:** Do not immerse the appliance or its power cord in water or in any fluid.

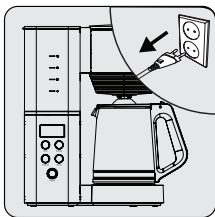

Turn the appliance off and unplug it. Allow the appliance to cool down completely.

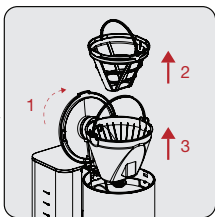

Remove the glass carafe. Open the water reservoir lid. Remove the filter and filter basket by pulling upwards.



Empty the coffee grounds from the filter.

## 4 Cleaning and maintenance

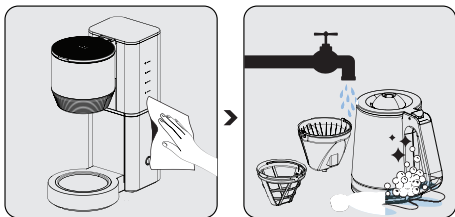

Clean the outside of the appliance with a soft damp cloth.

Use a mild detergent and running water to clean the filter basket, filter, and carafe.

**i**

Dry all the parts after cleaning the appliance.

**i**

The glass carafe, filter basket, and filter are dishwasher safe.

**i**

Turn the appliance upside down to drain any residual water. Then, fill the appliance with clean water once and operate it empty. Make sure the appliance is cold when you do this.

## 4 Cleaning and maintenance

### 4.2 Descaling

Descaling will prolong your appliance's life. Descale your drip coffee maker at least 4 times a year. This period depends on the hardness of the water you use. The harder the water, the more frequently you have to descale the appliance.

1. Purchase an appropriate descaler from a specialist store. Please give the name of the appliance when asking for descaler.
2. Carefully read the instructions on the packet of descaler before using it. If the manufacturer's instructions differ from those we have listed below, follow the manufacturer's instructions.

### 4.3 Storage

- If you do not plan to use the appliance for a long period of time, please store it carefully.
- Ensure that the appliance is unplugged, cooled down completely.
- Store the appliance in a cool and dry place.
- Make sure the appliance is kept out of reach of children.

### 4.4 Transportation and handling

- Transport the appliance in its original packaging during handling and transport. The packaging protects the appliance from physical damage.
- Do not place heavy objects on the appliance or its packaging. The appliance may get damaged.
- If the appliance is dropped, it may stop working or permanent damage may occur.

### 4.5 What to do for energy saving

Turn off and unplug the appliance after each use.

## Bitte lesen Sie zuerst diesen Benutzerhandbuch!

Sehr geehrte Kundin, sehr geehrter Kunde,  
vielen Dank, dass Sie sich für ein Grundig Produkt entschieden haben. Wir möchten, dass Sie mit diesem qualitativ hochwertigen Produkt, das nach dem neuesten Stand der Technik hergestellt wurde, die beste Leistung erreichen. Bitte stellen Sie sicher, dass Sie diesen Leitfaden und die ergänzende Dokumentation vor der Verwendung vollständig gelesen und verstanden haben, und bewahren Sie ihn als Referenz auf. Wenn Sie das Gerät einer anderen Person geben, geben Sie auch das Benutzerhandbuch mit. Beachten Sie alle hierin enthaltenen Warnungen und Informationen und befolgen Sie die Anweisungen.

### Symbole und ihre Bedeutungen

Folgende Symbole werden in dieser Bedienungsanleitung verwendet:



Wichtige Informationen und nützliche Tipps für die Nutzung des Geräts.



**WARNUNG:** Warnungen vor gefährlichen Situationen, die die Sicherheit von Leben und Eigentum betreffen.



Geeignet für den Kontakt mit Lebensmitteln.



Tauchen Sie das Gerät, das Netzkabel oder den Netzstecker niemals in Wasser oder andere Flüssigkeiten.



**RECYCELTES und  
RECYCELBARES  
PAPIER**

# 1 Wichtige Sicherheits- und Umwelthinweise

Dieser Abschnitt enthält Sicherheitshinweise zur Vermeidung von Gefahren, die zu Verletzungen oder Sachschäden führen können. Die Nichtbeachtung dieser Sicherheitsvorschriften hat den Verlust der Garantie zur Folge.

## 1.1 Allgemeine Sicherheit

- Dieses Gerät entspricht den internationalen Sicherheitsstandards.
- Dieses Gerät kann von Kindern ab 8 Jahren und darüber sowie von Personen mit reduzierten physischen, sensorischen oder mentalen Fähigkeiten oder Mangel an Erfahrung und/oder Wissen benutzt werden, wenn sie beaufsichtigt oder bezüglich des sicheren Gebrauchs des Gerätes unterwiesen wurden und die daraus resultierenden Gefahren verstanden haben.
- Kinder dürfen nicht mit dem Gerät spielen. Kinder dürfen das Gerät weder reinigen noch warten, sofern sie nicht mindestens 8 Jahre alt sind und dabei durch einen Erwachsenen beaufsichtigt werden.
- Bewahren Sie das Gerät und sein Kabel außerhalb der Reichweite von Kindern unter 8 Jahren auf.
- Verwenden Sie das Gerät nicht, wenn das Netzkabel oder das Gerät beschädigt ist. Wenden Sie sich an einen autorisierten Kundendienst.
- Dieses Gerät ist nur für den privaten Gebrauch bestimmt. Es darf nicht für gewerbliche Zwecke eingesetzt werden.
- Ihre Netzstromversorgung sollte mit den Angaben auf dem Typenschild des Gerätes übereinstimmen.
- Das Gerät muss über einen Fehlerstromschutzschalter (RCD) mit einem zulässigen Restbetriebsstrom von nicht mehr als 30mA versorgt werden.
- Verwenden Sie das Gerät nur mit einer geerdeten Steckdose.
- Verwenden Sie das Gerät nicht mit einem Verlängerungskabel.
- Um eine Beschädigung des Netzkabels zu vermeiden, müssen Sie darauf achten, dass es nicht eingeklemmt, gequetscht oder an scharfen Kanten gerieben wird.



# 1 Wichtige Sicherheits- und Umwelthinweise

- Berühren Sie den Stecker nicht, wenn Ihre Hände nass oder feucht sind, wenn das Gerät eingesteckt ist.
- Ziehen Sie nicht am Kabel, um das Gerät vom Netz zu trennen.
- Dieses Gerät ist für den Hausgebrauch bestimmt und nicht für den professionellen Einsatz geeignet.
- Befüllen Sie das Gerät nicht über den maximalen Füllstand hinaus. Kochendes Wasser kann andernfalls heraussprudeln.
- Füllen Sie das Gerät nicht unter die Mindestfüllstandsanzeige.
- Nehmen Sie den Deckel nicht ab, wenn das Wasser kocht.
- Positionieren Sie die Entlüftungsöffnung so, dass Sie nicht mit heißem Dampf in Kontakt kommen.
- Fassen Sie das Gerät nur an seinem Griff an.
- Wenn während der Nutzung das Wasser aus dem Filterkorb tropft, ziehen Sie den Netzstecker und warten Sie 10 Minuten zum Abkühlen. Öffnen Sie dann die Filterklappe zum Überprüfen.
- Betreiben Sie das Gerät niemals ohne Wasser.
- Nutzen Sie für die Aufstellung und Aufbewahrung des Geräts auf eine flache und stabile Oberfläche.
- Zerlegen Sie das Gerät nicht.
- Verwenden Sie nur Originalteile oder Teile, die durch den Hersteller empfohlen werden.
- Ziehen Sie den Netzstecker vor der Reinigung des Geräts und lassen Sie es anschließend vor einer erneuten Verwendung vollständig trocknen.
- Tauchen Sie das Gerät, oder sein Stromkabel nicht im Wasser für Reinigung, ein.
- Verwenden Sie das Gerät nicht in oder in der Nähe von explosiven oder entflammaren Umgebungen und Substanzen.
- Wenn Sie die Verpackung der Materialien behalten, lagern Sie diese aus der Reichweite von Kindern.
- Es besteht Verletzungsgefahr, wenn das Gerät nicht sachgerecht verwendet wird.

# 1 Wichtige Sicherheits- und Umwelthinweise

- Berühren Sie keine seiner Oberflächen, ohne zuerst sicherzugehen, dass dessen Heizplatte abgekühlt ist.
- Dieses Gerät ist nur für den Gebrauch zum Kochen von Wasser vorgesehen. Es darf nicht zum Kochen anderer Flüssigkeiten verwendet werden, da dann die Gefahr von Unfällen besteht.
- Das Gerät kann nicht eingebaut werden und ist nicht zur Verwendung in einem Schrank vorgesehen. Die Kaffeemaschine darf nicht betrieben werden, wenn sie in einem Schrank steht.
- Berühren Sie das Gerät oder seinen Stecker nicht mit feuchten oder nassen Händen.
- Achten Sie bei der Benutzung des Geräts darauf, dass das Netzkabel nicht versehentlich weggezogen wird oder jemand darüber stolpern könnte.
- Stellen Sie sicher, dass das Gerät ausgeschaltet ist, bevor Sie es bewegen.
- Betreiben Sie das Gerät nicht entflammbar oder brennbaren Umgebungen oder in der Nähe von Plätzen, an denen sich entflammbare oder brennbare Materialien befinden.
- Betreiben Sie das Gerät nicht in der Nähe von oder auf Wärmequellen (Öfen, Grillgeräten, Heizkörpern, Kochherden usw.)
- Verwenden Sie das Gerät stets auf einer stabilen, flachen, sauberen, trockenen und rutschfesten Oberfläche.

# 1 Wichtige Sicherheits- und Umwelthinweise

## Informationen zur Entsorgung

### 1.2 Ihre Pflichten als Endnutzer



Dieses Produkt erfüllt die Vorgaben der EU-WEEE-Direktive (2012/19/ EU). Das Produkt wurde mit einem Klassifizierungssymbol für elektrische und elektronische Altgeräte (WEEE) gekennzeichnet.



Dieses Elektro- bzw. Elektronikgerät ist mit einer durchgestrichenen Abfalltonne auf Rädern gekennzeichnet.

Das Gerät darf deshalb nur getrennt vom unsortierten Siedlungsabfall gesammelt und zurückgenommen werden. Es darf somit nicht in den Hausmüll gegeben werden. Das Gerät kann z.B. bei einer kommunalen Sammelstelle oder ggf. bei einem Vertreiber (siehe unten zu deren Rücknahmepflichten in Deutschland) abgegeben werden.

Das gilt auch für alle Bauteile, Unterbaugruppen und Verbrauchsmaterialien des zu entsorgenden Altgeräts.

Bevor das Altgerät entsorgt werden darf, müssen alle Altbatterien und Altakkumulatoren vom Altgerät getrennt werden, die nicht vom Altgerät umschlossen sind. Das gleiche gilt für Lampen, die zerstörungsfrei aus dem Altgerät entnommen werden können. Der Endnutzer ist zudem selbst dafür verantwortlich, personenbezogene Daten auf dem Altgerät zu löschen.

Die ordnungsgemäße Entsorgung gebrauchter Geräte trägt dazu bei, mögliche negative Folgen für die Umwelt und die menschliche Gesundheit zu vermeiden.

### 1.3 Hinweise zum Recycling



Helfen Sie mit, alle Materialien zu recyceln, die mit diesem Symbol gekennzeichnet sind. Entsorgen Sie solche Materialien, insbesondere Verpackungen, nicht im Hausmüll, sondern über die bereitgestellten Recyclingbehälter oder die entsprechenden örtlichen Sammelsysteme.

Recyceln Sie zum Umwelt - und Gesundheitsschutz elektrische und elektronische Geräte.

# 1 Wichtige Sicherheits- und Umwelthinweise

## 1.4 Rücknahmepflichten der Verreiber

Wer auf mindestens 400 m<sup>2</sup> Verkaufsfläche Elektro- und Elektronikgeräte vertreibt oder diese gewerblich an Endnutzer abgibt, ist verpflichtet, bei Abgabe eines neuen Gerätes, ein Altgerät des Endnutzers der gleichen Geräteart, das im Wesentlichen die gleichen Funktionen wie das neue Gerät erfüllt, am Ort der Abgabe oder in unmittelbarer Nähe, unentgeltlich zurückzunehmen. Das gilt auch für Verreiber von Lebensmitteln mit einer Gesamtverkaufsfläche von mindestens 800 m<sup>2</sup>, die mehrmals im Kalenderjahr oder dauerhaft Elektro- und Elektronikgeräte anbieten und auf dem Markt bereitstellen. Solche Verreiber müssen zudem auf Verlangen des Endnutzers Altgeräte, die in keiner äußeren Abmessung größer als 25 cm sind, (kleine Elektrogeräte) im Einzelhandelsgeschäft oder in unmittelbarer Nähe hierzu unentgeltlich zurückzunehmen; die Rücknahme darf in diesem Fall nicht an den Kauf eines Elektro- oder Elektronikgerätes verknüpft, kann aber auf drei Altgeräte pro Geräteart beschränkt werden.

Ort der Abgabe ist auch der private Haushalt, wenn das neue Elektro- oder Elektronikgerät dorthin geliefert wird; in diesem Fall ist die Abholung des Altgerätes für den Endnutzer kostenlos.

Die vorstehenden Pflichten gelten auch für den Vertrieb unter Verwendung von Fernkommunikationsmitteln, wenn die Verreiber Lager- und Versandflächen für Elektro- und Elektronikgeräte bzw. Gesamtlager und Versandflächen für Lebensmittel beinhalten, die den oben genannten Verkaufsflächen entsprechen. Die unentgeltliche Abholung von Elektro- und Elektronikgeräten ist dann aber auf Wärmeüberträger (z.B. Kühlschrank), Bildschirme, Monitore und Geräte, die Bildschirme mit einer Oberfläche von mehr als 100 cm<sup>2</sup> enthalten und Geräte beschränkt, bei denen mindestens eine der äußeren Abmessungen mehr als 50 cm beträgt. Für alle übrigen Elektro- und Elektronikgeräte muss der Verreiber geeignete Rückgabemöglichkeiten in zumutbarer Entfernung zum jeweiligen Endnutzer gewährleisten; das gilt auch für kleine Elektrogeräte (s.o.), die der Endnutzer zurückgeben möchte, ohne ein neues Gerät zu erwerben.

# 1 Wichtige Sicherheits- und Umwelthinweise

---

## 1.5 Einhaltung von RoHS-Vorgaben:

Das von Ihnen erworbene Produkt erfüllt die Vorgaben der EU-RoHS Richtlinie (65/2011/EU). Es enthält keine in der Richtlinie angegebenen gefährlichen und unzulässigen Materialien.

## 1.6 Hinweise für einen energiesparenden Betrieb

Schalten Sie das Gerät nach jedem Gebrauch aus und ziehen Sie den Netzstecker.

## 2 Ihre Filterkaffeemaschine

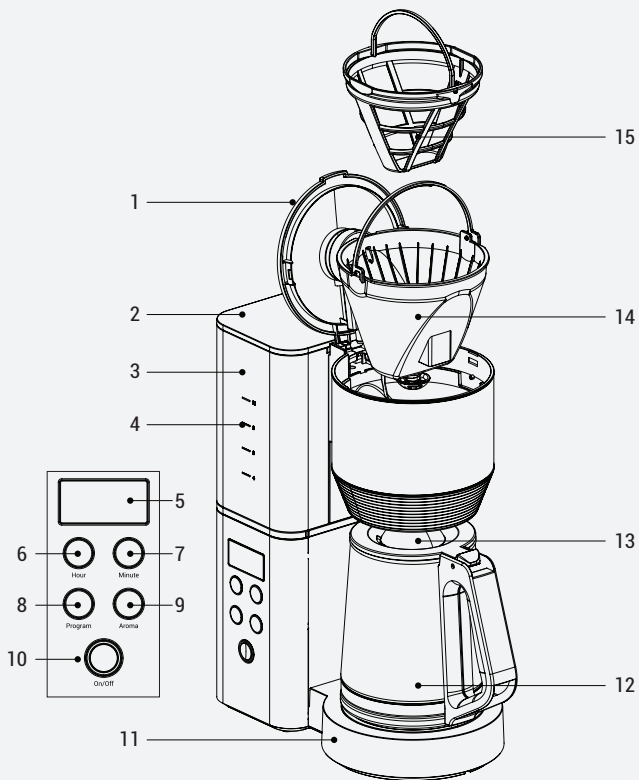

## 2 Ihre Filterkaffeemaschine

1. Kaffeefachklappe
2. Wassertankklappe
3. Wasserbehälter
4. Wasserstandsanzeige im Tank
5. Informationsanzeige
6. Stuentaste
7. Minutentaste
8. Programmtaste
9. Aromataste
10. Ein-/Aus-Schalter
11. Heizplatte
12. Glaskanne
13. Glaskannendeckel
14. Filterkorb
15. Filter

### Technische Daten

**Spannung:** 220-240 V~, 50-60 Hz

**Stromverbrauch:** 1000-1200 W

**Maximale Wassermenge:** 1,25 L

Die Rechte zur Durchführung technischer und gestalterischer Änderungen bleiben vorbehalten.

Die mit dem Gerät oder seinen Begleitdokumenten gelieferten Werte sind Laborwerte, die den jeweiligen Normen entsprechen. Diese Werte können je nach Einsatz und Umgebungsbedingungen abweichen.

## 3 Installation und Verwendung

### 3.1 Erstbetrieb

1. Entfernen sämtliche Verpackungsmaterialien und entsorgen Sie diese nach den jeweils geltenden Vorschriften sachgerecht.
2. Wenn Sie das Gerät zum ersten Mal in Betrieb nehmen, fühlen Sie die maximale Wassermenge jedoch keinen Kaffee ein.
3. Reinigen Sie vor dem ersten Gebrauch des Gerätes alle Teile, die mit dem Wasser in Berührung kommen, sorgfältig. Bitte beachten Sie die ausführlichen Informationen im Abschnitt „Reinigung und Wartung“.
4. Stellen Sie sicher, dass das Gerät senkrecht auf einer stabilen, flachen, sauberen, trockenen und rutschfesten Oberfläche steht.

### 3.2 Einstellung der Uhr

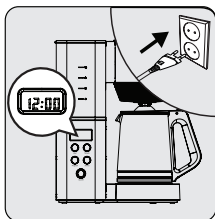

Schließen Sie das Gerät an. Drücken Sie die Programm-Taste. Die Stunden und Minuten blinken für die Einstellung der Zeit.

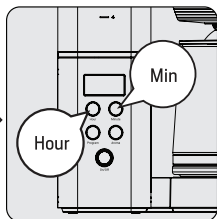

Drücken Sie die Stunden- und Minutentasten für die Einstellung der Zeit.

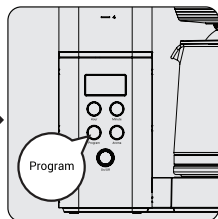

Zum Speichern der Einstellungen drücken Sie kurz die Programmtaste.



Der Timer kann auf bis zu 24 Stunden eingestellt werden.



## 3 Installation und Verwendung

### 3.3 Einstellen des Timers

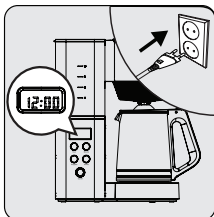

Halten Sie die Programmtaste gedrückt. Das Zeitsymbol wird angezeigt. Das „:“ Symbol und das Zeitsymbol blinken gemeinsam.

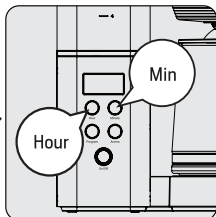

Drücken Sie für die Einstellung der Zeit kurz die Stunden- und Minutentasten.

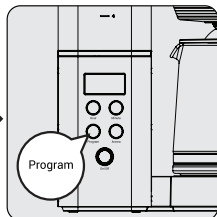

Zum Speichern des eingestellten Timers drücken Sie kurz die Programmtaste. Halten Sie die Programmtaste gedrückt, wenn Sie den Timer ausstellen wollen.



Wenn das Zeitsymbol auf der Anzeige dauerhaft leuchtet, bedeutet das, dass der Timer eingestellt ist. Wenn das Zeitsymbol auf der Anzeige nicht leuchtet, bedeutet das, dass der Timer ausgestellt ist.

## 3 Installation und Verwendung

### 3.4 Filterkaffee zubereiten

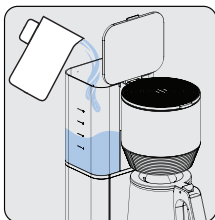

Öffnen Sie den Deckel des Wassertanks und füllen Sie diesen mit Trinkwasser. Gießen Sie eine ausreichende Wassermenge ein, ohne dabei mehr als die zulässige Höchstmenge einzufüllen. Schließen Sie dann die Wassertankklappe.

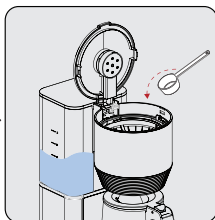

Öffnen Sie die Klappe des Kaffeebuchs und fügen Sie eine für die Zubereitung ausreichende Menge an Filterkaffee ein. Schließen Sie dann die Kaffeebuchklappe.

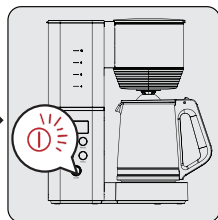

Drücken Sie die Ein/Aus-Taste. Der Brühvorgang wird dann beginnen. Die LED-Leuchtanzeige blinkt, solange Kaffee zu bereitet wird. Ihr Kaffee ist fertig, sobald die LED kontinuierlich leuchtet.



- Drücken Sie die Aromataste, um entweder normalen oder extrastarken Kaffee zuzubereiten. Bei normaler Stärke wird das Symbol nicht angezeigt, für extrastark ist das „☕“ sichtbar.
- Wenn die LED-Anzeige kontinuierlich leuchtet, ist Ihr Kaffee fertig. Das Gerät hält den Kaffee warm. Drücken Sie die Abbrechen-Taste, um die Kaffee warmhalte-Funktion zu starten/zu stoppen.
- Verwenden Sie nur sauberes, kaltes und frisches Trinkwasser.
- Ein Teelöffel Kaffee sollte für eine Tasse Kaffee ausreichen, jedoch können Sie die Dosierung gemäß Ihren persönlichen Vorlieben anpassen.
- Kalkulieren Sie mit 1,25 l Wasser für jeweils eine Tasse Kaffee. Sie können das gemäß Ihren persönlichen Vorlieben anpassen.

### 3 Installation und Verwendung



**WARNUNG:** Wenn das aufklappbare Filterfach sich nicht schließen lässt oder die Glaskanne falsch eingestellt wird, funktioniert die Tropfvorrichtung nicht richtig. In diesem Fall könnte heißes Wasser oder heißer Kaffee überlaufen.



- Sie können Ihr Gerät an die Stromzufuhr angeschlossen lassen, auch wenn der Brühvorgang beendet wurde. Das hält den Kaffee warm. Selbst wenn Sie das Gerät nicht ausschalten, stellt es sich nach 35 Minuten automatisch aus.
- Für den besten Kaffeegeschmack sollten Sie den Kaffee direkt nach dem Brühen servieren.
- Sie können den Brühvorgang durch Drücken der Ein/Aus-Taste jederzeit abbrechen.

#### **WARNUNG:**



- Achten Sie darauf, dass Sie die Kanne rasch zurück auf die Heizplatte stellen (spätestens nach 30 Sekunden). Andernfalls könnte gebrühter Kaffee aus dem Filter tropfen. Schalten Sie das Gerät aus, wenn Sie die Kanne für länger als 30 Sekunden benötigen.
- Öffnen Sie während des Brühvorgangs niemals das aufklappbare Filterfach, selbst wenn kein Wasser durch den Filter gezogen wird. Es könnte sehr heißes Wasser aus dem aufklappbaren Filterfach fließen und Sie verletzen. Wenn kein Wasser durch das aufklappbare Filterfach fließt, müssen Sie das Gerät sofort von der Stromzufuhr trennen. Warten Sie dann 10 Minuten, öffnen Sie anschließend das Filterfach zum Nachprüfen.
- Wenn der Brühvorgang endet und die Wasserstandsanzeige mit der Markierung MAX leer ist, befindet sich immer noch heißes Wasser in dem aufklappbaren Filterfach. Warten Sie einige Minuten, bis der Rest der Flüssigkeit in die Kanne abgeflossen ist.

### 3 Installation und Verwendung

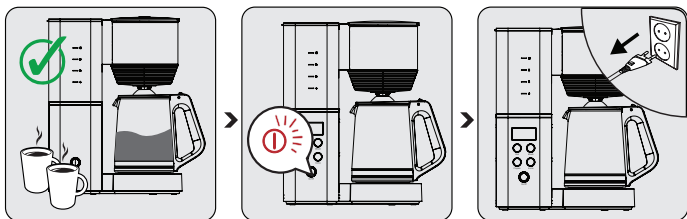

Zum Servieren nehmen Sie die Glaskanne heraus, sobald der Brühvorgang beendet wurde (ungefähr eine Minute, nachdem der Kaffee nicht mehr durch den Filter tropft).

Drücken Sie die Ein/Aus-Taste, um das Gerät auszuschalten.

Ziehen Sie den Geräte-netzstecker.



Lassen Sie zwischen mehreren Brühvorgängen das Gerät jeweils für mindestens 15 Minuten abkühlen.

#### Tipps und Vorschläge

- Verwenden Sie weiches oder gefiltertes Wasser, um Kalkablagerungen zu vermeiden.
- Lagern Sie nicht verbrauchten gemahlene Kaffee an einem kühlen und trockenen Ort. Nachdem eine Verpackung mit Kaffee geöffnet wurde, verschließen Sie diese fest, damit keine Luft eindringen kann und der Kaffee frisch bleibt.
- Verwenden Sie einmal überbrühten Kaffeesatz im Filter nicht erneut, da dieser sein Aroma verloren hat.
- Da Kaffee am besten direkt nach dem Brühen schmeckt, ist das erneute Erhitzen des Kaffees nicht ratsam.

## 3 Installation und Verwendung

### 3.5 Automatische Brühfunktion

Sie können den Timer verwenden, wenn der Kaffee erst zu einem späterem Zeitpunkt gebrüht werden soll. (siehe 3.3)



**WARNUNG:** Selbst wenn Sie das Gerät nicht ausschalten, stellt es sich nach 35 Minuten, nachdem der Kaffee aufgebrüht wurde, automatisch aus.

Zum Servieren nehmen Sie die Glaskanne heraus, sobald der Brühvorgang beendet wurde (ungefähr eine Minute, nachdem der Kaffee nicht mehr durch den Filter tropft).



Wenn das Zeitsymbol auf der Anzeige dauerhaft leuchtet, bedeutet das, dass der Timer eingestellt ist. Wenn das Gerät mit dem Brühen startet, blinkt die LED-Leuchtanzeige, solange Kaffee zubereitet wird. Sobald der Brühvorgang abgeschlossen wurde, schaltet sich automatisch die Warmhaltefunktion ein. Selbst wenn Sie das Gerät nicht ausschalten, stellt es sich nach 35 Minuten automatisch aus.

## 4 Reinigung und Wartung

### 4.1 Reinigung



**WARNUNG:** Verwenden Sie kein Benzol, Lösungsmittel, Scheuermittel, Metallgegenstände oder harte Bürsten, um das Gerät zu reinigen.



**WARNUNG:** Tauchen Sie das Gerät, oder sein Stromkabel für die Reinigung nicht in Wasser oder eine andere Flüssigkeit ein.

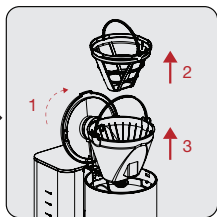
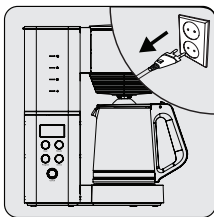

Schalten Sie das Gerät aus und ziehen Sie den Netzstecker. Lassen Sie das Gerät vollständig abkühlen.

Nehmen Sie die Glaskanne heraus. Öffnen Sie die Wassertankklappe. Nehmen Sie den Filter heraus, indem Sie ihn nach oben ziehen.

Leeren Sie den Kaffeesatz aus dem Filter.

## 4 Reinigung und Wartung

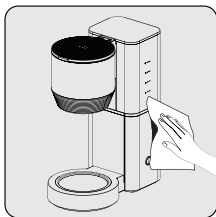

Reinigen Sie die Außenseite des Geräts mit einem weichen und feuchten Tuch.



Nutzen Sie ein mildes Reinigungsmittel und fließendes Wasser für die Reinigung des Filterkorbs, des Filters und der Kanne.



Trocknen Sie alle Teile nach der Reinigung ab.



Die Glaskanne, der Filterkorb und der Filter können im Geschirrspüler gereinigt werden.



Drehen Sie das Gerät auf den Kopf, damit etwaiges Restwasser abfließen kann. Füllen Sie das Gerät dann einmal mit sauberem Wasser und lassen Sie dies bei eingeschaltetem Gerät einmal durchlaufen. Stellen Sie sicher, dass das Gerät sich abgekühlt hat, wenn Sie das machen.

## 4 Reinigung und Wartung

### 4.2 Entkalkung

Regelmäßiges Entkalken verlängert die Lebensdauer Ihres Geräts. Entkalken Sie Ihre Filterkaffeemaschine mindestens viermal jährlich. Die Häufigkeit hängt letztlich vom Härtegrad des verwendeten Wassers ab. Je härter das Wasser, umso häufiger muss das Gerät entkalkt werden.

1. Kaufen Sie dafür ein geeignetes Entkalkungsmittel im Fachhandel. Bitte geben Sie den Namen des Geräts an, wenn Sie nach einem Entkalkungsmittel fragen.
2. Bitte lesen Sie sich bitte die Gebrauchsanweisung für das Entkalkungsmittel sorgfältig durch, bevor Sie es benutzen. Wenn die Anweisungen des Herstellers von den hier unten gegebenen Anweisungen abweichen, müssen Sie den Anweisungen des Herstellers folgen.

### 4.3 Lagerung

- Wenn Sie das Gerät längere Zeit nicht benutzen, lagern Sie es bitte in einer geeigneten Art und Weise.
- Stellen Sie sicher, dass das Gerät von der Stromzufuhr getrennt, abgekühlt und vollständig trocken ist.
- Lagern Sie das Gerät an einem kühlen und trockenen Ort.
- Stellen Sie sicher, dass das Gerät außerhalb der Reichweite von Kindern aufbewahrt wird.

### 4.4 Transport und Handhabung

- Transportieren Sie das Gerät während der Handhabung und des Transports in seiner Originalverpackung. Die Verpackung schützt das Gerät vor physischen Schäden.
- Platzieren Sie keine schweren Gegenstände auf das Gerät oder seine Verpackung. Das Gerät kann beschädigt werden.
- Wenn das Gerät fallen gelassen wird, kann es aufhören zu funktionieren, oder es können dauerhafte Schäden entstehen.



## 5 Informationen

### Service und Ersatzteile

Unsere Geräte werden nach den neuesten technischen Erkenntnissen entwickelt, produziert und geprüft. Sollte trotzdem eine Störung auftreten, so bitten wir Sie, sich mit Ihrem Fachhändler bzw. mit der Verkaufsstelle in Verbindung zu setzen. Sollte dies nicht möglich sein, wenden Sie sich bitte an das BEKO GERMANY Service-Center unter folgenden Kontaktdaten:

Telefon: 0911 590 597 29  
(Montag bis Freitag von 08.00 bis 18.00 Uhr)  
E-Mail: [service.de@beko.com](mailto:service.de@beko.com)  
Homepage: [www.grundig.com/de-de/support](http://www.grundig.com/de-de/support)  
(Elektrokleingeräte)

Unter den oben genannten Kontaktdaten erhalten Sie ebenfalls Auskunft über den Bezug möglicher Ersatz- und Zubehörteile.

### BEKO GERMANY Kundenberatungszentrum

Montag bis Freitag von 8.00 bis 18.00 Uhr  
Deutschland : 0911 / 590 597 30  
Österreich : 0820 / 220 33 22 \*  
\* gebührenpflichtig (0,145 €/Min. aus dem  
Festnetz, Mobilfunk: max. 0,20 €/Min.)

Haben Sie Fragen?

Unser Kundenberatungszentrum steht Ihnen werktags stets von 8.00 – 18.00 Uhr zur Verfügung.

Sehr geehrte Kundin, sehr geehrter Kunde,

als Käufer eines Haushaltskleingerätes der Marke Grundig stehen Ihnen die gesetzlichen Gewährleistungsrechte (Nachbesserung und Nacherfüllung) aus dem Kaufvertrag zu. Die Gewährleistung erfolgt für die Fehlerfreiheit bei Geräteübergabe entsprechend dem jeweiligen Stand der Technik. Über die Gewährleistung hinaus räumt Ihnen der Hersteller eine Garantie ein, diese schränkt die gesetzliche Gewährleistung – die für 24 Monate ab dem Kaufdatum gilt - nicht ein. Garantiert wird die Mängelbeseitigung durch Reparatur oder Austausch nach Wahl des Herstellers.

#### **Sollte eine Störung an Ihrem Gerät auftreten:**

Wenden Sie sich bitte an Ihren Fachhändler bzw. den Verkäufer. Dieser wird vor Ort das Gerät prüfen und den Kundenservice durchführen. Auch soweit Ansprüche aus der Herstellergarantie bestehen, werden diese nur durch den Verkäufer abgewickelt.

#### **Die Garantiezeit beträgt 36 Monate ab Kaufdatum.**

##### **Bedingungen:**

1. Ein maschinell erstellter Original-Kaufbeleg liegt vor.
2. Das Gerät ist nur mit Original-Zubehör und Original-Ersatzteilen betrieben worden.
3. Die in der Gebrauchsanweisung erwähnten Wartungs- und Reinigungsarbeiten sind entsprechend ausgeführt worden.
4. Das Gerät wurde nicht geöffnet/zerlegt.
5. Bauteile, die einem gebrauchsbedingtem Verschleiß unterliegen, fallen nicht unter die Garantie
6. Ausgewechselte Teile werden Eigentum des Herstellers.
7. Ausgeschlossen von der Garantie sind die Mängel, die durch unsachgemäße Installation, z.B. Nichtbeachtung der VDE-Vorschriften; unsachgemäße Aufstellung, z.B. Nichtbeachtung der Einbau- oder Installationsvorschriften; äußere Einwirkung, z.B. Transportschäden, Beschädigung durch Stoß oder Schlag, Schäden durch Witterungseinflüsse, unsachgemäße Bedienung oder Beanspruchung, z.B. Nichtbeachtung der Gebrauchsanweisungen verursacht wurden.
8. Eine gewerbliche oder gleichzustellende Nutzung, z.B. in Hotels, Pensionen, Gaststätten, Arztpraxen oder Gemeinschaftsanlagen, gilt als eine nicht bestimmungsgemäße Benutzung, die die Garantie ausschließt.
9. Die Mängelbeseitigung verlängert die ursprüngliche Garantiezeit nicht.
10. Schadenersatzansprüche, auch hinsichtlich Folgeschäden, sind, soweit sie nicht auf Vorsatz oder grober Fahrlässigkeit beruhen, ausgeschlossen.
11. Der Anspruch auf Garantieleistung steht nur dem Erstkäufer zu und erlischt bei Weiterverkauf des Produktes durch den Erstkunden.
12. Die Garantie gilt für neue Produkte und nicht für Produkte, die als Gebrauchtgeräte verkauft worden sind und nicht für B-Ware.
13. Die Garantie ist nicht übertragbar.

#### **Diese Garantiezusage ist nur gültig innerhalb der Bundesrepublik Deutschland**

Garantiebedingungen - Grundig – Version März 2024

## Lütfen önce bu kılavuzu okuyun!

Değerli Müşterimiz, Grundig ürününü tercih ettiğiniz için teşekkür ederiz. Yüksek kalite ve teknoloji ile üretilmiş olan ürününüzün size en iyi verimi sunmasını istiyoruz. Bunun için, bu kılavuzun tamamını ve verilen diğer belgeleri ürünü kullanmadan önce dikkatle okuyun ve bir başvuru kaynağı olarak saklayın. Ürünü başka birisine vererseniz, kullanma kılavuzunu da birlikte verin. Kullanma kılavuzunda belirtilen tüm bilgi ve uyarıları dikkate alarak talimatlara uyun.

### Sembollerin anlamları

Bu kullanma kılavuzunun çeşitli kısımlarında aşağıdaki semboller kullanılmıştır:



Cihazın kullanımıyla ilgili önemli bilgiler ve faydalı tavsiyeler.



**UYARI:** Can ve mal güvenliğiyle ilgili tehlikeli durumlar konusunda uyarılar.



Gıda ile temasa uygundur.



Cihazı, elektrik kablosunu veya elektrik fişini suya ya da diğer sıvılara batırmayın.



**GERİ DÖNÜŞTÜRÜLMÜŞ &  
GERİ DÖNÜŞTÜRÜLEBİLİR  
KAĞIT**

# 1 Önemli güvenlik ve çevre talimatları

Bu bölümde, yaralanma ya da maddi hasar tehlikelerini önlemeye yardımcı olacak güvenlik talimatları yer almaktadır

Bu talimatlara uyulmaması halinde her türlü garanti geçersiz hale gelir.

## 1.1 Genel güvenlik

- Bu cihaz, uluslararası güvenlik standartlarına uygundur.
- Cihaz, 8 yaş ve üzeri çocuklar ve fiziksel, algısal ve zihinsel yetenekleri azalmış veya tecrübe ve bilgi eksikliği olan kişiler tarafından gözetim altında veya cihazın güvenli bir şekilde kullanımına ve karşılaşılan ilgili tehlikelerin anlaşılmasına dair talimat verilirse kullanılabilir.
- Çocuklar cihazla oynamamalıdır. Temizlik ve kullanıcı bakım işlemleri, 8 yaş üzeri ve başlarında bir büyük olmadığı sürece çocuklar tarafından yapılmamalıdır.
- Cihaz ve kablosunu 8 yaşından küçük çocukların erişemeyeceği şekilde saklayın.
- Elektrik kablosu veya cihaz hasarlıysa kullanmayın. Yetkili servise başvurun.
- Bu cihazın, aşağıda belirtilen yerler gibi, ev ve benzeri uygulamalarda kullanılması amaçlanır:
  - Dükkanlarda,bürolarda ve diğer çalışma ortamlarındaki personele ait mutfak alanları,
  - Çiftlik evleri,
  - Müşteriler tarafından, motellerde, otellerde kullanılan yerler ve diğer mesken tipi çevreler,
  - Yatma yerleri ve kahvaltı yapılan ortamlar.
- Şebeke güç kaynağınız cihazın tip etiketinde belirtilen bilgilere uygun olmalıdır.
- Cihazın, beyan artık çalışma akımı 30 mA aşmayan bir artık akım cihazı (RCD) üzerinden beslenmesi gerekir.
- Cihazı topraklı prizde kullanın.
- Cihazı uzatma kablosuyla kullanmayın.

# 1 Önemli güvenlik ve çevre talimatları

- Elektrik kablosunun hasar görmesini önlemek için sıkışmasını, kıvrılmasını veya keskin kenarlara sürtünmesini engelleyin.
- Cihaz elektriğe bağlıyken elleriniz nemli veya ıslaksa, cihazın fişine dokunmayın.
- Cihazın fişini prizden çıkartırken kablosundan çekmeyin.
- Cihaz, sadece ev ve benzeri kullanım yerlerinde kullanılmak üzere tasarlanmıştır, profesyonel kullanım için uygun değildir.
- Cihazı maksimum çizgisinin üzerinde doldurmayın. Kaynayan su dışarı sıçrayabilir.
- Cihazı minimum çizgisinin altında doldurmayın.
- Su kaynarken cihazın kapağını açmayın.
- Cihazın kapağını, sıcak buhar kulpun üzerinize gelmeyecek şekilde konumlandırın.
- Cihazın sadece tutamağından tutun.
- Çalıştırma esnasında filtre sepetinden su damlamıyorsa, cihazın fişini prizden çekin ve 10 dakika soğumaya bıraktıktan sonra filtre kapağını açip kontrol edin.
- Cihazı, içerisinde su olmadan çalıştırmayın.
- Cihazı sabit ve düz bir yüzeyde kullanın ve muhafaza edin.
- Cihazı parçalarına ayırmayın.
- Sadece orijinal parçaları veya üretici tarafından tavsiye edilen parçaları kullanın.
- Cihazı temizlemeden önce fişini prizden çekin ve temizlik sonrasında tamamen kurutun.
- Cihazı veya elektrik kablosunu suya daldırmayın.
- Cihazı patlayıcı veya yanıcı ortamların ve maddelerin bulunduğu yerde veya yakınında kullanmayın.
- Ambalaj malzemelerini saklıyorsanız çocukların ulaşamayacağı bir yerde muhafaza edin.
- Cihazlar, yanlış kullanılmaları durumunda yaralanma riski teşkil eder.

# 1 Önemli güvenlik ve çevre talimatları

- Isıtıcı plakanın soğuduğundan emin olmadan dokunmayınız.
- Cihaz sadece su ile kullanım için tasarlanmıştır. Diğer sıvıları kaynatmak için kullanılamaz bu durumda tehlikeye yol açabilir.
- Bu cihaz ankastre şekilde kullanılamaz ve dolap içinde kullanılmak üzere tasarlanmamıştır. Kahve makinesi çalışır haldeyken dolaba koyulmamalıdır.
- Elleriniz nemli veya ıslakken cihaza veya cihazın fişine dokunmayın.
- Cihazın kullanımı esnasında elektrik kablosunun yanlışlıkla çekilmesi veya birinin kabloya takılma tehlikesinin olmadığından emin olun.
- Cihaz hareket ettirilmeden önce kapalı konumunda olduğundan emin olun.
- Cihazı parlayıcı veya yanıcı ortamların ve maddelerin bulunduğu yerde veya yakınında kullanmayın.
- Cihazı ısı kaynakları (ocak, mangal, kalorifer, soba vs.) yanında ve yakınında kullanmayın.
- Cihazı daima dengeli, düz, temiz, kuru ve kaymayan bir yüzey üzerinde kullanın.

## 1.2 AEEE Yönetmeliğine Uygunluk ve Atık Ürünün Elden Çıkarılması



Bu ürün T.C. Çevre ve Şehircilik Bakanlığı tarafından yayımlanan "Atık elektrikli ve Elektronik eşyaların Kontrolü Yönetmeliği"nde belirtilen zararlı ve yasaklı maddeleri içermez.

AEEE Yönetmeliğine uygundur. Bu ürün, geri dönüşümlü ve tekrar kullanılabilir nitelikteki yüksek kaliteli parça ve malzemelerden üretilmiştir. Bu nedenle, ürünü, hizmet ömrünün sonunda evsel veya diğer atıklarla birlikte atmayın. Elektrikli ve elektronik cihazların geri dönüşümü için bir toplama noktasına götürün. Bu toplama noktalarını bölgenizdeki yerel yönetime sorun. Kullanılmış ürünleri geri kazanıma vererek çevrenin ve doğal kaynakların korunmasına yardımcı olun.

# 1 Önemli güvenlik ve çevre talimatları

## 1.3 Ambalaj bilgileri



Ürünün ambalajı, Ulusal Mevzuatımız gereği geri dönüştürülebilir malzemelerden üretilmiştir. Ambalaj atığını evsel veya diğer atıklarla birlikte atmayın, yerel otoritenin belirttiği ambalaj toplama noktalarına atın.

## 1.4 Kimyasal Mevzuat Bilgisi

Bu ürün 32055 sayılı ve 26 Aralık 2022 tarihli Elektrikli ve Elektronik Eşyalarda Bazı Zararlı Maddelerin Kullanımının Kısıtlanmasına İlişkin Yönetmelik'e uygundur.

## 2 Filtre kahve makinesiz

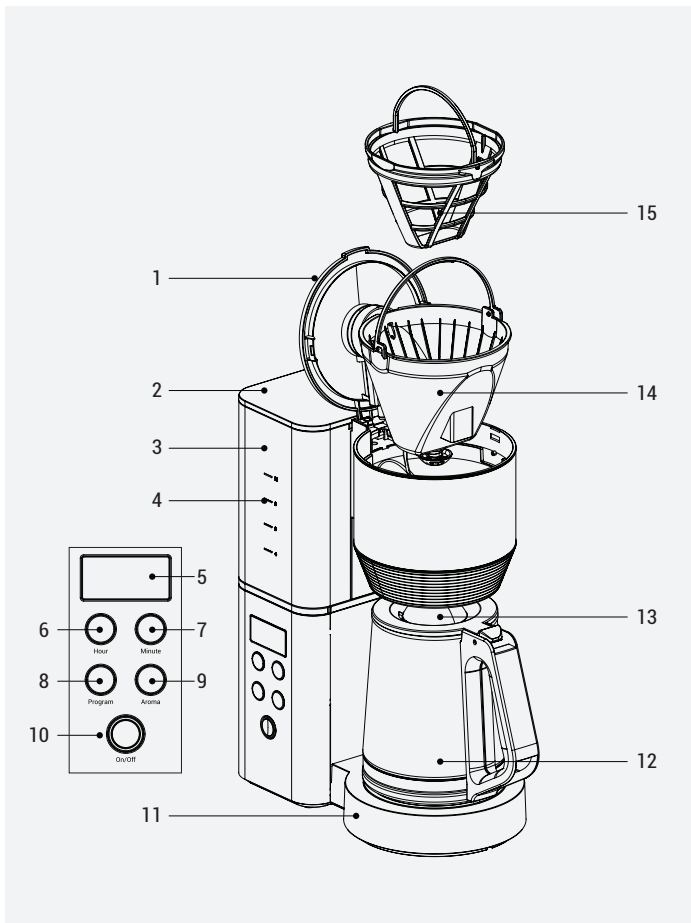



## 2 Filtre kahve makineniz

1. Kahve haznesi kapađı
2. Su haznesi kapađı
3. Su haznesi
4. Su haznesi göstergesi
5. Bilgi ekranı
6. Saat düğmesi
7. Dakika düğmesi
8. Program düğmesi
9. Aroma düğmesi
10. Başlatma/Kapatma düğmesi
11. Isıtma levhası
12. Cam sürahi
13. Cam sürahi kapađı
14. Filtre sepeti
15. Filtre

### Teknik veriler

**Gerilim:** 220-240 V~, 50-60 Hz

**Güç tüketimi:** 1000-1200 W

**Maks. su hacmi:** 1,25 L

Teknik ve tasarım deđişiklikleri yap-  
ma hakkı saklıdır.

Ürününüz üzerinde bulunan işaretlemelerde veya ürünle birlikte verilen diđer basılı dö-  
kümanlarda beyan edilen deđerler, ilgili standartlara göre laboratuvar ortamında elde  
edilen deđerlerdir. Bu deđerler, ürünün kullanım ve ortam şartlarına göre deđişebilir.

## 3 Kurulum ve kullanım

### 3.1 İlk kullanım

1. Tüm ambalaj ve etiketleri çıkarın ve yürürlükteki yasal düzenlemelere uygun olarak atın.
2. İlk kullanımdan önce cihazı kahve eklemeyen sadece su ile maksimum kapasiteye kadar su doldurarak çalıştırın.
3. Cihazı ilk kez kullanmadan önce su ile temas eden tüm parçaları dikkatli şekilde temizleyin. Lütfen "Temizlik ve Bakım" bölümündeki tüm ayrıntılara bakın.
4. Cihazın dik konumda ve sabit, düz, kuru ve kaymaz bir yüzeyde durduğundan emin olun.

### 3.2 Saatin ayarlanması

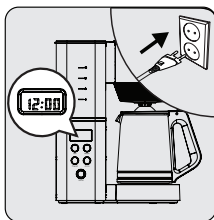

Fişi prize takın. Program tuşuna kısa basın. Saat ve dakika ayar yapmak için yanıp söner.

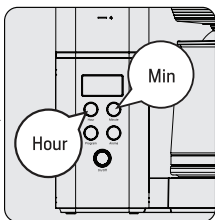

Saat butonu ve dakika butonuna basarak istediğiniz saati ayarlayın.

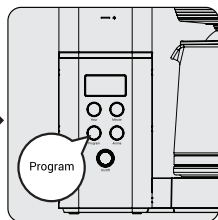

Program butonuna kısa basarak saati kaydedin.



Zaman ayar dilimi 24 saattir.

## 3 Kurulum ve kullanım

### 3.3 Zamanlayıcının Ayarlanması

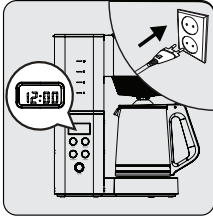

Program tuşuna uzun basın. Saat ikonu ekranda belirir, ":" ikonu ve saat ikonu birlikte yanıp söner.

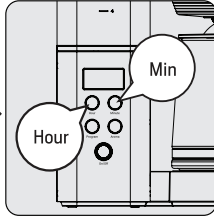

Saat butonu ve dakika butonuna basarak zamanlamak istediğiniz saati ayarlayın.

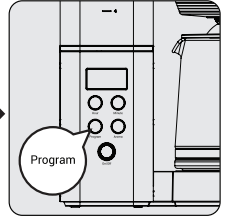

Program butonuna kısa basarak zamanlayıcı kaydedin. Program butonuna uzun basarak zamanlayıcıyı iptal edebilirsiniz.



Bilgi ekranında saat ikonu sabit olarak yanıyorsa zamanlayıcı fonksiyonu devrededir. Bilgi ekranında saat ikonu yanmıyorsa zamanlayıcı fonksiyonu devre dışıdır.

## 3 Kurulum ve kullanım

### 3.4 Kahve Pişirme

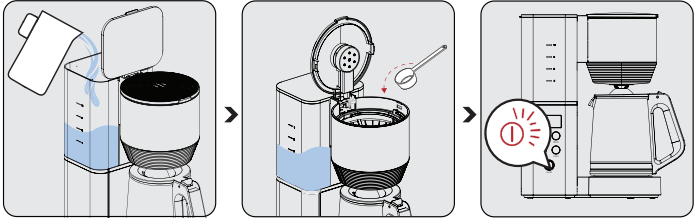

Su haznesinin kapağını açın ve haznenin içerisine içme suyu doldurun. Yeterli miktarda su ekleyin, "MAX" işaretini geçmeyin. Ardından su haznesinin kapağını kapatın.

Filtre kahve haznesinin kapağını açın içerisine filtre kahve yapımına uygun kahve ekleyin. Ardından filtre kahve haznesinin kapağını kapatın.

Başlatma/kapatma düğmesine basın. Pişirme işlemi başlayacaktır. Pişirme boyunca led ışık göstergesi yanıp söner. Led ışık göstergesi sabit olarak yandığında kahveniz hazırdır.

**i**

- Aroma butonuna basarak normal sertlik ve yüksek sertlik olarak ayar yapınız. Normal sertlikte ekranda ikon gözükmez, yüksek sertlikte "☕" ikonu ekranda yanacaktır.
- Led ışık göstergesi sabit olarak yanıyor ise kahveniz hazırdır, cihazınız sıcak tutma fonksiyonunda çalışmaktadır. Sıcak tutma fonksiyonunu başlatma/durdurma butonuna basarak iptal edebilirsiniz.
- Sadece temiz, soğuk ve taze içme suyu kullanın.
- Bir fincan kahve için bir kaşık kahve yeterli olacaktır ancak kişisel tercihinize göre miktarı değiştirebilirsiniz.
- Bir fincan kahve için 0,125 l su kullanın. Kişisel tercihinize göre miktarı değiştirebilirsiniz.

### 3 Kurulum ve kullanım



**UYARI:** Mafsallı filtre yuvası kapatılmazsa veya cam sürahi doğru şekilde yerleştirilmezse damlama önleyici düzgün çalışmaz. Sıcak suyun veya sıcak kahvenin taşmasına neden olabilir.



- İşlem bitse bile, cihazı elektriğe bağlı tutabilirsiniz. Bu şekilde kahve sıcak kalacaktır. Pişirme işlemi bittikten sonra cihazı kapatmasanız bile 35 dakika sonra otomatik olarak elektrik bağlantısı kesilecektir.
- En ideal kahve tadı için, pişirdikten sonra servis yapın.
- Pişirme işlemi Açma/Kapama düğmesine basarak istenildiği anda durdurulabilir.



**UYARI:**

- Cam sürahiyi ısıtma platformunun üzerine çabucak yerleştirdiğinizden (azami 30 saniye) emin olun. Aksi takdirde pişen kahve filtreden taşabilir. Cam sürahiyi 30 saniyeden uzun bir süre kullanmak isterseniz cihazı kapatın.
- Mafsallı filtre yuvasını pişirme sırasında, filtreden hiç su çekilmiyorsa bile asla açmayın. Mafsallı filtre yuvasından aşırı sıcak su dökülerek yaralanmaya sebebiyet verebilir. Mafsallı filtre yuvasından su veya kahve boşalmıyorsa cihazın fişini derhal çekin, 10 dakika bekledikten sonra mafsallı filtre yuvasını açıp kontrol edin.
- Pişirme süreci sona erip MAX işaretli su seviye göstergesi boşaldığında mafsallı filtre yuvasında sıcak sıvı bulunur. Geri kalan sıvının cam sürahiye boşalması için bir kaç dakika bekleyin.

### 3 Kurulum ve kullanım



Pişirme işlemi bittikten sonra servis yapmak için cam sürahiyi çıkarın (kahve damlaması kesildikten yaklaşık bir dakika sonra).

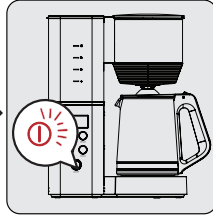

Cihazı kapatmak için, düğmesine basın.

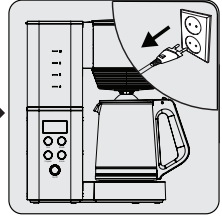

Cihazın fişini prizden çekin.



Her pişirme işlemi arasında en az 15 dakika cihazın soğumasını bekleyin.

#### İpucu ve Öneriler

- Kireç oluşumunu önlemek için yumuşak veya filtrelenmiş su kullanın.
- Kullanılmayan kahveyi serin ve kuru bir yerde saklayın. Bir paket kahveyi açtıktan sonra tazeliğini korumak için hava geçirmez bir şekilde tekrar kapatın.
- Tadını azaltacağından ötürü filtredeki kahve telvesini tekrar tekrar kullanmayın.
- Kahvenin lezzeti ilk pişirildiği anda en üst seviyesinde olduğundan kahvenin tekrar ısıtılması önerilmez.

### 3.5 Otomatik Pişirme İşlevi

Cihazın hemen çalışmaya başlamasını istemiyorsanız, zamanlayıcı fonksiyonunu kullanabilirsiniz. (bkz 3.3)



**UYARI:** Pişirme işlemi bittikten sonra cihazı kapatmasanız bile 35 dakika sonra otomatik olarak elektrik bağlantısı kesilecektir.

## 4 Temizlik ve bakım

### 4.1 Temizlik



**UYARI:** Cihazı temizlemek için benzin, solvent, aşındırıcı temizleyiciler, metal nesnelere veya sert fırçalar kullanmayın.



**UYARI:** Cihazı ya da elektrik kablosunu asla suya veya başka bir sıvıya sokmayın.

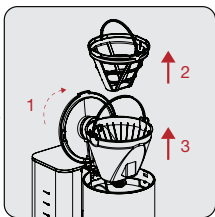
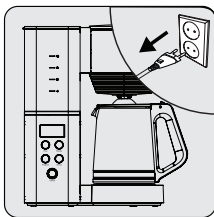

Cihazı kapatın ve fişini prizden çekin. Cihazın tamamen soğumasını bekleyin.

Cam sürahiyi çıkarın. Su haznesi kapağını açın. Filtreyi ve filtre sepetini yukarı doğru çekerek çıkarın.

Filtrenin içindeki atık kahve telmesini boşaltın.

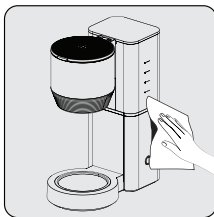

Cihazın dış kısmını temizlemek için nemli ve yumuşak bir bez kullanın.

Filtre sepetini, filtreyi, cam sürahiyi suyun altında az miktarda yumuşak deterjan kullanarak temizleyin.

## 4 Temizlik ve bakım



Temizlikten sonra cihazın tüm parçalarını kurulayın.



Cam karaf, filtre sepeti ve filtre bulaşık makinesinde yıkanabilir.



Cihazda uzun süre bekleyen atık suyun tahliye edilmesi için cihazı ters çevirerek suyu boşaltın. Ardından cihaza temiz su doldurarak 1 kez boş çalıştırın. Bu işlem için cihazın soğuduğundan emin olun.

### 4.2 Kireç Çözme

Kireç çözdürme cihazın ömrünü uzatır. Kahve makinesinde yılda en az 4 kez kireç çözdürme işlemi uygulayın. Bu süre kullandığınız suyun sertliğine bağlıdır. Su ne kadar sertse cihazda o kadar sık kireç çözdürme işlemi uygulanır.

1. Uzman bir mağazadan uygun bir kireç çözücü satın alın. Lütfen cihazın adını vererek isteyin.
2. Kireç çözme işleminden önce kireç çözücünün paketindeki üretici talimatlarını iyice okuyun. Üreticinin talimatları aşağıdakilerden farklılık gösteriyorsa üreticinin talimatlarına uyun.

### 4.3 Saklama

- Cihazı uzun süre kullanmayı düşünmüyorsanız, lütfen dikkatli bir şekilde saklayın.
- Cihazın fişinin çıkarıldığından ve tamamen kuru olduğundan emin olun.
- Cihazı serin ve kuru bir yerde saklayın.
- Cihazın, çocukların ulaşamayacağı bir yerde muhafaza edildiğinden emin olun.



## 4 Temizlik ve bakım

### 4.4 Taşıma ve nakliye

- Taşıma ve nakliye sırasında cihazı orijinal ambalajı ile birlikte taşıyın. Cihazın ambalajı, cihazı fiziksel hasarlara karşı koruyacaktır.
- Cihazın veya ambalajının üzerine ağır cisimler koymayın. Cihaz zarar görebilir.
- Cihazın düşürülmesi durumunda cihaz çalışmayabilir veya kalıcı hasar oluşabilir.

### 4.5 Enerji tasarrufu için yapılması gerekenler

Kullanımdan sonra cihazı kapatın ve fişini prizden çıkarın.

### Müşteri Memnuniyeti Politikası

- Müşterilerimizin istek ve önerilerini her kanaldan karşılamaktan mutluluk duyarız.

#### Kanallarımız:

\* **Çağrı Merkezimiz:** 0850 210 0 888  
(Sabit telefonlardan veya cep telefonlarından alan kodu çevirmeden arayın\*)

\* **Diğer Numaramız:** 0216 585 8 888

- Çağrı Merkezimiz haftanın 7 günü 24 saat hizmet vermektedir.

- Çağrı Merkezimiz ile yaptığınız görüşmeler iletişim hizmeti aldığınız operatör firma tarafından sizin için tanımlanan tarifeye göre ücretlendirilir.

- Sabit veya cep telefonlarınızdan alan kodu tuşlamadan çağrı merkezi numaramızı arayarak ürününüz ile ilgili arzu ettiğiniz hizmeti talep edebilirsiniz.

\* **Whatsapp Numaramız:** 0544 444 0 888

\* **Faks Numaramız:** 0216-423-2353

\* **Web Adresimiz:**

- [www.grundig.com.tr](http://www.grundig.com.tr)

\* **e-posta Adresimiz:**

- [musteri.hizmetleri@grundig.com](mailto:musteri.hizmetleri@grundig.com)

\* **Sosyal Medya Hesaplarımız:**

- <https://www.instagram.com/grundigturkiye/>

- <https://www.facebook.com/grundig.tr/>

- <https://www.youtube.com/user/TurkiyeGrundig>

\* **Posta Adresimiz:**

- Arçelik A.Ş. Karaağaç Caddesi No:2-6,  
34445, Söğütözü / İSTANBUL

\* **Bayilerimiz,**

<https://www.grundig.com.tr/yetkili-satici/>

\* **Yetkili Servislerimiz,**

- <https://www.grundig.com.tr/yetkili-servis/>

- Online servis randevusu almak için,

- <http://digital.arcelik.com.tr>

- Tüm yetkili servis istasyonu bilgilerimiz, Ticaret

Bakanlığı tarafından oluşturulan "Servis Bilgi

Sistemi"nde ([www.servis.gov.tr](http://www.servis.gov.tr)) yer almaktadır.

- Yedek parça malzemeleri yetkili servislerimizden

temin edilebilir.

- Müşterilerimizden iletilen istek ve önerilerin Grundig'e ulaştığı bilgisini, müşteri ayrıntı yapılmaksızın kendilerine 24 saat içinde veririz.
- Müşteri Hizmetleri sürecimiz:  
Müşterilerimizin istek ve önerilerini;  
\* **İzlenebilir, raporlanabilir, şeffaf ve güvenli tek bir bilgi havuzunda toplarız.**  
\* **Yasal düzenlemelere uygun, objektif, adil ve gizlilik içinde ele alır ve değerlendiririz.**  
\* **Bu geri bildirimleri süreçlerimizden daha mükemmel hale getirilmesinde kullanırız.**
- Grundig olarak, mükemmel müşteri deneyimini yaşatmayı ana ilke olarak kabul eder, müşteri odaklı bir yaklaşım benimseriz.
- Bütün süreçlerimizi yönetim sistemi ile entegre ederek birbirini kontrol eden bir yapı geliştirilmesini sağlarız.  
Yönetim hedeflerini de bu sistem üzerinden besleriz.

### Aşağıdaki önerilere uymanızı rica ederiz.

- Ürününüzü aldığınızda Garanti belgesini Yetkili Satıcınıza onaylattırınız.
- Ürününüzü kullanma kılavuzu esaslarına göre kullanınız.
- Ürününüzü ile ilgili hizmet talebiniz olduğunda yukarıdaki telefon numaralarından Çağrı Merkezimize başvurunuz.
- Hizmet için gelen teknisyene "teknisyen kimlik kartı" nı sorunuz.
- İşiniz bittiğinde Yetkili servis teknisyeninden "Hizmet Fişi" istemeyi unutmayınız. alacağınız "Hizmet Fişi" , ilerde ürününüzde meydana gelebilecek herhangi bir sorunda size yarar sağlayacaktır.
- Ürünün kullanım ömrü: 7 yıldır. (Ürünün fonksiyonunu yerine getirebilmesi için gerekli yedek parça bulundurma süresi)

1

## Müşteri Başvurusu



2

## Başvuru kaydı

Başvuru Konusu  
Müşteri Adı, Soyadı  
Müşteri Telefonu  
Müşteri Adresi

3

## Hizmet talebinin alınması

- Hizmet talebi analizi
- Hizmet hakkında müşterinin bilgilendirilmesi (Keşif,nakliye,montaj,bilgi,onarım,değişim vb.)
- Hizmet hakkında gerekli işlemin gerçekleştirilmesi

4

## Müşteri memnuniyetinin alınması

Memnun

Memnun  
değil

5

## Başvuru kaydının kapatılıp, bilgilerin saklanması

## **Uygun Kullanım ve Garanti ile İlgili Dikkat Edilmesi Gereken Hususlar;**

Aşağıda belirtilen sorunların giderilmesi ücret karşılığında yapılır. Bu durumlar için garanti şartları uygulanmaz;

- 1) Kullanım hatalarından kaynaklanan hasar ve arızalar,
- 2) Malın tüketiciye tesliminden sonraki yükleme, boşaltma, taşıma vb. sırasın-da oluşan hasar ve arızalar,
- 3) Malın kullanıldığı yerin elektrik (priz, gerilim, topraklama vb.), su (su basıncı, musluk vb.), doğalgaz, telefon, internet vb. şebekesi ve/veya altyapısı (gider, zemin, ortam vb.) kaynaklı meydana gelen hasar ve arızalar,
- 4) Doğa olayları ve yangın, su baskını vb. kaynaklı meydana gelen hasar ve arızalar,
- 5) Malın tanıtma ve kullanma kılavuzlarında yer alan hususlara aykırı kullanıl-masından kaynaklanan hasar ve arızalar,
- 6) Malın, 6502 sayılı Tüketicinin Korunması Hakkındaki Kanununda tarif edi-len şekli ile ticari veya mesleki amaçlarla kullanımı durumunda ortaya çıkan hasar ve arızalar,
- 7) Mala yetkisiz kişiler tarafından bakım, onarım veya başka bir nedenle mü-dahale edilmesi durumlarında mala verilmiş garanti sona erecektir.

Garanti uygulaması sırasında değiştirilen malın garanti süresi, satın alınan malın kalan garanti süresi ile sınırlıdır.

Türkiye için Üretici veya İthalatçı: Arçelik A.Ş. Karaağaç Cad. No:2-6, 34445 Söğütözü, İstanbul, Türkiye

Avrupa için Üretici veya İthalatçı: Beko Germany GmbH, Rahmannstraße 3, 65760, Eschborn

Ürününüz Arçelik A.Ş adına Guangdong Midea Consumer Electric Manufacturing Co., Ltd. 19 Sanle Road, Beijiao, Shunde, 528311 Foshan, Guangdong, CHINA Tel: 0086 (0)757 2633 9354 tarafından üretilmiştir.

Menşei : P.R.C.

## GARANTİ ŞARTLARI

- 1) Garanti süresi, malın teslim tarihinden itibaren başlar ve 2 yıldır.
- 2) Malın tanıtma ve kullanma kılavuzunda gösterildiği şekilde kullanılması ve Arçelik A.Ş.'nin yetkili kıldığı servis çalışanları dışındaki şahıslar tarafından bakım, onarım veya başka bir nedenle müdahale edilmiş olması şartıyla, malın bütün parçaları dahil olmak üzere tamamını; malzeme, işçilik ve üretim hatalarına karşı malın teslim tarihinden itibaren yukarıda belirtilen süre kadar garanti eder.
- 3) Malın ayıplı olduğunun anlaşılması durumunda tüketici, 6502 sayılı Tüketicinin Korunması Hakkında Kanunun 11 inci maddesinde yer alan;
  - a- Sözleşmeden dönme,
  - b- Satış bedelinden indirim isteme,
  - c- Ücretsiz onarılması isteme,
  - ç- Satılanın ayıpsız bir misli ile değiştirilmesini isteme,
 haklarından birini kullanabilir.
- 4) Tüketicinin bu haklardan ücretsiz onarım hakkını seçmesi durumunda satıcı; işçilik masrafı, değiştirilen parça bedeli ya da başka herhangi bir ad altında hiçbir ücret talep etmeksizin malın onarımını yapmak veya yaptırmakla yükümlüdür. Tüketici ücretsiz onarım hakkını üretici veya ithalatçıya karşı da kullanabilir. Satıcı, üretici ve ithalatçı tüketicinin bu hakkını kullanmasından müstesilsen sorumludur.
- 5) Tüketicinin, ücretsiz onarım hakkını kullanması halinde malın;
  - Garanti süresi içinde tekrar arızalanması,
  - Tamiri için gereken azami sürenin aşılması,
  - Tamininin mümkün olmadığının, yetkili servis istasyonu, satıcı, üretici yada ithalatçı tarafından bir raporla belirlenmesi durumlarında;
 tüketici malın bedel iadesini, ayıp oranında bedel indirimi veya imkân varsa malın ayıpsız misli ile değiştirilmesini satıcıdan talep edebilir. Satıcı, tüketicinin talebini reddedemez. Bu talebin yerine getirilmemesi durumunda satıcı, üretici ile ithalatçı müstesilsen sorumludur.
- 6) İlgili mevzuatlarda belirlenen kullanım ömrü süresince malın azami tamir süresi 20 iş gününü, geçemez. Bu süre, garanti süresi içerisinde mala ilişkin arızanın yetkili servis istasyonuna veya satıcıya bildirim tarihi, garanti süresi dışında ise malın yetkili servis istasyonuna teslim tarihinden itibaren başlar. Garanti kapsamı içerisindeki malın arızasının 10 iş günü içerisinde giderilememesi halinde, üretici veya ithalatçı; malın tamiri tamamlanıncaya kadar, benzer özelliklere sahip başka bir malı tüketicinin kullanımına tahsis etmek zorundadır. Benzer özelliklere sahip başka bir malın tüketici tarafından istenmemesi halinde üretici veya ithalatçılar bu yükümlülüğünden kurtulur. Malın garanti süresi içerisinde arızalanması durumunda, tamirde geçen süre garanti süresine eklenir.
- 7) Malın kullanma kılavuzunda yer alan hususlara aykırı kullanılmasından kaynaklanan hasar ve arızalar garanti kapsamı dışındadır.
- 8) Tüketici, garantiden doğan haklarının kullanılması ile ilgili olarak çıkabilecek uyuşmazlıklarda yerleşim yerinin bulunduğu veya tüketici işleminin yapıldığı yerdeki Tüketici Hakem Heyetine veya Tüketici Mahkemesine başvurabilir.
- 9) Satıcı tarafından bu Garanti Belgesinin verilmemesi durumunda, tüketici Ticaret Bakanlığı Tüketicinin Korunması ve Piyasa Gözetimi Genel Müdürlüğüne başvurabilir.

**Üretici veya İthalatçı Firmanın;**

**Unvanı:** Arçelik A.Ş.  
**Adresi:** Arçelik A.Ş. Karaağaç Caddesi No:2-6,  
 34445,  
 SİTİTÜCE / İSTANBUL  
**Telefonu:** (0-216) 585 8 888  
**Faks:** (0-216) 423 23 53  
**web adresi:** www.grundig.com.tr

**Malın;**

**Markası:** Grundig  
**Cinsi:** Kahve Makinesi  
**Modeli:** KM 8440  
**Bandrol ve Seri No:**  
**Garanti Süresi:** 2 YIL  
**Azami Tamir Süresi:** 20 İş günü

GENEL MÜDÜR

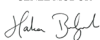

GENEL MÜDÜR YRD.

**Satıcı Firmanın:**

**Unvanı:** **Fatura Tarih ve Sayısı:**  
**Adresi:** **Teslim Tarihi ve Yeri:**  
**Telefonu:** **Yetkilinin İmzası:**  
**Faks:** **Firmanın Kaşesi:**  
**e-posta:**

Bu bölümü, ürünü aldığınız Yetkili Satıcı imzalayacak ve kaşeleyecektir.

## Vă rugăm citiți mai întâi acest ghid!

Stimate client,

Vă mulțumim că ați ales un produs Grundig. Dorim să profitați la maximum de acest produs de înaltă calitate, care a fost fabricat cu tehnologie de ultimă oră. Vă rugăm să citiți și să înțelegeți integral acest ghid și documentația suplimentară înainte de utilizare și să îl păstrați ca referință. Dacă dați aparatul altcuiva, înmânați-i și acest manual de utilizare. Respectați toate avertismentele și informațiile din acest document și urmați instrucțiunile.

### Simboluri și semnificațiile lor

În acest ghid sunt utilizate următoarele simboluri:



Informații importante și sfaturi utile pentru utilizarea aparatului.



**AVERTIZARE:** Avertizări despre situații periculoase privind siguranța vieții și bunurilor.



Adecvat pentru contactul cu alimentele.



Nu imersați aparatul, cablul de alimentare sau ștecherul de alimentare în apă sau în alte lichide.



**HÂRTIE RECICLATĂ &  
RECICLABILĂ**

# 1 Instrucțiuni importante referitoare la siguranță și mediul înconjurător

Această secțiune conține instrucțiuni de siguranță pentru prevenirea pericolelor care pot cauza vătămări corporale sau daune materiale. Nerespectarea acestor instrucțiuni va avea ca efect anularea garanției.

## 1.1 Siguranță generală

- Acest aparat este conform cu standardele internaționale de siguranță.
- Acest aparat poate fi utilizat de copii cu vârsta de 8 ani și mai mari, precum și de persoane cu capacități fizice, senzoriale sau mentale reduse sau cu lipsă de experiență și cunoștințe, dacă au fost supravegheate sau instruite cu privire la utilizarea în siguranță a aparatului și dacă înțeleg pericolele implicate.
- Nu lăsați copiii să se joace cu aparatul. Copiii nu trebuie să curețe și să întrețină aparatul decât dacă au vârsta de 8 ani sau mai mare și se află sub supravegherea unui adult.
- Păstrați aparatul și cablul acestuia ferit de accesul copiilor cu vârsta sub 8 ani.
- Nu utilizați aparatul dacă cablul de alimentare sau aparatul este deteriorat. Contactați unitatea autorizată de service.
- Acest dispozitiv este destinat utilizării în gospodării și în aplicații similare, cum ar fi:
  - Chicinete pentru angajați în magazine, birouri sau alte spații de lucru,
  - Ferme,
  - Zone utilizate de către clienții motelurilor și hotelurilor, și alte facilități rezidențiale,
  - Unități de tip Bed and Breakfast.
- Sursa dumneavoastră de alimentare trebuie să fie conformă cu informațiile specificate pe eticheta de tip de pe aparat.
- Aparatul trebuie să fie alimentat prin intermediul unui dispozitiv de curent rezidual (RCD) al cărui curent de funcționare rezidual nominal nu depășește 30 mA.

# 1 Instrucțiuni importante referitoare la siguranță și mediul înconjurător

- Utilizați aparatul cu o priză cu împământare.
- Nu utilizați aparatul cu un prelungitor.
- Pentru a evita deteriorarea cablului de alimentare, evitați prinderea, îndoirea sau frecarea acestuia de margini ascuțite.
- Dacă aveți mâinile umede sau ude, nu atingeți ștecherul aparatului când este conectat la priză.
- Nu deconectați aparatul trăgând de cablu.
- Aparatul este destinat numai pentru uzul casnic și nu este adecvat pentru uzul profesional.
- Nu umpleți aparatul peste marcajul de nivel maxim. Este posibil ca apa clocotită să țâșnească.
- Nu umpleți aparatul sub linia minimă.
- Nu scoateți capacul aparatului în timp ce apa fierbe.
- Poziționați orificiile de aerisire de pe capacul aparatului astfel încât să nu fiți expuși la aburi fierbinți.
- Țineți aparatul doar de mânerul său.
- În cazul în care din coșul filtrului curge apă în timpul utilizării, scoateți aparatul din priză, așteptați 10 minute pentru a se răci, apoi deschideți capacul filtrului și verificați-l.
- Nu utilizați aparatul fără apă în interior.
- Utilizați și depozitați aparatul pe o suprafață plană și stabilă.
- Nu dezasamblați aparatul.
- Utilizați doar componente originale sau componente recomandate de către producător.
- Înainte de a curăța aparatul, scoateți-l din priză și uscați-l complet după curățare.
- Nu imersați aparatul sau cablul acestuia în apă pentru curățare.
- Nu utilizați aparatul în medii și substanțe explozive sau inflamabile sau în apropierea acestora.



# 1 Instrucțiuni importante referitoare la siguranță și mediul înconjurător

- Dacă păstrați materialele de ambalare, depozitați-le în locuri inaccesibile copiilor.
- În cazul utilizării incorecte a aparatelor există riscul de rănire.
- Nu atingeți fără să vă asigurați mai întâi că placa de încălzire s-a răcit.
- Acest aparat este destinat doar pentru fierberea apei. Nu poate fi utilizat pentru fierberea altor lichide, deoarece acest lucru poate cauza pericole.
- Acest aparat nu poate fi încorporat și nu este destinat utilizării într-un dulap. Aparatul de cafea nu trebuie să fie introdus într-un dulap în timp ce funcționează.
- Nu atingeți aparatul sau ștecherul acestuia cu mâinile umede sau ude.
- În timpul utilizării aparatului, asigurați-vă că nu există riscul ca cablul de alimentare al acestuia să fie tras din greșeală sau ca cineva să se împiedice de el.
- Asigurați-vă că aparatul este oprit înainte de a-l muta.
- Nu utilizați în medii inflamabile sau combustibile sau în imediata apropiere a locurilor care conțin materiale inflamabile sau combustibile.
- Nu utilizați aparatul în apropierea sau pe surse de căldură (cuptor, grătar, radiator, sobă etc.).
- Utilizați aparatul întotdeauna pe o suprafață stabilă, plană, curată, uscată și antiderapantă.

# 1 Instrucțiuni importante referitoare la siguranță și mediul înconjurător

## 1.2 Respectarea regulamentelor WEEE și eliminarea deșeurilor



Acest produs nu conține materiale periculoase și interzise specificate în „Regulamentul privind controlul deșeurilor electrice și al echipamentelor electronice” publicat de Ministerul mediului și urbanizării din Republica Turcia.

Acest aparat este în conformitate cu Regulamentul WEEE.

Acest produs este fabricat din materiale de înaltă calitate, reciclabile și reutilizabile. Prin urmare, nu aruncați acest produs împreună cu alte deșeuri menajere la sfârșitul ciclului său de viață. Predați-l la un centru de reciclare a echipamentelor electrice și electronice. Vă puteți adresa administrației locale cu privire la aceste puncte de colectare. Puteți ajuta la protejarea mediului înconjurător și a resurselor naturale prin livrarea produselor utilizate pentru reciclare.

## 1.3 Informații despre ambalaj



Ambalajul produsului este realizat din materiale reciclabile în conformitate cu legislația națională. Nu eliminați deșeurile de ambalaje împreună cu deșeurile menajere sau alte deșeuri, ci eliminați-le în zonele de colectare a ambalajelor specificate de către autoritățile locale.

## 1.4 Modalități de reducere a consumului de energie electrică

Oprii și decuplați aparatul după fiecare utilizare.

## 2 Aparatul dumneavoastră de cafea cu picurare

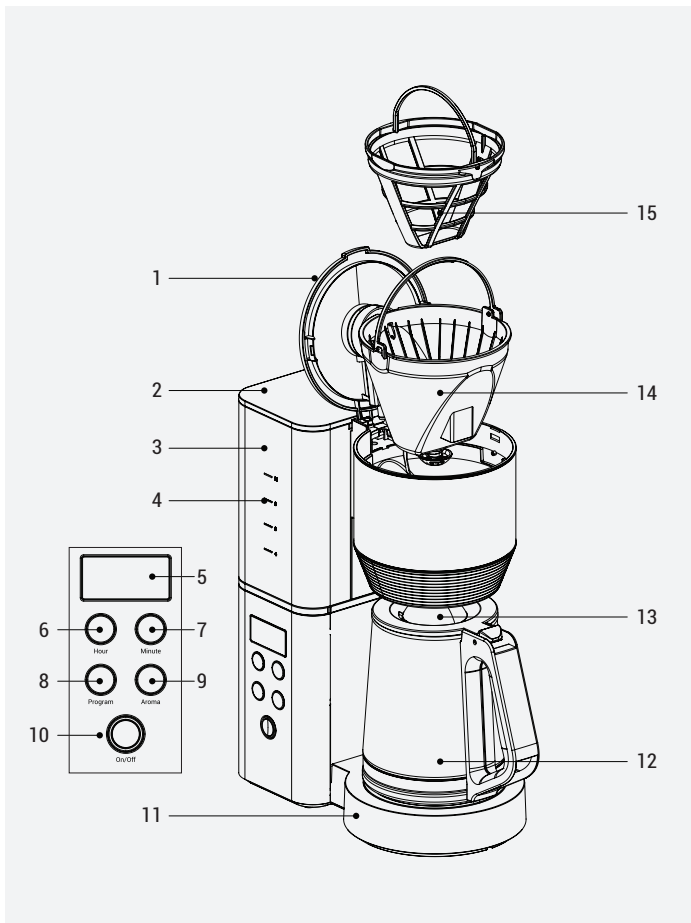

## 2 Aparatul dumneavoastră de cafea cu picurare

1. Capacul compartimentului pentru cafea
2. Capacul rezervorului de apă
3. Rezervor de apă
4. Indicator pentru rezervorul de apă
5. Afișaj de informații
6. Buton oră
7. Buton minut
8. Buton program
9. Buton aromă
10. Buton On/off (Pornire/Oprire)
11. Placă de încălzire
12. Carafă din sticlă
13. Capac carafă din sticlă
14. Coș filtru
15. Filtru

### Date tehnice

**Tensiune:** 220-240 V~, 50-60 Hz

**Consum electric:** 1000-1200 W

**Volum maxim de apă:** 1,25 l

Ne rezervăm dreptul de a opera modificări tehnice și de design.

Valorile furnizate împreună cu aparatul sau în cadrul documentelor însoțitoare sunt citiri de laborator în conformitate cu standardele corespunzătoare. Aceste valori pot varia în funcție de condițiile de utilizare și de mediu.

## 3 Instalare și utilizare

### 3.1 Prima utilizare

1. Scoateți toate materialele de ambalare și etichetare și eliminați-le în conformitate cu legislația în vigoare.
2. Când folosiți aparatul pentru prima dată, umpleți cu apă până la capacitatea maximă, dar nu adăugați cafea.
3. Înainte de a utiliza aparatul pentru prima dată, curățați cu grijă toate componentele care vin în contact cu apa. Vă rugăm să consultați detaliile din capitolul "Curățare și întreținere".
4. Asigurați-vă că aparatul este așezat în poziție verticală pe o suprafață stabilă, netedă, curată, uscată și antiderapantă.

### 3.2 Setarea ceasului

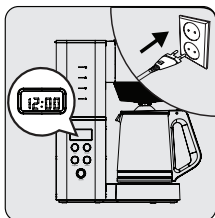

Băgați aparatul în priză. Apăsăți butonul Program. Orele și minutele vor clipi intermitent pentru a seta ora.

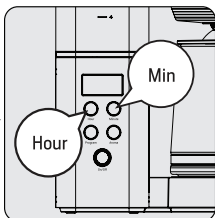

Apăsăți butoanele pentru oră și minute pentru a seta ora.

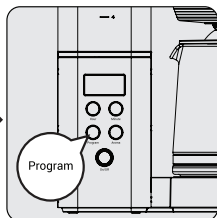

Salvați apăsând scurt butonul Program.



Programatorul poate fi setat până la 24 de ore.

## 3 Instalare și utilizare

### 3.3 Setarea programatorului

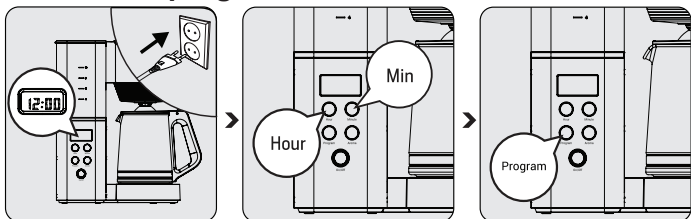

Apăsați și mențineți apăsat butonul Program. Se va afișa pictograma de oră, Pictograma ":" și pictograma de oră se vor asocia.

Apăsați butoanele pentru oră și minute pentru a seta programatorul.

Salvați programatorul apăsând scurt butonul Program. Apăsați și mențineți apăsat butonul Program pentru a anula programatorul.



Dacă pictograma timpului de pe afișaj strălucește continuu, înseamnă că programatorul este pornit. Dacă pictograma timpului de pe afișaj nu este aprinsă, înseamnă că programatorul este oprit.

## 3 Instalare și utilizare

### 3.4 Prepararea cafelei prin picurare

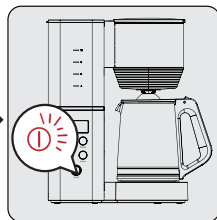
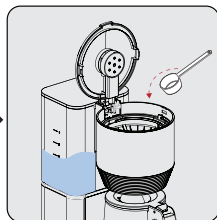
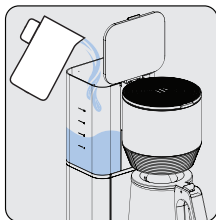

Deschideți capacul recipientului de apă și umpleți recipientul cu apă potabilă. Adăugați o cantitate suficientă de apă; nu depășiți marcajul "MAX". Apoi, închideți capacul recipientului de apă.

Deschideți capacul compartimentului pentru cafea și adăugați suficientă cafea pentru a face cafea picurată. Apoi, închideți capacul compartimentului pentru cafea.

Apăsăți butonul On/Off (Pornire/Oprire) . Prepararea cafelei va începe. Indicatorul luminos LED va clipi intermitent în timp ce cafeaua este preparată. Cafeaua este gata atunci când LED-ul luminează continuu.

**i**

- Apăsăți butonul de aromă pentru a face cafeaua normală sau foarte tare. La putere normală, pictograma nu se afișează; la putere mare, se afișează "☕".
- Dacă indicatorul LED luminează continuu, cafeaua este gata. Aparatul va păstra cafeaua caldă. Apăsăți butonul de anulare pentru a porni/opri funcția de încălzire a cafelei.
- Folosiți numai apă potabilă curată, rece și proaspătă.
- O lingură de cafea ar trebui să fie suficientă pentru o ceașcă de cafea, dar puteți schimba acest lucru în funcție de preferințele dumneavoastră.
- Utilizați 0,125 l de apă pentru fiecare ceașcă de cafea. Puteți schimba acest lucru în funcție de preferințele dumneavoastră.

### 3 Instalare și utilizare



**AVERTIZARE:** Dacă compartimentul cu balamale al filtrului nu se închide sau dacă carafa este plasată incorect, dispozitivul de protecție împotriva picurării nu va funcționa corect. Acest lucru poate duce la revărsarea apei sau a cafelei fierbinți.



- Puteți păstra aparatul conectat la rețeaua electrică chiar dacă prepararea s-a încheiat. Astfel, cafeaua va rămâne caldă. Chiar dacă nu opriți aparatul după ce cafeaua este preparată, acesta se va opri automat după 35 de minute.
- Pentru a obține un gust ideal al cafelei, serviți-o imediat după ce a fost preparată.
- Puteți opri prepararea în orice moment prin apăsarea butonului On/Off (Pornit/Oprit).

#### **AVERTIZARE:**



- Asigurați-vă că puneți rapid carafa înapoi pe placa fierbinte (max. 30 de secunde). În caz contrar, cafeaua preparată se poate vărsa din filtru. Opriți aparatul dacă doriți să folosiți carafa pentru mai mult de 30 de secunde.
- Nu deschideți niciodată recipientul cu balamale al filtrului în timpul preparării, chiar dacă prin filtru nu trece apă. Apa fierbinte ar putea să iasă din compartimentul cu balamale al filtrului și să vă accidenteze. Dacă apa nu iese din compartimentul cu balamale al filtrului, scoateți imediat aparatul din priză, așteptați 10 minute, apoi deschideți compartimentul filtrului pentru a-l verifica.
- Când prepararea se termină și indicatorul de nivel al apei marcat MAX este gol, în compartimentul cu balamale al filtrului va fi încă lichid fierbinte. Așteptați câteva minute pentru ca lichidul rămas să se scurgă în carafa de sticlă.



### 3 Instalare și utilizare

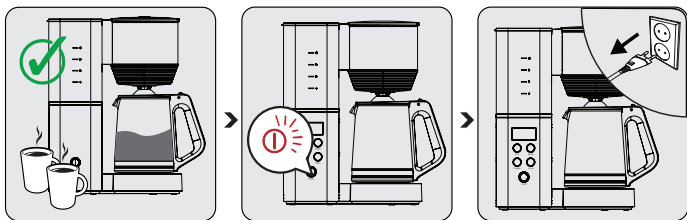

Pentru a servi, scoateți carafa de sticlă după ce prepararea este completă (la aproximativ un minut după ce cafeaua a terminat de picurat).

Apăsați butonul On/Off (Pornit/Oprit) pentru a opri aparatul.

Deconectați aparatul de la sursa de alimentare.



Lăsați aparatul să se răcească timp de cel puțin 15 minute între fiecare operațiune de preparare.

### Sfaturi și sugestii

- Utilizați apă dedurizată sau filtrată pentru a preveni formarea calcarului.
- Păstrați cafeaua nefolosită într-un loc răcoros și uscat. După ce deschideți un pachet de cafea, închideți-l bine pentru a preveni pătrunderea aerului și pentru a menține cafeaua proaspătă.
- Nu repetați folosirea zațului de cafea din filtru, deoarece acesta își pierde aroma.
- Deoarece cafeaua are cel mai bun gust atunci când este preparată pentru prima dată, reîncălzirea acesteia nu este recomandată.

## 3 Instalare și utilizare

### 3.5 Funcția de preparare automată

Puteți folosi programatorul dacă nu doriți să începeți să faceți cafea imediat. (consultați 3.3)



**AVERTIZARE:** Chiar dacă nu opriți aparatul după ce cafeaua este preparată, acesta se va opri automat după 35 de minute.

Pentru a servi, scoateți carafa de sticlă după ce prepararea este completă (la aproximativ un minut după ce cafeaua a terminat de picurat).



Dacă pictograma timpului de pe afișaj strălucește continuu, înseamnă că programatorul este pornit. Când aparatul începe să prepare cafeaua, indicatorul luminos LED va clipi intermitent în timp ce se prepară cafeaua. Când se termină prepararea, funcția de păstrare la cald va porni automat. Chiar dacă nu opriți aparatul, acesta se va opri automat după 35 de minute.

## 4 Curățarea și întreținerea

### 4.1 Curățarea



**AVERTIZARE:** Pentru a curăța aparatul, nu utilizați benzină, solvenți, detergenți abrazivi, obiecte metalice sau perii dure.



**AVERTIZARE:** Nu scufundați aparatul sau cablul său de alimentare în apă sau în orice alt lichid.

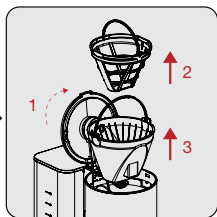
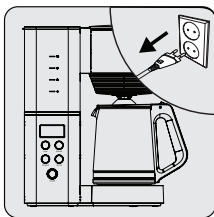

Opriți aparatul și scoateți-l din priză. Lăsați aparatul să se răcească complet.

Scoateți carafa de sticlă. Deschideți capacul recipientului de apă. Scoateți filtrul și coșul filtrului trăgând în sus.

Scoateți zațul de cafea din filtru.

## 4 Curățarea și întreținerea

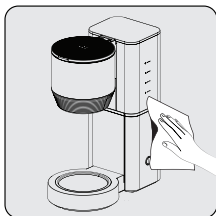

Curățați partea exterioară a aparatului cu o cârpă umedă.



Utilizați un detergent delicat și apă curentă pentru a curăța coșul filtrului, filtrul și carafa.

**i**

Uscați toate componentele după ce ați curățat aparatul.

**i**

Carafa de sticlă, coșul de filtrare și filtrul pot fi spălate în mașina de spălat vase.

**i**

Întoarceți aparatul invers pentru a scurge apa reziduală. Apoi, umpleți aparatul cu apă curată o dată și puneți-l în funcțiune fără apă. Asigurați-vă că aparatul este rece atunci când faceți acest lucru.

## 4 Curățarea și întreținerea

### 4.2 Detartarea

Detartarea va prelungi durata de viață a aparatului dumneavoastră. Detartați aparatul de cafea cu picurare de cel puțin 4 ori pe an. Această perioadă depinde de duritatea apei pe care o folosiți. Cu cât apa este mai dură, cu atât mai des va trebui să detartați aparatul.

1. Achiziționați un detartrant corespunzător de la un magazin specializat. Vă rugăm să indicați denumirea aparatului atunci când solicitați detartrant.
2. Citiți cu atenție instrucțiunile de pe pachetul de detartrant înainte de a-l folosi. În cazul în care instrucțiunile producătorului sunt diferite de cele enumerate mai jos, urmați instrucțiunile producătorului.

### 4.3 Depozitarea

- Dacă nu intenționați să utilizați aparatul pentru o perioadă lungă de timp, depozitați-l cu grijă.
- Asigurați-vă că aparatul este scos din priză și că s-a răcit complet.
- Depozitați aparatul într-un loc uscat și rece.
- Asigurați-vă că aparatul nu este la îndemâna copiilor.

### 4.4 Transportul și manipularea

- Transportați aparatul în ambalajul său original în timpul manipulării și transportului. Ambalajul protejează aparatul împotriva deteriorării fizice.
- Nu puneți obiecte grele pe produs sau pe ambalajul acestuia. Produsul se poate deteriora.
- Dacă aparatul este scăpat, este posibil să nu mai funcționeze sau să se producă daune permanente.



# CERTIFICAT DE GARANȚIE

Tensiune de alimentare/frecvență: 220-240V-, 50-60Hz

Importator: Beko Romania SA, Găești, str. 13 Decembrie nr. 210, jud. Dâmbovița, email: office.ro@beko.com

TIP:  Electrocasnice mici

Îngrijire Personală

Model / Serie:.....

## VÂNZĂTOR

Nr. factură:.....Data: .....

Vânzător (firma, localitatea): .....

## CUMPĂRĂTOR

Nume .....Localitatea .....

Str. ....Nr. ....Bloc .....Sc. ....Et. ....Ap. ....

Județ ..... Telefon .....E-mail .....

S-a efectuat proba de funcționare a aparatului, s-a prezentat modul de folosire, s-au predat instrucțiunile de utilizare și toate accesoriile. Am primit aparatul în perfectă stare de funcționare.

Stimați clienți,

La cumpărare vă recomandăm să solicitați efectuarea probei de funcționare și să verificați existența instrucțiunilor de utilizare și a accesoriilor.

Pentru a putea beneficia de toate avantajele produselor și serviciilor noastre vă rugăm:

- să citiți cu atenție și să respectați recomandările prezentate în "Instrucțiunile de utilizare".

- să păstrați cu grijă acest certificat pentru a-l putea prezenta (împreună cu documentul fiscal de achiziție), personalului Service, la orice sesizare efectuată în perioada de garanție.

Vă mulțumim că ați optat pentru cumpărarea unui produs Grundig!

## **Garanția legală de conformitate**

**Durata medie de utilizare a produsului este de 5 ani!**

**Perioada de garanție a produsului este de 3 ani de la livrarea produsului\*.**

**Perioada de 3 ani garanție se compune din garanția legală de conformitate de 2 (doi) ani la care se adaugă garanția comercială de durabilitate de 1 (un) an. Acordarea garanției comerciale de durabilitate se acordă în aceleași condiții în care se acordă garanția legală de conformitate.**

\*prin „produs” se înțelege „bun” conform OUG nr. 140/2021

Perioada de garanție legală de conformitate pentru conținutul digital sau serviciul digital în cazul bunurilor cu elemente digitale pentru care contractul de vânzare-cumpărare prevede furnizarea continuă de conținut digital sau a serviciului digital pe durată determinată este de:

- 2 ani de la livrare, respectiv de la livrarea bunului – pentru produse cu durata medie de utilizare de 5 ani (art. 9 (3) din OUG nr. 140/2021);
- 5 ani de la livrare, respectiv de la livrarea bunului – pentru produse cu durata medie de utilizare mai mare de 5 ani (art. 9 (3) din OUG nr. 140/2021);
- Pe tot parcursul perioadei de furnizare a conținutului / serviciului digital – pentru furnizare continuă a conținutului / serviciului digital pe o perioadă mai mare de 5 ani (art. 9 (4) din OUG nr. 140/2021).

\*Ordonanță de urgență 140/2021 privind anumite aspecte referitoare la contractele de vânzare de bunuri

## GRUNDIG

Service-ul acestui produs este asigurat de Beko Romania SA, cu sediul în Găești,  
Str. 13 Decembrie nr. 210, jud. Dâmbovița, • \*9020 • www.grundig.ro • e-mail:  
service.ro@beko.com • Program Call Center: L-V: 08:30-20:00; S: 08:30-17:00

## **Remedii incluse în garanția legală de conformitate conform OUG nr. 140/2021**

(vă rugăm să aveți în vedere prevederile de mai jos)

**Beko Romania S.A. garantează toate drepturile legale prevăzute de OUG nr. 140/2021 în beneficiul consumatorilor cu privire la garanția legală de conformitate. Dispozițiile prezentului certificat de garanție legală de conformitate se completează, în mod corespunzător, cu dispozițiile OUG nr. 140/2021.**

În caz de neconformitate, consumatorul are dreptul de a beneficia de aducerea în conformitate a bunurilor, de a beneficia de o reducere proporțională a prețului sau de a obține încetarea contractului, în condițiile legii - art. 11 (1).

Consumatorii beneficiază de înlocuirea bunurilor în cazul în care neconformitatea acestora este constatată la scurt timp după livrare, fără a depăși 30 de zile calendaristice. Art.11(7)

Pentru ca bunurile să fie aduse în conformitate, consumatorul poate opta între reparație și înlocuire, cu excepția cazului în care măsura corectivă aleasă ar fi imposibilă sau, în comparație cu cealaltă măsură corectivă disponibilă, ar impune vânzătorului costuri care ar fi disproporționate, luând în considerare toate circumstanțele (ex. valoarea bunurilor în cazul în care nu ar fi existat neconformitatea, gravitatea neconformității sau dacă măsura corectivă alternativă ar putea fi executată fără vreun inconvenient semnificativ pentru consumator) - art. 11 (2).

### **Instalarea incorectă a bunurilor (art. 7).**

Orice neconformitate cauzată de instalarea incorectă a bunurilor este considerată ca reprezentând o neconformitate a bunurilor, în oricare din următoarele situații:

- a) instalarea face parte din contractul de vânzare și a fost realizată de vânzător sau sub răspunderea vânzătorului;
- b) instalarea, destinată să fie realizată de consumator, a fost realizată de acesta și instalarea incorectă s-a datorat unor deficiențe în instrucțiunile de instalare furnizate de vânzător sau, în cazul bunurilor cu elemente digitale, de către vânzătorul sau furnizorul conținutului digital sau al serviciului digital.

### **Proba neconformității.**

Orice neconformitate care este constatată în termen de un an de la data la care bunurile (inclusiv cele cu elemente digitale) au fost livrate este prezumată a fi existat deja în momentul livrării bunurilor până la proba contrarie sau cu excepția cazului în care această prezumție este incompatibilă cu natura bunurilor sau cu natura neconformității - art. 10 (1).

În cazul bunurilor cu elemente digitale pentru care contractul de vânzare prevede furnizarea continuă de conținut digital sau de servicii digitale pentru o anumită perioadă, sarcina probei cu privire la conformitatea conținutului digital sau a serviciului digital pe parcursul perioadelor de garanție legală îi revine vânzătorului în cazul unei neconformități care este constatată pe parcursul acestei perioade - art. 10 (3).

### **Remediere prin reparație.**

În cazul în care neconformitatea este remediată prin reparație, termenele de garanție legală se prelungesc cu timpul de nefuncționare a bunului, din momentul la care a fost adusă la cunoștința vânzătorului lipsa de conformitate până la predarea efectivă a bunului în stare de utilizare normală către consumator - art. 12 (6).

### **Remediere prin înlocuire.**

În cazul în care neconformitatea este remediată prin înlocuire, pentru bunurile care înlocuiesc bunurile neconforme, termenele legale de garanție pentru produsul înlocuit încep să curgă de la data înlocuirii cu noul produs - art. 12 (7).

### **Reducerea prețului și încetarea contractului.**

Consumatorul are dreptul fie să obțină o reducere proporțională a prețului în conformitate cu legea, fie să obțină încetarea contractului de vânzare în condițiile legii, în oricare dintre următoarele cazuri - art. 11(4):

- a) vânzătorul nu a finalizat reparația sau înlocuirea sau, după caz, nu a finalizat reparația sau înlocuirea potrivit prevederilor legii sau vânzătorul a refuzat să aducă în conformitate bunurile potrivit prevederilor legii;
- b) se constată o neconformitate, în pofida eforturilor vânzătorului de a o remedia;
- c) neconformitatea este de o asemenea gravitate încât justifică o reducere de preț sau dreptul la încetarea imediată a contractului de vânzare;
- d) vânzătorul a declarat că nu va aduce bunurile în conformitate într-un termen rezonabil sau fără inconveniente semnificative pentru consumator ori acest lucru reiese clar din circumstanțele cazului.

Consumatorul are dreptul de a suspenda plata unei părți restante din prețul bunurilor sau a unei părți a acesteia până în momentul în care vânzătorul își va fi îndeplinit obligațiile care îi revin în temeiul legii - art. 11(6). Reducerea de preț este proporțională cu diminuarea valorii bunurilor primite de consumator în comparație cu valoarea pe care bunurile ar avea-o dacă ar fi în conformitate - art.13.

### **Încetarea contractului:**

- a) nu poate fi solicitată dacă vânzătorul dovedește că neconformitatea este minoră;
- b) poate fi solicitată pentru totalitatea bunurilor achiziționate și livrate, deși motivul de încetare vizează doar anumite bunuri, în cazul în care consumatorului nu i se poate pretinde în mod rezonabil să accepte să păstreze numai bunurile conforme;
- c) determină obligația consumatorului de a returna vânzătorului bunurile, pe cheltuiala vânzătorului;
- d) determină obligația vânzătorului de a rambursa consumatorului prețul plătit pentru bunuri la primirea bunurilor sau a unei dovezii prezentate de consumator că bunurile au fost returnate; vânzătorul va folosi aceleași modalități de plată ca și cele folosite de consumator pentru tranzacția inițială, cu excepția cazului în care consumatorul a fost de acord cu o altă modalitate de plată și cu condiția de a nu cădea în sarcina consumatorului plata de comisioane în urma rambursării.

Garanția legală pentru viciu ascuns este aplicabilă în condițiile legii, conform OG nr. 21/1992 (revizia 2) privind protecția consumatorului, OUG nr. 140/2021 și Codului Civil. Viciul ascuns reprezintă deficiența calitativă a unui produs livrat sau a unui serviciu prestat care nu a fost cunoscută și nici nu putea fi cunoscută de către consumator prin mijloacele obișnuite de verificare.

**GRUNDIG**

Service-ul acestui produs este asigurat de Beko Romania SA, cu sediul în Găești, Str. 13 Decembrie nr. 210, jud. Dâmbovița, • \*9020 • www.grundig.ro • e-mail: service.ro@beko.com • Program Call Center: L-V: 08:30-20:00; S: 08:30-17:00



## UNITĂȚILE SERVICE ALE BEKO ROMÂNIA S.A. EXECUTĂ REPARAȚII ÎN TERMENUL DE GARANȚIE ȘI ÎN AFARA ACESTUIA

Nr. crt.	Data Reclamației	Data primirii în reparație	Reparat		Reparația curentă și/sau componenta înlocuită	Prelungirea termenului de garanție	Efectuarea verificării	
			Programat	Data ridicării aparatului			Cauza întârzierii	SERVICE

### CONDIȚII SUPLEMENTARE DE GARANȚIE LEGALĂ DE CONFORMITATE:

Pentru orice defecțiune aparută în perioada de garanție legală, apelăm la vânzător (respectiv, prin magazinul de unde a fost achiziționat produsul sau direct prin Call Center. Prelungirea termenului de garanție se va înscrive în certificatul de garanție de către unitatea SERVICE care a efectuat reparația. Garanția acoperă repararea și/sau înlocuirea pieselor constatate ca neconforme în sensul OUG nr. 140/2021 (necauzate de consumator) de către tehnicienii Service.

Termenul de realizare a operațiilor de reparație, înlocuire sau întreținere este de 15 zile calendaristice de la data la care cumpărătorul a sesizat lipsa de conformitate către vânzător (respectiv, prin magazinul de unde a achiziționat produsul sau direct prin Call Center).

Reparațiile / înlocuirile se efectuează cu respectarea următoarelor condiții: - art. 12(1)-(5) din OUG nr. 140/2021:

- fără costuri și fără vreun inconvenient semnificativ pentru consumator, ținând seama de natura bunurilor și de scopul pentru care consumatorul a solicitat bunurile în cauză;
- consumatorul pune bunurile la dispoziția vânzătorului, iar vânzătorul preia bunurile înlocuite pe propria cheltuială;
- obligația de a repara sau înlocui bunurile include, după caz, demontarea bunurilor neconforme și instalarea bunurilor de înlocuire sau a bunurilor reparate sau suportarea costurilor aferente demontării și instalării;
- consumatorul nu este obligat să plătească pentru utilizarea normală a bunurilor înlocuite în perioada care a precedat înlocuirea acestora.

### Reclamațiile referitoare la aspectele prevăzute mai jos, se rezolvă numai contra cost:

- piesele și accesorii care prezintă lovituri, zgârieturi, spărturi sau deformări din vina exclusivă a consumatorului.

### PRODUSUL NU BENEFICIAZĂ DE GARANȚIE LEGALĂ DE CONFORMITATE ÎN URMĂTOARELE CAZURI:

- Nu au fost respectate instrucțiunile de transport, manipulare, instalare, utilizare și întreținere, precum și:
- Nu au fost respectate piesele casabile care se deteriorează în timpul transportului vor fi înlocuite de vânzător (în cazul în care transportul e asigurat de vânzător sau sub responsabilitatea acestuia).
- Garanția nu se acordă subsansamblelor și accesoriilor casabile ale produselor care suferă deteriorări din vina exclusivă a consumatorului.
- Tensiunea de alimentare are valori care nu se încadrează în limitele prevăzute de standarde (SR EN 50160).
- Instalația electrică a utilizatorului prezintă improvizații sau neconformități.
- Produsul a fost folosit în alte scopuri decât cel pentru care a fost proiectat.
- Produsul a suportat intervenții (reparații, modificări) din partea unor persoane neautorizate de producător.

### Drepturile consumatorului sunt cele prevăzute în OUG nr. 140/2021 și OG 21/1992 (republicată).

În cadrul acestui proces, Beko România S.A. vă prelucrează date cu caracter personal, cu respectarea legilor aplicabile privind confidențialitatea și protecția datelor. Pentru informații complete despre modul în care vă prelucreăm datele, precum și despre drepturile dumneavoastră, vă rugăm să consultați secțiunea "Protecția datelor personale", accesând site-ul nostru la adresa <https://www.beko.ro/>

## Molimo, prvo pročitajte ove upute!

Poštovani korisniče,

Zahvaljujemo na odabiru proizvoda tvrtke Grundig. Želimo postići optimalnu učinkovitost ovog visokokvalitetnog proizvoda koji je proizveden primjenom najmodernije tehnologije. Svakako s razumijevanjem pročitajte ove upute i dodatnu dokumentaciju prije upotrebe i sačuvajte ih za buduću upotrebu. Ako proizvod odlučite proslijediti nekom drugom tada mu proslijedite i ovaj priručnik. Pridržavajte se svih ovdje navedenih upozorenja i informacija i slijedite upute.

### Simboli i njihovo značenje

Ovi simboli se koriste u uputama:



Važne informacije i korisni savjetu u vezi s upotrebom uređaja.



**UPOZORENJE:** Upozorenja na opasne situacije koje se odnose na sigurnost života i imovine.



Može doći u kontakt s hranom.



Ne uranjajte uređaj, strujni kabel ili utikač u vodu ili druge tekućine.



**RECIKLIRANI PAPIR I PAPIR  
KOJI SE MOŽE RECIKLIRATI**

# 1 Važne upute za sigurnost i očuvanje okoliša

Ovaj dio sadrži sigurnosne upute kako bi se spriječile opasnosti koje mogu rezultirati ozljedom ili oštećenjem imovine.

Ne pridržavanje ovih uputa poništava sva jamstva.

## 1.1 Općenite sigurnosne informacije

- Ovaj uređaj sukladan je s međunarodnim sigurnosnim standardima.
- Ovaj uređaj mogu koristiti djeca starija od 8 godina te osobe sa smanjenim tjelesnim, osjetilnim ili mentalnim sposobnostima ili s nedostatnim iskustvom i znanjem, ako su pod nadzorom osobe odgovorne za njihovu sigurnost ili ako im ona daje potrebne upute za rad s uređajem na siguran način te ako razumiju moguće opasnosti.
- Djeca se ne smiju igrati s uređajem. Djeca ne smiju čistiti i održavati uređaj osim ako nemaju navršenih 8 godina ili više i ako nisu pod nadzorom odrasle osobe.
- Uređaj i njegov kabel držite izvan dohvata djece mlađe od 8 godina.
- Nikada ne koristite uređaj ako su strujni kabel ili uređaj oštećeni. Kontaktirajte ovlašteni servis.
- Ovaj uređaj namijenjen je uporabi u kućanstvu te za primjenu u prostorima poput sljedećih:
  - kuhinjama za osoblje u trgovinama, uredima i drugim radnim prostorima,
  - na farmama,
  - hotela, motelima ili drugim vrstama sličnih uslužnih objekata gdje ih koriste gosti,
  - uslužnim objektima poput pansiona.
- Napajanje iz strujne mreže treba odgovarati informacijama navedenim na nazivnoj pločici uređaja.
- Uređaj treba biti opremljen zaštitnom sklopkom za diferencijalnu struju (RCD) s nazivnom rezidualnom strujom koja ne prelazi 30 mA.
- Uređaj koristite samo s uzemljenim utikačem.
- Uređaj ne koristite s produžnim kabelom.

# 1 Važne upute za sigurnost i očuvanje okoliša

- Izbjegnite oštećenje strujnog kabela i pripazite da ga se ne gnječi, zavrće te da se ne trlja o oštre rubove.
- Ne dirajte utikač uređaja mokrim ili vlažnim rukama kada je uređaj ukopčan u zidnu strujnu utičnicu.
- Prilikom iskopčavanja uređaja iz strujne utičnice ne povlačite strujni kabel.
- Ovaj uređaj namijenjen je samo za uporabu u kućanstvu te nije prikladan za profesionalnu uporabu.
- Nikad ne puniti uređaj iznad oznake maksimalne razine. Vrela voda može prskati izvan uređaja.
- Uređaj ne puniti ispod oznake minimalne razine.
- Ne uklanjajte poklopac uređaja kad voda vrije.
- Postavite otvore na poklopcu uređaja tako da se ne izlažite vrućoj pari.
- Uređaj držite samo za ručku.
- Ako voda kaplje iz košare filtra tijekom upotrebe, iskopčajte uređaj iz strujne utičnice, pričekajte 10 minuta neka se ohladi, a zatim otvorite poklopac filtra i provjerite ga.
- Ne rukujte uređajem ako u njemu nema vode.
- Uređajem rukujte i čuvajte ga na ravnoj i stabilnoj površini.
- Ne rastavljajte uređaj.
- Koristite samo originalne dijelove ili dijelove koje je preporučio proizvođač.
- Prije čišćenja uređaja, iskopčajte uređaj i nakon čišćenja dobro ga osušite.
- Ne uranjajte uređaj ili strujni kabel u vodu.
- Ne koristite uređaj u ili blizu eksplozivne ili zapaljive okoline ili tvari.
- Ako čuvate ambalažni materijal, tada ga držite izvan dohvata djece.
- Postoji opasnost od ozlijede kada se uređaj neispravno koristi.
- Ne dirajte ako se prije niste uvjerali kako se ploča za grijanje ohladila.
- Ovaj uređaj namijenjen je isključivo za kuhanje vode. Ne smije se koristiti za kuhanje drugih tekućina jer to može predstavljati opasnost.

# 1 Važne upute za sigurnost i očuvanje okoliša

- Ovaj uređaj ne smije se ugrađivati i nije namijenjen za upotrebu u kuhinjskim ormarićima. Aparat za kavu ne smije se staviti u kuhinjski ormarić dok radi.
- Ne dirajte uređaj ili utikač uređaja s vlažnim ili mokrim rukama.
- Kad koristite uređaj, pripazite kako ne postoji opasnost od slučajnog izvlačenja strujnog kabela ili zapinjanja o strujni kabel.
- Pripazite je li uređaj iskopčan iz strujne utičnice prije pomicanja.
- Ne koristite ga u zapaljivom i gorivom okruženju ili pored mjesta koja sadrže zapaljivi i gorivi materijal.
- Ne koristite uređaj blizu ili na izvorima topline (peć, roštilj, radiator, štednjak, itd.).
- Uređaj uvijek koristite na stabilnoj, ravnoj, čistoj, suhoj površini koja se ne kliže.

## 1.2 Usklađenost s WEEE uredbama i zbrinjavanje otpada



Ovaj proizvod ne sadrži štetne i zabranjene materijale koji su specificirani u dokumentu "Odredba o gospodarenju otpadnom električnom i elektroničkom opremom" kojeg je objavilo Ministarstvo okoliša i urbanizacije Republike Turske.

Usklađeno s WEEE uredbom. Ovaj uređaj izrađen je od visokokvalitetnih materijala i prikladan je za recikliranje i ponovno korištenje. Stoga, na kraju njegovog vijeka trajanja ne zbrinjavajte ovaj proizvod s ostalim komunalnim otpadom. Odnosite ga u sabirni centar za recikliranje električne i elektroničke opreme. O sabirnim centrima raspitajte se kod lokalnih vlasti. Možete pomoći zaštititi okoliš i prirodne resurse tako da proizvod odnesete na reciklažu.

# 1 Važne upute za sigurnost i očuvanje okoliša

---

## 1.3 Informacije o pakiranju



Pakiranje proizvoda izrađeno je od materijala koji se može reciklirati u skladu s nacionalnim zakonodavstvom. Ambalažni materijal ne zbrinjavajte zajedno s komunalnim i drugim otpadom, odnesite ga u sabirne centre za ambalažni materijal određene od strane lokalnih vlasti.

## 2 Aparat za kavu pri čemu vrela voda kapa na mljevenu kavu (tzv. drip coffee)

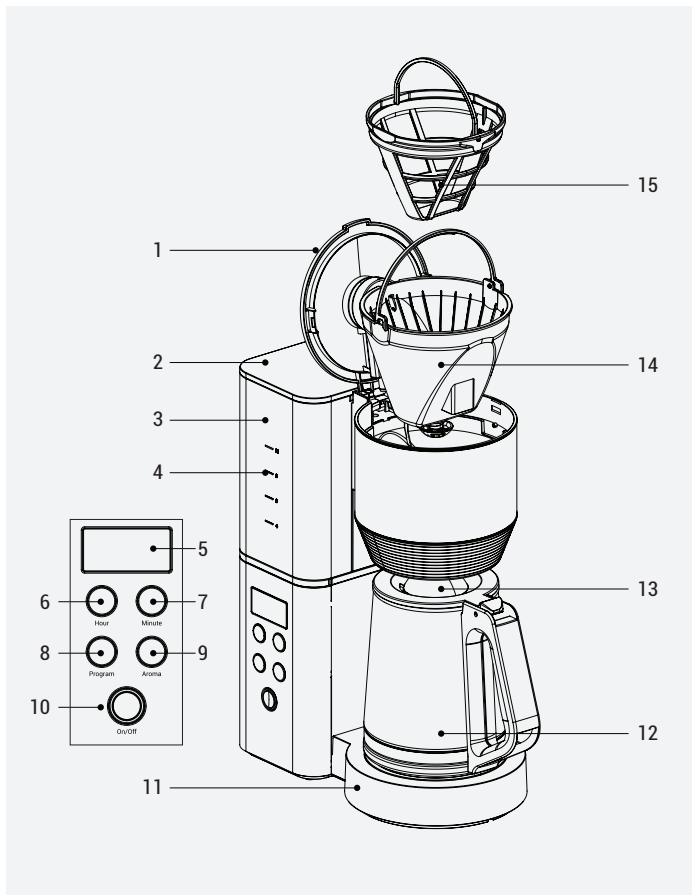

## 2 Aparat za kavu pri čemu vrela voda kapa na mljevenu kavu (tzv. drip coffee)

1. Poklopac odjeljka za kavu
2. Poklopac spremnika za vodu
3. Spremnik za vodu
4. Pokazatelj spremnika za vodu
5. Informativni zaslon
6. Gumb sata
7. Gumb minuta
8. Gumb programa
9. Gumb arome
10. Prekidač uključeno/isključeno
11. Ploča za grijanje
12. Stakleni vrč
13. Poklopac staklenog vrča
14. Košara filtra
15. Filtar

### Tehnički podaci

**Napon:** 220-240 V~, 50-60 Hz

**Potrošnja energije:** 1000-1200 W

**Maks. obujam vode:** 1,25 l

Pridržana prava na tehničke promjene i promjene u dizajnu.

Navedene vrijednosti s oznakama na uređaju ili u isporučenoj dokumentaciji uređaja su laboratorijska očitavanja u skladu s važećim standardima. Ove vrijednosti mogu se razlikovati ovisno u uvjetima rada i okoliša.



## 3 Instalacija i upotreba

### 3.1 Prva upotreba

1. Uklonite sav ambalažni materijal i naljepnice i zbrinite ih u skladu s važećim zakonskim propisima.
2. Kada rukujete uređajem po prvi put, napunite ga vodom do najvećeg kapaciteta, ali nemojte dodavati vodu.
3. Prije prve upotrebe uređaja, pažljivo očistite sve dijelove koji dolaze u kontakt s vodom. Pojediniosti pogledajte u dijelu „Čišćenje i održavanje“.
4. Pripazite neka uređaj stoji uspravno na stabilnoj, glatkoj, čistoj i suhoj površini koja se ne kliže.

### 3.2 Podešavanje sata

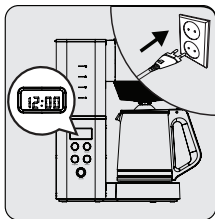

Aparat ukopčajte u strujnu utičnicu. Pritisnite gumb program. Sati i minute će treperiti za podešavanje vremena.

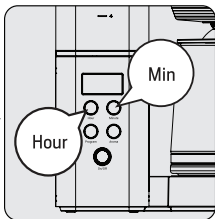

Pritisnite gumb sati i minuta i podesite vrijeme.

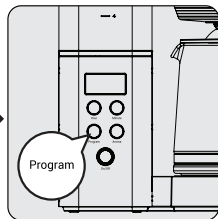

Spremite kratkim pritiskom na gumb program.



Mjerač vremena može se podesiti do 24 sata.

## 3 Instalacija i upotreba

### 3.3 Podešavanje mjerača vremena

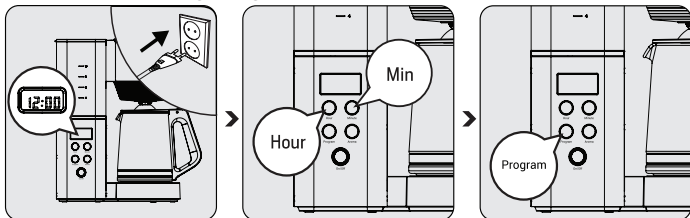

Pritisnite i držite gumb program. Pojavit će se ikona vremena, ikona ":", i ikona vremena zajedno će treperiti.

Kratko pritisnite gumb sati i minuta za podešavanje mjerača vremena.

Spremite mjerač vremena kratkim pritiskom na gumb program. Za poništavanje mjerača vremena pritisnite i držite gumb program.



Ako ikona vremena na zaslonu neprekidno svijetli, to znači kako je mjerač vremena uključen. Ako ikona vremena na zaslonu ne svijetli, to znači kako je mjerač vremena isključen.

## 3 Instalacija i upotreba

### 3.4 Priprema kave pri čemu vrela voda kapa na mljevenu kavu (tzv. drip coffee)

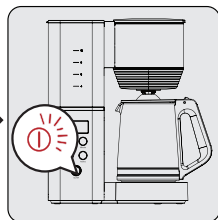
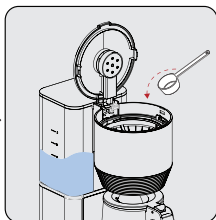
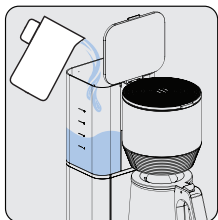

Otvorite poklopac spremnika za vodu i napunite spremnik vodom za piće. Dodajte dovoljnu količinu vode, ne prelazite oznaku „MAX“ (maksimalno). Zatim, zatvorite poklopac spremnika za vodu.

Otvorite poklopac odjeljka za kavu i dodajte dovoljno kave za pripremu kave pri čemu vrela voda kapa na mljevenu kavu (tzv. drip coffee). Zatim, zatvorite poklopac spremnika za kavu.

Pritisnite gumb uključeno/isključeno. Započet će priprema kave. LED svjetlo pokazatelja treperit će dok se kava priprema. Kava je gotova kada LED svjetlo neprekidno svijetli.



- Pritisnite gumb arome i pripremite kavu kao normalnu ili ekstra jaku. Kod normalne jačine, ikona se neće prikazati; kod veće jačine prikazat će se „☕“.
- Ako LED svjetlo pokazatelja svijetli neprekidno, to znači kako je kava gotova. Uređaj će održavati kavu vrućom. Pritisnite gumb poništi za pokretanje/zaustavljanje funkcije grijanja kave.
- Koristite samo čistu, hladnu i svježu vodu za piće.
- Jedna puna čajna žličica kave dovoljna je za jednu šalicu kave, ali ovo možete prilagoditi osobnim preferencijama.
- Za svaku šalicu kave koristite 0,125 l vode. Ovo možete promijeniti prema osobnim preferencijama.

### 3 Instalacija i upotreba



**UPOZORENJE:** Ako se odjeljak filtra na šarkama ne zatvori ili ako je vrč nepravilno postavljen, zaštita od kapanja neće ispravno raditi. To može rezultirati prolijevanjem vrela vode ili vrela kave.



- Uređaj može ostati priključen na strujnu mrežu čak i kada je priprema kave završena. To će održavati kavu vrućom. Čak i ako ne isključite uređaj nakon što je kava pripremljena, on će se automatski isključiti nakon 35 minuta.
- Za kavu idealnog okusa, poslužite odmah čim je kava pripremljena.
- Pripremu kave možete zaustaviti u bilo kojem trenutku pritiskom na gumb uključivanja/isključivanja.



**UPOZORENJE:**

- Pripazite i vratite vrč brzo natrag na vruću ploču (maks. 30 sekundi). Ako to ne učinite, kuhana kava može se izliti iz filtra. Isključite uređaj ako želite koristiti vrč duže od 30 sekundi.
- Nikad ne otvarajte spremnik filtra pričvršćen šarkama dok se kava priprema, čak i ako voda ne prolazi kroz filtar. Vruća voda se može izliti kroz odjeljak filtra pričvršćen šarkama i ozlijediti vas. Ako voda ne napušta odjeljak filtra pričvršćen šarkama, odmah isključite uređaj iz struje, pričekajte 10 minuta, a zatim otvorite odjeljak filtra i provjerite.
- Kada je priprema kave gotova, a pokazatelj razine vode s oznakom MAX prazan, još uvijek ima vruće tekućine u odjeljku filtra pričvršćenog šarkama. Pričekajte nekoliko minuta kako bi se preostala tekućina iscijedila u stakleni vrč.

### 3 Instalacija i upotreba

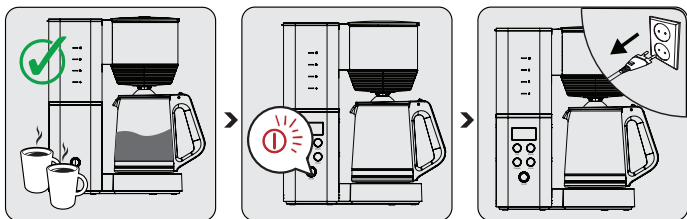

Za posluživanje, uklonite stakleni vrč kada je priprema kave gotova (približno jedna minuta nakon što kava prestane kapati).

Za isključivanje uređaja pritisnite gumb uključivanja/isključivanja.

Iskopčajte uređaj iz strujne mreže.



Pustite neka se uređaj ohladi barem 15 minuta između postupaka pripreme kave.

#### Savjeti i prijedlozi

- Koristite mekanu ili filtriranu vodu i tako spriječite nakupljanje vodenog kamenca.
- Kavu koju niste koristili čuvajte na hladnom i suhom mjestu. Nakon otvaranja paketa kave, dobro ga zatvorite kako zrak ne bi ušao u pakiranje i kako bi kava ostala svježija.
- Ne koristite ponovno mljevenu kavu filtru jer gubi svoj okus.
- Kava ima najbolji okus kada se prvi put spremi, ponovno grijanje kave se ne preporučuje.

## 3 Instalacija i upotreba

### 3.5 Funkcija automatski pripreme kave

Možete koristiti mjerač vremena ako ne želite odmah započeti s pripremom kave. (Pogledajte 3.3)



**UPOZORENJE:** Čak i ako ne isključite uređaj nakon što je kava pripremljena, on će se automatski isključiti nakon 35 minuta.

Za posluživanje, uklonite stakleni vrč kada je priprema kave gotova (približno jedna minuta nakon što kava prestane kapati).



Ako ikona vremena na zaslonu neprekidno svijetli, to znači kako je mjerač vremena uključen. Kad uređaj započne pripremu kave, LED svjetlo pokazatelja treperit će dok se kava priprema. Kada priprema kave završi, funkcija održavanja kave vrućom automatski će se pokrenuti. Čak i ako ne isključite uređaj, on će se automatski isključiti nakon 35 minuta.

## 4 Čišćenje i održavanje

### 4.1 Čišćenje



**UPOZORENJE:** Za čišćenje uređaja nikad ne koristite benzen, otapala, abrazivna sredstva za čišćenje, metalne predmete i tvrde četke.



**UPOZORENJE:** Ne uranjajte uređaj ili strujni kabel u vodu ili bilo koju tekućinu.

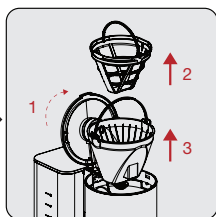
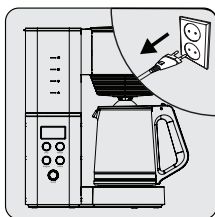

Isključite uređaj i iskopčajte ga iz strujne utičnice. Pustite neka se uređaj potpuno ohladi.

Uklonite stakleni vrč. Otvorite poklopac spremnika za vodu. Uklonite filtar i košaru filtra povlačenjem prema gore.

Ispraznite mljevenu kavu iz filtra.

## 4 Čišćenje i održavanje

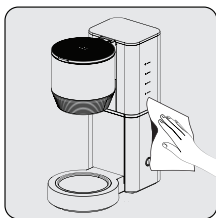

Očistite vanjski dio uređaja mekanom, vlažnom krpom.



Koristite blagi deterđent i tekuću vodu za čišćenje košare filtra, filtra i vrča.

**i**

Nakon čišćenja uređaja osušite sve dijelove.

**i**

Stakleni vrč, košara filtra i filter mogu se prati u perilici posuđa.

**i**

Okrenite uređaj naopako kako bi se iscijedila preostala voda. Zatim, napunite uređaj čistom vodom i neka radi prazan. Uređaj mora biti hladan kada ovo radite.

### 4.2 Uklanjanje vodenog kamenca

Uklanjanje vodenog kamenca produžit će vijek trajanja uređaja. Uklonite vodeni kamenac iz aparata za kavu za pripremu kave pri čemu vrela voda kapa na mljevenu kavu (tzv. drip coffee) barem 4 puta godišnje. Ovo razdoblje ovisi o tvrdoći vode koju koristite. Što je voda tvrđa, to češće morate uklanjati vodeni kamenac iz uređaja.

1. Kupit odgovarajuće sredstvo za uklanjanje vodenog kamenca u specijaliziranoj trgovini. Navedite naziv uređaja kada kupujete sredstvo za uklanjanje kamenca.



## 4 Čišćenje i održavanje

- Pažljivo pročitajte upute na pakiranju sredstva za uklanjanje kamenca prije nego što ga upotrijebite. Ako se upute proizvođača razlikuju od onih koje smo naveli u nastavku, tada se pridržavajte uputa proizvođača.

### 4.3 Pohrana

- Ako uređaj ne namjeravate koristiti duže vrijeme, pažljivo ga pohranite.
- Pripazite je li uređaj iskopčan iz strujne utičnice i je li se ohladio.
- Uređaj čuvajte na hladnom i suhom mjestu.
- Uređaj čuvajte izvan dohvata djece.

### 4.4 Prijevoz i postupanje s proizvodom

- Tijekom rukovanja i transporta uređaj transportirajte u originalnom pakiranju. Pakiranje štiti uređaj od fizičkih oštećenja.
- Ne stavljajte teške predmeta na uređaj ili na njegovo pakiranje. Uređaj se može oštetiti.
- Ako uređaj padne, tada može prestati raditi ili može doći do trajnog oštećenja.

### 4.5 Kako uštediti energiju

Nakon svake uporabe isključite uređaj i iskopčajte ga iz strujne utičnice.

## Διαβάστε πρώτα αυτές τις οδηγίες!

Αγαπητέ Πελάτη,

Ευχαριστούμε που επιλέξατε ένα προϊόν Grundig. Θα θέλαμε να έχετε τα καλύτερα αποτελέσματα από αυτό το υψηλής ποιότητας προϊόν που έχει κατασκευαστεί με τεχνολογία αιχμής. Βεβαιωθείτε να διαβάσετε και να κατανοήσετε πλήρως αυτόν τον οδηγό και τη συμπληρωματική τεκμηρίωση πριν τη χρήση, και να φυλάξετε αυτά τα έγγραφα για μελλοντική αναφορά. Αν παραδώσετε τη συσκευή σε κάποιον άλλον, παραδώστε μαζί και αυτό το εγχειρίδιο χρήσης. Τηρείτε όλες τις προειδοποιήσεις και πληροφορίες που θα βρείτε στο παρόν και ακολουθείτε τις οδηγίες.

### Σύμβολα και η σημασία τους

Σε όλο το παρόν εγχειρίδιο χρησιμοποιούνται τα εξής σύμβολα:



Σημαντικές πληροφορίες και χρήσιμες συμβουλές σχετικά με τη χρήση της συσκευής.



**ΠΡΟΕΙΔΟΠΟΙΗΣΗ:** Προειδοποιήσεις σχετικά με καταστάσεις επικίνδυνες για τη ζωή και την περιουσία.



Κατάλληλο για επαφή με τρόφιμα.



Μη βυθίζετε τη συσκευή, το καλώδιο ρεύματος ή το φινι σε νερό ή σε οποιοδήποτε άλλο υγρό.



ΑΝΑΚΥΚΛΩΜΕΝΟ &  
ΑΝΑΚΥΚΛΩΣΙΜΟ ΧΑΡΤΙ

# 1 Σημαντικές οδηγίες σχετικά με την ασφάλεια και το περιβάλλον

Αυτό το τμήμα περιέχει οδηγίες ασφαλείας για την αποτροπή κινδύνων που μπορεί να έχουν ως συνέπεια τραυματισμό ή υλικές ζημιές. Η μη τήρηση των οδηγιών αυτών θα καταστήσει άκυρη κάθε εγγύηση.

## 1.1 Γενικά για την ασφάλεια

- Η συσκευή αυτή συμμορφώνεται με διεθνή πρότυπα σχετικά με την ασφάλεια.
- Αυτή η συσκευή μπορεί να χρησιμοποιηθεί από παιδιά 8 ετών και άνω και από άτομα με μειωμένες σωματικές, αισθητηριακές ή διανοητικές ικανότητες ή με έλλειψη εμπειρίας και γνώσης, αν τους έχει δοθεί επιτήρηση ή εκπαίδευση σχετικά με την ασφαλή χρήση της συσκευής και κατανοούν τους κινδύνους που ενέχονται.
- Τα παιδιά δεν θα πρέπει να παίζουν με τη συσκευή. Ο καθαρισμός και η συντήρηση της συσκευής δεν πρέπει να γίνονται από παιδιά εκτός αν αυτά είναι από 8 ετών και άνω και επιτηρούνται από ενήλικες.
- Κρατάτε τη συσκευή και το καλώδιό της μακριά από παιδιά ηλικίας κάτω των 8 ετών.
- Μη χρησιμοποιείτε τη συσκευή αν το καλώδιο ρεύματος ή η συσκευή έχει υποστεί ζημιά. Επικοινωνήστε με εξουσιοδοτημένο σέρβις.
- Αυτή η συσκευή προορίζεται να χρησιμοποιείται σε οικιακές και παρόμοιες εφαρμογές, όπως στα εξής μέρη:
  - κουζίνες προσωπικού για καταστήματα, γραφεία και άλλα περιβάλλοντα εργασίας,
  - αγροικίες,
  - χώρους που χρησιμοποιούνται από πελάτες σε ξενοδοχεία, μοτέλ και άλλα περιβάλλοντα οικιακού τύπου,
  - επιχειρήσεις τύπου ενοικιαζόμενων δωματίων με πρωινό.
- Η παροχή ρεύματος δικτύου του σπιτιού σας θα πρέπει να αντιστοιχεί στις πληροφορίες που αναφέρονται στην πινακίδα τύπου της συσκευής.

# 1 Σημαντικές οδηγίες σχετικά με την ασφάλεια και το περιβάλλον

- Η συσκευή πρέπει να τροφοδοτείται από συσκευή προστασίας από ρεύμα διαρροής (RCD) με ονομαστικό ρεύμα λειτουργίας που δεν υπερβαίνει τα 30 mA.
- Χρησιμοποιείτε τη συσκευή με γειωμένο φως.
- Μη χρησιμοποιείτε τη συσκευή με καλώδιο επέκτασης.
- Για να αποφύγετε ζημιά στο καλώδιο ρεύματος, μην επιτρέπετε να συμπιεστεί, να τσακιστεί ή να τριφτεί πάνω σε αιχμηρές ακμές.
- Μην αγγίζετε το φως της συσκευής με υγρά ή βρεγμένα χέρια ενώ η συσκευή είναι συνδεδεμένη στην πρίζα.
- Μην τραβάτε το καλώδιο για αποσύνδεση της συσκευής από το ρεύμα.
- Η συσκευή προορίζεται μόνο για οικιακή χρήση και δεν είναι κατάλληλη για επαγγελματική χρήση.
- Μη γεμίζετε τη συσκευή πάνω από την ένδειξη μέγιστης στάθμης. Μπορεί να πεταχτεί έξω βραστό νερό.
- Μη γεμίζετε τη συσκευή κάτω από τη γραμμή ελάχιστης στάθμης.
- Μην αφαιρείτε το κάλυμμα της συσκευής ενώ το νερό βράζει.
- Τοποθετείτε τα ανοίγματα εξόδου του καλύμματος της συσκευής με τρόπο ώστε να μην εκτεθείτε σε καυτό ατμό.
- Κρατάτε τη συσκευή μόνο από τη λαβή της.
- Αν στάζει νερό από την υποδοχή φίλτρου κατά τη λειτουργία, αποσυνδέστε τη συσκευή από το ρεύμα, αφήστε τη να κρυώσει για 10 λεπτά, και κατόπιν ανοίξτε το κάλυμμα φίλτρου και ελέγξτε το.
- Μη χρησιμοποιήσετε τη συσκευή χωρίς να περιέχει νερό.
- Χρησιμοποιείτε και φυλάσσετε τη συσκευή πάνω σε μια επίπεδη και σταθερή επιφάνεια.
- Μην αποσυναρμολογείτε τη συσκευή.
- Χρησιμοποιείτε μόνο γνήσια ανταλλακτικά ή ανταλλακτικά που συνιστά ο κατασκευαστής.
- Πριν καθαρίσετε τη συσκευή, αποσυνδέστε την από την πρίζα και στεγνώστε την τελείως μετά τον καθαρισμό.

# 1 Σημαντικές οδηγίες σχετικά με την ασφάλεια και το περιβάλλον

- Μη βυθίσετε τη συσκευή ή το καλώδιο ρεύματος της συσκευής σε νερό.
- Μη χρησιμοποιείτε τη συσκευή μέσα ή κοντά σε εκρήξιμα ή εύφλεκτα περιβάλλοντα και υλικά.
- Αν κρατήσετε τα υλικά συσκευασίας, φυλάξτε τα μακριά από παιδιά.
- Υπάρχει κίνδυνος τραυματισμού λόγω λανθασμένης χρήσης συσκευών.
- Μην αγγίζετε τη συσκευή χωρίς πρώτα να βεβαιωθείτε ότι έχει κρυώσει η θερμαντική πλάκα.
- Αυτή η συσκευή προορίζεται μόνο για να βράζει νερό. Δεν επιτρέπεται να χρησιμοποιηθεί για βράσιμο άλλων υγρών, γιατί αυτό μπορεί να προκαλέσει κινδύνους.
- Αυτή η συσκευή δεν επιτρέπεται να χρησιμοποιηθεί σαν εντοιχισμένη και δεν έχει σχεδιαστεί για να χρησιμοποιείται μέσα σε ντουλάπι. Η καφετιέρα δεν πρέπει να είναι τοποθετημένη μέσα σε ντουλάπι ενώ χρησιμοποιείται.
- Μην αγγίζετε τη συσκευή ή το φινις της συσκευής με υγρά ή νωπά χέρια.
- Κατά τη χρήση της συσκευής, βεβαιωθείτε ότι δεν υπάρχει κίνδυνος να τραβηχτεί κατά λάθος το καλώδιο ρεύματος της συσκευής ή να σκοντάψει κάποιος στο καλώδιο.
- Βεβαιωθείτε ότι η συσκευή έχει απενεργοποιηθεί, πριν τη μετακινήσετε.
- Μη χρησιμοποιείτε τη συσκευή σε περιβάλλον με εύφλεκτα ή καύσιμα υλικά ή κοντά σε μέρη που περιέχουν εύφλεκτα ή καύσιμα υλικά.
- Μη χρησιμοποιείτε τη συσκευή κοντά ή πάνω σε πηγές θερμότητας (φούρνο, μπάρμπεκιου, καλοριφέρ, σόμπα κλπ.).
- Χρησιμοποιείτε πάντα τη συσκευή πάνω σε μια σταθερή, επίπεδη, καθαρή, στεγνή και αντιολισθητική επιφάνεια.

# 1 Σημαντικές οδηγίες σχετικά με την ασφάλεια και το περιβάλλον

## 1.2 Συμμόρφωση με τους κανονισμούς περί αποβλήτων ηλεκτρικού και ηλεκτρονικού εξοπλισμού (WEEE) και απόρριψη αποβλήτων



Αυτό το προϊόν δεν περιέχει τα επικίνδυνα και απαγορευμένα υλικά που υποδεικνύονται στον «Κανονισμό Ελέγχου Αποβλήτων Ηλεκτρικού και Ηλεκτρονικού Εξοπλισμού» που έχει δημοσιευτεί από το Υπουργείο Περιβάλλοντος και Αστικοποίησης της Δημοκρατίας της Τουρκίας.

Συμμορφώνεται με τον κανονισμό WEEE (περί αποβλήτων ηλεκτρικού και ηλεκτρονικού εξοπλισμού). Αυτό το προϊόν έχει κατασκευαστεί από υλικά υψηλής ποιότητας, τα οποία είναι κατάλληλα για ανακύκλωση και επαναχρησιμοποίηση. Για τον λόγο αυτό, μην απορρίπτετε αυτό το προϊόν μαζί με άλλα οικιακά απορρίμματα στο τέλος του κύκλου ζωής του. Παραδώστε το σε σημείο συλλογής για την ανακύκλωση ηλεκτρικού και ηλεκτρονικού εξοπλισμού. Μπορείτε να απευθυνθείτε στην τοπική διοίκηση σχετικά με αυτά τα σημεία συλλογής. Μπορείτε να συμβάλετε στην προστασία του περιβάλλοντος και των φυσικών πόρων παρέχοντας τα χρησιμοποιημένα προϊόντα για ανακύκλωση.

## 1.3 Πληροφορίες για τη συσκευασία



Η συσκευασία του προϊόντος είναι κατασκευασμένη από ανακυκλώσιμα υλικά σύμφωνα με την Εθνική νομοθεσία. Μην απορρίπτετε τα άχρηστα υλικά συσκευασίας μαζί με τα οικιακά ή άλλα απόβλητα, αλλά παραδώστε τα στα ειδικά σημεία συλλογής συσκευασιών που έχουν οριστεί

από τις τοπικές αρχές.

## 2 Η καφετιέρα

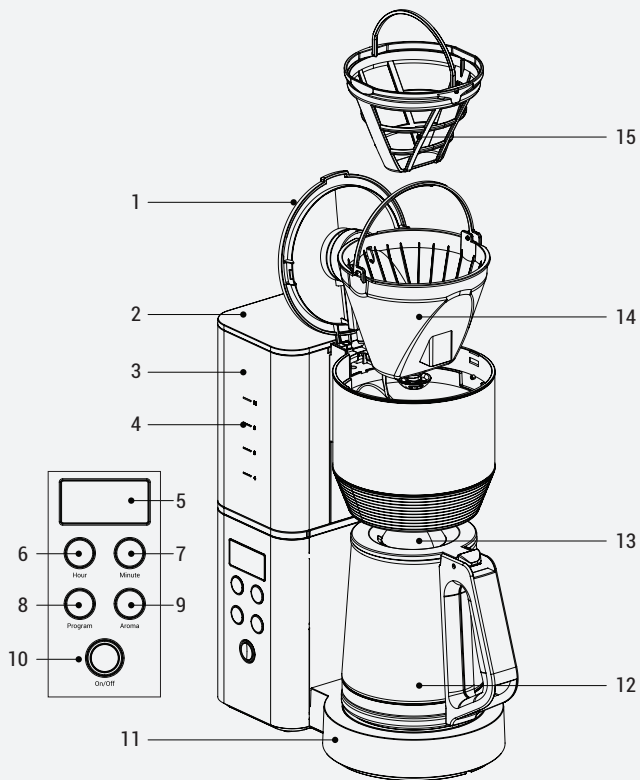

## 2 Η καφετιέρα

1. Κάλυμμα υποδοχής καφέ
2. Κάλυμμα δοχείου νερού
3. Δοχείο νερού
4. Δείκτης δοχείου νερού
5. Οθόνη πληροφοριών
6. Κουμπί Ωρών
7. Κουμπί Λεπτών
8. Κουμπί Προγράμματος
9. Κουμπί Αρώματος
10. Διακόπτης λειτουργίας
11. Θερμαντική πλάκα
12. Γυάλινη κανάτα
13. Κάλυμμα γυάλινης κανάτας
14. Υποδοχή φίλτρου
15. Φίλτρο

### Τεχνικά χαρακτηριστικά

**Τάση:** 220-240 V~, 50-60 Hz

**Κατανάλωση ρεύματος:** 1000-1200 W

**Μέγιστος όγκος νερού:**  
1,25 L

Με την επιφύλαξη του δικαιώματος τεχνικών και σχεδιαστικών αλλαγών.

Οι τιμές που παρέχονται με τη συσκευή ή τα συνοδευτικά της έγγραφα είναι εργαστηριακές μετρήσεις βασισμένες στα αντίστοιχα πρότυπα. Οι τιμές αυτές μπορεί να διαφέρουν, ανάλογα με τη χρήση του προϊόντος και τις συνθήκες περιβάλλοντος.



## 3 Εγκατάσταση και χρήση

### 3.1 Πρώτη λειτουργία

1. Αφαιρέστε όλα τα υλικά συσκευασίας και σήμανσης και απορρίψτε τα υλικά σύμφωνα με την εφαρμόσιμη νομοθεσία.
2. Κατά την πρώτη χρήση της συσκευής, προσθέστε νερό μέχρι τη μέγιστη επιτρεπόμενη χωρητικότητα αλλά μην προσθέσετε καφέ.
3. Πριν χρησιμοποιήσετε τη συσκευή για πρώτη φορά, καθαρίστε προσεκτικά όλα τα μέρη της που έρχονται σε επαφή με νερό. Δείτε τις λεπτομέρειες στο τμήμα "Καθαρισμός και συντήρηση".
4. Βεβαιωθείτε ότι η συσκευή βρίσκεται σε όρθια θέση πάνω σε μια επίπεδη, ομαλή, καθαρή, στεγνή και αντλιοσθητική επιφάνεια.

### 3.2 Ρύθμιση του ρολογιού

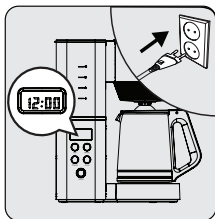

Συνδέστε τη συσκευή στην πρίζα. Πατήστε το κουμπί Προγράμματος. Οι ενδείξεις ωρών και λεπτών θα αναβοσβήνουν υποδεικνύοντας ότι πρέπει να ρυθμίσετε την ώρα.

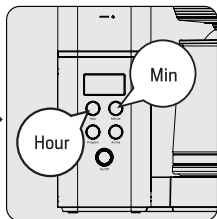

Πατήστε τα κουμπιά ωρών και λεπτών για να ρυθμίσετε την ώρα.

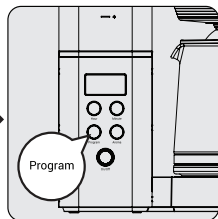

Αποθηκεύστε τη ρύθμιση πατώντας σύντομα το κουμπί Προγράμματος.

## 3 Εγκατάσταση και χρήση



Μπορείτε να ρυθμίσετε τον χρόνο στον χρονοδιακόπτη έως τις 24 ώρες.

### 3.3 Ρύθμιση του χρονοδιακόπτη

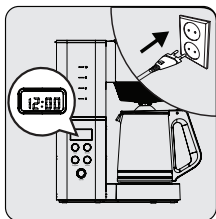

Πατήστε και κρατήστε πατημένο το κουμπί Προγράμματος. Το εικονίδιο ώρας θα εμφανιστεί, το εικονίδιο ":" θα αναβοσβήνουν μαζί.

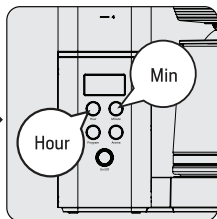

Πατήστε σύντομα τα κουμπιά ωρών και λεπτών για να ρυθμίσετε τον χρονοδιακόπτη.

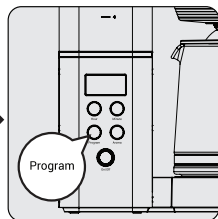

Αποθηκεύστε τη ρύθμιση χρονοδιακόπτη πατώντας σύντομα το κουμπί Προγράμματος. Πατήστε παρατεταμένα το κουμπί Προγράμματος αν θέλετε να ακυρώσετε τον χρονοδιακόπτη.



Αν το εικονίδιο ώρας στην οθόνη είναι σταθερά αναμμένο, αυτό σημαίνει ότι ο χρονοδιακόπτης είναι ενεργός. Αν το εικονίδιο ώρας στην οθόνη δεν είναι αναμμένο, αυτό σημαίνει ότι ο χρονοδιακόπτης είναι ανενεργός.

### 3 Εγκατάσταση και χρήση

#### 3.4 Παρασκευή καφέ φίλτρου

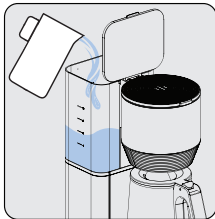

Ανοίξτε το κάλυμμα του δοχείου νερού και γεμίστε το δοχείο με πόσιμο νερό. Προσθέστε την κατάλληλη ποσότητα νερού χωρίς να ξεπεράσετε την ένδειξη "MAX". Κατόπιν κλείστε το κάλυμμα του δοχείου νερού.

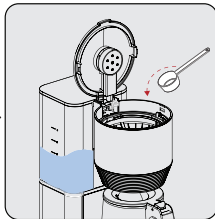

Ανοίξτε το κάλυμμα υποδοχής καφέ και προσθέστε αρκετό καφέ για την παρασκευή καφέ φίλτρου. Κατόπιν κλείστε το κάλυμμα υποδοχής καφέ.

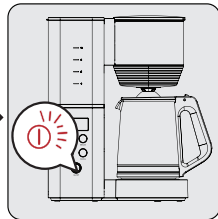

Πατήστε το κουμπί λειτουργίας. Η παρασκευή καφέ θα αρχίσει. Η ενδεικτική λυχνία LED θα αναβοσβήνει κατά τη διάρκεια της παρασκευής καφέ. Ο καφές σας είναι έτοιμος όταν η LED είναι σταθερά αναμμένη.

### 3 Εγκατάσταση και χρήση

- Πατήστε το κουμπί αρώματος για να επιλέξετε μεταξύ κανονικού καφέ και δυνατού καφέ. Για την επιλογή δυνατού καφέ, θα εμφανίζεται το εικονίδιο "☕", ενώ για τον κανονικό καφέ δεν θα εμφανίζεται το εικονίδιο.
- Αν η ενδεικτική λυχνία LED είναι σταθερά αναμμένη, ο καφές σας είναι έτοιμος. Η συσκευή θα διατηρεί τον καφέ ζεστό. Πατήστε το κουμπί ακύρωσης για να ξεκινήσετε/σταματήσετε τη λειτουργία θέρμανσης του καφέ.
- Χρησιμοποιείτε μόνο καθαρό, κρύο και φρέσκο πόσιμο νερό.
- Μία κουταλιά σούπας καφέ θα πρέπει να αρκεί για ένα φλιτζάνι καφέ, αλλά μπορείτε να τροποποιήσετε τη δόση σύμφωνα με την προσωπική σας προτίμηση.
- Χρησιμοποιήστε 0,125 L νερό για κάθε φλιτζάνι καφέ. Μπορείτε να αλλάξετε αυτή την ποσότητα σύμφωνα με την προσωπική σας προτίμηση.



**ΠΡΟΕΙΔΟΠΟΙΗΣΗ:** Αν δεν κλείσει κανονικά η στρεφόμενη υποδοχή φίλτρου καφέ ή αν τοποθετηθεί λανθασμένα η κανάτα, το σύστημα προστασίας από στάξιμο δεν θα λειτουργήσει σωστά. Αυτό μπορεί να προκαλέσει υπερχείλιση καυτού νερού ή καυτού καφέ.



- Μπορείτε να αφήσετε τη συσκευή σας συνδεδεμένη στο ρεύμα και αφού έχει ολοκληρωθεί η παρασκευή καφέ. Έτσι ο καφές θα διατηρείται ζεστός. Ακόμα και αν δεν απενεργοποιήσετε τη συσκευή μετά την παρασκευή καφέ, η συσκευή θα απενεργοποιηθεί αυτόματα 35 λεπτά αργότερα.
- Για την ιδανική γεύση, σερβίρετε τον καφέ αμέσως μετά την παρασκευή του.
- Μπορείτε να σταματήσετε την παρασκευή καφέ οποιαδήποτε στιγμή πατώντας το κουμπί λειτουργίας.

### 3 Εγκατάσταση και χρήση

#### ΠΡΟΕΙΔΟΠΟΙΗΣΗ:

- Βεβαιωθείτε να τοποθετείτε την κανάτα γρήγορα πάλι πάνω στη θερμαντική πλάκα (το πολύ σε 30 δευτερόλεπτα). Αν όχι, μπορεί να χυθεί καφές από το φίλτρο. Απενεργοποιήστε τη συσκευή αν θέλετε να χρησιμοποιήσετε την κανάτα για περισσότερο από 30 δευτερόλεπτα.
- Ποτέ μην ανοίγετε τη στρεφόμενη υποδοχή φίλτρου κατά την παρασκευή καφέ ακόμα και αν δεν περνά νερό μέσα από το φίλτρο. Θα μπορούσε να χυθεί ζεματιστό νερό από τη στρεφόμενη υποδοχή φίλτρου και να σας τραυματίσει. Αν δεν εξέρχεται νερό από τη στρεφόμενη υποδοχή φίλτρου, αποσυνδέστε άμεσα τη συσκευή από την πρίζα, περιμένετε 10 λεπτά και μόνον τότε ανοίξτε την υποδοχή φίλτρου για να την ελέγξετε.
- Όταν ολοκληρωθεί η διαδικασία παρασκευής καφέ και ο δείκτης στάθμης νερού με την ένδειξη "MAX" είναι κενός, θα παραμένει ακόμα καυτό υγρό μέσα στη στρεφόμενη υποδοχή φίλτρου. Περιμένετε λίγα λεπτά να στάξει και το υπόλοιπο υγρό μέσα στη γυάλινη κανάτα.



### 3 Εγκατάσταση και χρήση

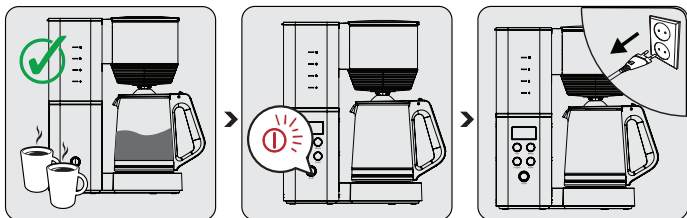

Για να σερβίρετε καφέ, αφαιρέστε τη γυάλινη κανάτα αφού ολοκληρωθεί η παρασκευή καφέ (περίπου ένα λεπτό αφού σταματήσει να στάζει ο καφές).

Πατήστε το κουμπί λειτουργίας για να απενεργοποιήσετε τη συσκευή.

Αποσυνδέστε τη συσκευή από την πρίζα.



Αφήνετε τη συσκευή να κρυώσει τουλάχιστον 15 λεπτά ανάμεσα σε διαδοχικές διαδικασίες παρασκευής καφέ.

#### Συμβουλές και προτάσεις

- Χρησιμοποιείτε μαλακό ή φιλτραρισμένο νερό, για να αποφύγετε τον σχηματισμό αλάτων.
- Φυλάσσετε τον μη χρησιμοποιημένο καφέ σε δροσερό και στεγνό μέρος. Αφού ανοίξετε ένα πακέτο καφέ, κλείστε το πάλι στεγανά για να εμποδίσετε την είσοδο αέρα και να διατηρήσετε τον καφέ φρέσκο.
- Μη χρησιμοποιείτε επανειλημμένα τα υπολείμματα καφέ, γιατί θα έχει χαθεί η γεύση τους.
- Επειδή η γεύση του καφέ είναι καλύτερη αμέσως μετά την παρασκευή του, δεν συνιστούμε να ξαναζεσταίνετε τον καφέ.

## 3 Εγκατάσταση και χρήση

### 3.5 Λειτουργία αυτόματης παρασκευής καφέ

Μπορείτε να χρησιμοποιήσετε τον χρονοδιακόπτη αν δεν θέλετε να αρχίσετε την παρασκευή του καφέ άμεσα. (Βλ. 3.3)



**ΠΡΟΕΙΔΟΠΟΙΗΣΗ:** Ακόμα και αν δεν απενεργοποιήσετε τη συσκευή μετά την παρασκευή καφέ, η συσκευή θα απενεργοποιηθεί αυτόματα 35 λεπτά αργότερα.

Για να σερβίρετε καφέ, αφαιρέστε τη γυάλινη κανάτα αφού ολοκληρωθεί η παρασκευή καφέ (περίπου ένα λεπτό αφού σταματήσει να στάζει ο καφές).



Αν το εικονίδιο ώρας στην οθόνη είναι σταθερά αναμμένο, αυτό σημαίνει ότι ο χρονοδιακόπτης είναι ενεργός. Όταν η συσκευή αρχίσει την παρασκευή καφέ, η ενδεικτική λυχνία LED θα αναβοσβήνει κατά τη διάρκεια της παρασκευής καφέ. Όταν ολοκληρωθεί η παρασκευή καφέ, θα αρχίσει η λειτουργία διατήρησης ζεστού του καφέ. Ακόμα και αν δεν απενεργοποιήσετε τη συσκευή, αυτή θα απενεργοποιηθεί αυτόματα μετά από 35 λεπτά.

## 4 Καθαρισμός και συντήρηση

### 4.1 Καθαρισμός



**ΠΡΟΕΙΔΟΠΟΙΗΣΗ:** Μη χρησιμοποιείτε βενζόλιο, διαλύτες, καθαριστικά που χαράζουν, μεταλλικά αντικείμενα ή σκληρές βούρτσες για να καθαρίσετε τη συσκευή.



**ΠΡΟΕΙΔΟΠΟΙΗΣΗ:** Μη βυθίσετε τη συσκευή ή το καλώδιο ρεύματος της συσκευής σε νερό ή οποιοδήποτε άλλο υγρό.

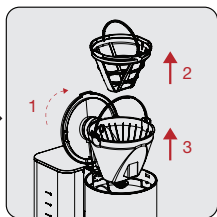
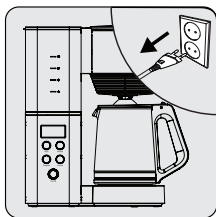

Απενεργοποιήστε τη συσκευή και αποσυνδέστε την από την πρίζα. Αφήστε τη συσκευή να κρυώσει σε θερμοκρασία δωματίου.

Αφαιρέστε τη γυάλινη κανάτα. Ανοίξτε το κάλυμμα του δοχείου νερού. Αφαιρέστε το φίλτρο και το καλάθι φίλτρου τραβώντας το προς τα πάνω.

Αδειάστε τα υπολείμματα καφέ από το φίλτρο.



## 4 Καθαρισμός και συντήρηση

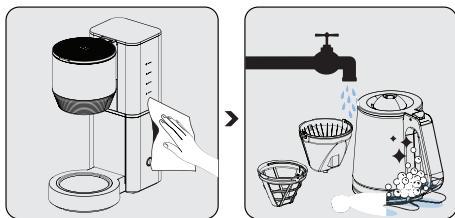

Καθαρίστε τη συσκευή εξωτερικά με ένα απαλό, ελαφρά υγρό πανί.

Χρησιμοποιήστε ένα ήπιο απορρυπαντικό και νερό της βρύσης για να καθαρίσετε το καλάθι φίλτρου, το φίλτρο και την κανάτα.

**i**

Στεγνώστε όλα τα μέρη μετά τον καθαρισμό της συσκευής.

**i**

Η γυάλινη κανάτα, το καλάθι φίλτρου και το φίλτρο μπορούν να πλυθούν σε πλυντήριο πιάτων.

**i**

Γυρίστε τη συσκευή ανάποδα για να αποστραγγίσετε τυχόν νερό που μένει. Κατόπιν, γεμίστε τη συσκευή με καθαρό νερό μία φορά και χρησιμοποιήστε την χωρίς καφέ. Βεβαιωθείτε ότι η συσκευή έχει κρυώσει όταν το κάνετε αυτό.

### 4.1. Αφαίρεση αλάτων

Η αφαίρεση των αλάτων θα παρατείνει τη διάρκεια ζωής της συσκευής σας. Απομακρύνετε τα άλατα από την καφετιέρα φίλτρου τουλάχιστον 4 φορές το χρόνο. Αυτή η συχνότητα εξαρτάται και από τη σκληρότητα του νερού που χρησιμοποιείτε. Όσο πιο σκληρό είναι το νερό, τόσο πιο

## 4 Καθαρισμός και συντήρηση

συχνά χρειάζεται να αφαιρείτε τα άλατα από τη συσκευή.

1. Προμηθευτείτε ένα ειδικό προϊόν αφαίρεσης αλάτων από ένα ειδικευμένο κατάστημα. Αναφέρετε το όνομα της συσκευής όταν ζητάτε το προϊόν αφαίρεσης αλάτων.
2. Πριν χρησιμοποιήσετε το προϊόν αφαίρεσης αλάτων, διαβάστε προσεκτικά τις οδηγίες στη συσκευασία του. Αν οι οδηγίες του κατασκευαστή διαφέρουν από αυτές που αναφέρουμε παρακάτω, τότε ακολουθήστε τις οδηγίες του κατασκευαστή.

### 4.3 Φύλαξη

- Αν δεν σκοπεύετε να χρησιμοποιήσετε τη συσκευή για μεγάλο χρονικό διάστημα, φυλάξτε την προσεκτικά.
- Βεβαιωθείτε ότι η συσκευή είναι αποσυνδεδεμένη από την πρίζα και έχει κρυώσει σε θερμοκρασία δωματίου.
- Φυλάξτε τη συσκευή σε δροσερό και στεγνό μέρος.
- Βεβαιωθείτε να κρατάτε τη συσκευή μακριά από παιδιά.

### 4.4 Μεταφορά και χειρισμός

- Μεταφέρετε τη συσκευή στην αρχική της συσκευασία κατά τον χειρισμό και τη μεταφορά της. Η συσκευασία προστατεύει τη συσκευή από φυσική ζημιά.
- Μην τοποθετείτε βαριά αντικείμενα πάνω στη συσκευή ή στη συσκευασία της. Η συσκευή μπορεί να υποστεί ζημιά.
- Αν σας πέσει η συσκευή, η λειτουργία της μπορεί να διακοπεί ή μπορεί να προκύψει ανεπανόρθωτη ζημιά.

### 4.5 Τι πρέπει να κάνετε για εξοικονόμηση ενέργειας

Μετά από κάθε χρήση, απενεργοποιείτε τη συσκευή και αποσυνδέετε την από την πρίζα.

## ΕΓΓΥΗΣΗ ΠΡΟΙΟΝΤΟΣ

Η DIXONS SOUTH – EAST EUROPE A.E.B.E. (14ο χλμ της Εθνικής Οδού Αθηνών Λαμίας και Σπηλιάς 2) σας ευχαριστεί για την εμπιστοσύνη που δείξατε αγοράζοντας το προϊόν και σας παρέχει εγγύηση καλής λειτουργίας διαρκείας δύο (2) ετών η οποία αρχίζει από την ημερομηνία αγοράς της συσκευής και ισχύει για όλη την Ελληνική Επικράτεια.

### **1. ΥΠΕΝΘΥΜΙΣΗ**

Πριν χρησιμοποιήσετε τη συσκευή, βεβαιωθείτε ότι έχετε διαβάσει τις οδηγίες χρήσεως που τη συνοδεύουν και έχετε κατανοήσει τον τρόπο λειτουργίας της.

### **2. ΟΡΟΣ ΙΣΧΥΟΣ ΤΗΣ ΕΓΓΥΗΣΗΣ**

Για τη λήψη των παροχών της εγγύησης προαπαιτείται η εκ μέρους σας επίδειξη στον τεχνικό της εταιρείας, της απόδειξης λιανικής πώλησης ή του τιμολογίου πώλησης (πρωτότυπων ή και σε φωτοτυπία) όπου θα φαίνονται ευκρινώς τα στοιχεία του αγοραστή του μοντέλο της συσκευής και η ημερομηνία παράδοσης του προϊόντος.

### **3. ΑΠΑΙΤΟΥΜΕΝΑ ΣΤΟΙΧΕΙΑ**

Για την καλύτερη εξυπηρέτησή σας σε περίπτωση που χρειαστεί να επικοινωνήσετε με το Service θα πρέπει να έχετε διαθέσιμα τα ακόλουθα στοιχεία:

1. Τον τύπο της συσκευής, τον κατασκευαστή και το μοντέλο
2. Τον σειριακό αριθμό κατασκευής που βρίσκεται στο σώμα της συσκευής (serial Number)
3. Την περιγραφή της βλάβης

### **4. ΠΕΡΙΕΧΟΜΕΝΟ ΤΗΣ ΕΓΓΥΗΣΗΣ**

Η παρούσα εγγύηση αφορά την αποκατάσταση κάθε προβλήματος στη λειτουργία της συσκευής ή άλλως κάθε βλάβης που οφείλεται στην κατασκευή της συσκευής ή σε εξάρτημα με κατασκευαστικό ελάττωμα με φροντίδες της εταιρείας. Η ευθύνη της εταιρείας περιορίζεται στην επισκευή της βλάβης ή στην αντικατάσταση κάθε ελαττωματικού εξαρτήματος χωρίς οικονομική επιβάρυνση του αγοραστή.

Σε καμία περίπτωση δε δεσμεύεται και δεν υποχρεούται η εταιρεία σε αντικατάσταση συσκευής. Εξαρτήματα και υλικά της συσκευής σας, που αντικαθίστανται με νέα, στα πλαίσια και κατά τη διάρκεια της εγγύησης, ανήκουν εφεξής στην εταιρεία. Σε περίπτωση που η εταιρεία θα αποφασίσει αντικατάσταση προϊόντος ή ανταλλακτικού του, η εγγύηση αυτόματα ανανεώνεται για όλη τη διάρκεια ως προς το νέο προϊόν ή το συγκεκριμένο ανταλλακτικό αντίστοιχα.

Δεν βαρύνουμε με έξοδα μεταφοράς από και προς τα συνεργεία επισκευής (εφόσον τέτοια μεταφορά απαιτείται). Τα έξοδα αυτά στη διάρκεια της εγγύησης βαρύνουν την εταιρεία.

Η εταιρεία, ανάλογα με το είδος της βλάβης, καθορίζει κατ' ελεύθερη κρίση τον τρόπο και τον τόπο της επισκευής του μηχανήματος.

Εξαιρούνται της εγγύησης καλής λειτουργίας και η εταιρεία δεν έχει καμία υποχρέωση σε περίπτωση βλάβης στα κατωτέρω μέρη ή εξαρτήματα ή άλλως στις κατωτέρω περιπτώσεις:

A) Αναλώσιμα ανταλλακτικά και εξαρτήματα της συσκευής που ως εκ της φύσεώς τους υπόκεινται σε φθορά και είναι αντικαταστάσιμα στη διάρκεια ζωής του προϊόντος, μία ή περισσότερες φορές (όπως ενδεικτικά λαμπτήρες, φίλτρα κλπ).

B) Βλάβες που προκλήθηκαν λόγω μη τήρησης των οδηγιών χρήσης, κακής ή αμελούς χρήσης και φύλαξης, έλλειψης συντήρησης ή πλημμελούς συντήρησης της συσκευής με βάση τις προβλέψεις των οδηγιών χρήσης αυτής.

Γ) Βλάβες που προκλήθηκαν λόγω εσφαλμένης εγκατάστασης ή σύνδεσης σε αντίθεση με τις οδηγίες χρήσης, λόγω της ακατάλληλης για οποιοδήποτε λόγο τροφοδοσίας ηλεκτρικού ρεύματος στη συσκευή ή λόγω εν γένει δυσμενών συνθηκών λειτουργίας ή φύλαξης.

Δ) Βλάβες που προκλήθηκαν λόγω επέμβασης στη συσκευή τεχνικών που δεν εργάζονται στην εταιρεία ή για λογαριασμό της, ή από τεχνικούς μη εξουσιοδοτημένους.

Η εγγύηση αυτή ισχύει παράλληλα και δεν αναιρεί τα δικαιώματα του αγοραστή ενός προϊόντος με βάση τις διατάξεις του Αστικού Κώδικα που αφορούν την πώληση, του Ν. 2251/1994 που αφορούν την προστασία των καταναλωτών και κάθε άλλου σχετικού νομοθετήματος. Ιδίως με βάση τον ΑΚ, σε περίπτωση πραγματικού ελαττώματος ή έλλειψης συνομολογημένης ιδιότητας, ο αγοραστής έχει δικαιώματα επισκευής, αντικατάστασης, μείωσης του τιμήματος ή υπαναχώρησης από την πώληση με βάση τις ευδύστερες προβλέψεις των παραπάνω διατάξεων.

ΤΗΛΕΦΩΝΟ ΕΠΙΚΟΙΝΩΝΙΑΣ SERVICE : **210 2899999**

ΦΟΡΜΑ ΕΠΙΚΟΙΝΩΝΙΑΣ SERVICE: <https://www.kotsovolos.gr/site/contact.jsp>

Web Site: [www.kotsovolos.gr](http://www.kotsovolos.gr)

EN-Additional Information for User Manual:  
 TR-Kullanım Kılavuzu için Ek Bilgiler:  
 DE-Zusätzliche Informationen zur Bedienungsanleitung:  
**RO-Informații suplimentare pentru manualul de utilizare:**  
 HR-Dodatne informacije za korisnički priručnik:  
 EL-Πρόσθετες Πληροφορίες για το Εγχειρίδιο Χρήσης

Technical information on the operating Low Power Modes pursuant to EU Regulation 2023/826  
 AB Yönetmeliği 2023/826 uyarınca Düşük Güç Modlarının çalıştırılmasına ilişkin teknik bilgiler  
 Technische Informationen zu den Betriebsmodi mit geringer Leistung gemäß EU-Verordnung 2023/826  
**Informații tehnice privind modulurile de funcționare cu consum redus de energie în conformitate cu Regulamentul UE 2023/826**  
 Tehničke informacije o radu u režimima niske potrošnje energije u skladu s Uredbom EU 2023/826  
 Τεχνικές πληροφορίες για τη λειτουργία των λειτουργιών χαμηλής κατανάλωσης ισχύος σύμφωνα με τον Κανονισμό της ΕΕ 2023/826

Mode Mod Modus <b>Mod</b> Režim Λειτουργία	POWER CONSUMPTION(WATT) GÜÇ TÜKETİMİ (WATT) STROMVERBRAUCH (WATT) <b>CONSUM DE ENERGIE (WATT)</b> POTROŠNJA ELEKTRIČNE ENERGIJE (Watt) ΚΑΤΑΝΑΛΩΣΗ ΙΣΧΥΟΣ (WATT)	PERIOD(MINUTES)* SÜRE(DAKİKA)* ZEITRAUM (MINUTEN)* <b>PERIOADĂ(MINUTE)*</b> PERIOD (U MINUTIMA)* ΔΙΑΡΚΕΙΑ (ΛΕΠΤΑ)*
Off Kapalı Aus <b>Oprit</b> Isključen Εκτός Λειτουργίας	N/A	N/A
Standby Bekleme Modu Standby <b>Standby</b> Pripravnost Αναμονή	N/A	N/A
Standby Mode with information or status display Bilgi veya durum görüntülemeli Bekleme Modu Standby-Modus mit Informations- oder Statusanzeige <b>Mod standby cu afișare de informații sau stare</b> Režim pripravnosti s prikazom informacija ili statusa <b>Λειτουργία αναμονής με εμφάνιση πληροφοριών ή κατάσταση</b>	0,8	35
Networked Standby Ağla Bağlı Bekleme Modu Netzwerk-Standby <b>Standby în rețea</b> Mrežna pripravnost Αναμονή δικτύου	N/A	N/A

\*:The period after which the equipment reaches automatically standby mode, off mode or networked standby in minutes and rounded to the nearest minute.

\*:Cihazın otomatik olarak bekleme moduna, kapalı moda veya şebeke bekleme moduna geçmesi için geçen süre dakika cinsinden olup en yakın dakikaya yuvarlanır.

\*: Der Zeitraum, nach dem das Gerät automatisch in den Standby-Modus, den Aus-Modus oder den Netzwerk-Standby wechselt, in Minuten und auf die nächste Minute gerundet.

**\*:Perioada după care echipamentul ajunge automat în modul de așteptare, în modul oprit sau în modul de așteptare în rețea, exprimată în minute și rotunjită la cel mai apropiat minut.**

\*: Period nakon kojeg uređaj automatski prelazi u režim pripravnosti, režim isključenosti ili režim mrežne pripravnosti, izražen u minutima i zaokružen na najbliži minut.

\*Η περίοδος μετά την οποία η συσκευή εισέρχεται αυτόματα σε λειτουργία αναμονής, εκτός λειτουργίας ή αναμονής δικτύου σε λεπτά, στρογγυλοποιημένα στον πλησιέστερο λεπτό.

Beko Germany GmbH  
Rahmannstraße 3  
65760 Eschborn

[www.grundig.com](http://www.grundig.com)